

MONTERINGSANVISNING
DRIVBÄNK CARO
205x132CM



FB 200/130 STEG





Innehållsförteckning

Allmän information:

Förord	4
Säkerhetsanvisningar	5
Instruktioner för montering.....	6
Rengöring och underhåll	7
Tekniska data	7
Garantiförklaring	8

Montering av din odlingslåda:

Leveransomfattning	10
1. Montering av golvråmen	14
2. Montera hörnprofiler	16
3. Glasning av väggarna	18
4. Fäst profiler på toppen	22
5. Infoga nockprofil	28
6. Sätt in mittprofil	30
7. Montera fönsterbåge	34
8. Montera förskjutningsskydd	38
9. Fäst hörnförstärkningar	40
10. Montering av fönsterhållare	42
11. Montera upphängningsdelen för fönsterstaget	44
12. Sätt i fönsterbågen	46
13. Montera fönsterhållare	48
14. Montera fönsterhandtaget	54

Förklaring av symbolerna i monteringsanvisningen:

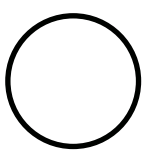

Denna komponent



Komponent blir flytta



Anmärkning



Notera

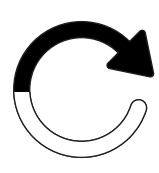

Upprepa

Förord

Kära kund, du äger en noggrant konstruerad kallram, gjord av människor för vilka precision har blivit en tradition. Den kompakta designen möjliggör snabb montering. Användningsmöjligheterna är mycket mångsidiga. Vi förbehåller oss rätten till vidareutveckling i den tekniska utvecklingens intresse. Vi ber om förståelse för att detta kan leda till mindre avvikelser från illustrationer och beskrivningar. Vi önskar dig all framgång med din nya trädgårdsjuvel.

Vänligen observera!

Identifiera alla komponenter före montering och kontrollera antal och mått. **Innan du monterar den kalla ramen, kontrollera reservdelslistan för att säkerställa att inga delar är skadade eller saknas.** Vi ansvarar inte för eventuella merkostnader eller stilleståndstider som uppstår för anlitate installationsföretag till följd av en inspektion som inte utförts i förväg!

Om du behöver reservdelar, vänligen kontakta oss via e-post. Vänligen meddela oss artikelnumret för den önskade delen. Vi strävar efter att ge hjälp så snabbt som möjligt.

När det gäller flerväggspaneler bör det noteras att det finns en insida och en utsida. Den klistrade sidan eller sidan märkt "utsida" är försedd med en UV-skyddande beläggning. För att undvika förväxling, ta alltid bort filmen först efter att du har satt i respektive platta.

Din säkerhet är viktig för oss!

Vi rekommenderar att du bär skyddshandskar och skyddsglasögon vid montering (risk för skador och brott!). Efter den fullständiga monteringen ska alla skruvförband dras åt igen med en skruvnyckel eller ringnyckel. **Notera våra säkerhetsanvisningar på följande sidor!**

Viktiga anmärkningar

Om det finns risk för vind bör fönstret vara ordentligt stängt och säkrat, eftersom vinden kan slita bort odlingslådan om fönstret är öppet. Se också till att din odlingslåda är ordentligt förankrad! En odlingslåda som slits bort av hård vind eller storm kan orsaka skador på människor och egendom!

Tillverkaren ansvarar inte för skador orsakade av storm, vind, vatten eller snölast (vi rekommenderar att snölast avlägsnas från taket under vintermånaderna). Ingen garanti lämnas för ersättning för följdskador och ekonomiska förluster. Om det finns synliga skador på komponenter måste dessa ersättas med originalreservdelar.

Vår begäran till dig!

Av eget intresse ber vi dig att informera oss om alla nödvändiga reservdelar på en gång så att de kan skickas i ett paket. Kontrollera vid behov din odlingslåda tills den är klar och skicka gärna ett mail till oss där du anger det antal som krävs, artikelnumret och ange objektets namn. Detta säkerställer att du får alla delar som du behöver för montering och att monteringen kan utföras snabbt och smidigt.

För att undvika att delar förväxlas ber vi om förståelse för att vi endast kan behandla skriftliga förfrågningar om reservdelar.



Direktkontakt

Vänligen skicka alltid dina reservdelsbehov eller eventuella klagomål till följande e-postadress: service@talt-partner.se

Reklamations anspråk för dubbla väggskivor

Ibland kan det hända att vid häftning av leveranskartongerna skadas enskilda paneler något i sidorna av häftapparaten. Observera att dubbelväggspaneler vanligtvis inte har slutna sidokanter och detta är unikt för oss. **Därför utgör mindre skador (alla de som inte längre är synliga vare sig efter insättning i aluminiumprofiler eller efter applicering av plastklämmorna - d.v.s. inte sticker ut längre än ca 7 mm in i panelen) är ingen anledning till reklamation**, eftersom varken funktionen eller utseendet påverkas. Sådana skivor kan endast bytas ut efter att originalsivorna har returnerats!

Vi är övertygade om att denna odlingslåda inte bara kommer att ge dig glädje, utan också kommer att öppna upp en mängd möjligheter för trädgårdsarbete. Må den hjälpa dig att odla dina växter med kärlek och omsorg så att du kan skörda blommor och läckra grönsaker.

Tack för ditt förtroende för våra produkter!



Det är viktigt att du läser monteringsanvisningen innan du påbörjar monteringen. Detta sparar dig tid, undviker onödiga fel och ger dig viktig kunskap för montering.



Säkerhetsanvisningar

Allmän information:

Läs och behåll monteringsanvisningen

Dessa monteringsanvisningar är en del av odlingslåda du köpte (hädanefter kallad "produkten"). Den innehåller viktig information om montering och hantering.

Läs installationsanvisningarna noggrant, särskilt säkerhetsanvisningarna, innan du installerar och använder produkten. Missaktning att följa dessa installationsanvisningar kan leda till allvarliga personskador eller skador på produkten.

Monteringsanvisningarna är baserade på de standarder och regler som gäller inom EU. När du är utomlands, följ även landsspecifika riktlinjer och lagar.

Spara monteringsanvisningen för framtida bruk. Om du lämnar över produkten till tredje part, se till att inkludera dessa monteringsanvisningar.

Avsedd användning

Produkten är enbart avsedd att växa och skydda växter tidigare på året, speciellt i kallare temperaturer. Enodlingslåda är en typ av miniväxthus utformad för att skapa optimala förutsättningar för frön att gro och plantor att växa.

Produkten är uteslutande avsedd för installation i trädgårdar eller liknande grönområden i privata hem och är inte lämplig för kommersiellt bruk. Produkten är inte en leksak för barn.

Observera att konstruktionen kan omfattas av byggregler. Före installation, kontakta din lokala byggnadsmyndighet för att få veta om och hur du har tillstånd att installera produkten. Om du bryter mot dessa bestämmelser kan ditt tillstånd återkallas. Om du installerar produkten utan tillstånd eller bryter mot byggreglerna kan du behöva demontera produkten igen.

Använd endast produkten på det sätt som beskrivs i denna monteringsanvisning. All annan användning anses vara felaktig och kan leda till skador på egendom eller till och med personskador.

Läs all säkerhetsinformation och alla instruktioner. Missaktning att följa detta kan leda till allvarliga skador.

Tillverkaren eller återförsäljaren tar inget ansvar för skador orsakade av felaktig eller felaktig användning.

Säkerhetsanvisningar

Explosionsrisk!

Exponering för solljus kan göra att produkten blir mycket varm. Explosiva material kan explodera och mycket brandfarliga eller brännbara material kan fatta eld om de förvaras i produkten.

Förvara inte lättantändliga, brännbara eller explosiva ämnen i produkten.

Risk för kvävning!

Små barn kan stoppa enskilda monteringsdelar i munnen och svälja dem eller fastna i förpackningsfilmen. I båda fallen kan de kvävas.

- ▶ Håll små barn borta från alla installationsdelar och från installationsplatsen.
- ▶ Se till att små barn inte stoppar smådelar i munnen.
- ▶ Låt inte barn leka med förpackningsmaterialet.

Risk för personskador!

Vid montering finns det särskild risk för skador på barn och personer med nedsatt fysisk, sensorisk eller mental förmåga. De kanske inte kan bedöma riskerna korrekt.

- ▶ Håll barn och personer med nedsatt fysisk, sensorisk eller mental förmåga borta från produkten under monteringen.
- ▶ Låt inte barn eller personer med nedsatt fysisk, sensorisk eller mental förmåga montera, rengöra, underhålla eller reparera produkten.

Risk för personskador!

Om du går på produkten kan den kollapsa på grund av din vikt. **Gå inte in i produkten!**

Risk för skador!

Felaktig hantering av produkten kan leda till skador på produkten.

- ▶ Stäng fönstren vid vind och stormar.
- ▶ Se till att produkten är ordentligt förankrad.
- ▶ En produkt som slits bort av hård vind eller storm kan orsaka skador på människor och egendom!
- ▶ Avlägsna snö och is från produkten.
- ▶ Produkten är inte utformad för att klara ett snödjup på mer än 10 cm. Skikthöjder på 36 cm för torr snö, 10 cm för vattning snö och 5,5 cm för is motsvarar en vikt på ca 50 kg/m². Taket är inte beträdbart.
- ▶ Placera inga tunga material på produkten eller på produktens paneler.
- ▶ Vid temperaturer under fryspunkten, slå inte väggpanelerna med hårda föremål. Dessa kan gå sönder som en följd av detta.
- ▶ Sluta använda produkten om de enskilda delarna har sprickor, sprickor eller är deformerade. Byt endast ut skadade komponenter mot lämpliga originalreservdelar.
- ▶ Gruppera inte flera produkter tillsammans på en plats.
- ▶ Tillverkaren ansvarar inte för skador orsakade av stormar, vind, vatten och snö (vi rekommenderar att du tar bort snölast från produkten under vintermånaderna). Garanti för ersättning för följd- och ekonomiska förluster lämnas inte.



Instruktioner för montering

Innan montering

Kontrollera produkt och leveransomfattning

Risk för skador!

Om du vårdslöst öppnar förpackningen med en vass kniv eller andra spetsiga föremål kan produkten snabbt skadas. Var mycket försiktig när du öppnar.

1. Ta bort de enskilda delarna av produkten från förpackningen.
2. Använd stycklistorna för att kontrollera om leveransen är komplett.
3. Kontrollera om enskilda delar av produkten är skadade. Om så är fallet får produkten inte installeras eller användas.
4. I händelse av skada, vänligen kontakta vårt servicecenter via e-post. För allmänna frågor vänligen ring oss!

Bestäm installationsplats

Risk för skador!

Felaktig hantering av produkten kan leda till skador på produkten.

- ▶ Placera produkten på en lättåtkomlig plats som är något skyddad från vind.
- ▶ Se till att produkten är ordentligt förankrad.
- ▶ Placera inte produkten i utkanten av trädgården så att den är åtkomlig från alla håll.
- ▶ Placera endast produkten på lämplig plats.

Markfäste

Risk för skador!

Produkten är tillverkad av lättviktsaluminium och ihåliga multi-skin-skivor och är inte särskilt tung. Därför och på grund av sin storlek erbjuder den en stor angreppsytta för vind och storm och måste därför säkras särskilt väl.

- ▶ Fäst produkten väl i marken för att förhindra vind- och stormskador.
- ▶ En produkt som slits bort av hård vind eller storm kan orsaka skador på egendomen!

För att installera produkten på ett säkert sätt, placera den på en skyddad plats och förankra den ordentligt i marken. För att göra detta, borra ett hål genom de fyra nedre hörnfästena och fäst med markankare eller pinnar som drivs tillräckligt djupt ner i marken för att säkerställa stabilitet.

Alternativt kan du lägga extra vikt på den kalla ramen för att hålla den stabil. Detta kan till exempel göras genom att lägga till stenar, tegelstenar eller andra tunga föremål inuti lådan, vid de fyra nedre hörnvinklarna

Markförankringarna, pinnarna eller extra vikter för att säkra produkten i marken ingår inte i leveransen!

Risk för personskador!

En produkt som slits bort av hård vind eller storm kan orsaka personskador!

Montering

Risk för personskador!

Utför monteringen steg för steg och mycket noggrant. Om du inte följer dessa monteringsanvisningar exakt kan fel uppstå som kan vara livshotande.

- ▶ Montera produkten mycket noggrant och steg för steg enligt monteringsanvisningen.
- ▶ Produkten ska monteras av två vuxna.
- ▶ Använd skyddshandskar och skyddsglasögon vid montering.
- ▶ Gå inte in i produkten. Det finns risk för genombrott.

Risk för personskador!

Det kan finnas vassa kanter på aluminiumprofilerna. Om du inte avtrubbar kanterna kan du skära dig på dem.

- ▶ Fila vassa kanter på aluminiumprofilerna med en fil så att du inte skär dig eller fastnar i dem.

Risk för skador!

På grund av rörelserna vid monteringen kan skruvförband lossna igen. Detta kan leda till att produkten blir instabil.

- ▶ Efter montering ska alla skruvförband dras åt med en skiftnyckel eller ringnyckel.

Montera växthuset tillsammans med minst en annan vuxen. För montering behöver du:

- En stjärnskruvmejsel/spårskruvmejsel
- En dubbel skiftnyckel SW 10
- En skruvdragare
- Ett måttband
- En penna eller metallmarkör

Dessa verktyg ingår inte!

Anmärkning om våra flerväggspaneler

Vänligen observera!

När det gäller flerväggspaneler bör det noteras att det finns en insida och en utsida. Sidan som är limmad eller märkt "utanför" på kanten är försedd med en UV-skyddande beläggning. För att undvika förväxling, ta alltid bort filmen först efter att du har satt i respektive platta.



Rengöring och underhåll

Rengöring

Risk för skador!

Felaktig hantering av produkten kan leda till skador på produkten.

- ▶ Använd inte rengöringsmedel som innehåller syra, lösningsmedel, blekmedel eller frätande ämnen för rengöring.
- ▶ Använd inte tråd- eller stålsvampar, slipande eller repan- de svampar, trasor eller borstar för rengöring. Annars kan ytorna skadas.
- ▶ Använd inte ång- eller högtryckstvätt för rengöring. I annat fall kan produkten skadas.
- ▶ Rengör produkten endast med kallt eller ljummet vatten.

Underhåll

Risk för skador!

Produkten har en stor angreppsytta för vind och storm. Detta kan leda till att skruvförbanden snabbt lossnar.

- ▶ Efter kraftiga vindar eller stormar, kontrollera att multi- plattorna sitter ordentligt på plats och att skruvförbanden är åtdragna.
- ▶ Kontrollera var tredje till fjärde månad om skruvanslut- ningarna på produkten fortfarande är åtdragna.
- ▶ Dra åt skruvförbanden vid behov.

Förfogande

Släng förpackningen!

Kassera förpackningen enligt korrekt typ.

Lägg kartong och papp i pappersåtervinningen, Folier till insamling av återvinningsbart mate- rial.

**Släng växthuset!**

Kassera produkten i enlighet med de lagar och förordningar som gäller i ditt land.

Teknisk data

Modell	Drivbänk Caro
Artikelnummer	FB 200/130 STEG
Vikt	25 kg
Mått (B x D)	205 x 132 cm
Höjd	Fram 37 cm, bak 44 cm
Material för ram	Aluminiumprofiler
Material flerväggspaneler	Polykarbonat, med UV-skydd

Garantiförklaring

Garanti

Garantiperiod

Utöver säljarens lagstadgade felansvar lämnar vi 15 års garanti på konstruktion och stomme för odlingslådor köpta via oss samt 10 års garanti på våra hållplåtar.

Garantitiden börjar löpa den dag då varan tas emot. Eventuella ersättningsleveranser kommer inte att resultera i en förlängning av garantitiden.

Omfattning av garantin

Garantin för våra odlingslådor gäller uteslutande konstruktion och stomme. Garantin omfattar inte leveranskomponenter som tätningar, plastdelar och anslutningselement. På samma sätt omfattar garantin inte våra extra tillbehör.

Garantin för våra hålväggspaneler täcker uteslutande deras väderbeständighet. Det gäller endast i samband med köp av en av våra produkter. Vid berättigade anspråk under garantin gäller följande garantiplan för kanalplast:

Tid från inköpsdatum Ersättning av material:

- ▶ Upp till 5 år 100%
- ▶ I det 6:e. år 75%
- ▶ I det 7:e. år 60%
- ▶ I det 8:e. år 45%
- ▶ I det 9:e. år 30%
- ▶ I det 10:e. år 15 %

Villkor för garanti

Grundförutsättningen för att göra anspråk på garantin är professionell montering och korrekt underhåll av både ramen och de ihåliga dubbelväggiga panelerna. Garantin upphör att gälla i händelse av återmontering.

Undantag från garanti

Vidare omfattar garantin inte fel och skador som direkt eller indirekt är hänförliga till:

- ▶ Användning av materialet som inte överensstämmer med våra instruktioner
- ▶ Skador på grund av felaktig hantering före, under eller efter installationsarbetet
- ▶ Skador till följd av force majeure
- ▶ Felaktiga fundament och infästningar
- ▶ Olämplig placering (t.ex. särskilt utsatt för vind eller värme)
- ▶ Förankring av produkten som inte är tillräckligt säkrad
- ▶ Ändringar på plats av den levererade artikeln
- ▶ Felaktig rengöring med olämpliga rengöringsmedel (t.ex. aggressiva rengöringsmedel, saltvatten etc.)
- ▶ Bristande skötsel (rengöring) av produkten
- ▶ Materialets kontakt med oförenliga kemikalier

- ▶ Felaktig installation av dubbelväggsskivorna, samt repor och
- ▶ Spänningar eller användning av lim eller tätningsmedel eller andra oförenliga material
- ▶ Färgförändringar på den pulverlackerade ytan på grund av solljus
- ▶ En förändring av ytan på de gjutna delarna på grund av bildandet av ett naturligt oxidskikt
- ▶ Underhållsfogar (silikonfogar)
- ▶ Kommersiell användning

Garantianspråk kan endast göras i samband med det ursprungliga inköpsbeviset, förutsatt att kunden har uppfyllt sina betalningsskyldigheter enligt köpeavtalet.

Om ett garantianspråk görs inom garantiperioden och anses vara berättigat, kommer vi att leverera en ersättning utan kostnad. Denna garanti täcker inte andra garantianspråk, såsom ersättning för direkt eller indirekt skada eller annan följdskada.

Eventuellt ytterligare ansvar, t.ex. för bortforsling eller montering av reklamerade eller senare levererade delar eller för andra kringkostnader eller följdskador, omfattas inte av denna garanti. Ett sådant ansvar föreligger endast inom ramen för de lagstadgade bestämmelserna.

Din produkt måste rensas från snö och is under vintermånaderna!

Ingår i leveransen av ditt kit



Kontrollera produkt och leveransomfattning!

Ta försiktigt ut de enskilda delarna av produkten ur förpackningen. **Använd följande reservdelslista för att kontrollera om leveransen är komplett.** Kontrollera om enskilda delar av produkten är skadade. Om så är fallet får produkten inte installeras eller användas. Om det finns några skador eller saknade delar, kontakta vårt servicecenter via e-post: service@taltpartner.se

Aluminiumdelar







Illustration	Artikel nr.	Beteckning	Längd	Antal
	23102-1980.01	FBK ram profil 1.980 mm	1.1 980 mm	2
	23102-1240.01	FBK ramprofil 1.240 mm	1.1.240 mm 240 mm	2
	23105-0279.01	FBK hörnprofil 279 mm	279 mm	4
	23107-0340.01	FBK-kopplingsprofil 340 mm	340 mm	2
	23107-0279.01	FBK kopplingsprofil 279 mm	279 mm	2
	23108-1980.01	FBK toppramprofil, fram 1 890 mm	1.890 mm	2
	23102-0592.01	FBK ramprofil 592 mm	592 mm	4
	23109-0607.1	FBK stödprofil 607 mm	607 mm	2
	23106-1996.01	FBK nockprofil gångjärn 1,996 mm	1.996 mm	1

	23104-0950.01	FBK fönsterprofil - framsida 950 mm	950 mm	4
	23104-0598.01	FBK fönsterprofil - sida 598 mm	598 mm	8
	23103-0950.01	FBK gångjärnsprofilfönster 950 mm	950 mm	4
	1408-0350.01	FBK stativ invändigt 350 mm	350 mm	8
	23101-0310_01	FBK utvändigt stöd 310 mm	310 mm	4





Plastdelar

Illustration	Artikel nr.	Beteckning	Längd	Antal
	G2313	Hörnfästes ram nedan	-	4
	G2309	Hörnfäste ram topp, fram, vänster	-	2
	G2310	Hörnfäste ram topp, fram, höger	-	2
	G2326	Anslutning för åsprofil	-	2
	G2307	Hörnkopplings fönster	-	16
	G2315	Förskjutningsskydd	-	8
	G2316	Fönsterhandtag	-	8
	G2303	Täcklock för fönsterställ	-	4
	G2305	Stå gångjärn	-	4
	G2306	Stativkopplingsgångjärn	-	4
	G2301	Stativfixering	-	4
	G2304	Stativ karbinhakar	-	4
	G2328	Hörnförstärkningsfönster	-	8
	PQS32	Dubbel-koppling	-	4
	G2327	Stödprofil för kontaktdon	-	4

skruvar och muttrar

Illustration	Artikel nr.	Beteckning	Längd	Antal
	690509	M6x12 mm skruv	12 mm	150
	SCHR M4x16	Skruv M4x16 mm	16 mm	5
	SCHR M4x20	Skruv M4x20 mm	20 mm	5
	690548	Sexkantmutter med fläns M6	-	150
	690547	Sexkantsmutter M6	-	10
	MUTTERA4	Mutter självlåsande M4	-	10
	9040556	Självgängande plåtskruv 4,8x13 mm	13 mm i diameter	50
	664555	Skruv med platt huvud	10 mm	8

Polykarbonatplatta

Illustration	Artikel nr.	Beteckning	Längd	Antal
	299/980/16	Multi-skin plåt 980x299x16 mm	980 mm	4
	362/610/16/RE	Multi-skin plåt 610x298x362x16 mm - höger	610 mm	2
	362/610/16/LI	Multi-skin plåt 610x298x362x16 mm - vänster	610 mm	2
	628/980/16	Multi-skin plåt 980x628x16 mm	980 mm	4

Steg 1

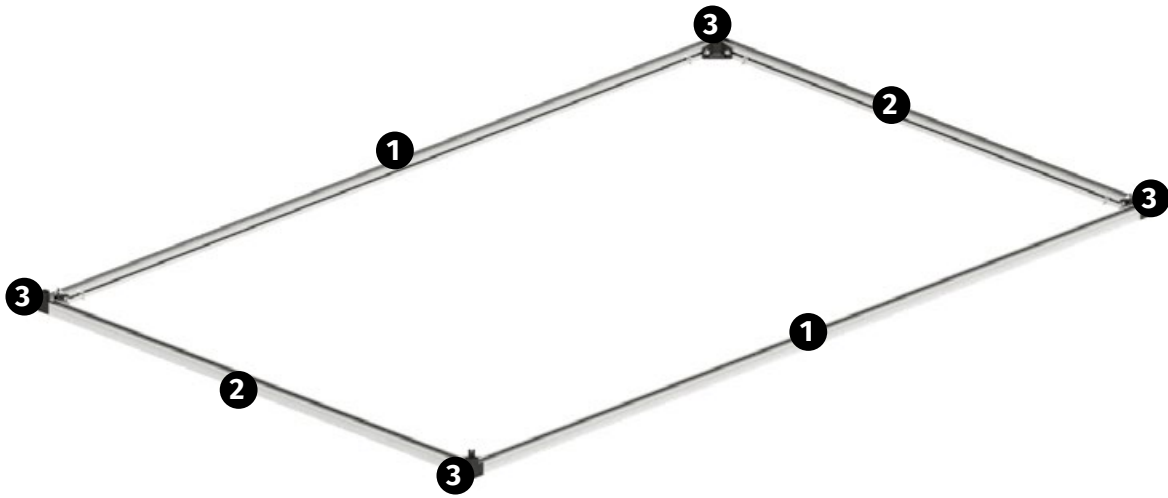

Du behöver följande för detta monteringssteg:



Del	Artikel nr.	Beteckning	Längd	Antal
1	23102-1980.01	FBK ram profil 1.980 mm	1 980 mm	2
2	23102-1240.01	FBK ramprofil 1.240 mm	1.240 mm	2
3	G2313	Hörnfästes ram nedan	-	4
4	690509	M6x12 mm skruv	12 mm	16
5	690548	Sexkantmutter med fläns M6	-	8

1.1



Ta sidväggens två basprofiler. Mät 620 mm inåt från profilens snittkant och gör en markering här.

1.2



Ta fram de två basprofilerna för fram- och bakpanelerna. Mät 990 mm inåt från profilens skurna kant och gör en markering här.

1.3



Ta en bottenprofil vardera till front- och sidoväggen samt fyra M6x12 mm skruvar och två M6-flänsmuttrar.

1.4



Sätt i två M6x12 mm-skrivar i skruvkanalen på sidopanelens och frontpanelens golvprofil.

1.5



Fäst golvprofilerna i det nedre hörnfästet.

1.6



Sätt i en M6x12 mm-skruv i varje urtag som finns i den nedre hörnkonsolen.

1.7



Kontrollera att golvprofilerna ligger an mot det nedre hörnfästet och skruva fast golvprofilerna med M6-flänsmuttrarna.



Upprepa

Montera alla fyra hörnen på samma sätt.

steg 2

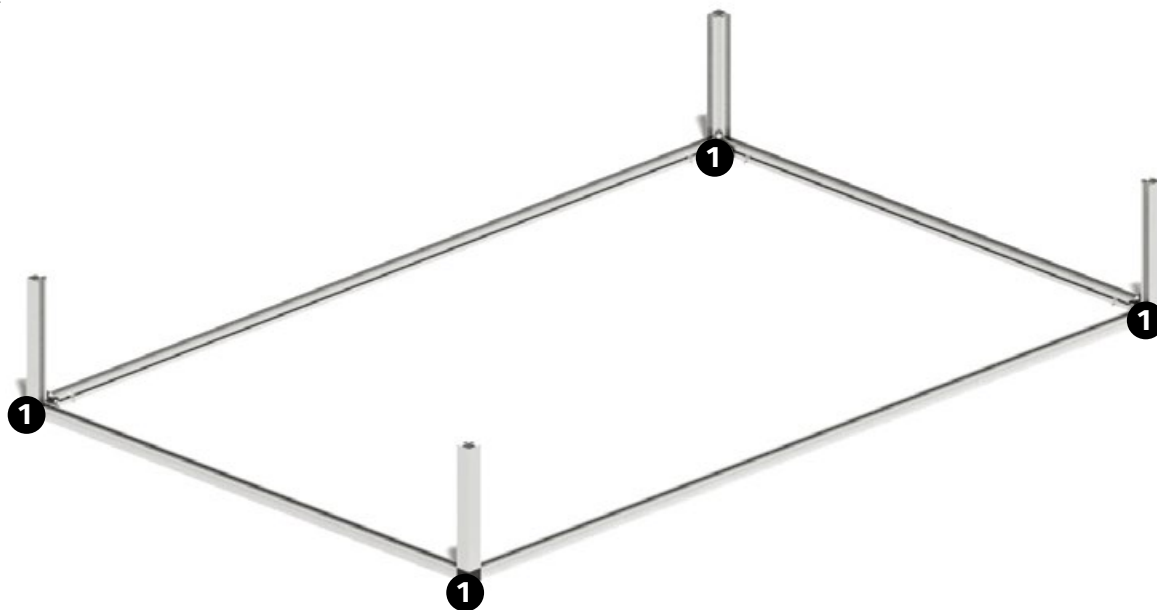

Du behöver följande för detta monteringssteg:



Del	Artikel nr.	Beteckning	Längd	Antal
1	23105-0279.01	FBK hörnprofil 279 mm	279 mm	4
3	690509	M6x12 mm skruv	12 mm	4
4	690548	Sexkantmutter med fläns M6	-	4

2.1

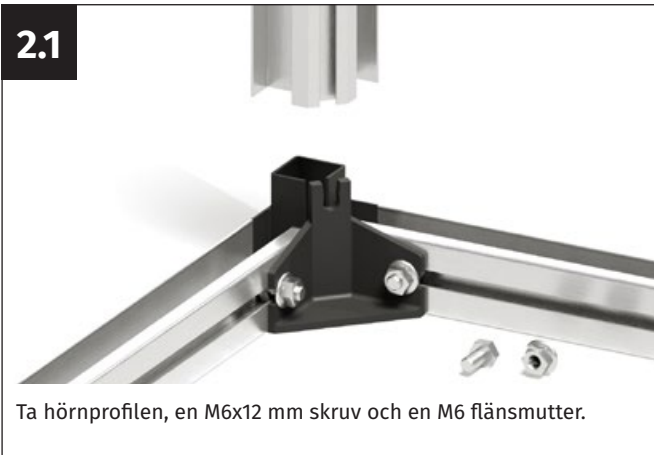

2.2



2.3



2.4



Upprepa

Montera alla fyra hörnprofilerna på samma sätt.

steg 3

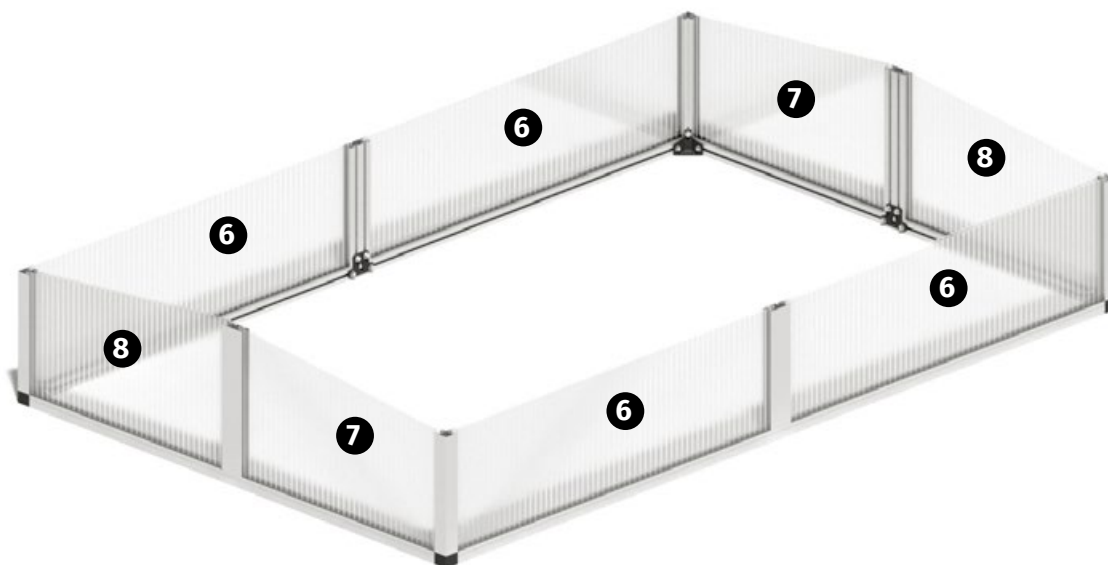

Du behöver följande för detta monteringssteg:

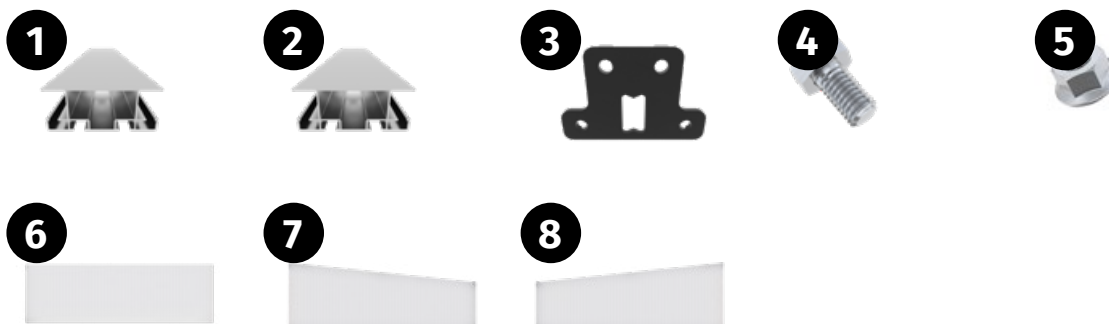

Del	Artikel nr.	Beteckning	Längd	Antal
1	23107-0340.01	FBK-kopplingsprofil 340 mm	340 mm	2
2	23107-0279.01	FBK kopplingsprofil 279 mm	279 mm	2
3	PQS32	Dubbel-koppling	-	4
4	690509	M6x12 mm skruv	-	8
5	690548	Sexkantmutter med fläns M6	-	16
6	299/980/16	Multi-skin plåt 980x299x16 mm	980 mm	4
7	362/610/16/RE	Multi-skin plåt 610x298x362x16 mm - höger	610 mm	2
8	362/610/16/LI	Multi-skin plåt 610x298x362x16 mm - vänster	610 mm	2



Anmärkning

I följande steg kommer flerväggspanelerna på din kalla ram att installeras. Förberedd aluminiumram insatt.

INNAN MONTERING:

Observera att de medföljande flerväggsplattorna har en insida och en utsida. Utsidan är UV-beständig och märkt med "Outside".

Alternativt kan en film också appliceras på panelerna - sidan med filmen är utsidan.

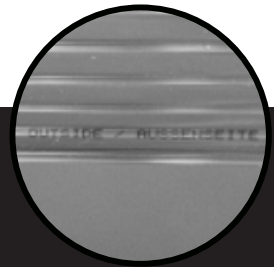

3.1

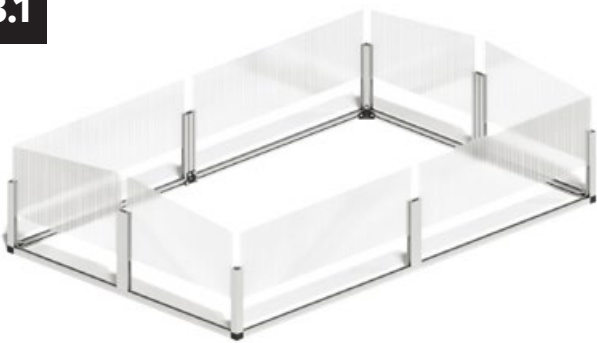

Ta fram glasskivorna för glasning av väggarna och sidoväggarnas mittprofiler.

3.2



Ta en centrumprofil, en dubbel-koppling (artikelnr PQS32), två M6x12 mm skruvar och fyra M6 fläsmuttrar. Placera de tidigare isatta skruvarna på markeringen på golvprofilen.

3.3



Führen Sie jeweils eine Schraube M6x12 mm in jeden der beiden Schraubkanäle des Mittelprofils ein.

3.4

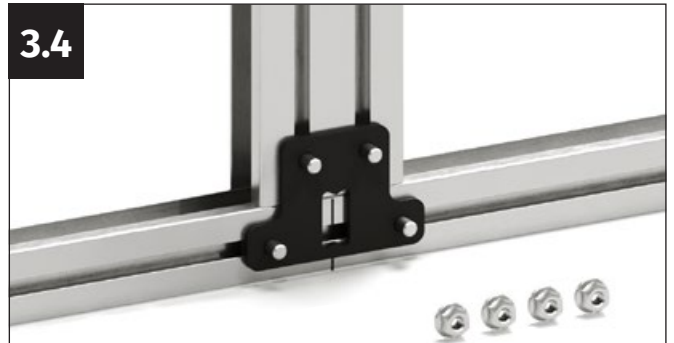

Placera mittprofilen på golvprofilen. Placera dubbel-kopplingen så att en M6x12 mm skruv sticker ut genom vart och ett av hålen i dubbelprofilen.

3.5

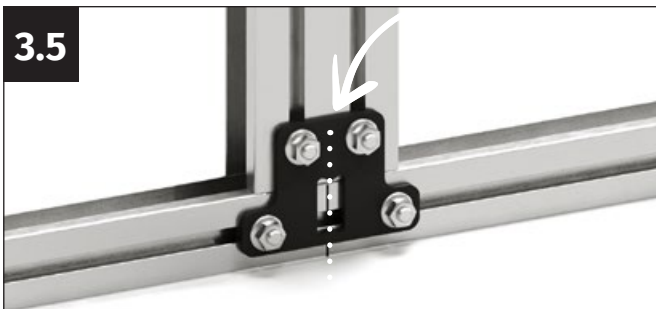

Rikta in dubbelprofilen så att V-märket i mitten av dubbelprofilen pekar exakt mot märket. Skruva fast dubbel-kopplingen med fyra M6 fläsmuttrar.



Upprepa

Montera alla fyra dubbelprofiler på samma sätt.

3.6

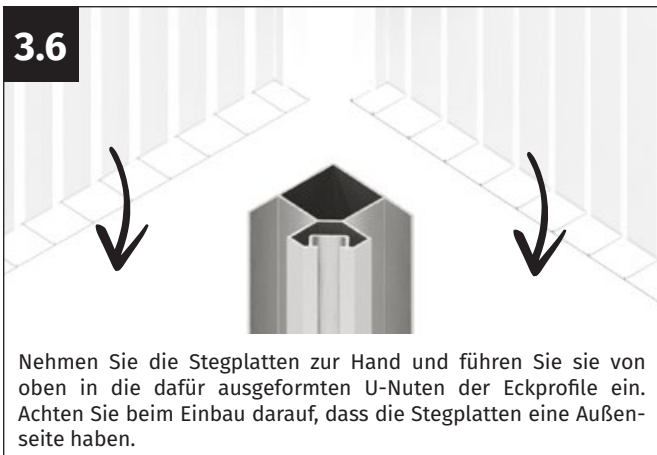

3.7

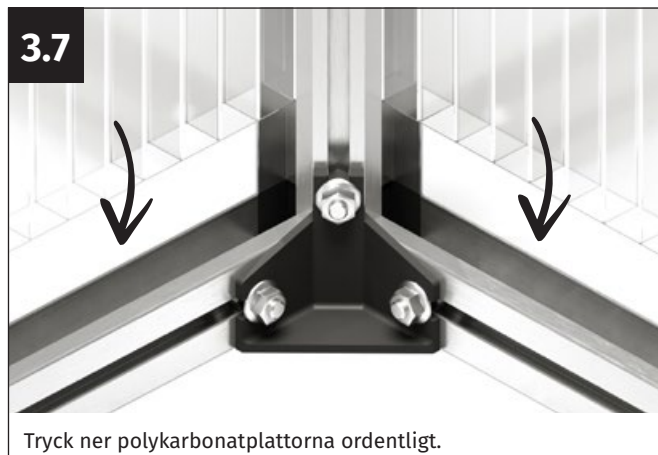

3.8



3.9

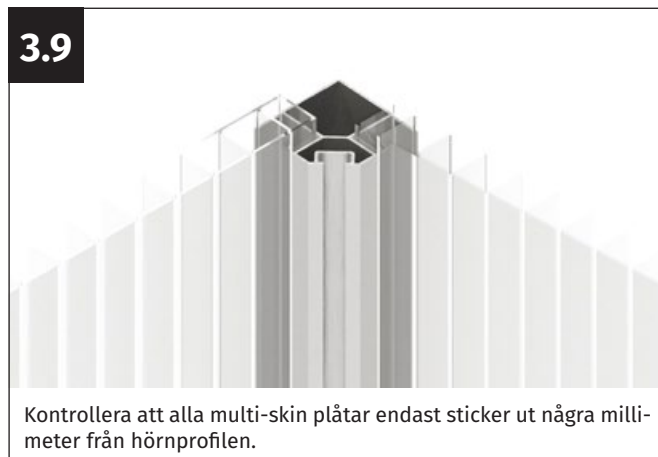

Upprepa

Montera alla polykarbonatplatta på samma sätt.

Steg 4

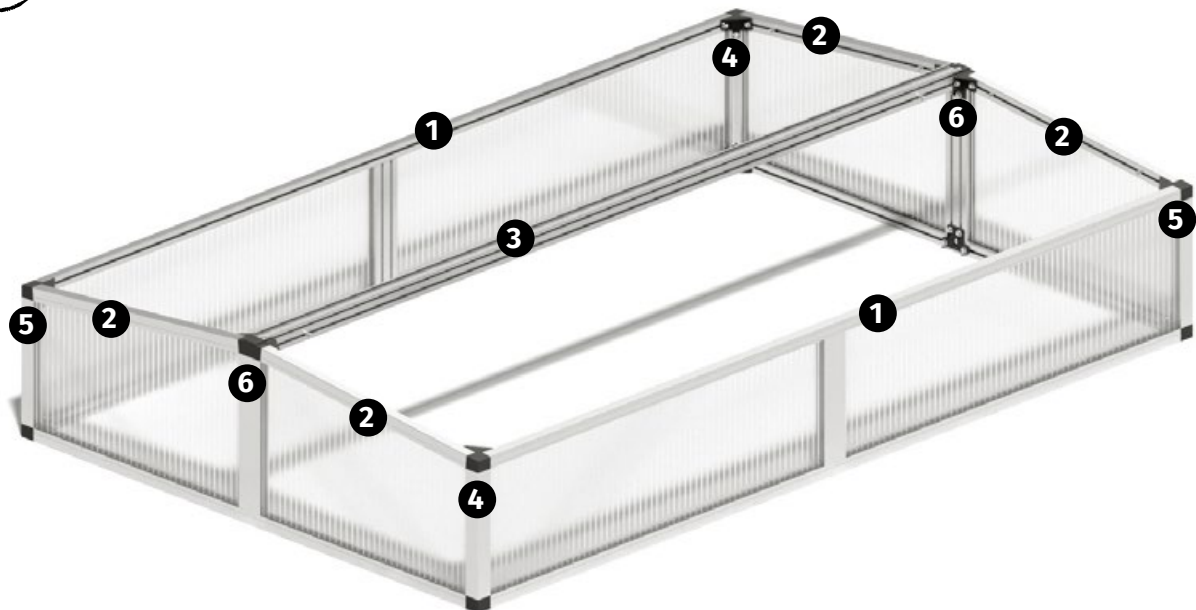

Du behöver följande för detta monteringssteg:

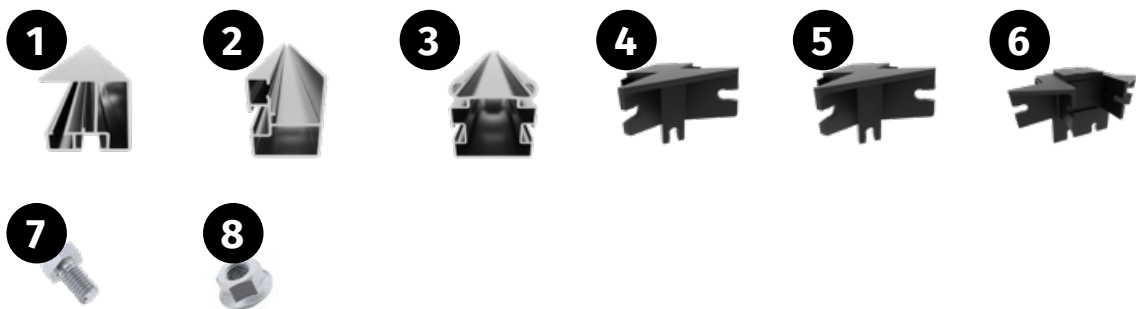

Del	Artikel nr.	Beteckning	Längd	Antal
1	23108-1980.01	FBK ramprofil, topp, front 1.980 mm	1.980 mm	2
2	23102-0592.01	FBK ramprofil 592 mm	592 mm	4
3	23106-1996.01	FBK nockprofil gångjärn 1996 mm	1.996 mm	1
4	G2309	Hörfäste ram topp, fram, vänster	-	2
5	G2310	Hörfäste ram topp, fram, höger	-	2
6	G2326	Anslutning för åsprofil	-	2
7	690509	M6x12 mm skruv	12 mm	32
8	690548	Sexkantmutter med fläns M6	-	20



Vänligen observera!

Se till att olika plastdelar monteras på vänster och höger hörn:

- ▶ Vänster: Art.nr G2309
- ▶ Höger: Art.nr G2310

4.1

Illustrationen visar höger hörn

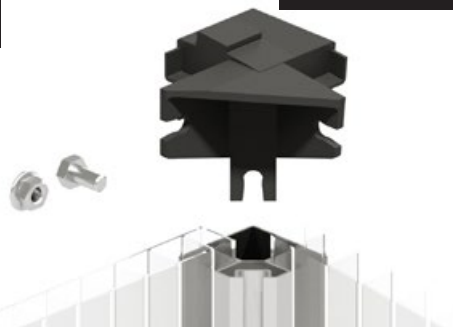

Börja vid drivbänken fyra hörn.
Ta hörnkopplingen, en M6x12 mm skruv och en M6 flänsmutter.

4.2

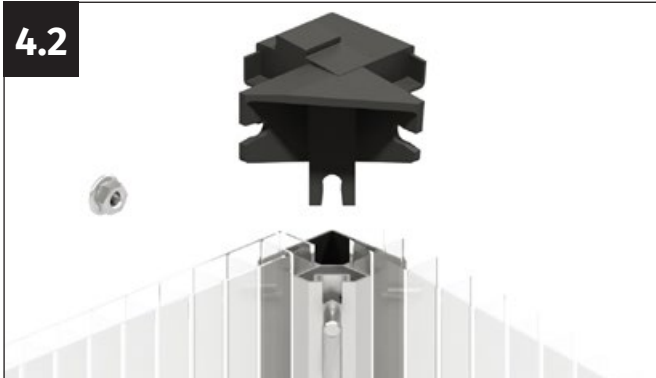

Sätt in skruven M6x12 mm i hörnprofilens skruvkanal.

4.3

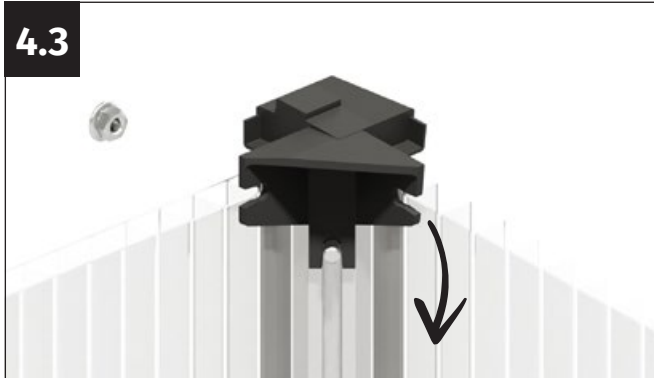

Placera hörnkopplingen på hörnprofilen och placera M6x12-skruven i dess urtag.

4.4

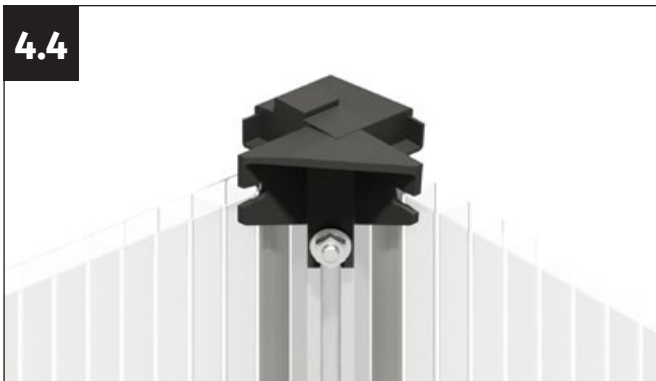

Tryck ner hörnkopplingen ordentligt och skruva fast hörnprofilen med M6-flänsmuttern.



Upprepa

Montera alla fyra övre hörnförbindningarna på samma sätt.

4.5



Ta den främre stödprofilen (längd 1980 mm). Mät 990 mm inåt från profilens snittkant och gör en markering här.

4.6

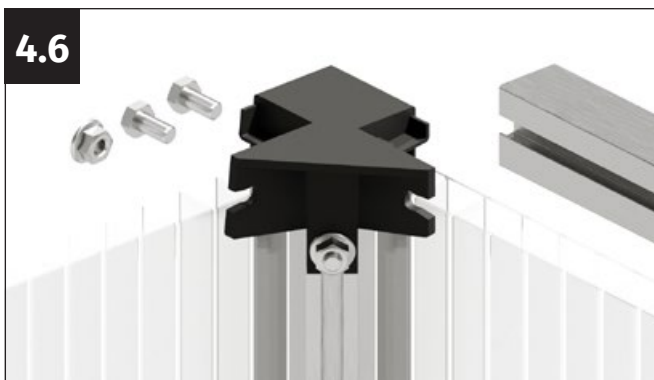

Ta den främre stödprofilen, två M6x12 mm skruvar och en M6 flänsmutter.

4.7



För in M6x12 mm-skruvorna i skruvkanalen på den främre stödprofilen.

4.8



Placera den främre stödprofilen på hörnfästet och placera en M6x12 mm-skruv i dess urtag

4.9



Skruva fast den främre stödprofilen med M6-flänsmuttern.



Upprepa

Montera den andra sidan på samma sätt.

För att kunna fästa den främre stödprofilen på andra sidan måste du pressa hörnprofilen utåt. Denna förs tillbaka till rätt läge när den främre profilen riktas in på motsvarande sätt.



Upprepa

Montera den andra stödprofilen på samma sätt.

4.10



Placera notchprofilens kontaktdon på kopplingsprofilen. Använd kopplingen, två M6x12 mm-skrivar och två M6-flänsmuttrar.

4.11



För in en M6x12 mm skruv i var och en av de två skruvkanalerna i centrumprofilen.

4.12



Placera anslutningsdonet på mittprofilen och placera M6x12-skruvorna i dess urtag.

4.13



Tryck ner kopplingen ordentligt och skruva fast centrumprofilen med M6-flänsmuttrarna.

4.14



Ta två övre ramprofiler (längd 592 mm) samt fyra M6x12 mm skruvar och två flänsmuttrar.

4.15



Führen Sie jeweils zwei Schrauben M6x12 mm in den Schraubkanal des oberen Rahmenprofils ein.

4.16



Placera den övre ramprofilen på kontaktdonet och placera M6x12 mm-skraven i dess urtag.

4.17



Tryck fast den övre ramprofilen ordentligt mot anslutningen och skruva fast ramprofilen med en M6-flänsmutter.

4.18



Skruva nu fast den andra sidan av den övre ramprofilen. Ta två M6x12 mm skruvar och en M6 flänsmutter.

4.19



Sätt in M6x12 mm skruvarna i skruvkanalen på den övre ramprofilen.

4.20



För att kunna fästa den övre ramprofilen på kopplingsnoden måste du först trycka hörnprofilen något framåt.

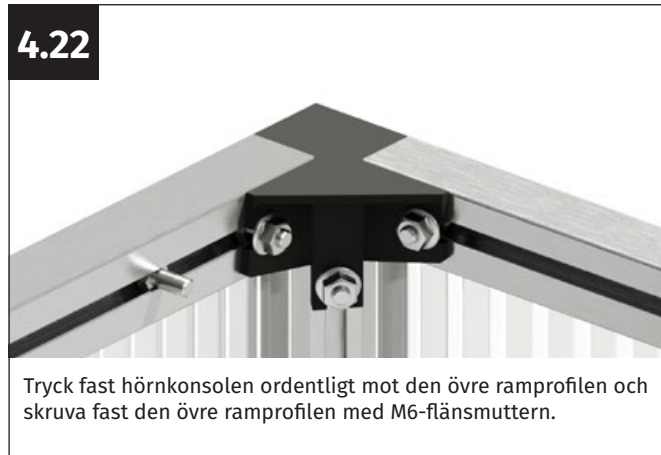
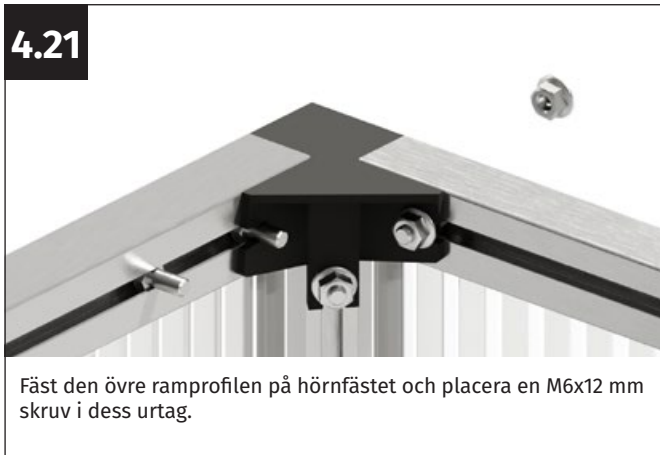

Upprepa

Montera de andra övre ramprofilerna på samma sätt.



Del	Artikel nr.	Beteckning	Längd	Antal
1	23106-1996.01	FBK nockprofil gångjärn 1996 mm	1.996 mm	1
2	690509	M6x12 mm skruv	-	8
3	690548	Sexkantmutter med fläns M6	-	4

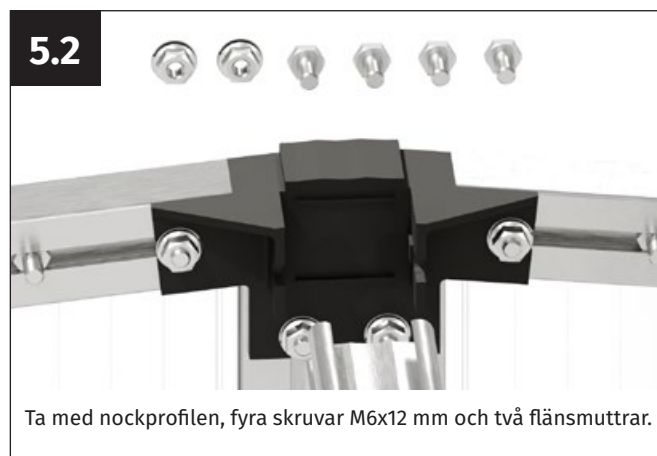
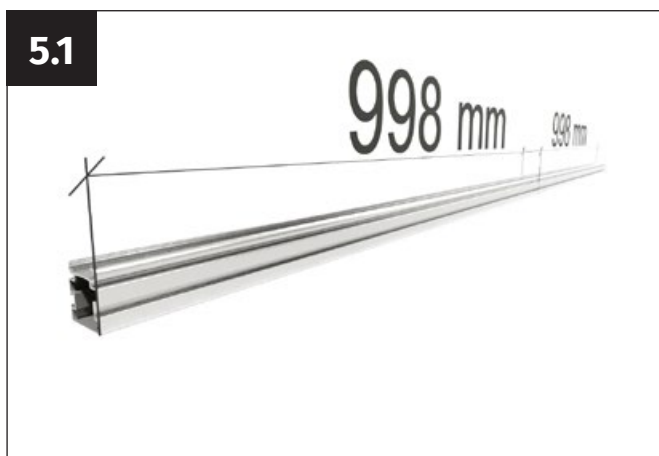

Upprepa

Montera den andra sidan på samma sätt. För att kunna fästa nockprofilen på den andra sidan måste man trycka kopplingen något utåt. Detta återställs till rätt läge när nockprofilen riktas in på rätt sätt.

Steg 6



Du behöver följande för detta monteringssteg:



Del	Artikel nr.	Beteckning	Längd	Antal
1	23109-0607.1	FBK stödprofil 607 mm	607 mm	2
2	G2327	Stödprofil för kontaktdon	-	4
3	690509	M6x12 mm skruv	12 mm	8
4	690548	Sexkantmutter med fläns M6	-	16

6.1



Ta fram skruvfästet för stödprofilen (art.nr G2327) och två M6-flänsmuttrar.

6.2



Placera de tidigare isatta M6x12 mm-skruvarna på taggångjärnet så att de är i linje med markeringarna på nockprofilen.

6.3



Placera plastanslutningen exakt i mitten av den tidigare gjorda markeringen så att den pekar något nedåt. Sätt i de två M6x12 mm-skruvarna i urtagen i fästet.

6.4



Kontrollera igen att plastanslutningen är exakt centrerad och skruva fast den med två M6-flänsmuttrar.

6.5

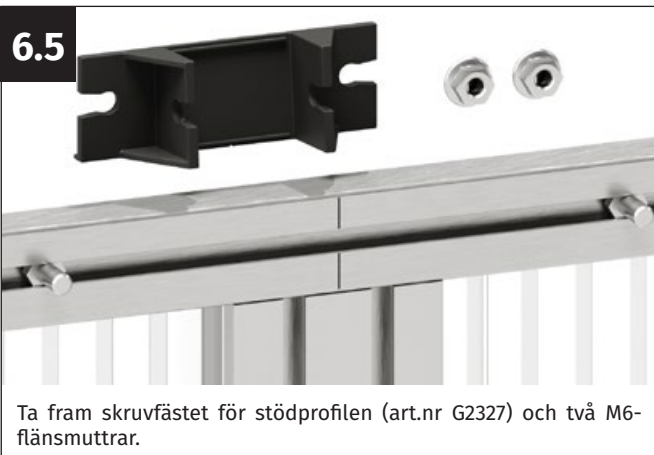

Ta fram skruvfästet för stödprofilen (art.nr G2327) och två M6-flänsmuttrar.

6.6

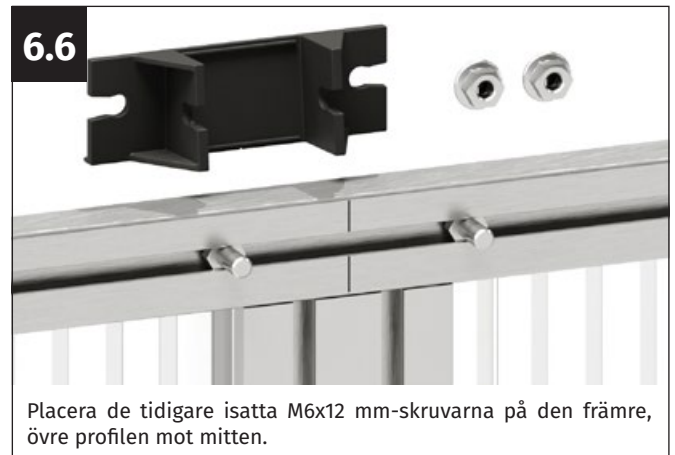

Placera de tidigare isatta M6x12 mm-skruvarna på den främre, övre profilen mot mitten.

6.7



Placera plastanslutningen exakt i mitten av den tidigare gjorda markeringen så att den pekar något uppåt. Sätt i de två M6x12 mm-skruvarna i urtagen i fästet.

6.8



Kontrollera igen att plastanslutningen är exakt centrerad och skruva fast den med två M6-flänsmuttrar.



Vänligen observera!

Stödprofilen monteras parallellt på båda sidor. För att sätta in stödprofilen, tryck fram- eller bakväggen något utåt för att skapa tillräckligt med utrymme för insättning.

6.9



Ta med stödprofilen, fyra M6x12 mm skruvar och två M6 fläsmuttrar.

6.10



Sätt i två M6x12 mm-skruvar i var och en av de två skruvkanalerna i stödprofilen. Skruva sedan fast en M6-fläsmutter på var och en av de främre M6x12 mm-skruvarna.

6.11



För in stödprofilen mellan de två plastförbindningarna. Börja vidnocken.

6.12



Sätt i stödprofilen på plastanslutningen på den främre väggen. Tryck frontpanelen något utåt för att skapa utrymme så att stödprofilen kan föras in.

6.13



För in M6x12 mm-skruvarna i urtaget i plastanslutningen och skruva fast profilen ordentligt på båda sidor med M6-fläsmuttrarna.



Upprepa

Montera alla två stödprofilerna på samma sätt.

Steg 7

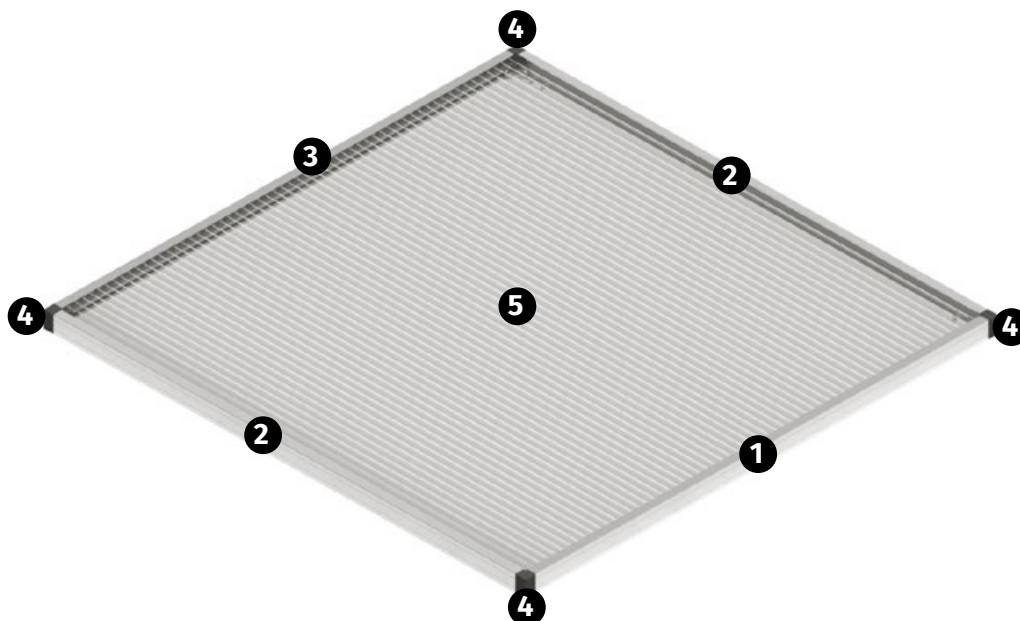

Del	Artikel nr.	Beteckning	Längd	Antal
1	23104-0950.01	FBK fönsterprofil - framsida 950 mm	950 mm	4
2	23104-0970.01	FBK fönsterprofil - sida 598 mm	598 mm	8
3	23103-0950.01	FBK gångjärnsprofilfönster 950 mm	950 mm	4
4	G2307	Hörkopplings fönster	-	16
5	628/980/16	Multi-skin plåt 980x628x16 mm	980 mm	4
6	690509	M6x12 mm skruv	12 mm	64
7	690548	Sexkantmutter med fläns M6	-	32
8	690547	Sexkantsmutter M6	-	8

7.1



I det första steget skruvas den bakre gångjärnsprofilen och de två sidoprofilerna för fönstret fast i fönstrets plasthorn (art.nr G2307).

7.2

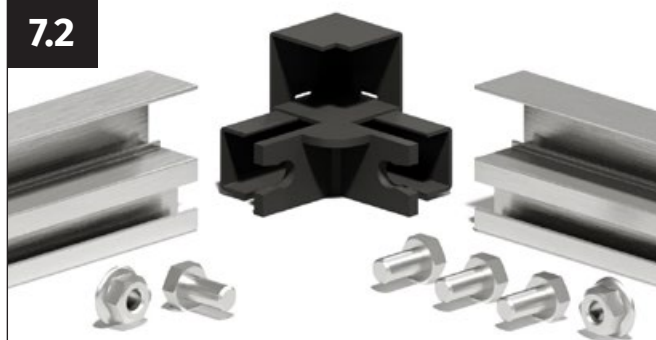

Ta den bakre gångjärnsprofilen, ett plasthorn (art.nr G2307), en sidofönsterprofil, fyra M6x12 mm skruvar och två M6 fläsmuttrar.

7.3

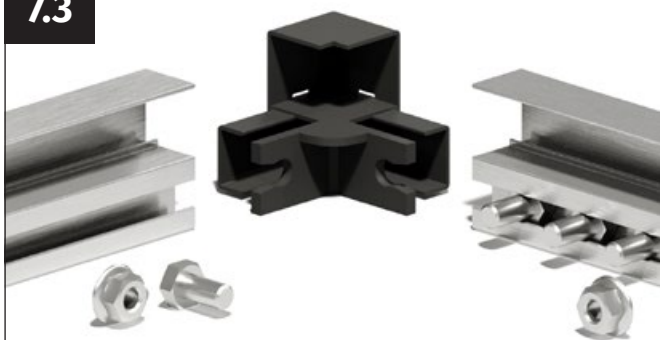

Sätt i tre skruvar M6x12 mm i sidofönsterprofilens skruvkanal.

7.4

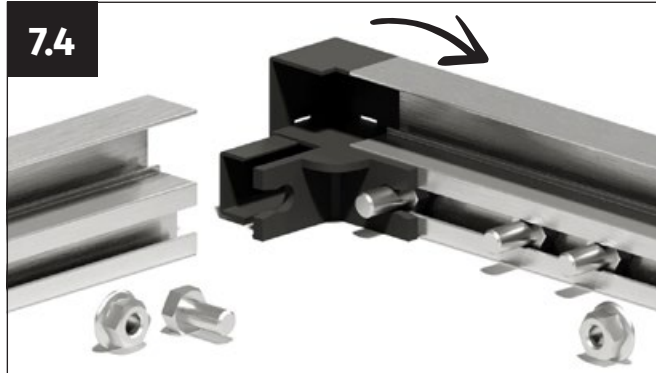

Fäst plasthornet på sidofönsterprofilen. Sätt in en M6x12 mm skruv i urtaget i plasthornet.

7.5

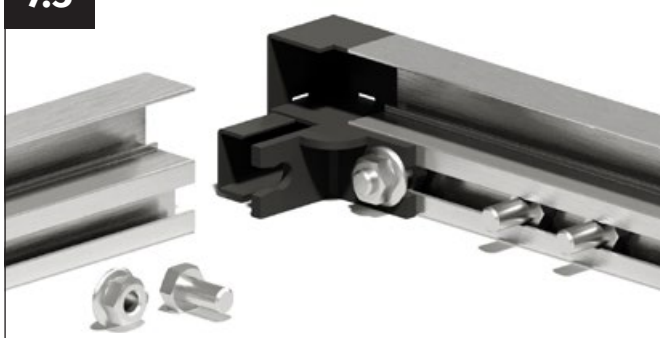

Pressa plasthornet ordentligt mot sidofönsterprofilen och skruva fast det med M6-fläsmuttern.

7.6

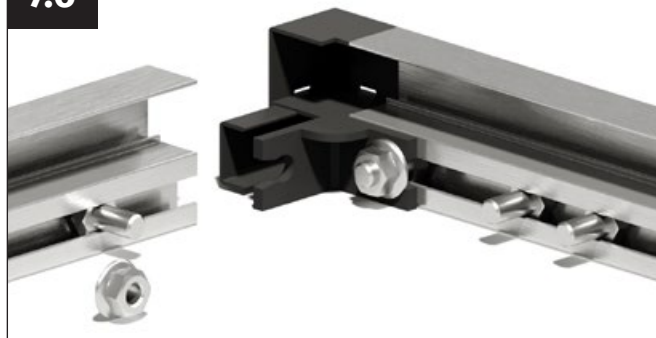

Sätt in en M6x12 mm skruv i gångjärnsprofilens skruvkanal.

7.7

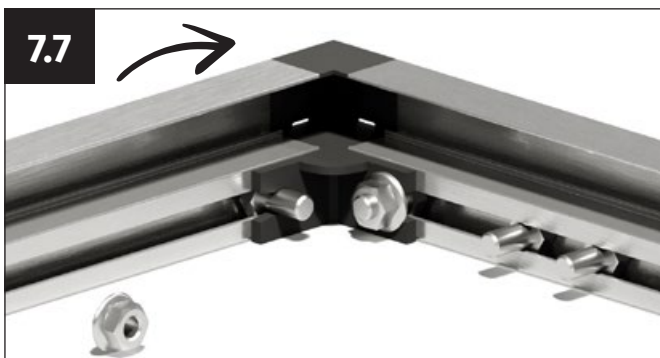

Fäst gångjärnsprofilen i plasthornet. Sätt in skruven M6x12 mm i urtaget i plasthornet.

7.8



Pressa gångjärnsprofilen ordentligt mot plasthornet och skruva fast den med M6-fläsmuttern.



Upprepa

Montera de återstående sidofönsterprofilerna på samma sätt.

7.9



Ta fram polykarbonatplattan för fönstret.

7.10



Sätt in plattan i spåret som är utformat för den i de två sidofönsterprofilerna.

7.11



Pressa in plattan ordentligt i ramen så att den anländer stadigt mot anslaget i gångjärnsprofilens formade "U".

7.12

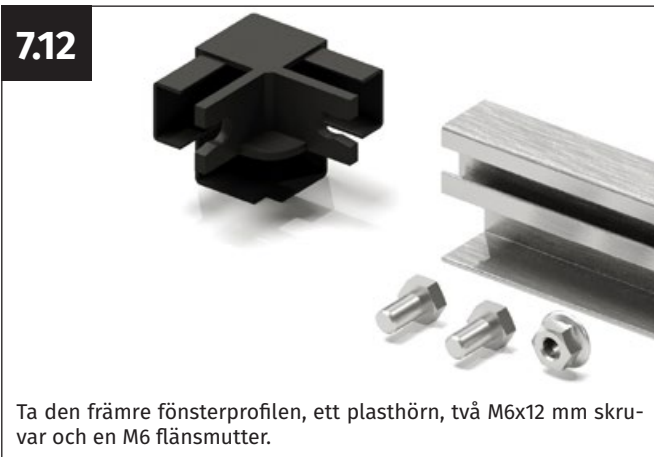

Ta den främre fönsterprofilen, ett plasthorn, två M6x12 mm skruvar och en M6 flänsmutter.

7.13

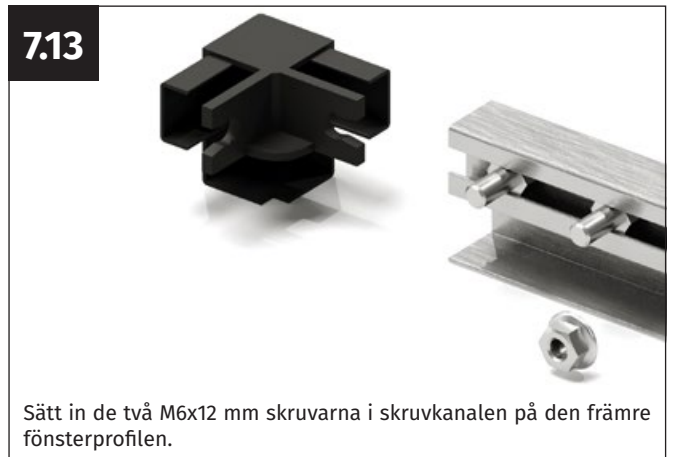

Sätt in de två M6x12 mm skruvarna i skruvkanalen på den främre fönsterprofilen.

7.14



Fäst plasthornet på den främre fönsterprofilen. Sätt in en M6x12 mm skruv i urtaget i plasthornet.

7.15



Pressa plasthornet ordentligt mot den främre fönsterprofilen och skruva fast det med M6-flänsmuttern. Upprepa dessa monteringssteg på den andra sidan av den främre fönsterprofilen.

7.16



I nästa steg fästs den främre fönsterprofilen på sidofönsterprofilerna. Följande steg utförs parallellt på båda sidor.

7.17

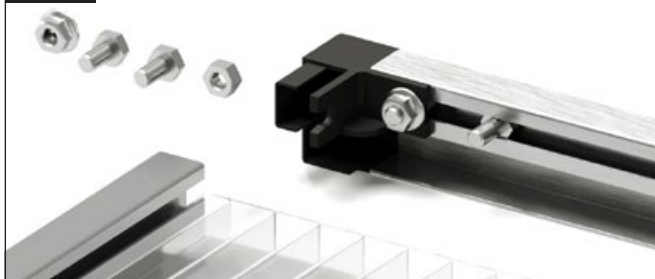

För varje sida, ta två M6x12 mm skruvar, en M6 flänsnut och en M6 mutter.

7.18



På varje sida, sätt först in M6-muttern och sedan de två M6x12 mm skruvarna i skruvkanalen på sidofönsterprofilerna. **Var uppmärksam på beställningen!**

7.19

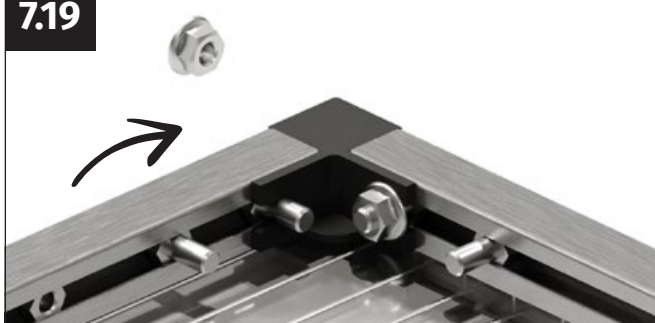

Fäst den främre fönsterprofilen med plasthörnen på sidofönsterprofilerna. Sätt in en M6x12 mm skruv i urtaget i plasthörnet.

7.20

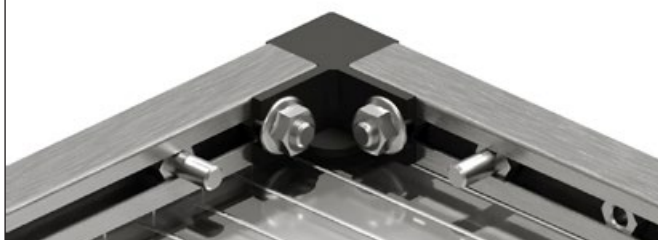

Pressa plasthörnet ordentligt mot sidofönsterprofilen och skruva fast det med M6-flänsnuttern.

Steg 8



Del	Artikel nr.	Beteckning	Längd	Antal
1	G2315	Förskjutningsskydd	979 mm	8
2	690548	Sexkantmutter med fläns M6	-	16



 **Upprepa**

Montera det andra förskjutningsskyddet på samma sätt.

Gör på samma sätt med de tre återstående fönstren.

Steg 9



Del	Artikel nr.	Beteckning	Längd	Antal
1	G2328	Hörnförstärkningsfönster	-	8
2	690548	Sexkantmutter med fläns M6	-	16

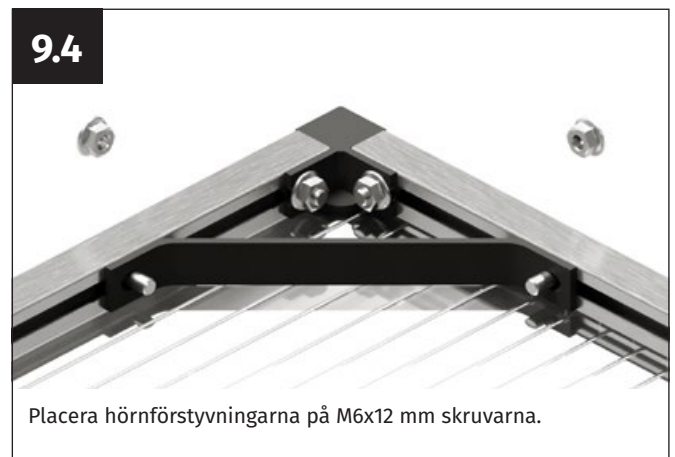

Vänligen observera!

Kontrollera att fönsterbågens två diagonaler är exakt lika långa så att fönstret blir exakt vinkelställt. Skruva fast hörnförstärkningen med M6 flänsmuttrar. Gör på samma sätt på den andra sidan av fönsterbågen.



Upprepa

Montera det andra hörnstaget på samma sätt.

Gör på samma sätt med de tre återstående fönstren.

Steg 10

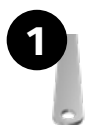
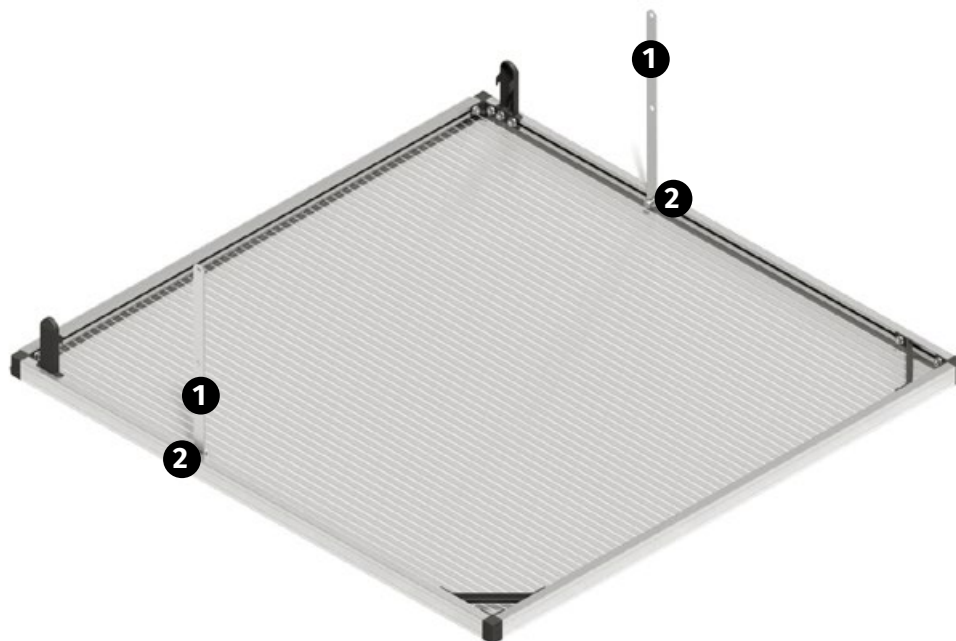

Del	Artikel nr.	Beteckning	Längd	Antal
1	1408-0350.01	FBK stativ invändigt 350 mm	350 mm	8
2	690548	Sexkantmutter med fläns M6	-	8

10.1



På baksidan av fönsterbågen gör du en markering på 355 mm på sidofönsterprofilen, mätt från fönstrets hörn.

10.2



Placera M6-muttern exakt vid markeringen.

10.3



Placera det yttre hålet på fönsterstativet exakt framför M6-muttern.

10.4



Skruva fast M6-skraven med platt huvud med M6-muttern. Se till att skruven med platt huvud sticker ut helt genom hålet i stativet.



Upprepa

Montera det andra fönsterstativet på samma sätt.

Gör på samma sätt med de tre återstående fönstren.

Steg 11



Del	Artikel nr.	Beteckning	Längd	Antal
1	G2302	Stå hängande element	-	8
2	690548	Sexkantmutter med fläns M6	-	16

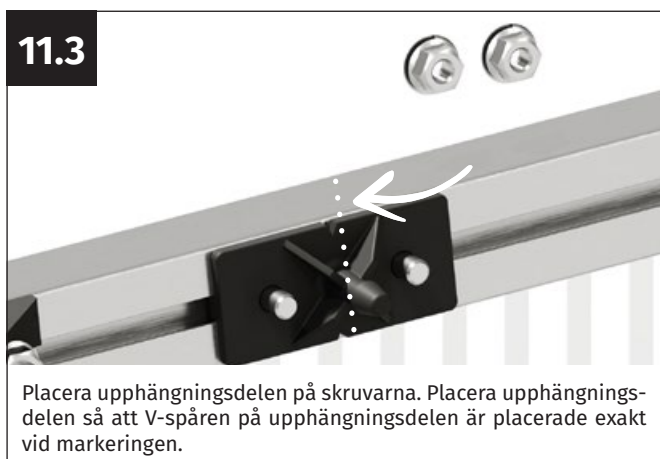

Upprepa

Montera de övriga upphängningsdelarna på de övre sidoprofilerna och på stödprofilerna på samma sätt.

Steg 12



12.1



Lyft fönsterbågen och vrid den i rätt riktning.

12.2



Häng fönsterblecken i förskjutningsskyddet så att de inte längre hänger nedåt.

12.3



Sätt in fönsterbågarna på båda sidor i ramen på kallramslådan.

12.4

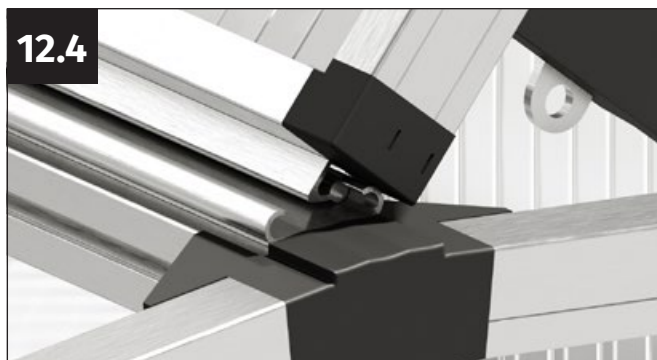

För in fönsterbågens gångjärnsdel i karmens motsvarighet och för in fönsterbågen över hela bredden.

12.5



Detaljvy av den isatta fönsterbågen.

12.6

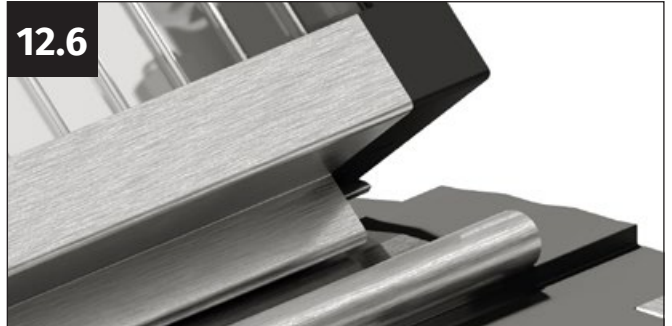

När fönsterbågen har satts in över hela dess bredd kan du stänga den försiktigt. De två skjutlåsen griper in i ramen och placerar fönsterbågen exakt i mitten.

Steg 13

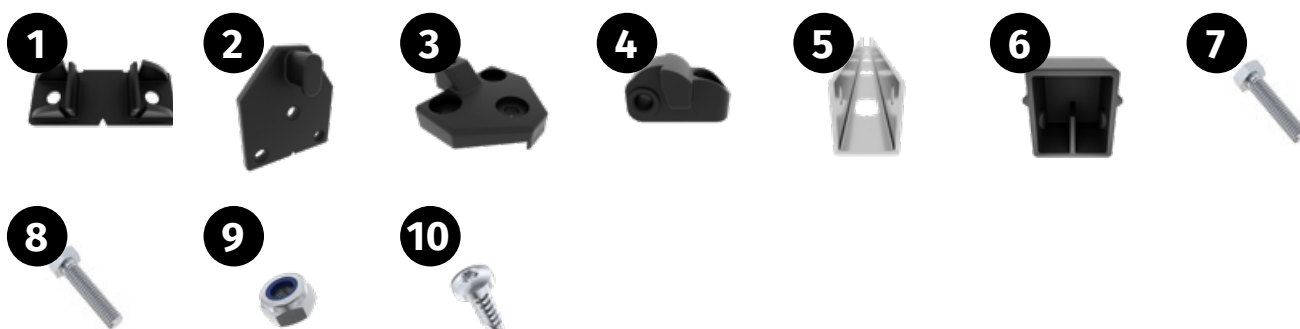

Del	Artikel nr.	Beteckning	Längd	Antal
1	G2304	Stativ karbinhakar	-	4
2	G2301	Stativfixering	-	4
3	G2305	Stå gångjärn	-	4
4	G2306	Stativkopplingsgångjärn	-	4
5	23101-0272_01	FBK stativ utvändigt 272 mm	272 mm	4
6	G2303	Täcklock för fönsterställ	-	4
7	SCHRM4x16	Skruv M4x16 mm	16 mm	4
8	SCHRM4x20	Skruv M4x20 mm	20 mm	4
9	MUTTERA4	Mutter självlåsande M4	-	4
10	9040556	Självgängande plåtskruv 4,8x13 mm	13 mm	32

13.1



Montera först låskrokarna på den nedre främre ramprofilen.

13.2

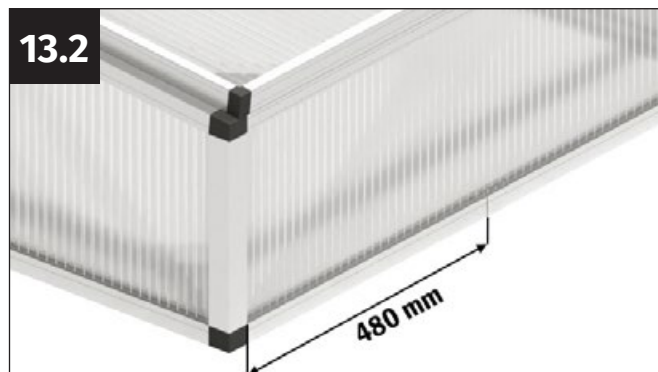

Markera positionen för den nedre fångkroken genom att mäta 480 mm inåt från varje sida av den nedre profilen.

13.3



Ta spärrhaken (art.nr G2304) och två självgående plåtskruvar 4,8x13 mm.

13.4

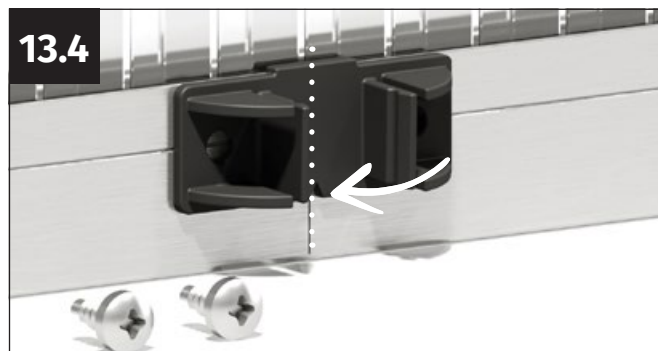

Placera spärrhaken exakt i mitten av markeringen. Se till att spärrhaken V-spår pekar direkt mot markeringen.

13.5

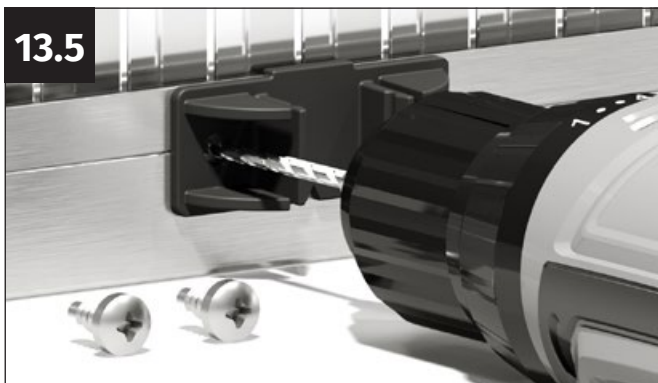

Även om självgående skruvar används rekommenderar vi att förborra hålen med en 4 mm borrh.

13.6



Skruva fast spärrhaken med de två plåtskruvarna 4,8x13 mm.

13.7



Nästa steg är att montera stativfästena på den övre ramprofilen.

13.8



Markera positionen för staginfästningen genom att mäta 480 mm inåt från vardera sidan av den övre stödprofilen.

13.9



Ta stativfästet (art.nr G2301) och tre självgående plåtskruvar 4,8x13 mm till hands.

13.10

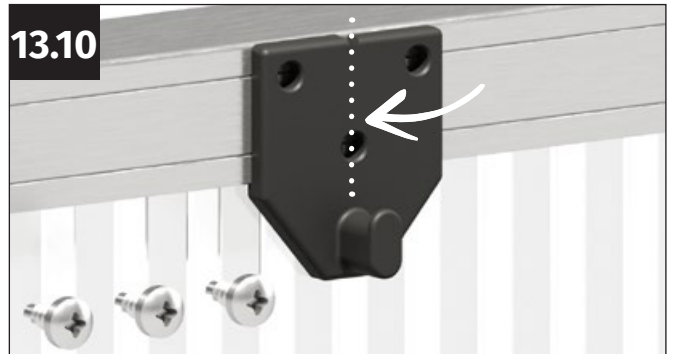

Placera stativfixeringen exakt i mitten av den bifogade markeringen. Se till att V-spåret på stativets fixering pekar direkt mot markeringen.

13.11



Även om självgående skruvar används rekommenderar vi att förborra hålen med en 4 mm borrh.

13.12



Skruva fast stativfästet med de tre självgående plåtskruvarna 4,8x13 mm.

13.13



Därefter monteras fönsterstöden och monteras på fönsterbågen.

13.14



Ta stativgångjärnet (art.nr G2305), stativkopplingsgångjärnet (art.nr G2306), samt en M4x16 mm skruv och en M4 självlåsande mutter.

13.15



Sätt in den självlåsande M4-muttern i urtaget i stativets gångjärn. Mutterns blåa ring pekar då bakåt.

13.16



Ta stativets gångjärn och placera det på framsidan av stativets gångjärn.

13.17



Skruva ihop delarna med M4x16 mm skruv. Dra åt skruven försiktigt så att stativets gångjärn fortfarande förblir rörligt.

13.18



Ta upp aluminiumstativet och täckåpan (artikelnr G2303).

13.19



Placera täcklocket. Denna har ett monteringslås på ena sidan, som senare pekar in i stativets formade "U".

13.20



Skjut på täcklocket på staget med lite kraft.

13.21



Ta det förberedda stativet, det förberedda stativets gångjärn, en M4x20 mm skruv och en M4 självgående mutter.

13.22



Placera stativet på stativets gångjärn.

13.23



Sätt in M4x20-skraven genom hålen i stativet och stativets gångjärn.

13.24



Skruva ihop delarna med den självlåsande M4-muttern. Dra åt skruven försiktigt så att stativet fortfarande är rörligt.

13.25

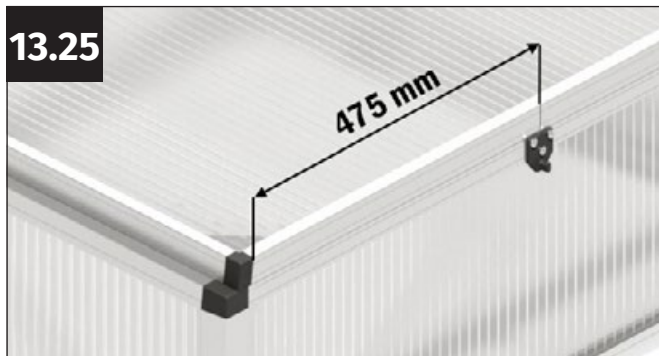

Markera fönsterspröjsens position genom att mäta 475 mm inåt från änden av takbågens främre profil.

13.26



Ta det förberedda fönsterstället och tre självgående plåtskruvar 4,8x13 mm.

13.27



Placera stativet exakt i mitten av den främre fönsterprofilen. Markeringen pekar exakt i mitten av det översta skruvhålet på stativet.

13.28



Även om självgående skruvar används rekommenderar vi att förborra hålen med en 3,5 mm borrh.

13.29



Skruva fast låskroken med de tre självgående plåtskruvarna 4,8x13 mm.



Upprepa

Montera de andra fönsterstöden på samma sätt.

Steg 14

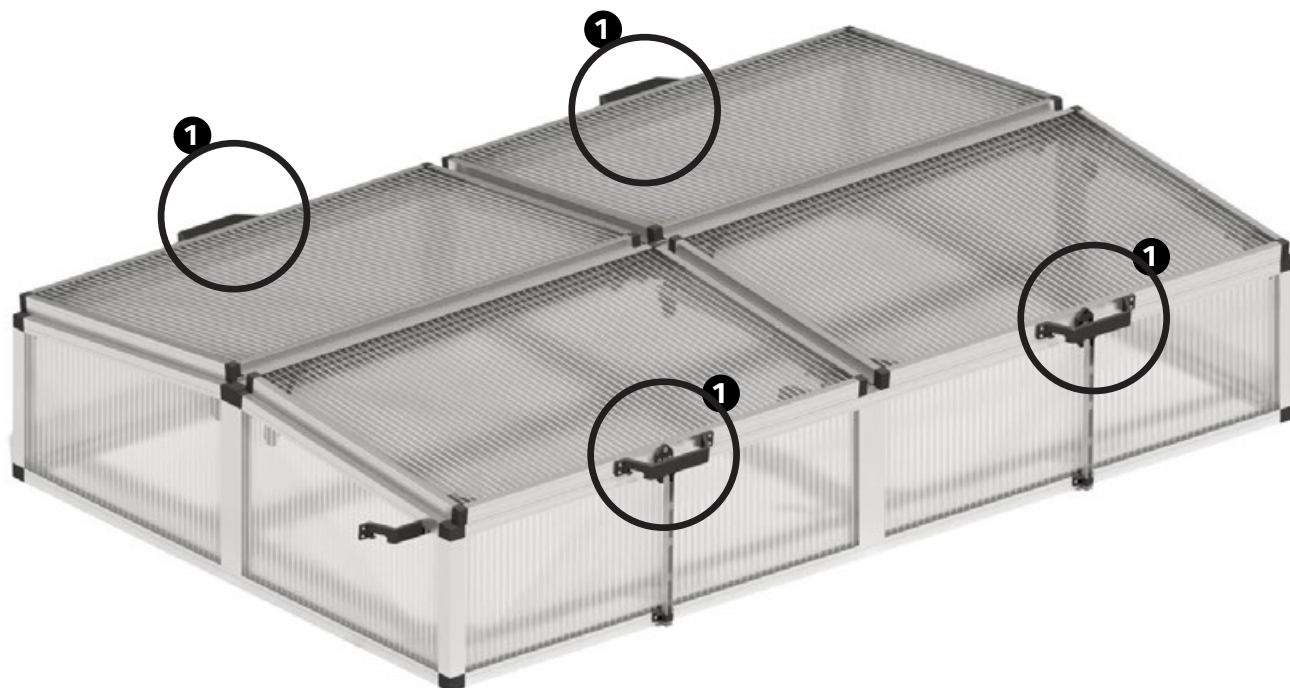

Del	Artikel nr.	Beteckning	Längd	Antal
1	G2316	Fönsterhandtag	-	4
2	9040556	Självgängande plåtskruv 4,8x13 mm	13 mm	18

14.1



Markera borrhålens placering genom att mäta 366 mm inåt från utsidan av varje sida av fönsterprofilen.

14.2



Ta fönsterhandtaget (art.nr G2316) och fyra självgående plåtskruvar 4,8x13 mm.

14.3



Placera fönsterhandtaget så att märkena pekar exakt centrerat genom hålen i fönsterhandtaget.

14.4



Även om självgående skruvar används rekommenderar vi att förborra hålen med en 4 mm borrh.

14.5



Skruva fast fönsterhandtaget med de fyra självgående plåtskruvarna 4,8x13 mm.

14.6



Ett meddelande: Fönsterhandtaget är utformat så att du kan hänga stativet när fönsterbågen är öppen. Det gör att stativet inte hänger ner när fönstret är öppet och vi kan i stort sett utesluta skador orsakade av fönsterfoten.



Wiederholen

Montieren Sie die restlichen drei Fenstergriffe auf die gleiche Weise.



Grattis!

Grattis till den lyckade installationen av din odlingslåda! Vi hoppas att dessa instruktioner har hjälpt dig och att du nu kan se stolt ut över ditt avslutade projekt. Må din nya trädgårdskamrat ge dig mycket glädje och möta dina behov på bästa möjliga sätt.

levererad av

GFP Handels GesmbH

Passauerstrasse 24

A-4070 Eferding

www.gfp-international.com

Toolport GmbH

Gutenbergring 1-5

D-22848 Hamburg

www.toolport.de

FB 200/130 STEG