

OPSÆTNINGSVEJLEDNING

MISTBÆNK DORIS 103x103 CM



FB 100/100-BRO





Indholdsfortegnelse

Generel information:

Vigtige oplysninger	4
Sikkerhedshenvisninger.....	5
Vejledning til montering.....	6
Rengøring og vedligeholdelse	7
Tekniske data	7
Garantierklæring	8

Montering af din mistbænk:

Stykliste	9
1. Montering af bundrammen	12
2. Montering af hjørneprofiler	14
3. Glasering af siderne	16
4. Fastgør profiler til toppen	18
5. Saml vinduesrammen	23
6. Montering af skridsikre anordninger	27
7. Montering af hjørneforstærkninger	29
Monter vinduesholderen:	31
9. Montering af ophængningsdel til vinduesholder	33
10. Montering af vinduesrammer	35
Monter vinduesholderen:	36
12. Montering af vinduesgreb	41
13. Montering af automatisk vinduesåbner (valgfrit tilbehør).....	??

Forklaring af symbolerne i opsætningsvejledningen:

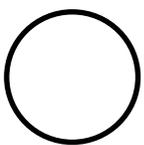

Denne komponent



Komponent er bevægelser



Bemærk



Opmærksomhed

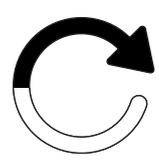

Gentag

Vigtige oplysninger

Kære kunde, du ejer en omhyggeligt konstrueret mistbænk, lavet af mennesker, for hvem præcision er blevet en tradition. Det kompakte design muliggør hurtig installation. Anvendelsesmulighederne er meget alsidige. Vi forbeholder os ret til at foretage yderligere udviklinger af hensyn til den tekniske udvikling. Vi beder om din forståelse for, at dette kan resultere i mindre afvigelser fra illustrationer og beskrivelser. Vi ønsker dig al mulig succes med din nye havejuvel.

Bemærk venligst!

Identificer alle komponenter før montering, og kontroller mængder og dimensioner. **Før du samler mistbænken, skal du kontrollere listen over de enkelte dele for at sikre, at ingen dele er beskadigede eller mangler.** Vi påtager os ikke ekstra omkostninger eller erstatning for eventuelt hyrede montagefirmaers stilstand, pga. af manglende dele.

Hvis du har brug for reservedele, bedes du kontakte os via e-mail. Oplys os venligst varenummeret på den ønskede del. Vi vil bestræbe os på at yde assistance så hurtigt som muligt.

Bemærk venligst, at polycarbonat-pladerne har en inderside og en yderside. Den folierede side eller siden mærket „Aus-sehen“ har en UV-beskyttelsesbelægning. For at undgå fejl, fjernes folien først efter at alle plader er indsat.

Din sikkerhed er vigtig for os!

Vi anbefaler at bære beskyttelseshandsker, sikkerhedsbriller og sikkerhedssko ved montering af ramme og plader (fare for skader og brud!). Når opsætningen er færdig, skal alle skrueforbindelser efterspændes med en gaffelnøgle eller ringnøgle. **Følg venligst vores sikkerhedsanvisninger på de følgende sider!**

Vigtig bemærkning!

Hvis der er risiko for vind, skal vinduet være lukket og sikret, da vinden kan rive mistbænken væk, hvis vinduet er åbent. Sørg også for, at din mistbænk er forsvarligt forankret! En mistbænk, der rives væk af stærk vind eller storm, kan forårsage skade på mennesker og ejendom!

Producenten er ikke ansvarlig for storm-, vind-, vand- og sne-skader (vi anbefaler at fjerne snelast fra taget i vintermånederne). Der gives ingen garanti for erstatning for følgeskader og økonomiske tab. Hvis der er synlige skader på komponenter, skal disse udskiftes med originale reservedele.

Vores anmodning til dig!

For din egen skyld beder vi dig venligst om at oplyse os om alle nødvendige reservedele på én gang, så de kan sendes i én pakke.

Venligst kontroller din mistbænk grundigt, før du går i gang med samlingen, og send os venligst en e-mail, hvor du angiver den nødvendige mængde, varenummeret og beskrivelsen af reservedelene. Dette sikrer, at du modtager alle de nødvendige dele til montage, og at opbygningen kan udføres hurtigt og ubesværet.

For at undgå forveksling af dele beder vi om forståelse for, at anmodninger om reservedele kun kan håndteres skriftligt.



Direkte kontakt

Send altid dine reservedelsbehov eller eventuelle klager til følgende e-mailadresse: **kundeservice@teltpartner.dk**

Reklamationskrav vedrørende polycarbonatplader.

Det kan ske, at hæftemaskinen beskadiger sideenderne på de enkelte plader en smule, når man hæfter polycarbonat-pladerne.

Bemærk venligst, at polycarbonatplader normalt ikke har lukkede sidekanter, og at dette er unikt for os. **Derfor er mindre skader (alle dem, der enten ikke længere er synlige efter indføring i aluminiumsprofiler eller efter påføring af plastikclips - dvs. de som ikke stikker mere end ca. 7 mm ind i panelet) ikke en grund til reklamation** da hverken funktion eller udseende påvirkes. En ombytning af sådanne plader er kun mulig, efter at de originale plader er blevet returneret!

Vi er overbeviste om, at dette mistbænk ikke kun vil give dig glæde, men også åbne op for et væld af muligheder for havearbejde. Må den gøre det muligt for dig at dyrke dine planter med kærlighed og omhu, så du kan høste smukke blomster og lækre grøntsager.

Tak for din tillid til vores produkter!



Det er vigtigt at læse opsætningsvejledningen, før installationen påbegyndes. Det sparer dig tid, du undgår unødvendige fejl, og du har allerede fået vigtig viden til opsætningen.



Sikkerhedshenvisninger

Generelt

Læs og gem opsætningsvejledningen

Denne opsætningsvejledning er en del af den mistbænk, du har købt (i det følgende benævnt "produktet"). Den indeholder vigtige oplysninger om montering og håndtering.

Læs opsætningsvejledningen omhyggeligt, især sikkerhedsinstruktionerne, før du installerer og bruger produktet. Hvis disse opsætningsinstruktioner ikke overholdes, kan det medføre alvorlig personskade eller beskadigelse af produktet.

Opsætningsvejledningen er baseret på de standarder og regler, der gælder i Den Europæiske Union. I udlandet skal du også overholde landespecifikke retningslinjer og love.

Gem opsætningsvejledningen til senere brug. Hvis du giver produktet videre til en tredjepart, skal du sørge for at inkludere denne opsætningsvejledning.

Anvendelsesformål

Produktet er udelukkende til dyrkning og beskyttelse af planter tidligere på året, især ved køligere temperaturer. En mistbænk er en slags minidrivhus, der bruges til at skabe optimale betingelser for spiring af frø og vækst af kimplanter. Produktet er udelukkende beregnet til installation i haver eller lignende grønne områder i private hjem og er ikke egnet til erhversmæssig brug. Produktet er ikke legetøj til børn.

Vær opmærksom på, at konstruktionen kan være reguleret af bygningsreglementet. Inden installationen skal du spørge din lokale byggemyndighed, om og hvordan du har tilladelse til at opsætte produktet. Hvis du overtræder disse regler, kan din tilladelse blive inddraget. Hvis du installerer produktet uden tilladelse eller overtræder bygningsreglementet, skal du muligvis skille produktet ad igen.

Brug kun produktet som beskrevet i denne opsætningsvejledning. Enhver anden brug betragtes som ukorrekt og kan resultere i skader på ejendom eller endda personskade.

Læs alle sikkerhedsoplysninger og instruktioner. Manglende overholdelse kan medføre alvorlige skader.

Producenten eller forhandleren påtager sig intet ansvar for skader forårsaget af ukorrekt eller forkert brug.

Sikkerhedshenvisninger

Eksplodingsfare!

Udsættelse for sollys kan få produktet til at blive meget varmt. Eksplosive stoffer kan eksplodere, og letantændelige eller brændbare stoffer kan bryde i brand, hvis de opbevares i produktet.

Opbevar ikke letantændelige, brændbare eller eksplosive stoffer i produktet.

Fare for kvælning!

Små børn kan putte enkelte samledele i munden og sluge dem eller blive fanget i emballagefilmen. I begge tilfælde kan de blive kvalt.

- ▶ Hold små børn væk fra alle installationsdele og installationsstedet.
- ▶ Sørg for, at små børn ikke putter små dele i munden.
- ▶ Lad ikke børn lege med emballagematerialet.

Risiko for personskade!

Under monteringen er der en særlig risiko for skader på børn og personer med nedsatte fysiske, sensoriske eller mentale evner. De er måske ikke i stand til at vurdere risici korrekt.

- ▶ Hold børn og personer med nedsatte fysiske, sensoriske eller mentale evner væk fra produktet under monteringen.
- ▶ Lad ikke børn eller personer med nedsatte fysiske, sensoriske eller mentale evner samle, rengøre, vedligeholde eller reparere produktet.

Risiko for personskade!

Når du træder på produktet, kan det gå i stykker på grund af din vægt. **Gå ikke på produktet!**

Risiko for skader!

Ukorrekt håndtering af produktet kan resultere i skader på produktet.

- ▶ Luk vinduer i blæsevejr og storm.
- ▶ Sørg for, at produktet er forsvarligt forankret.
- ▶ Et produkt, der rives væk af stærk vind eller storm, kan forårsage skader på personer og ejendom!
- ▶ Fjern sne og is fra produktet.
- ▶ Produktet er ikke designet til at bære en snedybde på mere end 10 cm. Højder på 36 cm for tør sne, 10 cm for vandholdig sne og 5,5 cm for is svarer til en vægt på ca. 50 kg/m². Man kan ikke gå på taget.
- ▶ Anbring ikke tunge materialer på taget eller på produktets paneler.
- ▶ Ved temperaturer under frysepunktet må du ikke ramme polycarbonatpladerne med hårde genstande. Disse kan gå i stykker som følge heraf.
- ▶ Benyt ikke produktet, hvis de enkelte dele er revnede, ødelagte eller deformerede. Udskift kun beskadigede komponenter med passende originale reservedele.
- ▶ Samle ikke flere produkter sammen på ét sted.
- ▶ Producenten er ikke ansvarlig for storm-, vind-, vand- og sneskader (vi anbefaler at fjerne snebelastninger fra produktet i vintermånederne). Der gives ingen garanti for erstatning for følgeskader og økonomiske tab.



Vejledning til montering

Før opsætning

Tjek produkt og leveringsomfang

Risiko for skader!

Hvis du åbner emballagen uforsigtigt med en skarp kniv eller andre spidse genstande, kan produktet hurtigt blive beskadiget. Vær meget forsigtig, når du åbner.

1. Fjern de enkelte dele af produktet fra emballagen.
2. Brug styklisterne til at kontrollere, om leverancen er komplet.
3. Kontroller, om de enkelte dele af produktet er beskadiget. Hvis det er tilfældet, må du ikke installere eller bruge produktet.
4. I tilfælde af skader bedes du kontakte vores servicecenter via e-mail. Ring til os, hvis du har generelle spørgsmål!

Bestem installationsstedet

Risiko for skader!

Ukorrekt håndtering af produktet kan resultere i skader på produktet.

- ▶ Placer produktet på et let tilgængeligt sted, der er let beskyttet mod vinden.
- ▶ Sørg for, at produktet er forsvarligt forankret.
- ▶ Placer ikke produktet i udkanten af din have, så det er tilgængeligt fra alle sider.
- ▶ Anbring kun produktet på et egnet sted.

Fastgørelse

Risiko for skader!

Produktet består af let aluminium og hule polycarbonatplader og er samlet set ikke tungt. På grund af dette og dens størrelse giver den en masse angrebsflade til vind og storme og skal være særligt godt sikret.

- ▶ Fastgør produktet sikkert i jorden for at forhindre vind- og stormskader.
- ▶ Et produkt, der rives væk af stærk vind eller storm, kan forårsage skader på personer og ejendom!

For at opstille produktet sikkert skal du placere det på et beskyttet sted og forankre det fast i jorden. Det gør du ved at bore et hul gennem de fire nederste hjørnebeslag og bruge jordankre eller pløkker, der slås dybt nok ned i jorden til at sikre stabilitet.

Alternativt kan du lægge ekstra vægt på misbænken for at holde den stabil. Det kan f.eks. gøres ved at lægge sten, mursten eller andre tunge genstande ind i kassen ved de fire nederste hjørnevinkler

Jordankre, pløkker eller ekstra vægte til fastgørelse af produktet i jorden er ikke inkluderet i leveringsomfanget!

Risiko for personskade!

Et produkt, der rives væk af stærk vind eller storm, kan forårsage skader på personer og ejendom!

Opsætning

Risiko for personskade!

Udfør opsætningen trin for trin og meget omhyggeligt. Hvis du ikke følger disse opsætningsinstruktioner nøjagtigt, kan der opstå fejl, som kan være fatale.

- ▶ Saml produktet meget omhyggeligt og trin for trin som beskrevet i opsætningsvejledningen.
- ▶ Produktet bør samles af to voksne.
- ▶ Brug beskyttelseshandsker, sikkerhedsbriller og sikkerhedssko under opsætningen.
- ▶ Træd ikke på produktets tag. Der er risiko for fald og gennembrud.

Risiko for personskade!

Der kan være skarpe kanter på aluminiumsprofilerne. Hvis du ikke afrunder kanterne, kan du skære dig på dem.

- ▶ Brug en fil til at afrunde de skarpe kanter på aluminiumsprofilerne, så du ikke skærer dig selv eller hænger fast.

Risiko for skader!

Bevægelserne under opsætningen kan få skrueforbindelserne til at løsne sig en smule. Det kan få produktet til at blive ustabil.

- ▶ Efter montering skal alle skrueforbindelser spændes med en gaffelnøgle eller ringnøgle.

Saml drivhuset sammen med mindst én anden voksen.

Du skal bruge følgende til opsætningen:

- En stjerneskruetrækker/skruetrækker
- En dobbelt gaffelnøgle SW 10,
- En batteridrevet skruetrækker,
- Et målebånd
- En blyant eller metalmarker

Disse værktøjer er ikke inkluderet i leveringsomfanget!

Bemærkning om vores polycarbonatplader

Bemærk venligst!

Bemærk venligst, at polycarbonat-pladerne har en inderside og en yderside. Den folierede side eller siden mærket „Aus-sen“ har en UV-beskyttelsesbelægning. For at undgå fejl, fjernes folien først efter at alle plader er indsat.



Rengøring og vedligeholdelse

Rengøring

Risiko for skader!

Ukorrekt håndtering af produktet kan resultere i skader på produktet.

- ▶ Brug ikke rengøringsmidler, der indeholder syre, opløsningsmidler, blegemiddel eller ætsende stoffer til rengøring.
- ▶ Brug ikke ståltråds- eller stålsvampe, slibende eller rid-sende svampe, klude eller børster til rengøring. Ellers kan overfladerne blive beskadiget.
- ▶ Brug ikke en damp- eller højtryksrenser til rengøring. Ellers kan produktet blive beskadiget.
- ▶ Rengør kun produktet med koldt eller lunken vand.

Vedligeholdelse

Risiko for skader!

Produktet tilbyder en stor angrebsflade for vind og storm. Det kan få skrueforbindelserne til at løsne sig hurtigt.

- ▶ Efter kraftig vind eller storm, kontroller venligst om polycarbonatpladerne sidder fast og om skrueforbindelserne er stramme.
- ▶ Kontrollér hver tredje til fjerde måned, om produktets skrueforbindelser stadig er tætte.
- ▶ Stram skrueforbindelserne, hvis det er nødvendigt.

Bortskaffelse

Bortskaf emballagen!

Bortskaf emballagen i henhold til typen. Tilføj pap og pap til papiraffaldet, Folier i genbrugsindsamlingen.



Bortskaf drivhuset!

Bortskaf produktet i overensstemmelse med de love og regler, der gælder i dit land.

Tekniske data

Model	MISTBÆNK DORIS
Artikel nummer	FB 100/100-BRO
Vægt	18 kg
Dimensioner (B x D)	103 x 103 cm
Højde	Forside 33 cm, bagside 44 cm
Materiale til ramme	Aluminiumsprofiler
Materiale: Polycarbonatplader	Polykarbonat, med UV-beskyttelse

Garantierklæring

Garanti

Garantiperiode

Ud over sælgers lovpligtige ansvar for mangler giver vi 15 års garanti på konstruktion og ramme på drivhuse købt hos os og 10 års garanti på vores polycarbonatplader.

Garantiperioden begynder på datoen for levering af varerne. Eventuelle erstatningsleverancer medfører ikke en forlængelse af garantiperioden.

Garantiens omfang

Garantien på vores mistbænke gælder udelukkende for konstruktion og ramme. Garantien omfatter ikke leveringskomponenter som f.eks. tætninger, plastdele og forbindelselementer. Garantien gælder heller ikke for vores supplerende tilbehør.

Garantien for vores polycarbonatplader omfatter udelukkende deres vejrbestandighed. Det gælder kun i forbindelse med køb af et af vores produkter. I tilfælde af berettigede garantikrav gælder følgende garantiplan for polycarbonatplader: Tid fra købsdato Udskiftning af materiale:

- ▶ Op til 5 år 100 %
- ▶ I det 6. År 75 %
- ▶ I det 7. År 60 %
- ▶ I det 8. År 45 %
- ▶ I det 9. År 30 %
- ▶ I det 10. År 15 %

Garantibetingelser

Den grundlæggende forudsætning for at udnytte garantien er professionel montering og korrekt vedligeholdelse af både ramme og polycarbonatpladerne. Garantien bortfalder ved genopbygning.

Udelukkelse af garanti

Endvidere dækker garantien ikke fejl og skader, der direkte eller indirekte kan henføres til:

- ▶ Brug af materialet, der ikke er i overensstemmelse med vores instruktioner
- ▶ Skader på grund af forkert håndtering før, under eller efter installationsarbejdet
- ▶ Skader som følge af uundgåelige omstændigheder
- ▶ Forkerte fundamenter og fastgørelser
- ▶ En uegnet placering (f.eks. særligt udsat for vind eller varme)
- ▶ Utilstrækkelig sikker forankring af produktet
- ▶ Ændringer på stedet af den leverede vare
- ▶ Ukorrekt rengøring med uegnede rengøringsmidler (herunder aggressive rengøringsmidler, saltvand osv.)
- ▶ Manglende pleje (rengøring) af produktet
- ▶ Materialets kontakt med inkompatible kemikalier

- ▶ Forkert installation af polycarbonatpladerne, samt forårsager ridser og
- ▶ Spændinger eller brug af klæbemidler eller fugemasser eller andre uforenelige materialer
- ▶ Farveændringer i den pulverlakerede overflade på grund af sollys
- ▶ En ændring i overfladen af de støbte dele på grund af dannelsen af et naturligt oxidlag
- ▶ Vedligeholdelsesfuger (silikonefuger)
- ▶ Erhvervsmæssig brug

Garantikrav kan kun fremsættes i forbindelse med den originale købskvittering, forudsat at kunden har opfyldt sine betalingsforpligtelser i henhold til købskontrakten.

Hvis et garantikrav fremsættes inden for garantiperioden og anses for berettiget, leverer vi en erstatning uden beregning. Denne garanti dækker ikke andre garantikrav, såsom erstatning for direkte eller indirekte skader eller andre følgeskader. Yderligere ansvar, såsom for fjernelse eller montering af reklamerede eller efterfølgende leverede dele samt for andre ekstra omkostninger eller følgeskader, er ikke omfattet af denne garanti. Et sådant ansvar eksisterer kun inden for rammerne af de lovmæssige bestemmelser.

Dit produkt skal være ryddet for sne og is i vintermånederne!

Inkluderet i leveringen af dit sæt



Tjek produkt og leveringsomfang

Tag forsigtigt de enkelte dele af produktet ud af emballagen. **Brug følgende stykliste til at kontrollere, om leveringen er komplet.** Kontroller, om de enkelte dele af produktet er beskadiget. Hvis det er tilfældet, må du ikke opsætte eller bruge produktet. I tilfælde af skader eller manglende dele bedes du kontakte vores servicecenter via e-mail: service@gfp-international.com

Aluminium dele

Illustration	Vare nr.	Betegnelse	Længde	Antal
	23102-0959.01	FBK rammeprofil 959 mm	959 mm	4
	23105-0240.01	FBK hjørneprofil 240 mm	240 mm	2
	23105-0340.01	FBK hjørneprofil 340 mm	340 mm	2
	23108-0959.01	FBK rammeprofil top, front 959 mm	959 mm	1
	23110-0959.01	FBK Hængselsprofil - enkelt 959 mm	959 mm	1
	23102-0964.01	FBK rammeprofil 964 mm	964 mm	2
	23104-0950.01	FBK vinduesprofil 950 mm	950 mm	1
	23104-0970.01	FBK vinduesprofil 970 mm	970 mm	2
	23103-0950.01	FBK hængselprofil vindue 950 mm	950 mm	1
	1408-0350.01	FBK stander indvendig 350 mm	350 mm	2
	23101-0272_01	FBK stativ udvendig 272 mm	272 mm	1

Plastdele

Illustration	Vare nr.	Betegnelse	Længde	Antal
	G2313	Hjørnebeslag ramme nederst	-	4
	G2309	Hjørnebeslag ramme top, front, venstre	-	1
	G2310	Hjørnebeslag ramme top, front, højre	-	1
	G2311	Hjørnebeslag ramme top, bag, venstre	-	1
	G2312	Hjørnebeslag ramme top, bag, højre	-	1
	G2307	Hjørneforbinder til vindue	-	4
	G2315	Forskydningsikring	-	2
	G2302	Holde element	-	2
	G2316	Vinduesgreb	-	1
	G2303	Dækhætte til vinduesholder	-	1
	G2305	Stativ hængsel	-	1
	G2306	Stativforbindelseshængsel	-	1
	G2301	Stativ fiksering	-	1
	G2304	Standar karabinkroge	-	1
	G2328	Vindue til hjørneforstærkning	-	2

Skruer og møtrikker

Illustration	Vare nr.	Betegnelse	Længde	Antal
	690509	M6x12 mm skrue	12 mm	45
	SCHRM4x16	M4x16 mm skrue	16 mm	2
	SCHRM4x20	M4x20 mm skrue	20 mm	2
	690548	Sekskantmøtrik med M6-flange	-	45
	690547	Sekskantmøtrik M6	-	3
	MOTHERM4	Selvlåsende møtrik M4	-	4
	9040556	Selvborende pladeskrue 4,8x13 mm	13 mm	15
	664555	Fladhovedskrue/akselbolt	10 mm	2

Polycarbonat plader

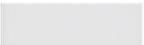
Illustration	Vare nr.	Betegnelse	Længde	Antal
	260/980/16	Termoplade 980x260x16 mm	980 mm	1
	360/980/16	Termoplade 980x360x16 mm	980 mm	1
	362/980/16/RE	Termoplade 980x258x362x16 mm - højre	980 mm	1
	362/980/16/LI	Termoplade 980x362x258x16 mm - Venstre	980 mm	1
	1000/980/16	Termoplade 980x1000x16 mm	980 mm	1

Trin 1

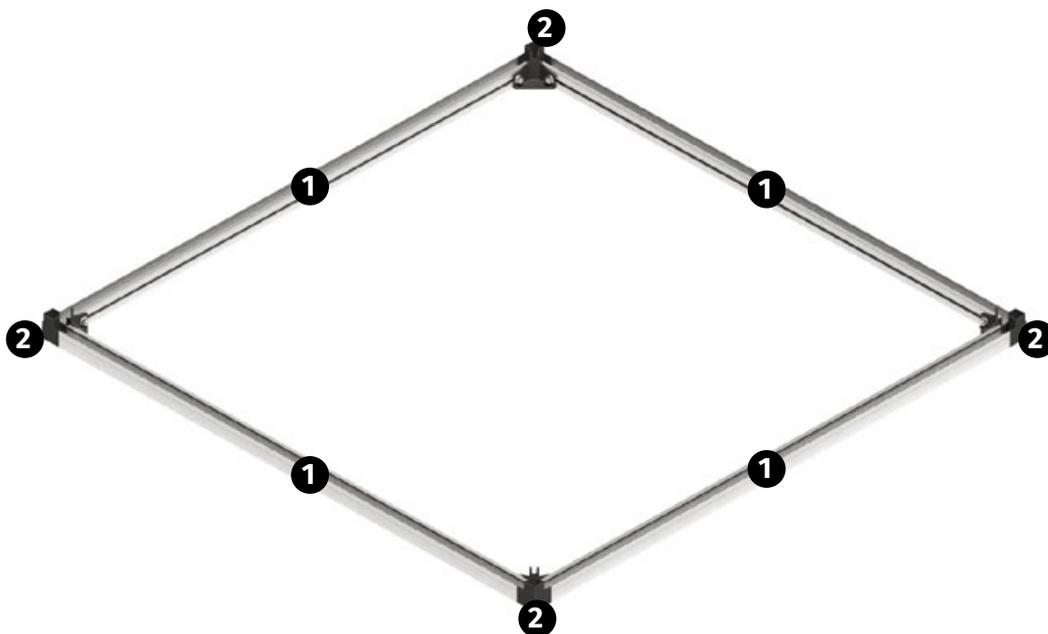

Du skal bruge følgende til dette monteringsstrin:



Del	Vare nr.	Betegnelse	Længde	Antal
1	23102-0959.01	FBK rammeprofil 959 mm	959 mm	4
2	G2313	Hjørnebeslag ramme nederst	-	4
3	690509	M6x12 mm skrue	12 mm	8
4	690548	Sekskantmøtrik med M6-flange	-	8

1.1



Tag bundprofilerne og et nederste hjørnebeslag (varenr. G2313) sammen med to M6x12 mm skruer og to M6 flangemøtrikker.

1.2



Indsæt en M6x12 mm skrue i bundprofilens skruekanal.

1.3

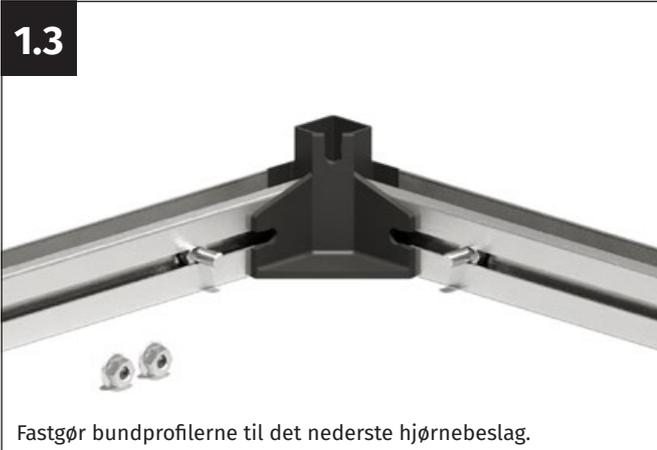

Fastgør bundprofilerne til det nederste hjørnebeslag.

1.4



Sæt de to M6x12 mm-skruer i fordybningerne i det nederste hjørnebeslag.

1.5



Kontroller, at bundprofilerne ligger fast mod det nederste hjørnebeslag, og skru bundprofilerne fast med M6-flangemøtrikkerne.



Gentag

Saml alle fire hjørner på samme måde.

Trin 2

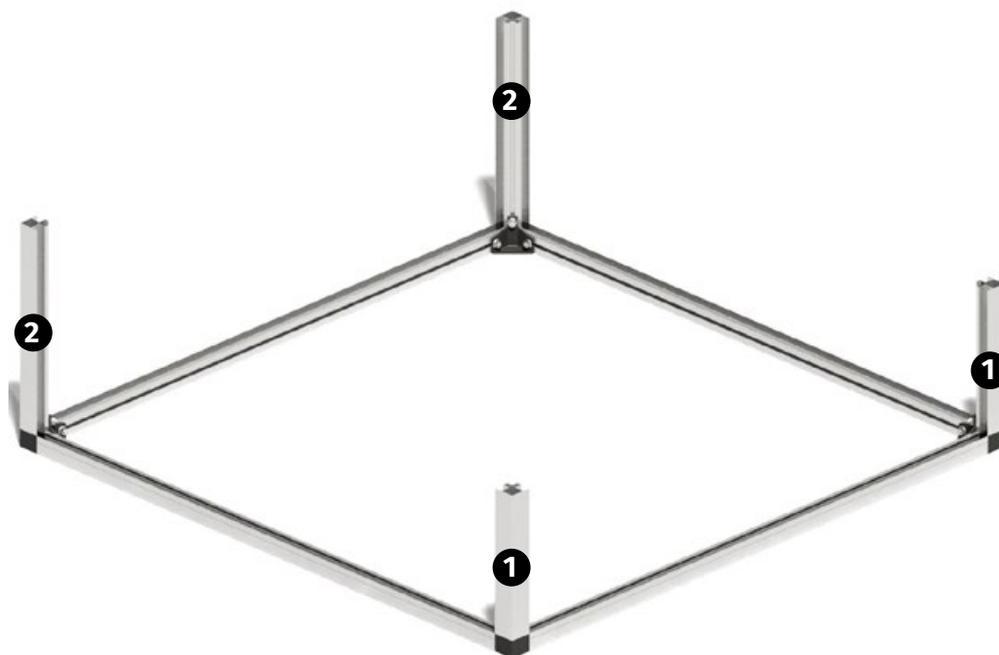

Du skal bruge følgende til dette monteringstrin:

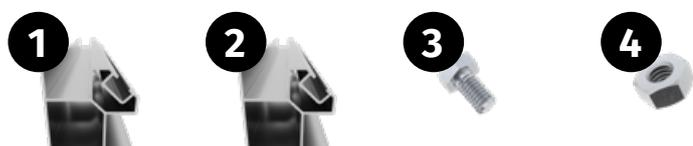

Del	Vare nr.	Betegnelse	Længde	Antal
1	23105-0240.01	FBK hjørneprofil 240 mm	240 mm	2
2	23105-0340.01	FBK hjørneprofil 340 mm	340 mm	2
3	690509	M6x12 mm skrue	12 mm	4
4	690548	Sekskantmøtrik med M6-flange	-	4

2.1

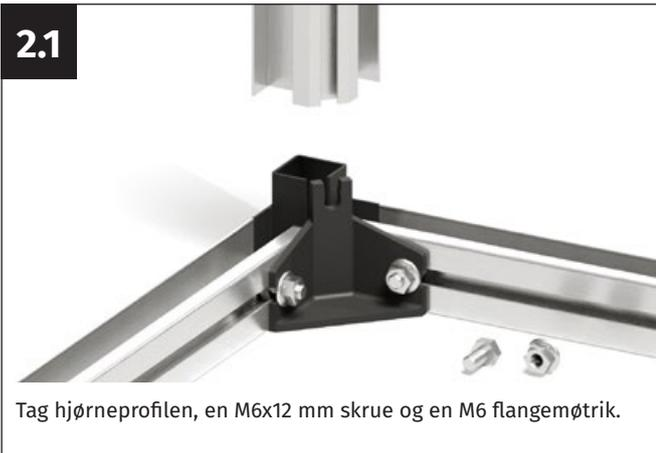

Tag hjørneprofilen, en M6x12 mm skrue og en M6 flangemøtrik.

2.2



Sæt M6x12 mm-skruen i skruekanalen på hjørneprofilen.

2.3



Placer hjørneprofilen på det nederste hjørnebeslag, og placer M6x12 mm-skruen i dens fordybning.

2.4



Skru hjørneprofilen fast med M6-flangemøtrikken.



Gentag

Monter alle fire hjørneprofiler på samme måde.

Trin 3

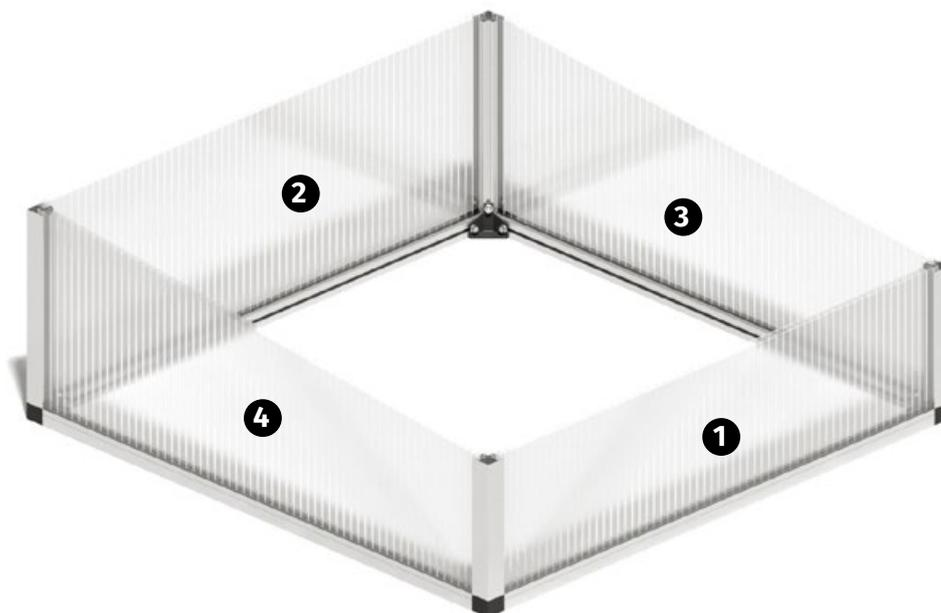

Du skal bruge følgende til dette monteringstrin:

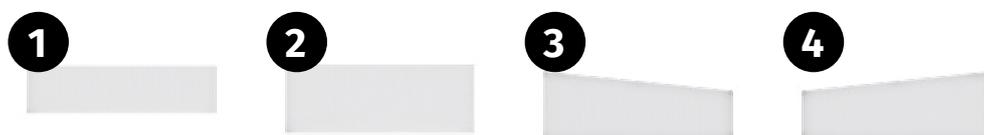

Del	Vare nr.	Betegnelse	Længde	Antal
1	260/980/16	Termoplade 980x260x16 mm	980 mm	1
2	360/980/16	Termoplade 980x360x16 mm	980 mm	1
3	362/980/16/RE	Termoplade 980x258x362x16 mm - højre	980 mm	1
4	362/980/16/LI	Termoplade 980x362x258x16 mm - Venstre	980 mm	1



Bemærk

I de følgende trin indsættes polycarbonat-pladerne i din mistbænk
Forberedt aluminiumsramme isat.

FØR MONTERING:

Bemærk venligst, at de medfølgende flerskindsark har en inderside og en yderside. Ydersiden er UV-beständig og er mærket "Outside".

Alternativt kan der også påføres en film på panelerne - siden med filmen er ydersiden.

3.1



Brug termopladerne til at glasere væggene.

3.2

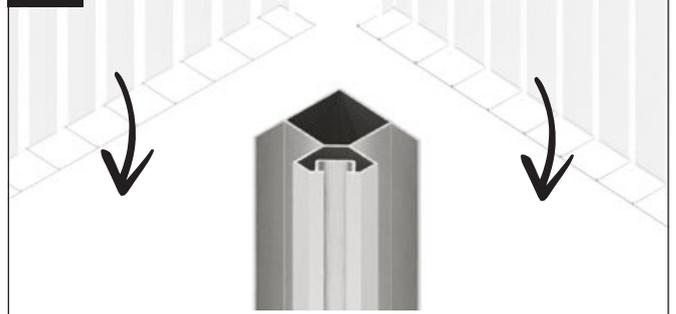

Indsæt termopanelerne fra oven i U-rillerne på hjørneprofilerne.

3.3

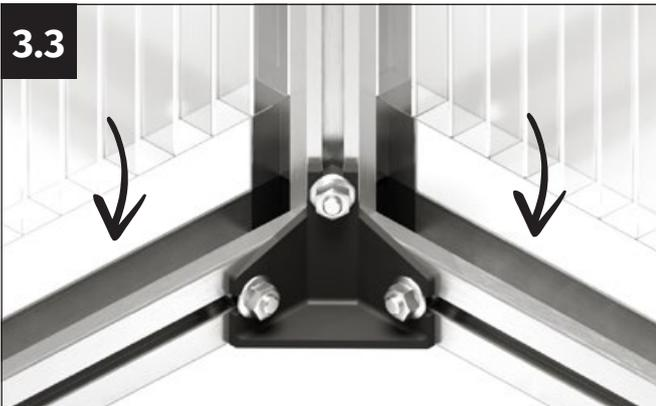

Tryk termopladerne godt ned.

3.4



Sørg for at pladerne presses så langt ind i bundprofilernes U-udsparring som de kan.

3.5

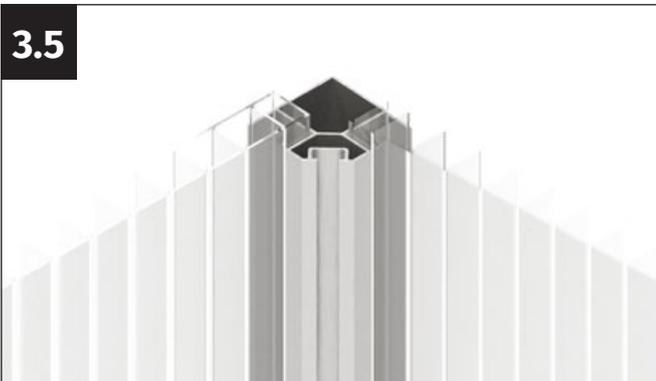

Kontrollér, at alle termoplader kun stikker et par millimeter ud fra hjørneprofilen.



Gentag

Monter alle termopladerne på væggene på samme måde.

Trin 4

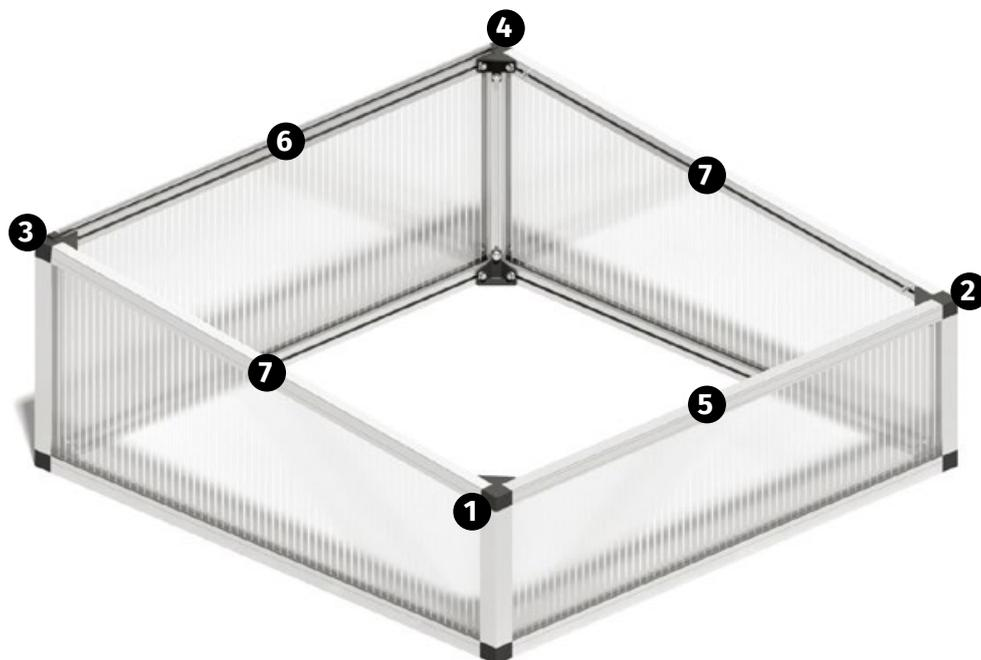

Du skal bruge følgende til dette monteringstrin:

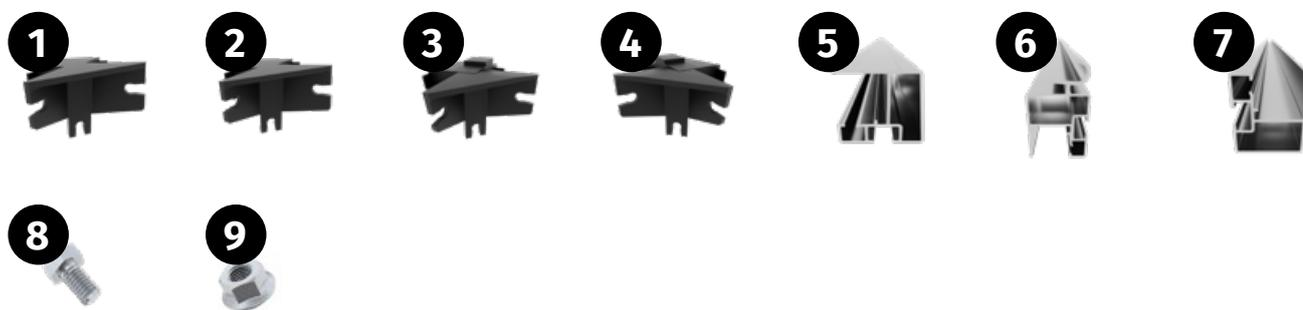

Del	Vare nr.	Betegnelse	Længde	Antal
1	G2309	Hjørnebeslag ramme top, front, venstre	-	1
2	G2310	Hjørnebeslag ramme top, front, højre	-	1
3	G2311	Hjørnebeslag ramme top, bag, venstre	-	1
4	G2312	Hjørnebeslag ramme top, bag, højre	-	1
5	23108-0959.01	FBK rammeprofil top, front 959 mm	959 mm	1
6	23110-0959.01	FBK Hængselsprofil - enkelt 959 mm	959 mm	1
7	23102-0964.01	FBK rammeprofil 964 mm	964 mm	2
8	690509	M6x12 mm skrue	12 mm	16
9	690548	Sekskantmøtrik med M6-flange	-	12



Bemærk venligst!

Sørg for, at der sidder en forskellig plastdel på hvert af de fire hjørner:

- ▶ Venstre front: Del nr. G2309
- ▶ Højre front: Del nr. G2310
- ▶ Venstre bag: Del nr. G2311
- ▶ Højre bag: Del nr. G2312

4.1

Billedet viser højre bagside



Start med bagsiden af mistbænken. Tag hjørneforbindelsen, en M6x12 mm skrue og en M6 flangemøtrik.

4.2

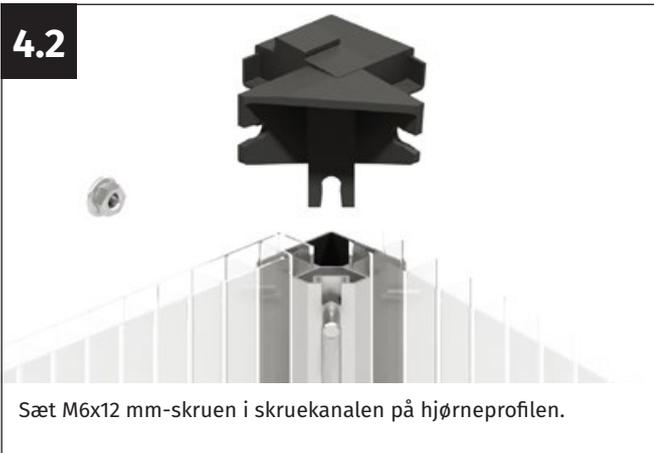

Sæt M6x12 mm-skruen i skruekanalen på hjørneprofilen.

4.3

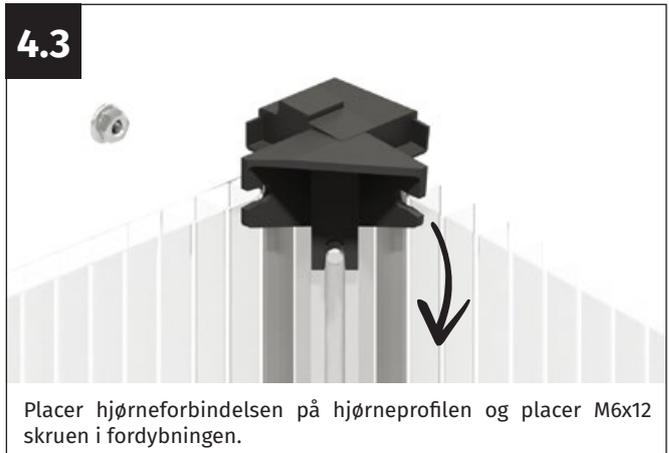

Placer hjørneforbindelsen på hjørneprofilen og placer M6x12 skruen i fordybningen.

4.4

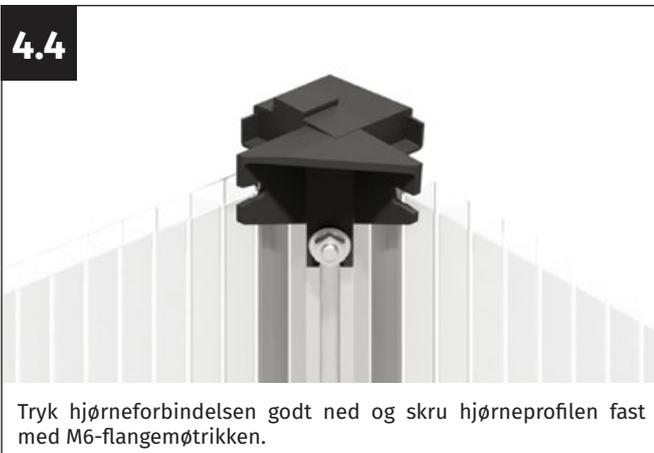

Tryk hjørneforbindelsen godt ned og skru hjørneprofilen fast med M6-flangemøtrikken.



Gentag

Monter venstre side bageste hjørnestik på samme måde.

4.5

Billedet viser højre front

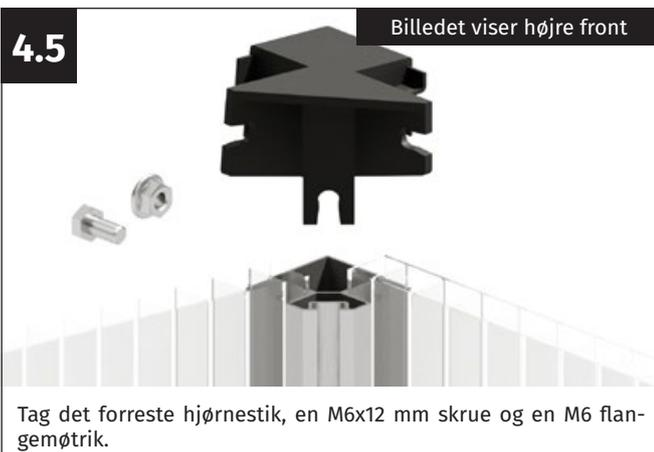

Tag det forreste hjørnestik, en M6x12 mm skrue og en M6 flangemøtrik.

4.6

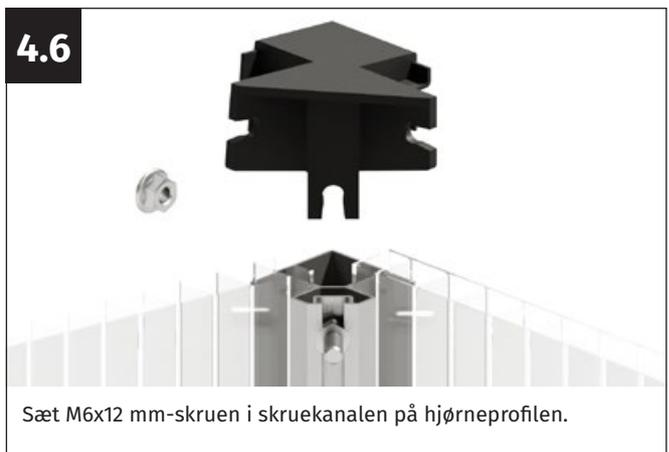

Sæt M6x12 mm-skruen i skruekanalen på hjørneprofilen.

4.7

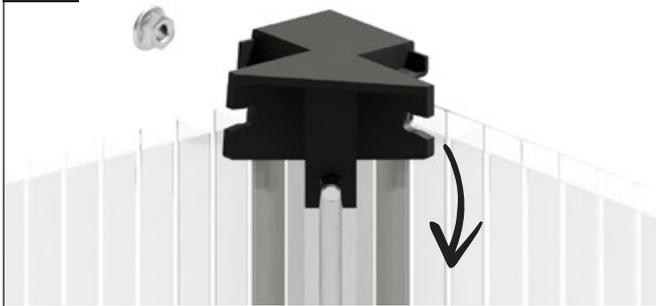

Placer hjørneforbindelsen på hjørneprofilen og placer M6x12 skruen i fordybningen.

4.8

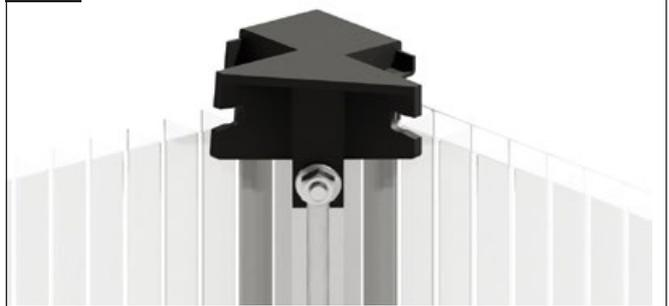

Tryk hjørneforbindelsen godt ned og skru hjørneprofilen fast med M6-flangemøtrikken.



Gentag

Monter det andet forreste hjørnestik på samme måde.

4.9



Tag taghængslet, en M6x12 mm skrue og en M6 flangemøtrik.

4.10



Sæt M6x12 mm-skruen i skrukanalen på taghængslet.

4.11



Fastgør taghængslet til det bageste hjørnebeslag, og placer M6x12 mm-skruen i dens fordybning.

4.12



Skrue taghængslet fast med M6-flangemøtrikken.



Gentag

Saml den anden side på samme måde.

For at kunne montere taghængslet på den anden side, skal du skubbe hjørneprofilen udad. Dette bringes tilbage i den korrekte position, når taghængslet justeres i overensstemmelse hermed.

4.13



Tag den forreste støtteprofil, en M6x12 mm skrue og en M6 flangemøtrik.

4.14



Sæt M6x12 mm-skruen i skrukanalen på den forreste støtteprofil.

4.15

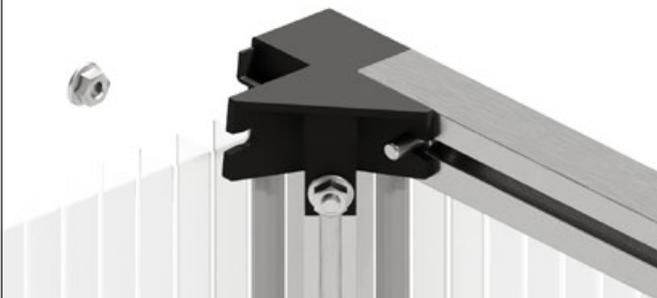

Fastgør den forreste støtteprofil til hjørnebeslaget, og placer M6x12 mm-skruen i dens fordybning.

4.16



Skrue den forreste støtteprofil fast til M6-flangemøtrikken.



Gentag

Saml den anden side på samme måde.

For at kunne montere den forreste støtteprofil på den anden side, skal du skubbe hjørneprofilen udad. Dette bringes tilbage i den korrekte position, når taghængslet justeres i overensstemmelse hermed.

4.17



Tag en øvre rammeprofil, to M6x12 mm skruer og en M6 flangemøtrik.

4.18



Sæt M6x12 mm-skruerne i skrukanalen på den øverste rammeprofil.

4.19



For at kunne fastgøre den øverste rammeprofil til forbindelsesknuden, skal du først skubbe hjørneprofilen lidt bagud.

4.20



Fastgør den øverste rammeprofil til hjørnebeslaget, og placer en M6x12 mm-skrue i dens fordybning.

4.21



Tryk hjørnebeslaget fast mod den øverste rammeprofil, og skru den øverste rammeprofil fast til M6-flangemøtrikken.

4.22

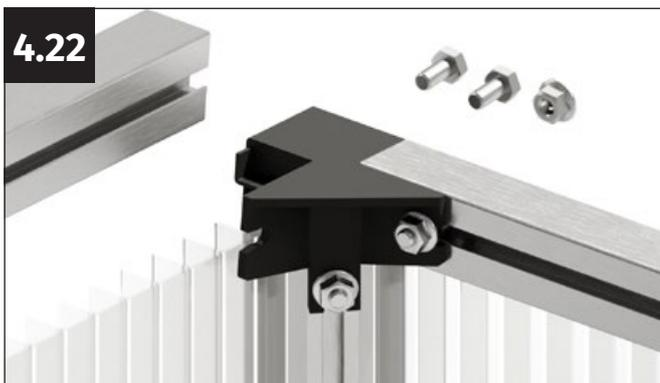

Tag to M6x12 mm skruer og en M6 flangemøtrik.

4.23

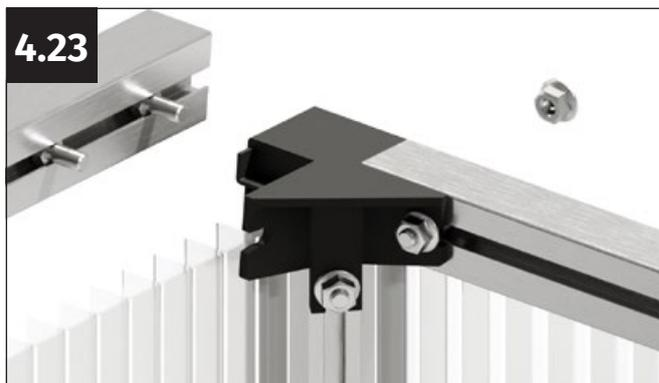

Sæt M6x12 mm-skruerne i skruekanalen på den øverste rammeprofil.

4.24



For at kunne fastgøre den øverste rammeprofil til forbindelsesknoten, skal du først skubbe hjørneprofilen lidt fremad.

4.25



Fastgør den øverste rammeprofil til hjørnebeslaget, og placer en M6x12 mm-skrue i dens fordybning.

4.26



Tryk hjørnebeslaget fast mod den øverste rammeprofil, og skru den øverste rammeprofil fast til M6-flangemøtrikken.



Gentag

Monter den anden siderammeprofil på samme måde.

Trin 5

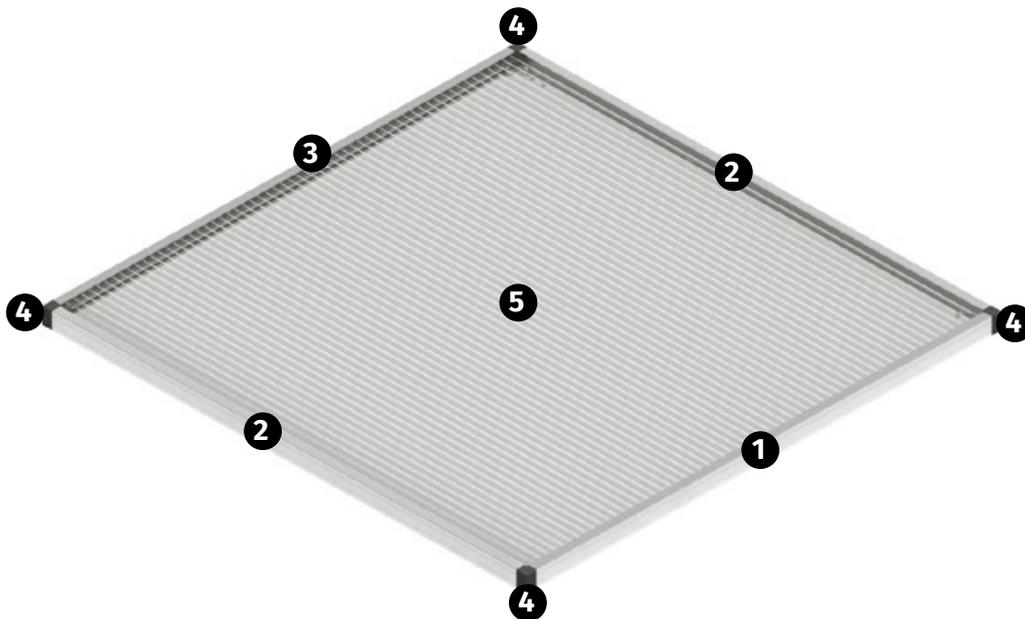

Del	Vare nr.	Betegnelse	Længde	Antal
1	23104-0950.01	FBK vinduesprofil 950 mm	950 mm	1
2	23104-0970.01	FBK vinduesprofil 970 mm	970 mm	2
3	23103-0950.01	FBK hængselprofil vindue 950 mm	950 mm	1
4	G2307	Hjørneforbinder til vindue	-	4
5	1000/980/16	Termoplade 980x1000x16 mm	980 mm	1
6	690509	M6x12 mm skrue	12 mm	14
7	690548	Sekskantmøtrik med M6-flange	-	7
8	690547	Sekskantmøtrik M6	-	2

5.1



I første trin skrues den bageste hængselprofil og to vinduessideprofiler fast på vinduets plasthjørner (varenr. G2307).

5.2

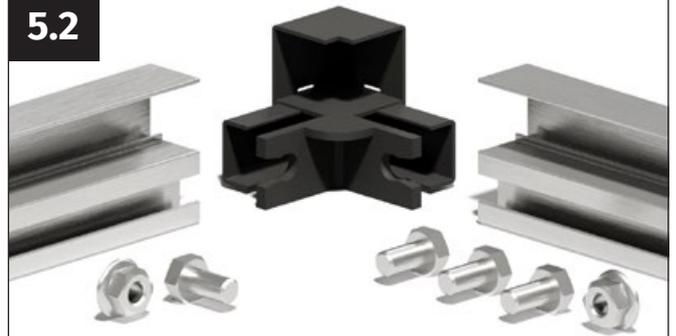

Tag den bageste hængselprofil, et plasthjørne (varenr. G2307), en siderudeprofil, fire M6x12 mm skruer og to M6 flangemøtrikker.

5.3

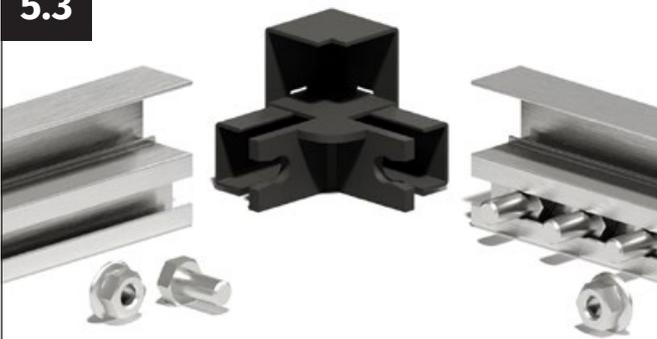

Sæt tre M6x12 mm skruer i skrukanalen på sidevinduesprofilen.

5.4

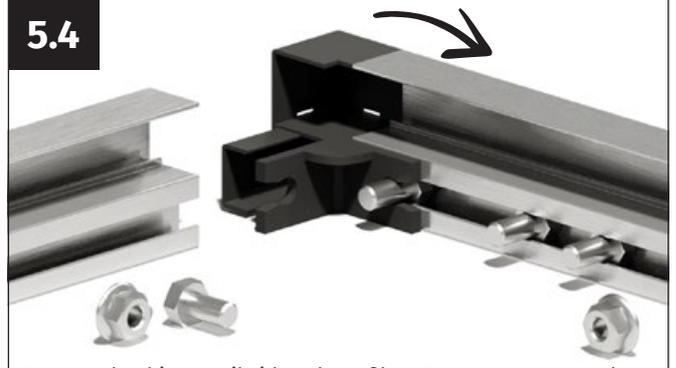

Fastgør plasthjørnet til siderudeprofilen. Sæt en M6x12 mm skrue i fordybningen i plasthjørnet.

5.5

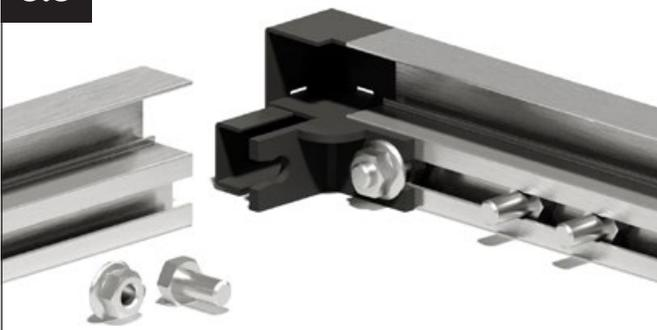

Tryk plasthjørnet fast mod siderudeprofilen, og skru det fast med M6-flangemøtrikken.

5.6



Sæt en M6x12 mm skrue i skrukanalen på hængselprofilen.

5.7

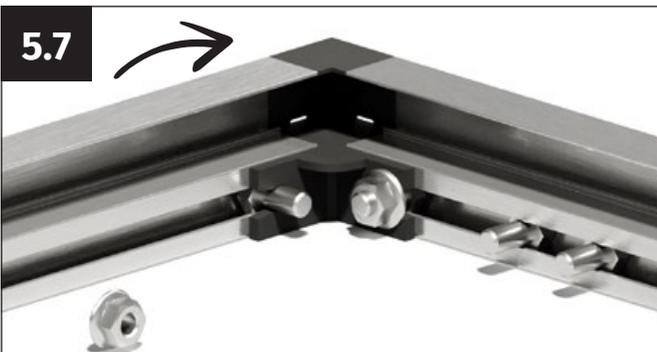

Fastgør hængselprofilen til plasthjørnet. Sæt M6x12 mm-skruen i fordybningen i plasthjørnet.

5.8



Tryk hængselprofilen fast mod plasthjørnet, og skru den fast til M6-flangemøtrikken.



Gentag

Monter den anden sidevinduesprofil på samme måde.

5.9



Tag termopladen til vinduet.

5.10



Indsæt pladen i de to sidevinduesprofiler i rillen, der er støbt til dette formål.

5.11



Tryk pladen godt ind i rammen, så den ligger fast mod anslaget i det støbte "U" i hængselprofilen.

5.12

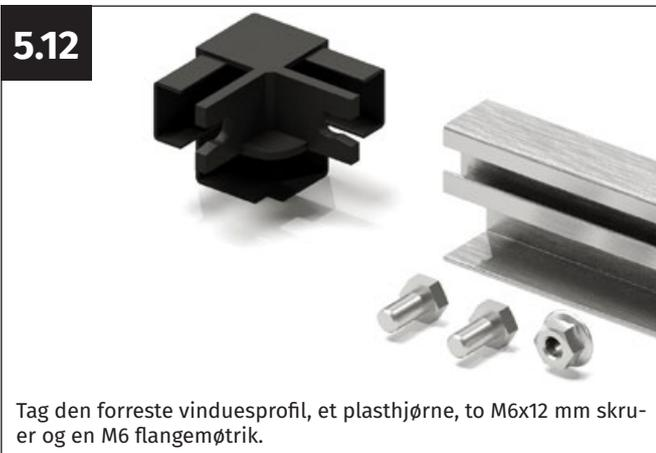

Tag den forreste vinduesprofil, et plasthjørne, to M6x12 mm skruer og en M6 flangemøtrik.

5.13

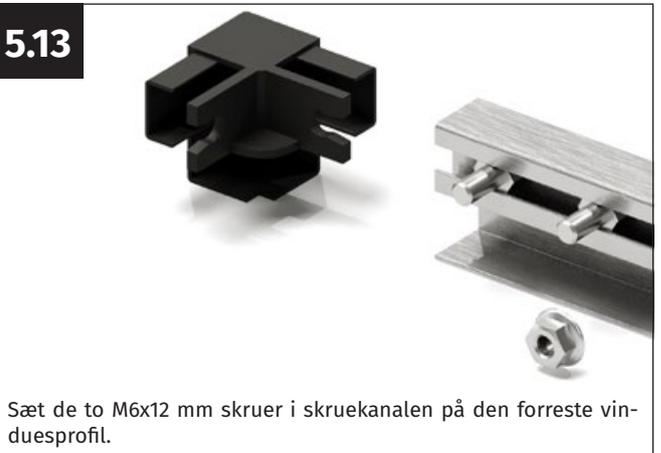

Sæt de to M6x12 mm skruer i skruekanalen på den forreste vinduesprofil.

5.14



Fastgør plasthjørnet til den forreste vinduesprofil. Sæt en M6x12 mm skrue i fordybningen i plasthjørnet.

5.15

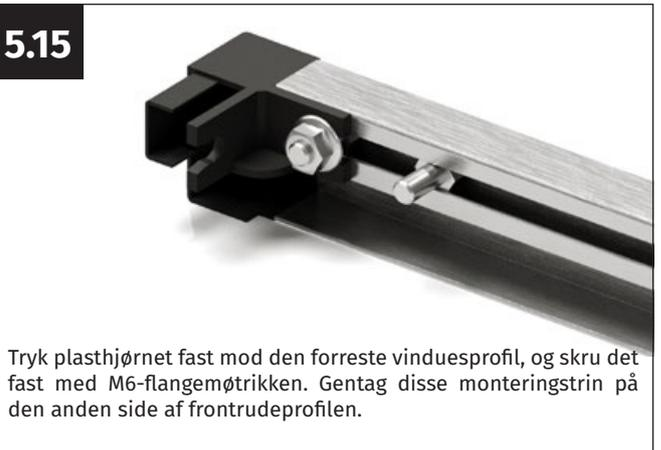

Tryk plasthjørnet fast mod den forreste vinduesprofil, og skru det fast med M6-flangemøtrikken. Gentag disse monteringsstrin på den anden side af frontrudeprofilen.

5.16



Det næste trin er at fastgøre den forreste vinduesprofil til sidevinduesprofilerne. De følgende trin udføres parallelt på begge sider.

5.17

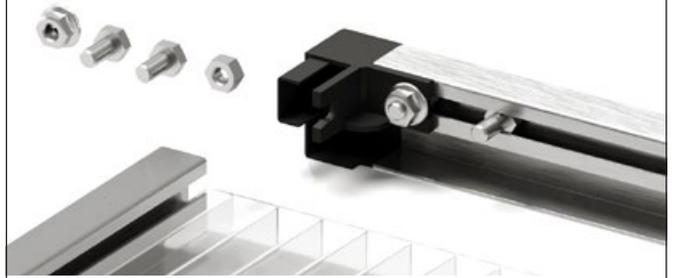

Tag to M6x12 mm bolte, en M6 flangemøtrik og en M6 møtrik til hver side.

5.18



På hver side indsættes først M6-møtrikken og derefter de to M6x12 mm-skruer i skruekanalen på sidevinduesprofilerne. **Sørg for at overholde rækkefølgen!**

5.19

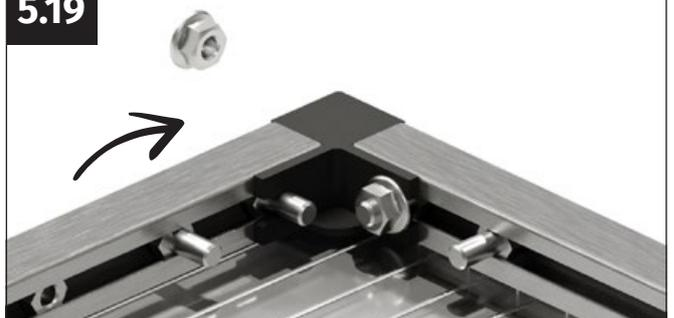

Fastgør den forreste vinduesprofil med plasthjørnerne til sidevinduesprofilerne. Sæt en M6x12 mm skrue i fordybningen i plasthjørnet.

5.20



Tryk plasthjørnet fast mod siderudeprofilen, og skru det fast med M6-flangemøtrikken.

Trin 6



Del	Vare nr.	Betegnelse	Længde	Antal
1	G2315	Forskydningsikring	-	2
3	690548	Sekskantmøtrik med M6-flange	-	4

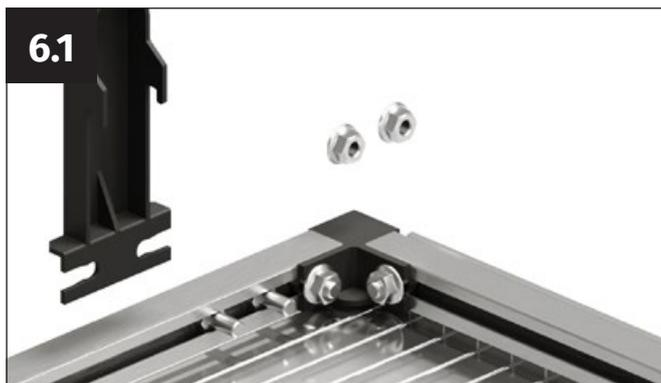

6.1

Tag en forskydningsikring (varenr. G2315) og to M6 flangemøtrikker.



6.2

Anbring forskydningsikringen i vinduets bageste hjørner på sidevinduesprofilerne.



6.3

Tryk forskydningsikringen let mod den bageste plastknode, og skru den på plads med de to M6-flangemøtrikker.



Gentag

Gentag denne proces på den anden side af vinduet!

Trin 7

Del	Vare nr.	Betegnelse	Længde	Antal
1	G2328	Vindue til hjørneforstærkning	-	2
3	690548	Sekskantmøtrik med M6-flange	-	4

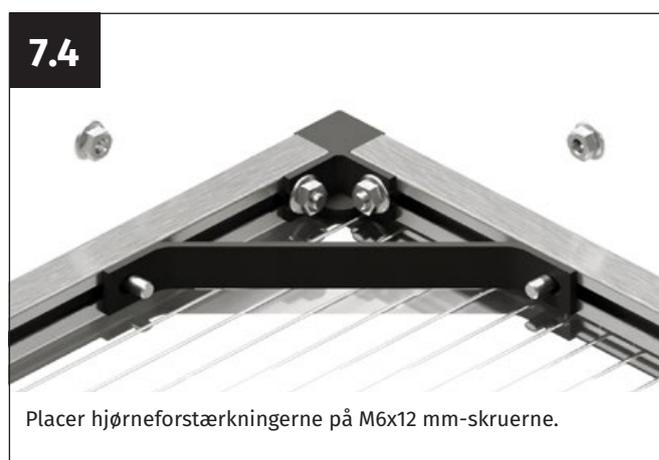
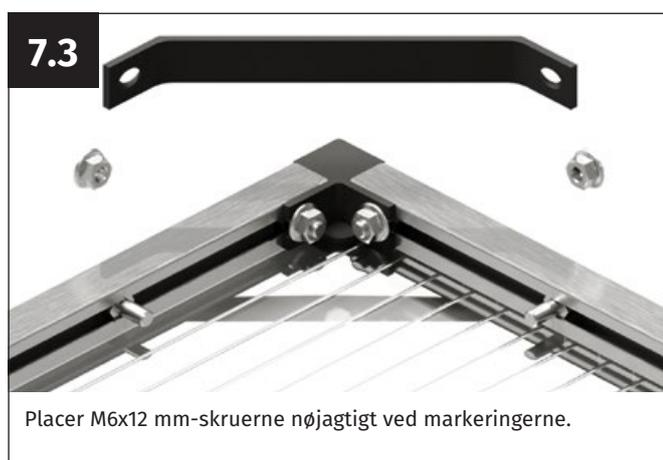
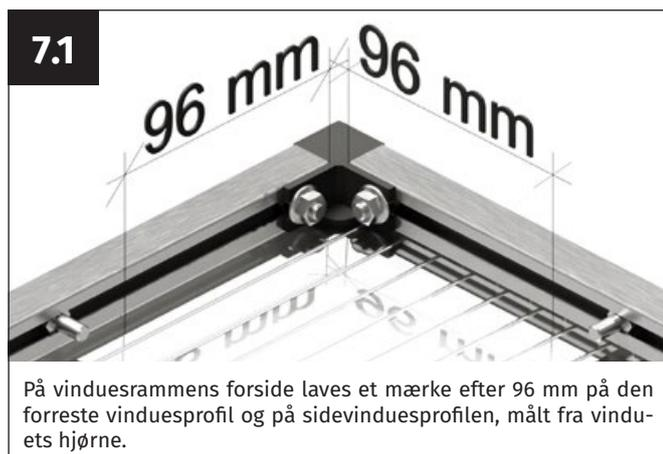

Bemærk venligst!

Tjek, at vinduesrammens to diagonaler har nøjagtig samme længde, så vinduet er justeret nøjagtigt i vinklen.



Gentag

Monter den anden hjørneafstiver på samme måde.

Trin 8

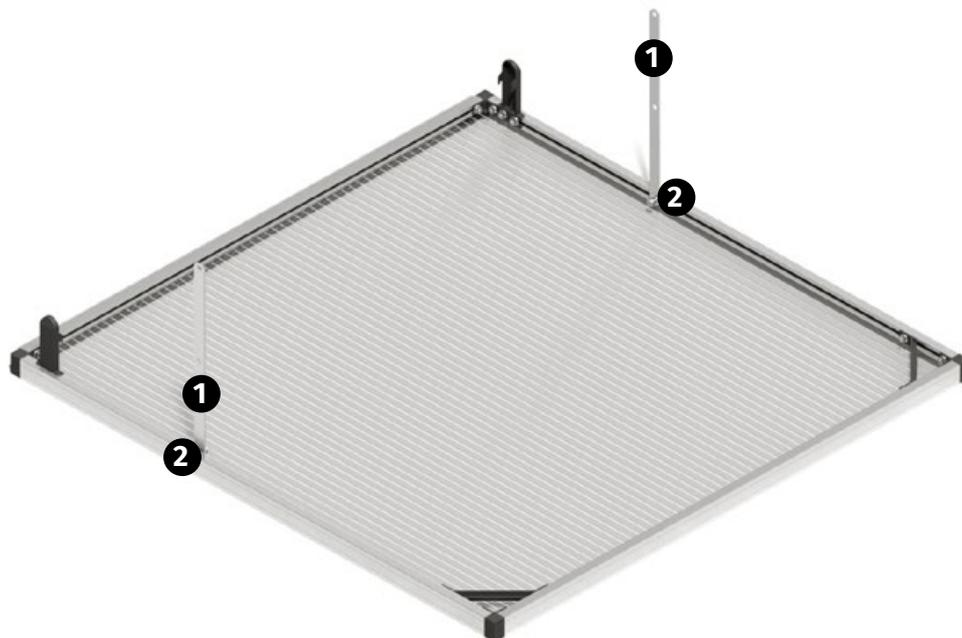

Del	Vare nr.	Betegnelse	Længde	Antal
1	1408-0350.01	FBK stander indvendig 350 mm	350 mm	2
2	664555	Fladhovedskrue/akselbolt	10 mm	2



Gentag

Monter det andet vinduesholder på samme måde.

Trin 9

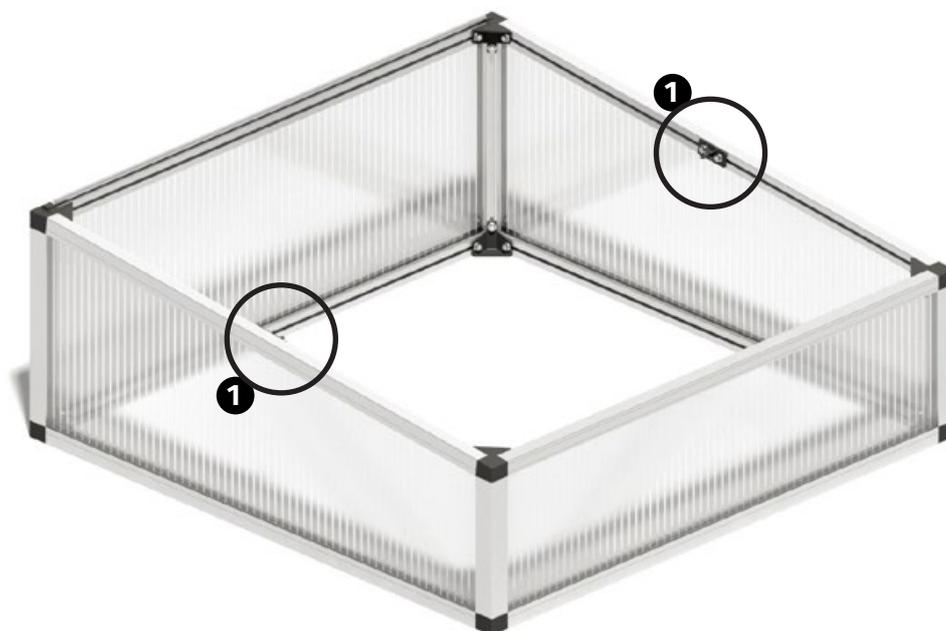

Del	Vare nr.	Betegnelse	Længde	Antal
1	G2302	Holde element	-	2
2	690548	Sekskantmøtrik med M6-flange	-	4

9.1



Lav et mærke efter 480 mm på den øverste rammeprofil, målt fra vinduets hjørne.

9.2



Tag stativets monteringselement (varenr. G2302) og to M6 flangemøtrikker. Placer M6x12 mm-skruerne ved siden af markeringerne.

9.3

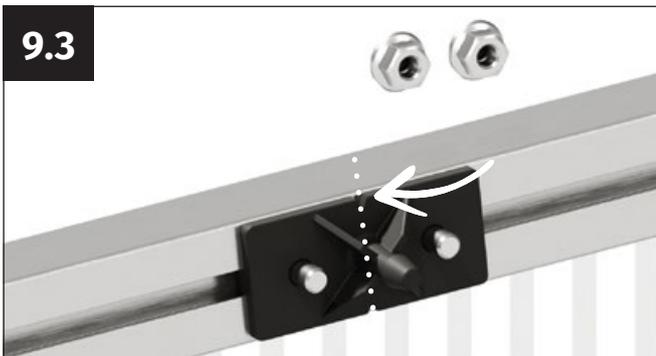

Placer ophængningsdelen på skruerne. Placer ophængningsdelen, så V-rillerne på ophængningsdelen er placeret præcis ved markeringen.

9.4



Skru ophængningsdelen på plads med M6-flangemøtrikkerne.



Gentag

Saml den anden side på samme måde.

Trin 10



10.1



Løft vinduesrammen, og drej den i den rigtige retning. Hæng vinduesholderne op i forskydningsikringen, så de ikke længere hænger nedad.

10.2



Indsæt vinduesrammen i mistbænkens ramme fra siden.

10.3



Sæt vinduesrammens hængseldel ind i rammens modstykke, og sæt vinduesrammen i hele bredden.

10.4

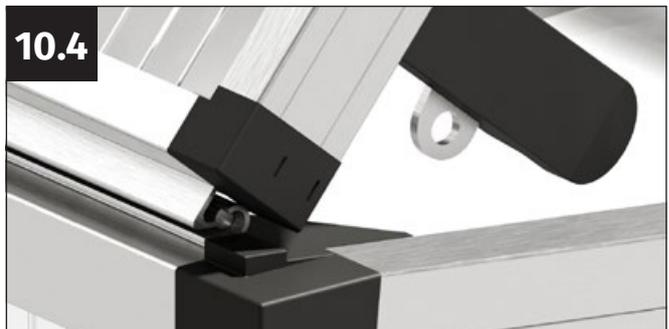

Når vinduesrammen er indsat i hele sin bredde, kan du forsigtigt lukke den. De to skydesikringer går i indgreb i rammens og placerer vinduesrammen præcis i midten.

Trin 11



Del	Vare nr.	Betegnelse	Længde	Antal
1	G2304	Standar karabinkroge	-	1
2	G2301	Stativ fiksering	-	1
3	G2305	Stativ hængsel	-	1
4	G2306	Stativforbindelseshængsel	-	1
5	23101-0272_01	FBK stativ udvendig 272 mm	272 mm	1
6	G2303	Dækhætte til vinduesholder	-	1
7	SCHRM4x16	M4x16 mm skrue	16 mm	1
8	SCHRM4x20	M4x20 mm skrue	20 mm	1
9	MOTHERM4	Selvlåsende møtrik M4	-	2
10	9040556	Selvborende pladeskrue 4,8x13 mm	13 mm	8

11.1



For det første monteres låsekrogen på den nederste rammeprofil foran.

11.2

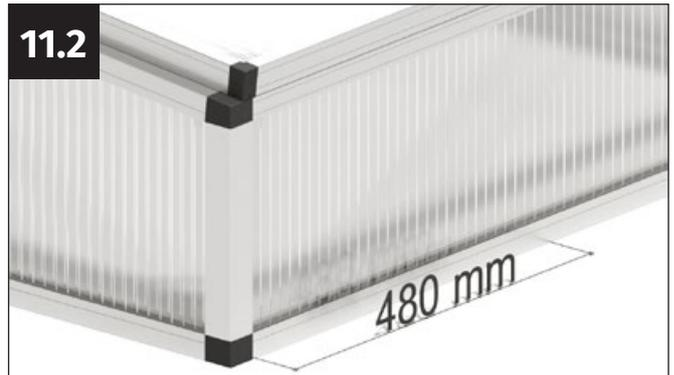

Marker midten af den nederste rammeprofil. For at gøre dette skal du måle 480 mm indad fra profilens ende.

11.3



Tag karabinkrogen (varenr. G2304) og to selvboende pladeskruer 4,8x13 mm.

11.4

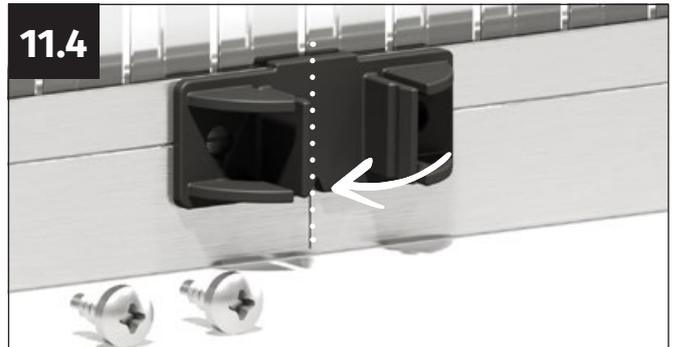

Placer karabinhagen præcis i midten af markeringen. Sørg for, at låsekrogens V-rille peger direkte mod markeringen.

11.5

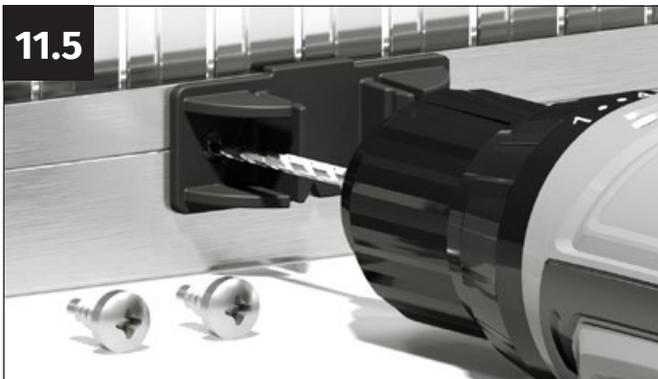

Selvom der bruges selvboende skruer, anbefaler vi at forbore hullerne med et 3,5 mm bor.

11.6



Skrue karabinkrogen på plads med de to 4,8x13 mm selvskærende skruer.

11.7



Det næste trin er at montere stativets fastgørelse på den øverste rammeprofil.

11.8



Marker midten af den øverste rammeprofil. For at gøre dette skal du måle 480 mm indad fra profilens ende.

11.9



Tag stativfastgørelsen (varenr. G2301) og tre 4,8x13 mm selvbo-
rende skruer.

11.10

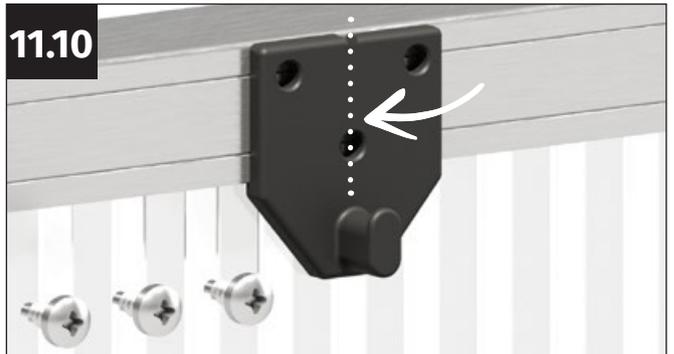

Placer stativets fastgørelse præcis i midten af den vedhæftede
markering. Sørg for, at V-rillen på stativets fastgørelse peger di-
rekte mod markeringen.

11.11



Selvom der bruges selvboende skruer, anbefaler vi at forbore
hullerne med et 3,5 mm bor.

11.12



Skrue stativets fastgørelse på plads med de tre 4,8x13 mm selvbo-
rende skruer.

11.13



Dernæst samles og monteres vinduesholder på vinduesrammen.

11.14



Tag stativhængslet (art.nr. G2305), stativforbindeshængslet
(art.nr. G2306), samt en M4x16 mm skrue og en M4 selvslående
møtrik.

11.15



Indsæt den M4 selvslående møtrik i fordybningen i standhængs-
let. Møtrikens blå ring peger bagud.

11.16



Tag stativforbindeshængslet og placer det foran på stativ-
hængslet.

11.17



Skrue delene sammen med M4x16 mm-skruen. Spænd skruen omhyggeligt, så stativets hængsel stadig forbliver bevægeligt.

11.18



Tag aluminiumsstativet og dækslet (delnr. G2303).

11.19



Sæt dækslet på plads. Denne har en monteringslås på den ene side, som senere peger ind i stativets støbte "U".

11.20



Skub dækslet på stativet med lidt kraft, indtil det klikker på plads på siden af stativet.

11.21



Tag det forberedte stativ, det forberedte stativhængsel, en M4x20 mm skrue og en M4 selvlåsende møtrik.

11.22



Placer stativet på stativets hængsel.

11.23



Sæt M4x20-skruen gennem hullerne i stativet og stativets hængsel.

11.24



Skrue delene sammen med den selvlåsende M4-møtrik. Spænd skruen omhyggeligt, så stativets hængsel stadig forbliver bevægeligt.



11.25 Marker midten af den forreste vinduesprofil. For at gøre dette skal du måle 475 mm indad fra profilens ende.



11.26 Tag det forberedte vinduesstativ og tre 4,8x13 mm selvboende skruer.

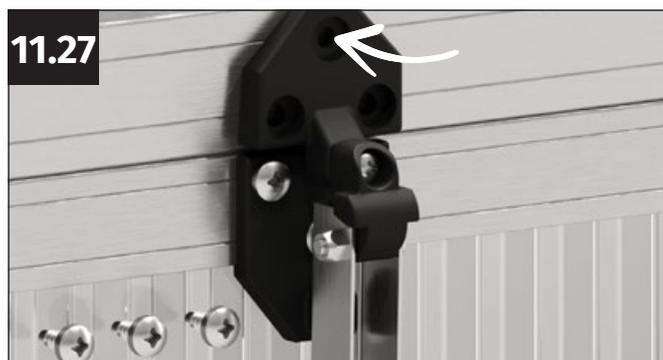

11.27 Placer stativet præcis i midten af den forreste vinduesprofil. Markeringen peger præcis gennem midten af det øverste skruenhul på stativet.



11.28 Selvom der bruges selvboende skruer, anbefaler vi at forbore hullerne med et 3,5 mm bor.



11.29 Skru låsekrogen fast med de tre selvboende pladeskruer 4,8x13 mm.

Trin 12



Del	Vare nr.	Betegnelse	Længde	Antal
1	G2316	Vinduesgreb	-	1
2	9040556	Selvborende pladeskrue 4,8x13 mm	13 mm	4

12.1



Marker placeringen af borehullerne. For at gøre dette skal du måle 366 mm fra ydersiden af vinduesprofilen til indersiden på hver side.

12.2



Tag vinduesgrebet (varenr. G2316) og fire 4,8x13 mm selvboende skruer.

12.3



Placer vinduesgrebet, så markeringerne er nøjagtigt centreret gennem hullerne i vinduesgrebet.

12.4



Selvom der bruges selvboende skruer, anbefaler vi at forbore hullerne med et 3,5 mm bor.

12.5



Skru vinduesgrebet på plads med de fire 4,8x13 mm selvboende skruer.

12.6



Bemærk! Vinduesgrebet er designet på en sådan måde, at du kan hægte åbneren i, når vinduesrammen er åben. Det betyder at stativet ikke hænger ned når vinduet er åbent og vi kan stort set udelukke skader forårsaget af vinduesfoden.

12.7



Se detaljerne for det ophængte vindue her.



Tillykke!

Tillykke med den vellykkede montering af din mistbænk! Vi håber, at disse instruktioner har hjulpet dig, og at du nu kan se tilbage på dit færdige projekt med stolthed. Må din nye havekammerat give dig megen glæde og opfylde dine behov på den bedst mulige måde.

Trin 13



Del	Vare nr.	Betegnelse	Længde	Antal
1	G2314	Monteringsadapter i plast	-	2
2	1060705	Automatisk vinduesåbner til mistbænk	-	1
3	690622	Rhombusskrue M6x12 mm	12 mm	4
4	690548	Sekskantmøtrik med M6-flange	-	4

**Bemærk venligst!**

Bemærk venligst, at den automatiske vinduesåbner er monteret på indersiden af rammen!

Automatiske vinduesåbnerne fungerer normalt kun inden for et indstillet temperaturområde. De forbliver normalt inaktive i den kolde årstid. For at beskytte åbneren eller cylinderen mod skader forårsaget af frost, anbefaler vi at afmontere den i vintermånederne og opbevare den på et frostsikkert sted!

13.1



Tag plastikmonteringsadapteren (varenr. G2314), metalbeslaget, klemmestykket og to M4x12 mm skruer til vinduesåbneren.

13.2



Sæt de to M4x12 mm skruer i det andet hul nedefra på metalbeslaget.

13.3



Placer vinduesåbnerens klemmestykke på monteringsadapteren af plast.

13.4



Skrue metalbeslaget fast til fastspændingsstykket med de to M4x12 mm skruer.

13.5



Billed 2 (fra den anden side)

13.6



Tag den anden monteringsadapter (varenr. G2314) samt stangen, klemmestykket og to M4x12 mm skruer fra vinduesåbneren.

13.7



Placer vinduesåbnerens klemmestykke på monteringsadapteren af plast.

13.8



Tag klemmestykket og de to M4x12 mm skruer fra vinduesåbneren.

13.9



Placer vinduesåbnerens klemmestykke på plastadapteren.

13.10



Drej delene, så du kan skrue dem fast på koblingen fra undersiden.

13.11

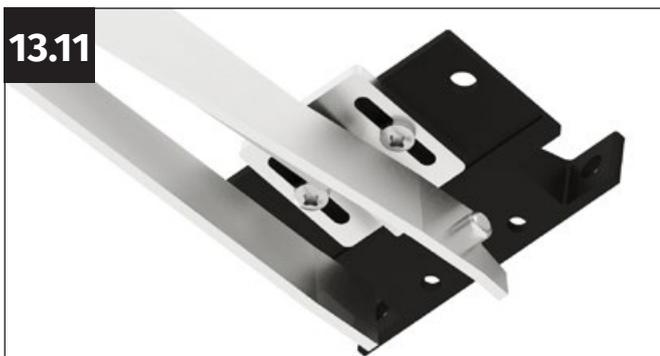

Skrue koblingen fast til fastspændingsstykket med de to M4x12 mm skruer. Skruerne må ikke spændes for hårdt, så klemmestykket stadig kan bevæges.

13.12

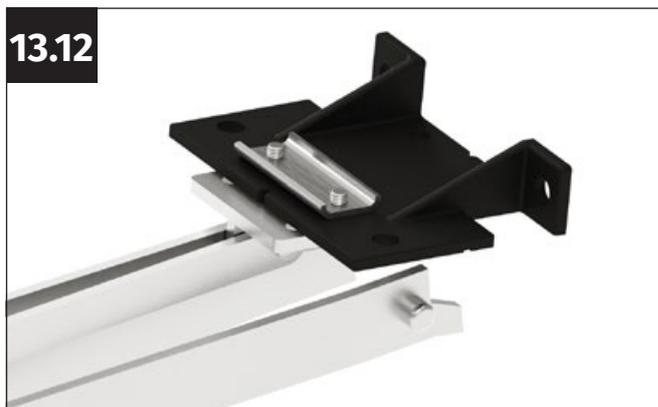

Billed 2 (fra den anden side)



Bemærk venligst!

Monter nu vinduesåbnerens stempel i overensstemmelse med producentens monteringsvejledning. Se venligst producentens monteringsvejledning for instruktioner om indstilling af vinduesåbneren.

13.13



Tag den forberedte monteringsadapter med vinduesåbnerens metalbeslag samt to M6 rhombusskruer og to M6 flangemøtrikker."

13.14

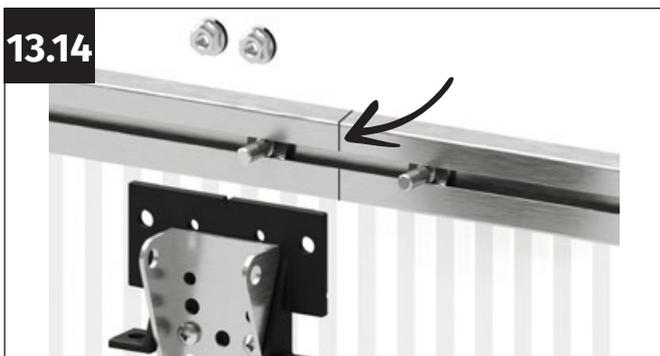

Marker midten af den forreste, øverste profil på mistbænken, og sæt to M6 rombeformede skruer i skrukanalen på den øverste profil.

13.15



Placer monteringsadapteren på den øverste profil, så de to M6-rombeskruer stikker ud gennem hullerne i monteringsadapteren.

13.16

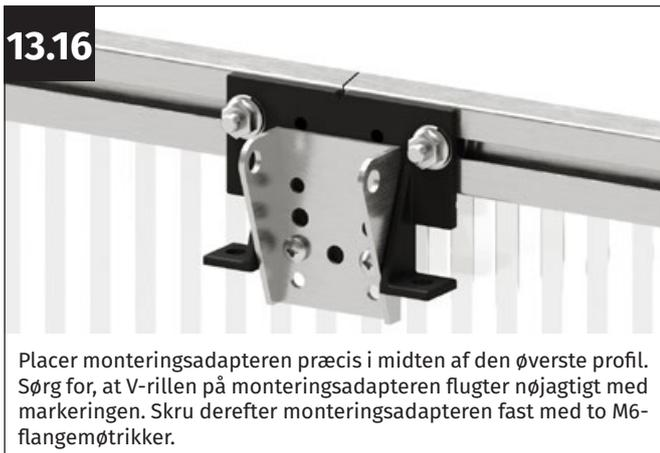

Placer monteringsadapteren præcis i midten af den øverste profil. Sørg for, at V-rillen på monteringsadapteren flugter nøjagtigt med markeringen. Skru derefter monteringsadapteren fast med to M6-flangemøtrikker.

13.17



Tag den forberedte kobling til vinduesåbneren samt to M6 rombusskruer og to M6 flangemøtrikker.

13.18



Marker midten af den forreste vinduesprofil, og sæt to M6 rombeformede skruer i skruekanalen på den øverste profil.

13.19



Placer monteringsadapteren på vinduesprofilen, så de to M6 rombeskruer stikker ud gennem hullerne i monteringsadapteren.

13.20



Placer monteringsadapteren præcis i midten af vinduesprofilen, og skru den fast med to M6-flangemøtrikker.

13.21



Luk vinduesrammen. Når de er installeret korrekt, skal de to monteringsadapters ligge nøjagtigt oven på hinanden.

13.22



Tryk forsigtigt vinduesåbnerens to ben sammen, så de to tappe på koblingen kan gå i indgreb i metalbeslaget. Spænd skrueerne på fastspændingsstykket i denne position.



Bemærk venligst!

For at kunne åbne vinduesrammen manuelt, skal koblingens ben først løsnes fra metalbeslaget. For at gøre dette skal du åbne vinduesrammen manuelt ca. 10 cm, række indad gennem det opståede hul og løsne de to ben fra metalbeslaget.



Vigtig bemærkning

Bemærk, at når du bruger en automatisk vinduesåbner, skal de to inderste åbnere indsættes i skydelåsen. Det ydre vinduesfod hænges i vinduesgrebet.

drevet ud af
GFP Handels GesmbH
Passauerstrasse 24
A-4070 Eferding

www.gfp-international.com

Toolport GmbH
Gutenbergring 1-5
D-22848 Hamburg

www.toolport.de

FB 100/100-BRO