

INSTRUCCIONES DE MONTAJE

# MINI INVERNADERO

203x103CM

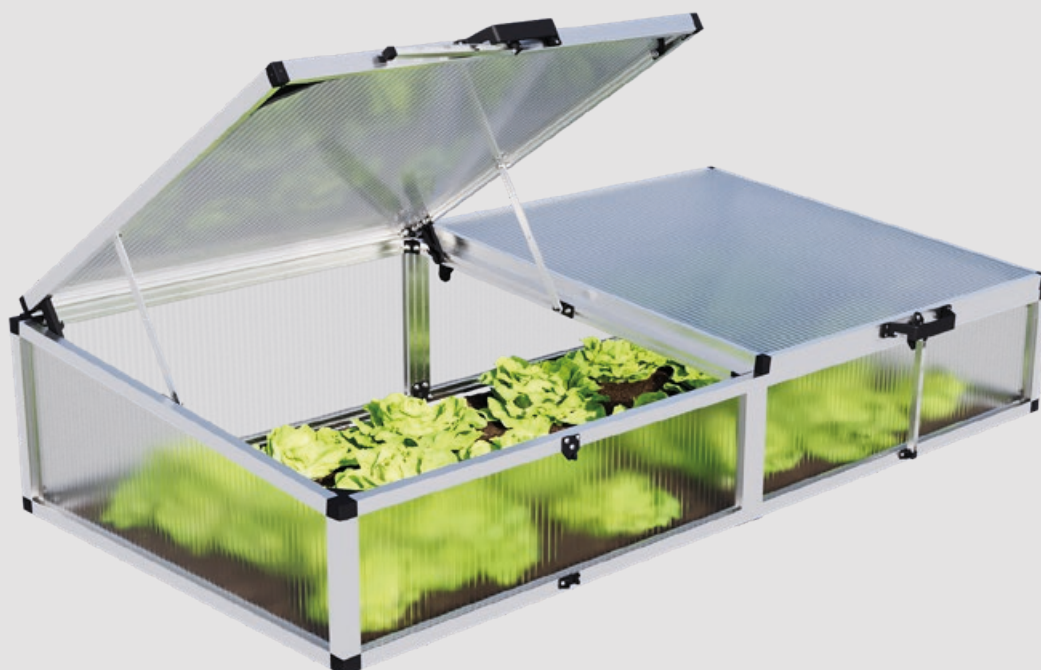

FB 200/100-STEG





# Índice

## Información general:

Prólogo .....	4
Instrucciones de seguridad.....	5
Instrucciones de montaje.....	6
Limpieza y mantenimiento .....	7
Datos técnicos .....	7
Declaración de garantía .....	8

## Montaje del mini invernadero:

Volumen de suministro .....	10
1. Montaje de la base .....	14
2. Instalación de los perfiles angulares .....	16
3. Acristalamiento de las paredes .....	18
4. Fijación de los perfiles superiores .....	12
5. Fijación de los perfiles superiores .....	28
6. Montaje de las solapas .....	31
7. Colocación de los dispositivos antidesplazamiento .....	36
8. Instalación de los refuerzos en las esquinas .....	38
9. Instalación de los soportes de la solapa .....	40
10. Montaje de los elementos de suspensión de los soportes .....	42
11. Montaje de la solapa en el mini invernadero .....	44
12. Montaje del soporte de la solapa .....	45
13. Montaje de la manilla de la solapa .....	50
14. Montaje del sistema de apertura automático de la solapa (accesorio opcional).....	52

## Explicación de los símbolos de las instrucciones de instalación:

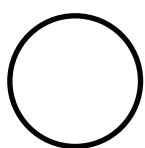

Este componente



Mover el componente



Nota



Atención

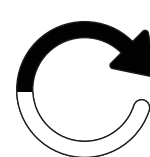

Repite

## Prólogo

Estimado cliente, has adquirido un mini invernadero cuidadosamente construido, fabricado por personas para las que la precisión se ha convertido en una tradición. El diseño compacto permite un montaje rápido. El producto es muy versátil. Con el fin de mejorar nuestros productos, nos reservamos el derecho de realizar modificaciones en la construcción. Por lo tanto, es posible que percibas pequeñas desviaciones respecto a las representaciones y descripciones. Esperamos que disfrutes con esta nueva joya para el jardín.

### ¡Atención!

Identifica todos los componentes antes del montaje y comprueba las cantidades y dimensiones. **Antes de proceder al montaje, comprueba la lista de piezas para asegurarte de que no falte ninguna pieza o esté dañada.** ¡No nos hacemos responsables de los gastos adicionales ni de los tiempos de inactividad en que incurran las empresas instaladoras encargadas como consecuencia de una inspección no realizada con antelación!

Si necesitas piezas de repuesto, ponte en contacto con nosotros por correo electrónico. Indícanos el número de artículo de la pieza que necesitas. Nos esforzaremos por prestar asistencia lo antes posible.

En el caso de las placas alveolares, hay que tener en cuenta que hay una cara interior y otra exterior. La cara etiquetada "outside" está provista de un revestimiento protector contra los rayos UV. Para evitar confusiones, retira siempre la lámina sólo después de insertar la placa correspondiente.

### ¡Tu seguridad es importante para nosotros!

Recomendamos llevar guantes y gafas de protección durante el montaje (¡riesgo de lesiones y roturas!). Una vez finalizado el montaje, deben reapretarse todas las uniones atornilladas con una llave fija o de estrella. **¡Ten en cuenta nuestras indicaciones de seguridad en las páginas siguientes!**

### ¡Nota importante!

Si hay riesgo de viento, la solapa debe estar bien cerrada y asegurada, ya que el viento podría llevarse el mini invernadero si la solapa está abierta. ¡Asegúrate también de que la estructura esté bien anclada! ¡Un mini invernadero arrancado por fuertes vientos o tormentas puede causar daños a personas y bienes!

El fabricante no se hace responsable de los daños causados por tormentas, viento, agua y cargas de nieve (recomendamos retirar las cargas de nieve del tejado durante los meses de invierno). La garantía no cubre ninguna pérdida indirecta o económica. En caso de daños reconocibles en los componentes, éstos deben sustituirse por piezas de repuesto originales.

### ¡Nuestra petición!

En tu propio interés, rogamos que nos comunique de una vez todas las piezas de recambio que necesites para poder enviarlas en un solo paquete.

En caso necesario, revisa tu mini invernadero hasta que esté terminado y envíanos un correo electrónico indicando la cantidad solicitada, el número de artículo y la descripción del mismo. De este modo se asegura recibir todas las piezas necesarias para el montaje y de que éste puede realizarse de forma rápida y sin problemas.

**Para evitar la confusión de piezas, rogamos que comprendas que sólo podemos tramitar las solicitudes de piezas de recambio por escrito.**



## Contacto directo

Por favor, envía siempre tus necesidades de piezas de recambio o cualquier reclamación a la siguiente dirección de correo electrónico: **info@carpasol.es**

### Reclamaciones por las placas alveolares

A veces puede ocurrir que la grapadora dañe ligeramente los extremos laterales de las placas individuales al grapar el cartón.

Ten en cuenta que las placas alveolares no suelen tener los bordes laterales cerrados y que esto es una propiedad exclusiva nuestra. **Por esta razón, los daños menores (todos los daños que ya no son visibles ni tras la inserción en los perfiles de aluminio ni tras la fijación de los clips de plástico, es decir, que no sobresalen más de 7 mm aproximadamente en la placa) no son motivo de reclamación** ya que ni la función ni la apariencia se ven afectadas. ¡El cambio de este tipo de placas solo puede suceder tras la devolución de las placas originales!

Estamos convencidos de que este mini invernadero no sólo embellecerá el jardín, sino que también te abrirá un sinfín de posibilidades para la jardinería. El mini invernadero permitirá cultivar tus plantas con amor y cuidado para cosechar magníficas flores y deliciosas frutas y verduras.

¡Gracias por confiar en nuestros productos!



Es imprescindible leer las instrucciones de montaje antes de comenzar la instalación. Así ahorrarás tiempo, evitarás errores innecesarios y ya habrás adquirido conocimientos importantes para la instalación.



# Instrucciones de seguridad

## Información general

### Lee y conserva las instrucciones de instalación

Estas instrucciones de montaje pertenecen al mini invernadero que has adquirido (en lo sucesivo, "producto"). Contiene información importante sobre el montaje y la manipulación. Lee atentamente las instrucciones de instalación, especialmente las instrucciones de seguridad, antes de instalar y utilizar el producto. El incumplimiento de estas instrucciones de instalación puede provocar lesiones graves o daños en el producto.

Las instrucciones de instalación se basan en las normas y reglamentos aplicables en la Unión Europea. En el extranjero, respeta también las directrices y leyes específicas de cada país.

Conserva las instrucciones de instalación para utilizarlas en el futuro. Si cedes el producto a terceros, asegúrate de incluir estas instrucciones de instalación.

### Uso previsto

El producto está diseñado exclusivamente para cultivar y proteger las plantas a principios de año, especialmente de las temperaturas más frescas. Un mini invernadero está diseñado para crear condiciones óptimas para la germinación de semillas y el crecimiento de plántulas.

El producto está destinado exclusivamente a su instalación en jardines o zonas verdes similares de viviendas particulares y no es apto para uso comercial. El producto no es un juguete para niños.

Ten en cuenta que la estructura puede estar regulada por normas de construcción. Antes de proceder a la instalación, pregunta a las autoridades locales de construcción si estás autorizado a instalar el producto y de qué forma. Si incumples estas normas, pueden retirarte la licencia. Si montas el producto completamente sin autorización o infringes las normas de construcción, es posible que tengas que desmontarlo de nuevo.

Utiliza el producto únicamente como se describe en estas instrucciones de instalación. Cualquier otro uso se considera inadecuado y puede provocar daños materiales o incluso personales.

Lee toda la información y las instrucciones de seguridad. El incumplimiento puede causar lesiones graves.

El fabricante o el vendedor no se hacen responsables de los daños causados por un uso inadecuado o incorrecto.

## Instrucciones de seguridad

### ¡Peligro de explosión!

La exposición a la luz solar puede hacer que el producto se caliente considerablemente. Las sustancias explosivas pueden explotar y las sustancias altamente inflamables o combustibles pueden incendiarse si se almacenan en el producto. No almacenes sustancias altamente inflamables, combustibles o explosivos en el producto.

### ¡Peligro de asfixia!

Los niños pequeños pueden llevarse a la boca piezas individuales de montaje y tragárselas o quedar atrapados en la película de embalaje. En ambos casos, pueden asfixiarse.

- ▶ Mantén a los niños pequeños alejados de todas las piezas de instalación y del lugar de instalación.
- ▶ Asegúrate de que los niños pequeños no se metan piezas pequeñas en la boca.
- ▶ No permitas que los niños jueguen con el material de embalaje.

### ¡Riesgo de lesiones!

Durante el montaje, existe un riesgo especial de lesiones para los niños y las personas con capacidades físicas, sensoriales o mentales reducidas. Puede que no sean capaces de evaluar los riesgos correctamente.

- ▶ Mantén a los niños y a las personas con capacidades físicas, sensoriales o mentales reducidas alejados del producto durante el montaje.
- ▶ No permitas que niños o personas con capacidades físicas, sensoriales o mentales reducidas monten, limpien, mantengan o reparen el producto.

### ¡Riesgo de lesiones!

Al pisar el producto, puede romperse debido al peso. **¡No pises el producto!**

### ¡Riesgo de daños!

Una manipulación inadecuada del producto puede dañarlo.

- ▶ Cierra la solapa cuando haya viento o tormenta.
- ▶ Asegúrate de que el producto está bien anclado.
- ▶ ¡Un producto arrancado por fuertes vientos o tormentas puede causar daños personales y materiales!
- ▶ Retira la nieve y el hielo del producto.
- ▶ El producto no está diseñado para soportar más de 10 cm de nieve. Una capa de nieve seca de 36 cm, 10 cm de nieve acuosa y 5,5 cm de hielo corresponden a un peso de aprox. 50 kg/m<sup>2</sup>. No se puede pisar el tejado.
- ▶ No coloques materiales pesados sobre el producto ni sobre sus placas.
- ▶ No golpees las placas alveolares con objetos duros a temperaturas bajo cero. Éstos podrían romperse.
- ▶ No utilices el producto si las piezas individuales están agrietadas, partidas o deformadas. Sustituye los componentes dañados sólo por piezas de repuesto originales adecuadas.
- ▶ No agrupes varios productos en un mismo lugar.
- ▶ El fabricante no se hace responsable de los daños causados por tormentas, viento, agua y cargas de nieve (recomendamos retirar las cargas de nieve del producto durante los meses de invierno). La garantía no cubre ninguna pérdida indirecta o económica.



# Instrucciones de montaje

## Antes del montaje

### Comprueba el producto y el alcance de la entrega

#### ¡Riesgo de daños!

Si abres la caja descuidadamente con un cuchillo afilado u otros objetos puntiagudos, el producto puede dañarse rápidamente. Ten mucho cuidado al abrir.

1. Saca las distintas partes del producto del embalaje.
2. Utiliza las listas de piezas para comprobar si la entrega está completa.
3. Comprueba si las piezas individuales del producto están dañadas. En tal caso, no instales ni utilices el producto.
4. En caso de daños, ponte en contacto con nuestro centro de servicio de atención al cliente por correo electrónico. Para preguntas generales, ¡llámanos!

## Determinar el lugar de instalación

#### ¡Riesgo de daños!

Una manipulación inadecuada del producto puede dañarlo.

- ▶ Coloca el producto en un lugar de fácil acceso y ligeramente protegido del viento.
- ▶ Asegúrate de que el producto está bien anclado.
- ▶ No coloques el producto en el borde de tu jardín para que sea accesible desde todos los lados.
- ▶ Coloca el producto únicamente en un lugar adecuado.

## Fijación al suelo

#### ¡Riesgo de daños!

El producto está fabricado con aluminio ligero y placas alveolares y, en conjunto, no es pesado. En consecuencia, y debido a su tamaño, ofrece mucha superficie de ataque para el viento y las tormentas, por lo que debe estar especialmente bien protegido.

- ▶ Fija el producto firmemente al suelo para evitar daños por viento y tormentas.
- ▶ ¡Un producto arrancado por fuertes vientos o tormentas puede causar daños materiales!

Para instalar el producto de forma segura, colócalo en un lugar protegido y fíjalo firmemente al suelo. Para ello, taladra un agujero a través de los cuatro soportes de las esquinas inferiores y utiliza anclajes al suelo o estacas clavadas a suficiente profundidad en el suelo para garantizar la estabilidad.

También puedes colocar peso adicional sobre la estructura para mantenerla estable. Esto puede hacerse, por ejemplo, añadiendo piedras, ladrillos u otros objetos pesados dentro de la caja, en las cuatro esquinas inferiores

**¡Los anclajes al suelo, las estacas o los pesos adicionales para fijar el producto al suelo no están incluidos en el volumen de suministro!**

#### ¡Riesgo de lesiones!

¡Un producto arrancado por fuertes vientos o tormentas puede causar lesiones personales!

## Montaje

#### ¡Riesgo de lesiones!

Realiza el montaje paso a paso y con mucho cuidado. Si no sigues exactamente estas instrucciones de instalación, pueden producirse errores que pueden ser fatales.

- ▶ Monta el producto con mucho cuidado y paso a paso, tal como se describe en las instrucciones de montaje.
- ▶ El producto debe ser montado por dos adultos.
- ▶ Utiliza guantes y gafas de protección durante el montaje.
- ▶ No pises el producto. Existe riesgo de rotura.

#### ¡Riesgo de lesiones!

Los perfiles de aluminio pueden tener aristas afilados. Si no limas los bordes, puedes cortarte con ellos.

- ▶ Lima los bordes afilados de los perfiles de aluminio con una lima para no cortarte ni engancharte con ellos.

#### ¡Riesgo de daños!

Los movimientos durante el montaje pueden hacer que las uniones atornilladas se aflojen ligeramente. Esto puede hacer que el producto se vuelva inestable.

- ▶ Tras el montaje, aprieta todas las uniones atornilladas con una llave fija o una llave de estrella.

Monta el invernadero junto con al menos otro adulto.

Necesitarás lo siguiente para el montaje:

- Un destornillador de estrella/ranura
- Una llave fija doble SW 10
- Un destornillador inalámbrico
- Una cinta métrica
- Lápiz o rotulador metálico

**¡Estas herramientas no están incluidas en el suministro!**

## Nota sobre nuestras placas alveolares

#### ¡Atención!

En el caso de las placas alveolares, hay que tener en cuenta que hay una cara interior y otra exterior. La cara pegada o la cara etiquetada como "outside" está provista de un revestimiento protector contra los rayos UV. Para evitar confusiones, retira siempre la lámina sólo después de insertar la placa correspondiente.



## Limpieza y mantenimiento

### Limpieza

#### ¡Riesgo de daños!

Una manipulación inadecuada del producto puede dañarlo.

- ▶ No utilices para la limpieza productos que contengan ácidos, disolventes, lejía o sustancias corrosivas.
- ▶ No utilices para la limpieza esponjas de alambre o acero, esponjas abrasivas o que rayen, paños o cepillos. De lo contrario, las superficies podrían resultar dañadas.
- ▶ No utilices un limpiador de vapor o de alta presión para la limpieza. De lo contrario, el producto podría resultar dañado.
- ▶ Limpia el producto sólo con agua fría o tibia.

### Mantenimiento

#### ¡Riesgo de daños!

El producto es susceptible al viento y las tormentas. Esto puede hacer que las uniones atornilladas se aflojen rápidamente.

- ▶ Después de fuertes vientos o tormentas, comprueba que las placas alveolares están bien colocadas y que las uniones atornilladas están bien apretadas.
- ▶ Comprueba cada tres o cuatro meses si las uniones atornilladas del producto siguen estando bien apretadas.
- ▶ Aprieta las uniones atornilladas si es necesario.

### Eliminación

#### ¡Desecha el embalaje!

Deseche el envase en el contenedor adecuado. Poner cartón y papel en el contenedor azul. Láminas en la recogida selectiva.



#### ¡Desechar el invernadero!

Elimina el producto de acuerdo con las leyes y normativas vigentes en tu país.

### Datos técnicos

<b>Modelo</b>	<b>Mini invernadero Doris</b>
Número de artículo	FB 200/100-STEG
Peso	20 kg
Dimensiones (Ancho x Profundo)	205 x 103 cm
Altura	Delantera 33 cm, trasera 44 cm
Material del marco	Perfiles de aluminio
Material de las placas alveolares	Polycarbonato, con protección UV



# Declaración de garantía

## Garantía

### Periodo de garantía

Además de la responsabilidad legal del vendedor por defectos, ofrecemos una garantía de 15 años sobre la construcción y la estructura de los mini invernaderos que nos compre y una garantía de 10 años sobre nuestras placas alveolares.

El periodo de garantía comienza en la fecha de aceptación de la mercancía. Las entregas de sustitución no darán lugar a una prórroga del periodo de garantía.

### Alcance de la garantía

La garantía para nuestros mini invernaderos se aplica exclusivamente a la estructura y al armazón. La garantía no cubre los componentes de suministro, como juntas, piezas de plástico y elementos de conexión. La garantía tampoco se extiende a nuestros accesorios adicionales.

La garantía de nuestras placas alveolares se extiende exclusivamente a su resistencia a la intemperie. Sólo se aplica en relación con la compra de uno de nuestros productos. En caso de reclamaciones justificadas en virtud de la garantía, se aplica el siguiente plan de garantía a las placas alveolares: Tiempo desde la fecha de compra Sustitución del material:

- ▶ Hasta 5 años 100%
- ▶ En el 6 año 75%
- ▶ En el 7 año 60%
- ▶ En el 8 año 45%
- ▶ En el 9 año 30%
- ▶ En el 10 año 15%

### Condiciones de garantía

El requisito básico para hacer uso de la garantía es una instalación profesional y un mantenimiento adecuado tanto del armazón como de las placas alveolares. La garantía expira en caso de remontaje.

### Exclusión de garantía

Además, la garantía no cubre los defectos y daños atribuibles directa o indirectamente a:

- ▶ Uso del material no conforme con nuestras instrucciones
- ▶ Daños debidos a una manipulación incorrecta antes, durante o después de los trabajos de instalación
- ▶ Daños por fuerza mayor
- ▶ Cimentaciones y fijaciones inadecuadas
- ▶ Una ubicación inadecuada (por ejemplo, especialmente expuesta al viento o al calor)
- ▶ Anclaje del producto insuficientemente asegurado
- ▶ Modificaciones in situ del artículo entregado
- ▶ Limpieza incorrecta con productos de limpieza inadecuados (incluidos productos de limpieza agresivos, agua salada, etc.)
- ▶ Falta de cuidado (limpieza) del producto
- ▶ Contacto del material con productos químicos incompatibles

- ▶ La instalación incorrecta de las placas alveolares, además de provocar arañazos y
- ▶ tensiones o uso de adhesivos o selladores u otros materiales incompatibles
- ▶ Cambios de color en la superficie recubierta de polvo debido a la luz solar
- ▶ Cambio en la superficie de las piezas sin recubrimiento debido a la formación de una capa de óxido natural
- ▶ Juntas de mantenimiento (juntas de silicona)
- ▶ Uso comercial

Las reclamaciones de garantía sólo pueden realizarse junto con la prueba de compra original, siempre que el cliente haya cumplido sus obligaciones de pago derivadas del contrato de compra.

Si se presenta una reclamación de garantía dentro del periodo de garantía y se considera justificada, le suministraremos una sustitución gratuita. Esta garantía no cubre ningún otro derecho de garantía, como la indemnización por daños directos o indirectos u otros daños consecuentes.

Cualquier otra responsabilidad, por ejemplo, por el desmontaje o montaje de piezas reclamadas o entregadas posteriormente o por otros costes accesorios o daños consecuenciales, no está cubierta por esta garantía. Dicha responsabilidad sólo existe en el ámbito de las disposiciones legales.

**Retira la nieve y el hielo del tejado del producto durante los meses de invierno.**





## Volumen de suministro de tu set



### ¡Comprueba el producto y el volumen de suministro!

Saca con cuidado las piezas individuales del producto del embalaje. **Utiliza la lista de piezas siguiente para comprobar si la entrega está completa.** Comprueba si las piezas individuales del producto están dañadas. Si es así, no montes ni utilices el producto. En caso de daños o piezas faltantes, ponte en contacto con nuestro centro de servicio por correo electrónico: [info@carpasol.es](mailto:info@carpasol.es)

### Piezas de aluminio









Ilustración	Nº de artículo.	Nombre	Largo	Número
	23102-0959.01	Perfil de marco FBK 959 mm	959 mm	2
	23102-1980.01	Perfil de marco FBK 1.980 mm	1.980 mm	2
	23105-0240.01	Perfil angular FBK 240 mm	240 mm	2
	23105-0340.01	Perfil angular FBK 340 mm	340 mm	2
	23107-0240.01	Perfil de acoplamiento FBK 240 mm	240 mm	1
	23107-0340.01	Perfil de acoplamiento FBK 340 mm	340 mm	1
	23108-1980.01	Perfil de marco superior FBK, frontal 1.980 mm	1.980 mm	1
	23110-1980.01	Perfil de bisagra FBK - simple 1.980 mm	1.980 mm	1
	23102-0964.01	Perfil de marco FBK 964 mm	964 mm	2
	23109-0979.1	Perfil de soporte FBK	979 mm	1
	23104-0950.01	Perfil de solapa FBK 950 mm	950 mm	2

	23104-0970.01	Perfil de solapa FBK 970 mm	970 mm	<b>4</b>
	23103-0950.01	Perfil de bisagra FBK-solapa 950 mm	950 mm	<b>2</b>
	1408-0350.01	Soporte interior FBK 350 mm	350 mm	<b>4</b>
	23101-0272_01	Soporte exterior FBK 272 mm	272 mm	<b>2</b>

**Piezas de plástico**

<b>Ilustración</b>	<b>Nº de artículo.</b>	<b>Nombre</b>	<b>Largo</b>	<b>Número</b>
	G2313	Esquina marco inferior	-	<b>4</b>
	G2309	Esquina marco superior, delantero, izquierdo	-	<b>1</b>
	G2310	Esquina marco superior, delantero, derecho	-	<b>1</b>
	G2311	Esquina marco superior, trasero, izquierdo	-	<b>1</b>
	G2312	Esquina marco superior, trasero, derecho	-	<b>1</b>
	G2307	Conector angular solapa	-	<b>8</b>
	G2315	Dispositivo antidesplazamiento	-	<b>4</b>
	G2302	Elemento de suspensión para el soporte	-	<b>4</b>
	G2316	Manilla de la solapa	-	<b>2</b>
	G2303	Tapa para el soporte	-	<b>2</b>
	G2305	Bisagra para el soporte	-	<b>2</b>
	G2306	Bisagra de unión del soporte	-	<b>2</b>
	G2301	Fijación del soporte	-	<b>2</b>
	G2304	Gancho de sujeción para el soporte	-	<b>2</b>
	G2328	Esquina de refuerzo para la solapa	-	<b>2</b>
	PQS32	Conector doble	-	<b>2</b>
	G2327	Conector del perfil de soporte	-	<b>2</b>

## Tornillos y tuercas

Ilustración	Nº de artículo.	Nombre	Largo	Número
	690509	Tornillo M6x12 mm	12 mm	<b>85</b>
	SCHRM4x16	Tornillo M4x16 mm	16 mm	<b>2</b>
	SCHRM4x20	Tornillo M4x20 mm	20 mm	<b>2</b>
	690548	Tuerca hexagonal con brida M6	-	<b>85</b>
	690547	Tuerca hexagonal M6	-	<b>5</b>
	MUTTERM4	Tuerca autorroscante M4	-	<b>5</b>
	9040556	Tornillo autorroscante 4,8x13 mm	13 mm	<b>26</b>
	664555	Perno axial	10 mm	<b>4</b>

## Placas alveolares de policarbonato

Ilustración	Nº de artículo.	Nombre	Largo	Número
	260/980/16	Placa alveolar 980x260x16 mm	980 mm	<b>2</b>
	360/980/16	Placa alveolar 980x360x16 mm	980 mm	<b>2</b>
	362/980/16/RE	Placa alveolar 980x258x362x16 mm - Derecha	980 mm	<b>1</b>
	362/980/16/LI	Placa alveolar 980x362x258x16 mm - Izquierda	980 mm	<b>2</b>
	1000/980/16	Panel alveolar 980x1000x16 mm	980 mm	<b>2</b>

# Paso 1

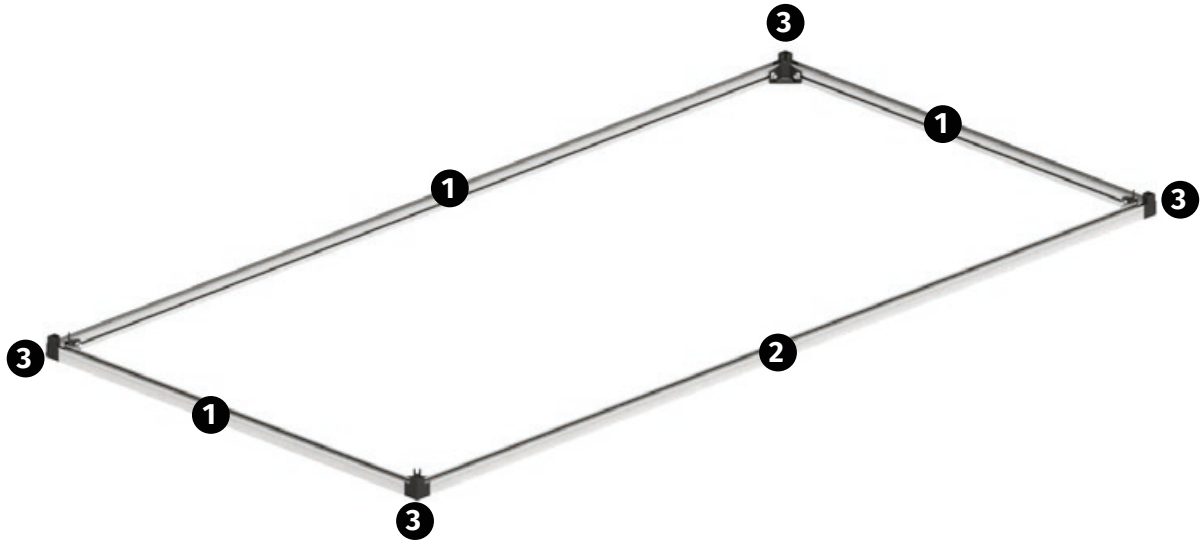

Necesitarás lo siguiente para este paso del montaje:

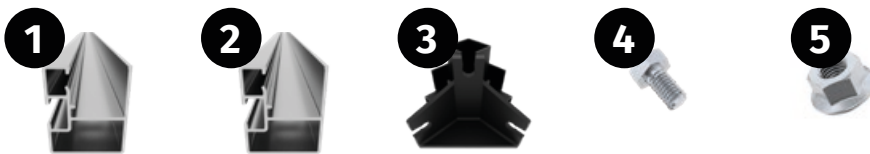

Pieza	Nº de artículo.	Nombre	Largo	Número
1	23102-0959.01	Perfil de marco FBK 959 mm	959 mm	2
2	23102-1980.01	Perfil de marco FBK 1.980 mm	1.980 mm	2
3	G2313	Esquina marco inferior	-	4
4	690509	Tornillo M6x12 mm	12 mm	12
5	690548	Tuerca hexagonal con brida M6	-	12

1.1



Coge los dos perfiles de suelo de los paneles delantero y trasero. Marca el centro de cada perfil. Para ello, mide exactamente 990 mm hacia el interior desde el borde cortado.

1.2



Coge los perfiles de suelo y una esquina inferior (ref. G2313) junto con tres tornillos M6x12 mm y tres tuercas con brida M6.

1.3



Introduce un tornillo M6x12 mm en el canal de atornillado del perfil de suelo del panel lateral y dos tornillos M6x12 en el canal de atornillado del perfil de suelo del panel delantero y trasero.

1.4



Fija los perfiles de suelo a la esquina inferior.

1.5



Introduce un tornillo M6x12 mm en cada uno de los huecos previstos en el soporte de la esquina inferior.

1.6



Comprueba que los perfiles de suelo se insertan firmemente contra las esquinas inferiores y atorníllalas firmemente con las tuercas con brida M6.



## Repite

Coloca las cuatro esquinas de la misma manera.



## Paso 2

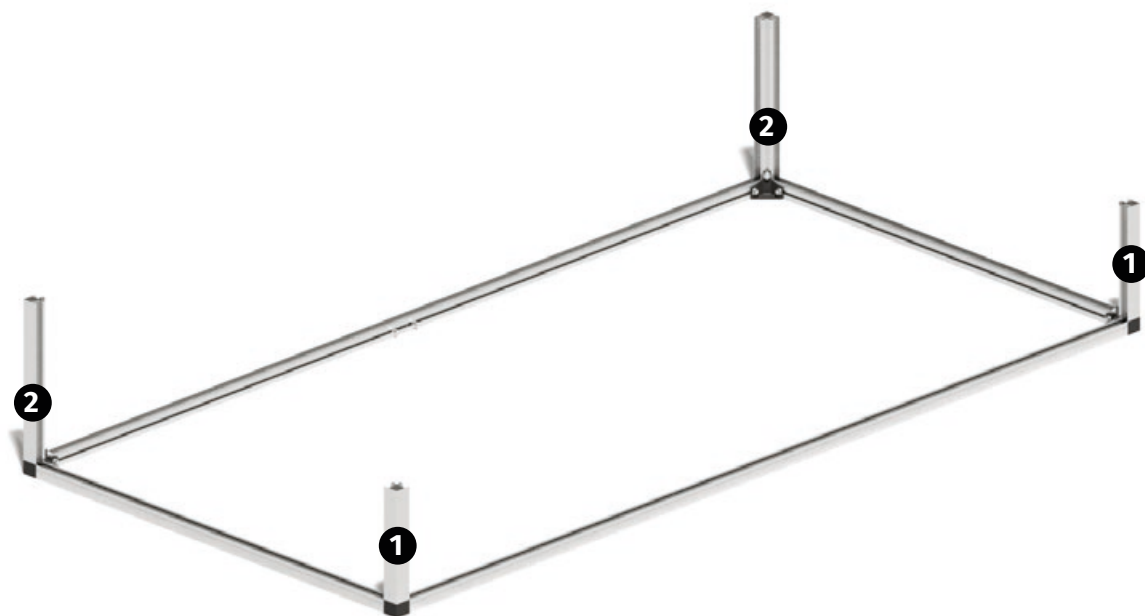

Necesitarás lo siguiente para este paso del montaje:



Pieza	Nº de artículo.	Nombre	Largo	Número
1	23105-0240.01	Perfil angular FBK 240 mm	240 mm	2
2	23105-0340.01	Perfil angular FBK 340 mm	340 mm	2
3	690509	Tornillo M6x12 mm	12 mm	4
4	690548	Tuerca hexagonal con brida M6	-	4

2.1



Coge el perfil angular, un tornillo M6x12 mm y una tuerca con brida M6.

2.2



Introduce el tornillo M6x12 mm en el canal para tornillos del perfil angular.

2.3



Coloca el perfil angular en la esquina inferior y coloca el tornillo M6x12 mm en la ranura.

2.4

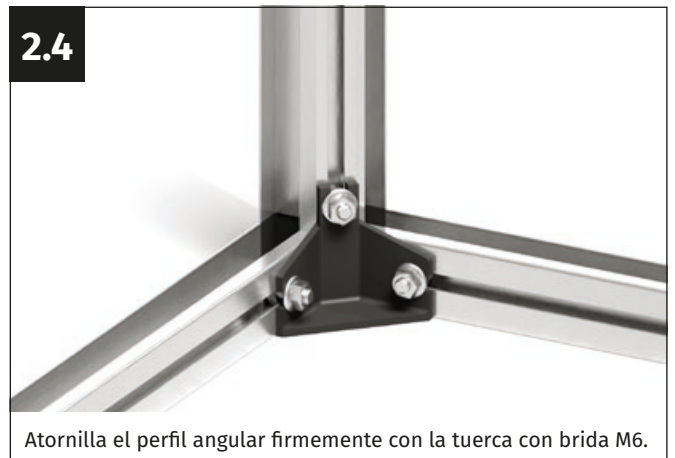

Atornilla el perfil angular firmemente con la tuerca con brida M6.



### Repite

Coloca los cuatro perfiles angulares del mismo modo.

# Paso 3

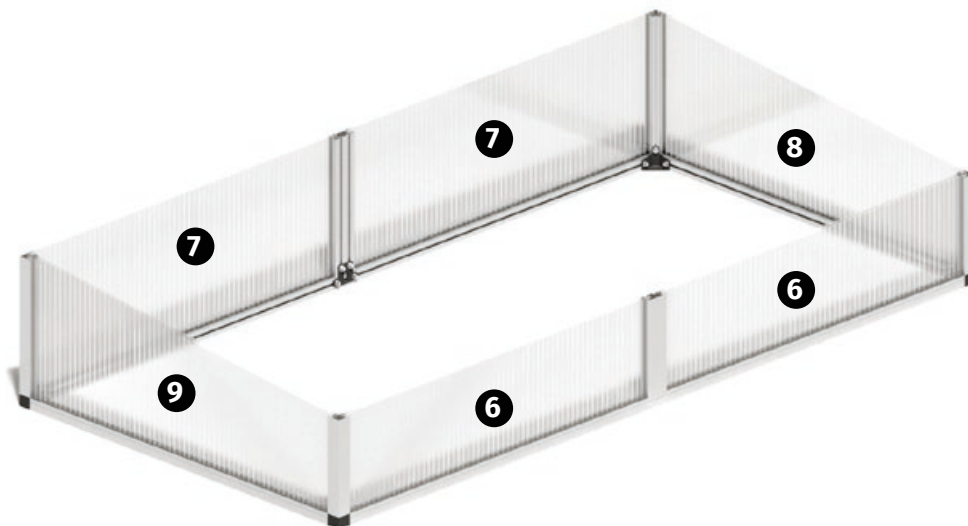

Necesitarás lo siguiente para este paso del montaje:

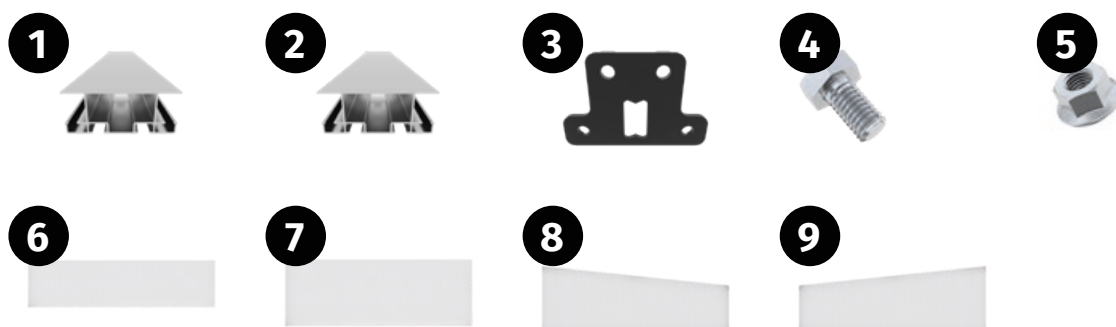

Pieza	Nº de artículo.	Nombre	Largo	Número
1	23107-0240.01	Perfil de acoplamiento FBK 240 mm	240 mm	1
2	23107-0340.01	Perfil de acoplamiento FBK 340 mm	340 mm	1
3	PQS32	Conector doble	-	2
4	690509	Tornillo M6x12 mm	-	4
5	690548	Tuerca hexagonal con brida M6	-	8
6	260/980/16	Placa alveolar 980x260x16 mm	980 mm	2
7	360/980/16	Placa alveolar 980x360x16 mm	980 mm	2
8	362/980/16/RE	Placa alveolar 980x258x362x16 mm - Derecha	980 mm	1
9	362/980/16/LI	Placa alveolar 980x362x258x16 mm - Izquierda	980 mm	1



### Nota

En los siguientes pasos, introduce las placas alveolares del mini invernadero en el marco de aluminio preparado.

#### ANTES DEL MONTAJE:

Tenga en cuenta que las sábanas multicapas suministradas tienen una cara interior y otra exterior. El exterior es resistente a los rayos UV y lleva la etiqueta "outside".

También se puede aplicar una película a las placas. En este caso, el lado con la película es el exterior.

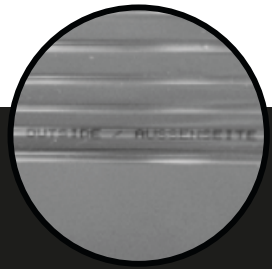

### 3.1



Coge las placas alveolares para acristalar las paredes y los perfiles centrales para las paredes delantera y trasera.

### 3.2

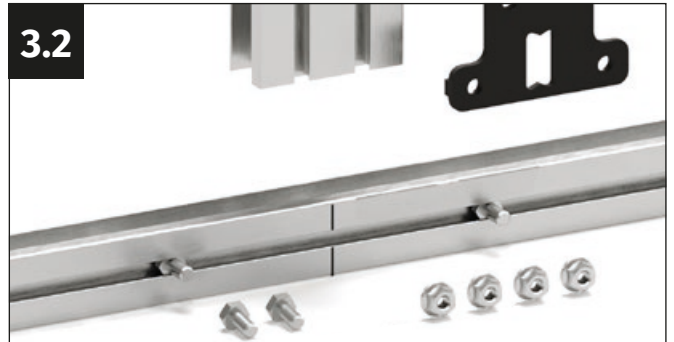

Coge un perfil central, un conector doble (ref. PQS32), dos tornillos M6x12 mm y cuatro tuercas con brida M6. Desliza los tornillos previamente insertados del perfil de base hacia el centro.

### 3.3



Introduce un tornillo M6x12 mm en cada uno de los dos canales de atornillado del perfil central.

### 3.4

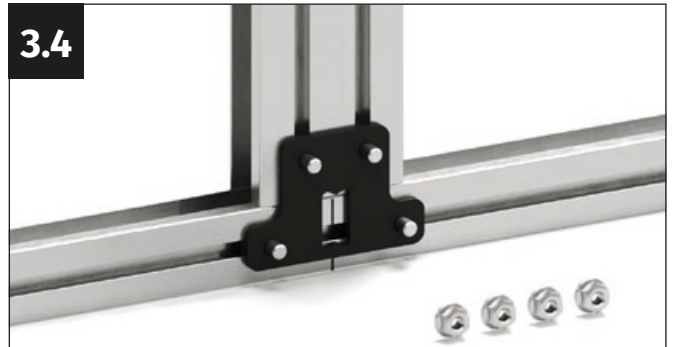

Coloca el perfil central sobre el perfil del suelo. Coloca el conector doble de modo que sobresalga un tornillo M6x12 mm por cada uno de los orificios del perfil doble.

### 3.5

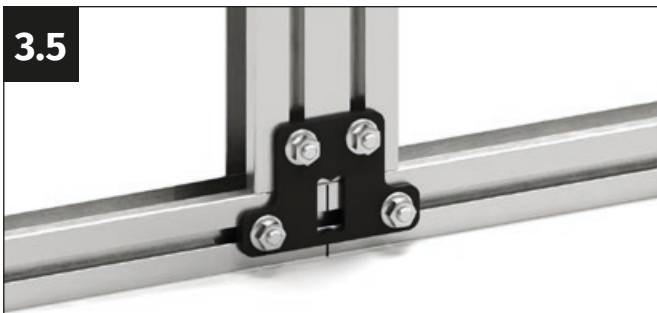

Alinea el perfil doble de modo que la marca en V del centro del perfil doble apunte exactamente a la marca. Atornilla firmemente el conector doble con cuatro tuercas con brida M6.

### 3.6

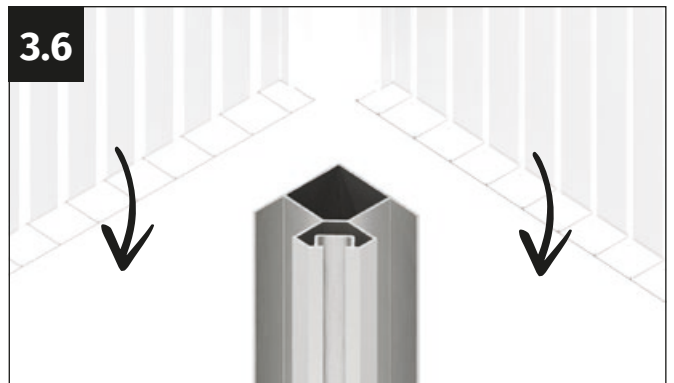

Introduce las placas alveolares desde arriba en las ranuras en U de los perfiles angulares.

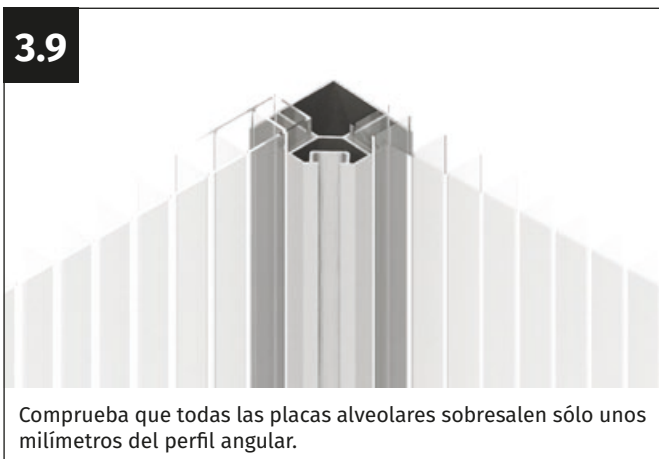
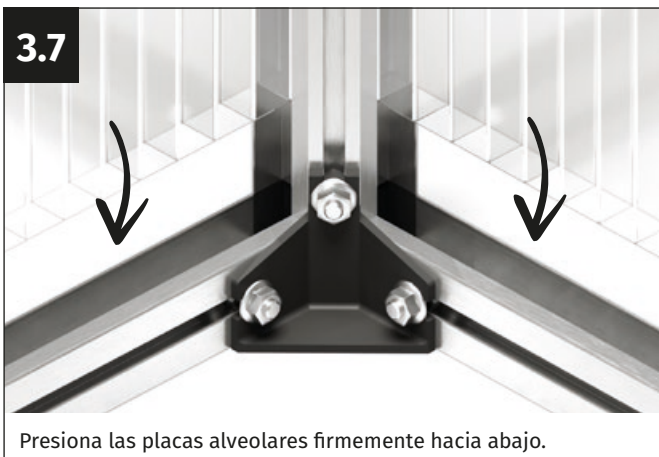

**Repetir**

Instala todas las placas alveolares de las paredes de la misma manera.



## Paso 4

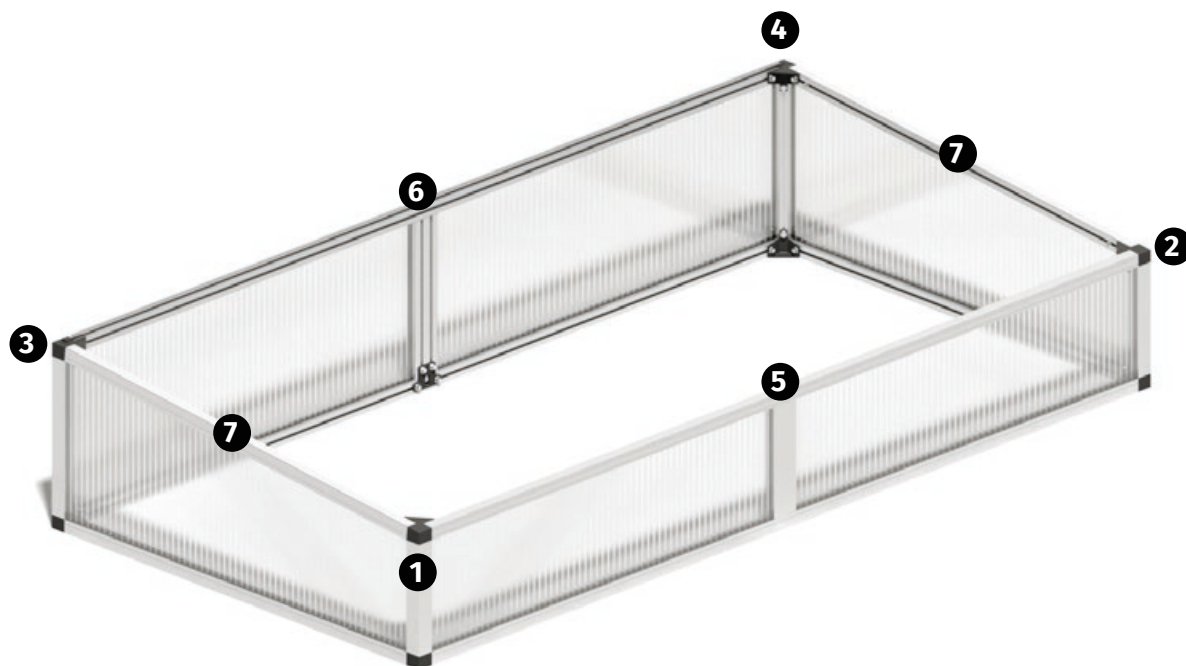

Necesitarás lo siguiente para este paso del montaje:

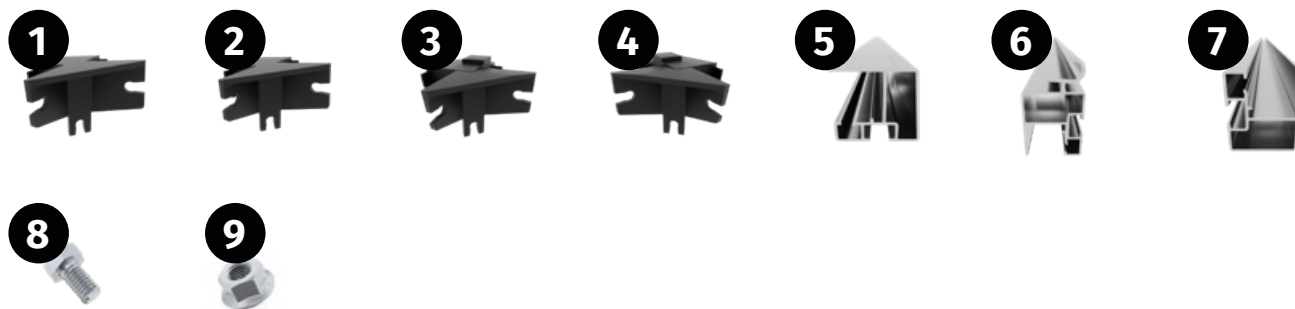

Pieza	Nº de artículo.	Nombre	Largo	Número
1	G2309	Esquina marco superior, delantero, izquierdo	-	1
2	G2310	Esquina marco superior, delantero, derecho	-	1
3	G2311	Esquina marco superior, trasero, izquierdo	-	1
4	G2312	Esquina marco superior, trasero, derecho	-	1
5	23108-1980.01	Perfil de marco superior FBK, frontal 1.980 mm	1.980 mm	1
6	23110-1980.01	Perfil de bisagra FBK - simple 1.980 mm	1.980 mm	1
7	23102-0964.01	Perfil de marco FBK 964 mm	964 mm	2
8	690509	Tornillo M6x12 mm	-	20
9	690548	Tuerca hexagonal con brida M6	-	12





### ¡Atención!

Asegúrate de fijar una pieza de plástico diferente en cada una de las cuatro esquinas:

- ▶ Parte delantera izquierda: pieza nº G2309
- ▶ Parte delantera derecha: pieza nº G2310
- ▶ Parte trasera izquierda: pieza nº G2311
- ▶ Parte trasera derecha: pieza nº G2312
- ▶ Centro: Referencia G2327

### 4.1

La ilustración muestra la parte trasera derecha

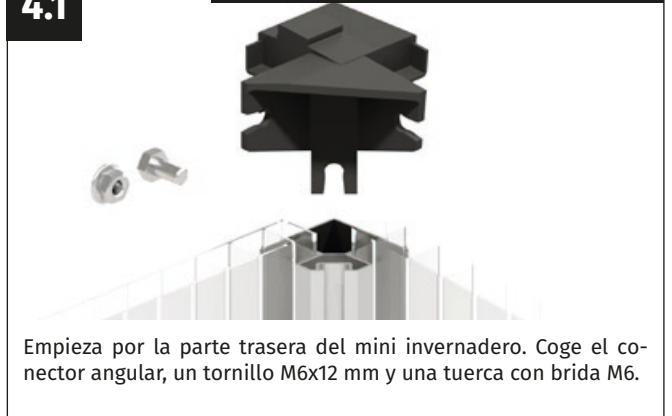

Empieza por la parte trasera del mini invernadero. Coge el conector angular, un tornillo M6x12 mm y una tuerca con brida M6.

### 4.2

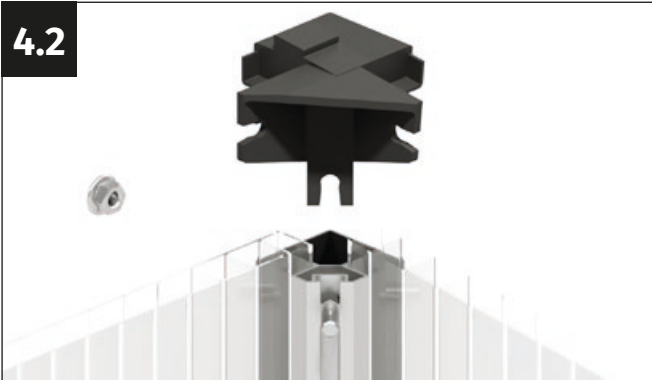

Introduce el tornillo M6x12 mm en el canal para tornillos del perfil angular.

### 4.3

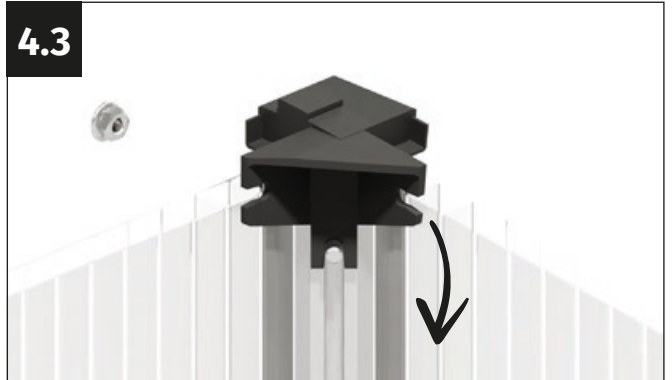

Coloca el conector angular en el perfil angular y el tornillo M6x12 en su ranura.

### 4.4

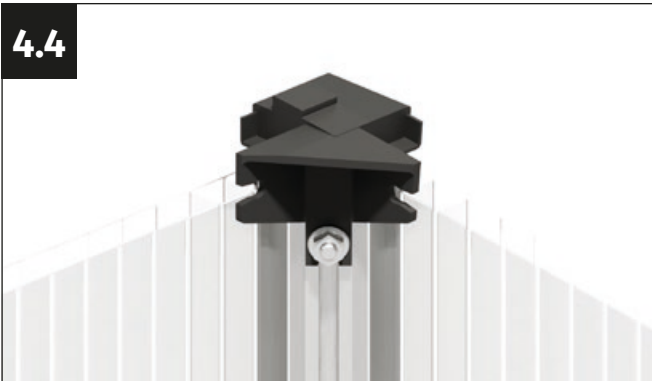

Presiona firmemente el conector angular hacia abajo y atornilla firmemente el perfil angular con la tuerca con brida M6.



### Repetir

Coloca del mismo modo el conector angular trasero del lado izquierdo.

### 4.5

La ilustración muestra la parte delantera derecha



Coge el conector angular delantero, un tornillo M6x12 mm y una tuerca con brida M6.

### 4.6

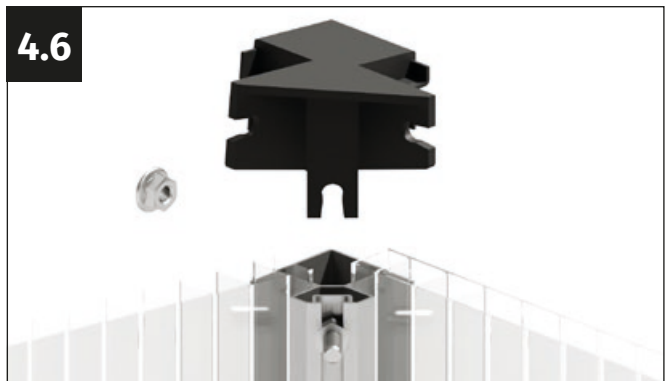

Introduce el tornillo M6x12 mm en el canal para tornillos del perfil angular.

4.7

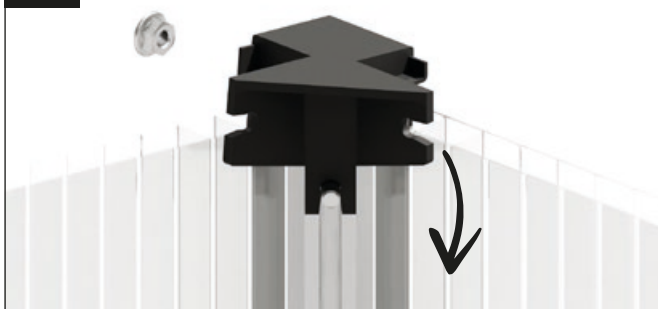

Coloca el conector angular en el perfil angular y el tornillo M6x12 en su ranura.

4.8



Presiona firmemente el conector angular hacia abajo y atornilla firmemente el perfil angular con la tuerca con brida M6.



### Repite

Coloca el segundo conector de la esquina delantera del mismo modo.

4.9



Coge el perfil de bisagra simple (bisagra de tejado). Marca el centro del perfil. Para ello, mide exactamente 990 mm hacia el interior desde el borde cortado.

4.10



Coge la bisagra del tejado, dos tornillos M6x12 mm y una tuerca con brida M6.

4.11

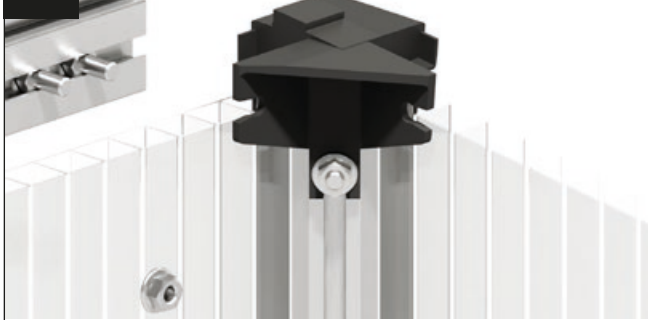

Introduce los dos tornillos M6x12 mm en el canal de atornillado de la bisagra de tejado.

4.12



Coloca la bisagra del tejado en la esquina trasera y coloca un tornillo M6x12 mm en su ranura.

4.13



Atornilla firmemente la bisagra de tejado con la tuerca con brida M6.



### Repite

Instala el segundo lado de la misma manera.

Para poder fijar la bisagra de tejado en el segundo lado, debes empujar el perfil angular hacia fuera. Éste se volverá a colocar en la posición correcta cuando la bisagra de tejado se alinee convenientemente.

4.14



Nehmen Sie das obere Profil der Frontwand zur Hand. Markieren Sie die Mitte des Profils, indem Sie exakt 990 mm von der Schnittkante nach innen messen.

4.15

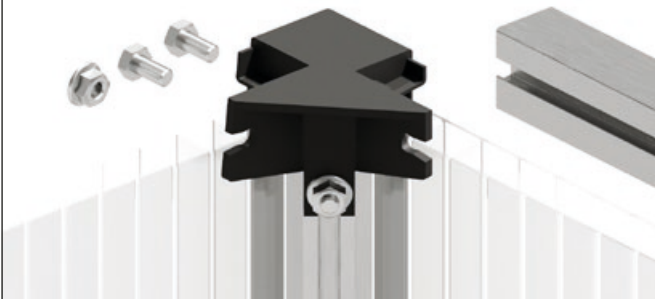

Coge el perfil de soporte delantero, dos tornillos M6x12 mm y una tuerca con brida M6.

4.16

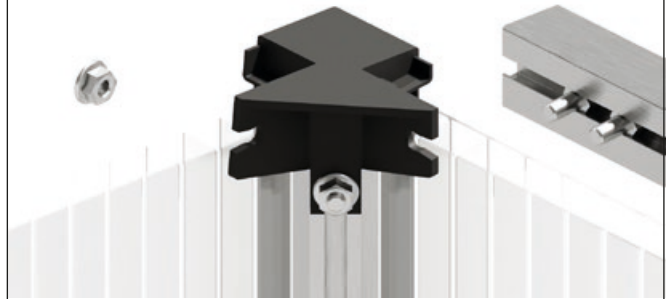

Introduce los dos tornillos M6x12 mm en el canal de atornillado del perfil de soporte delantero.

4.17



Empuja el perfil de soporte delantero sobre la esquina y coloca un tornillo M6x12 mm en su ranura.

4.18



Atornilla el perfil de soporte delantero firmemente con la tuerca con brida M6.



### Repetir

Instala el segundo lado de la misma manera.

Para poder fijar el perfil de soporte delantero en el segundo lado, debes empujar el perfil angular hacia fuera. Éste se volverá a colocar en la posición correcta cuando la bisagra de tejado se alinee convenientemente.

4.19



Coge un perfil de marco superior, dos tornillos M6x12 mm y una tuerca con brida M6.

4.20

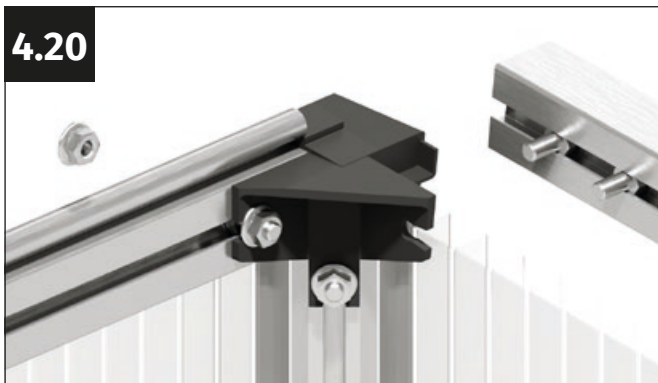

Introduce los tornillos M6x12 mm en el canal de atornillado del perfil de marco superior.

4.21



Para poder fijar el perfil de marco superior al conector, primero debes empujar el perfil angular ligeramente hacia atrás.

4.22



Empuja el perfil de marco superior a la esquina y coloca un tornillo M6x12 mm en su ranura.

4.23



Presiona firmemente la esquina contra el perfil superior del marco y atornilla firmemente el perfil superior del marco con una tuerca con brida M6.

4.24

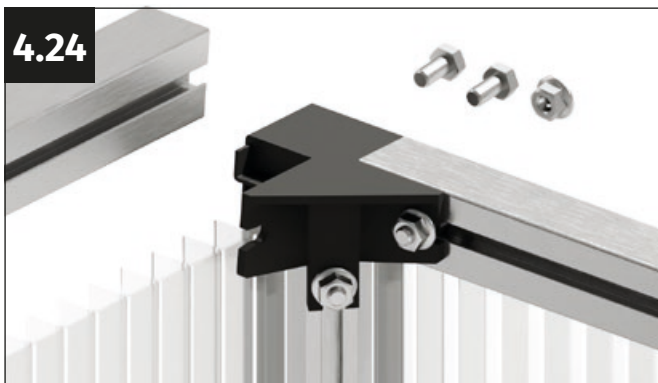

Coge dos tornillos M6x12 mm y una tuerca con brida M6.

4.25

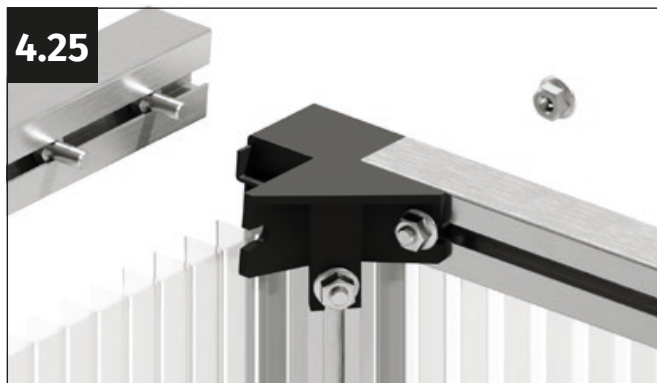

Introduce los tornillos M6x12 mm en el canal de atornillado del perfil de marco superior.

4.26

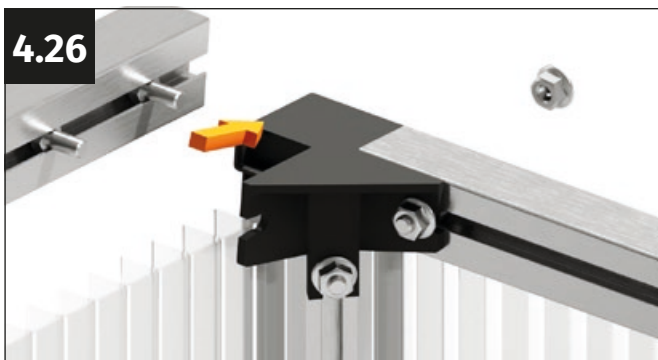

Para poder fijar el perfil de marco superior al conector, primero debes empujar el perfil angular ligeramente hacia delante.

4.27



Empuja el perfil de marco superior a la esquina y coloca un tornillo M6x12 mm en su ranura.

4.28



Presiona firmemente la esquina contra el perfil superior del marco y atornilla firmemente el perfil superior del marco con una tuerca con brida M6.



### Repetir

Monta el segundo perfil de marco lateral de la misma manera.



# Paso 5

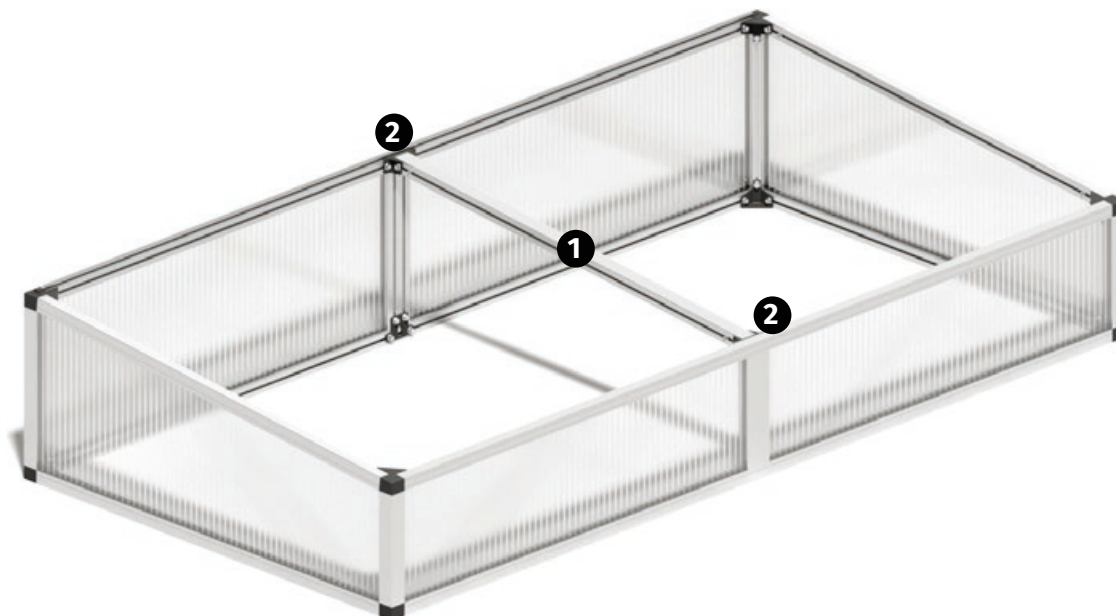

Necesitarás lo siguiente para este paso del montaje:



Pieza	Nº de artículo.	Nombre	Largo	Número
1	23109-0979.1	Perfil de soporte FBK	979 mm	1
2	G2327	Conector del perfil de soporte	-	2
3	690509	Tornillo M6x12 mm	-	4
4	690548	Tuerca hexagonal con brida M6	-	8

5.1

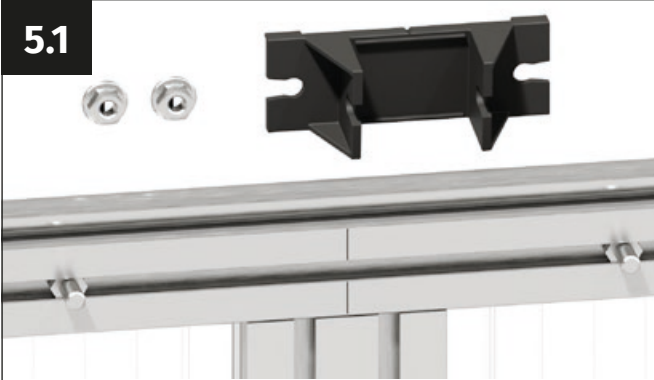

Coge el conector para el perfil de soporte (ref. G2327) y dos tuercas con brida M6.

5.2



Desliza hacia el centro los tornillos M6x12 mm de la bisagra del tejado introducidos anteriormente.

5.3

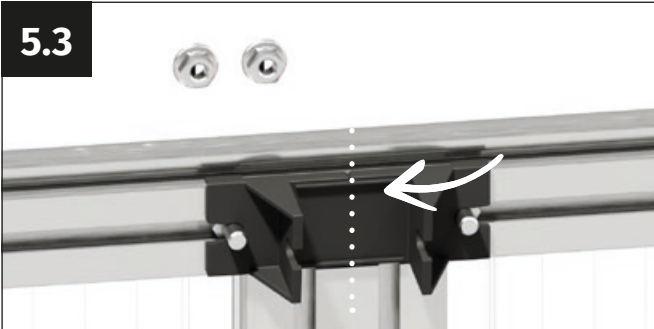

Coloca el conector de plástico exactamente en el centro de la marca realizada anteriormente, de modo que apunte ligeramente hacia abajo. Introduce los dos tornillos M6x12 mm en los huecos del conector.

5.4



Comprueba de nuevo que el conector de plástico está exactamente centrado y apriétalo con dos tuercas con brida M6.

5.5

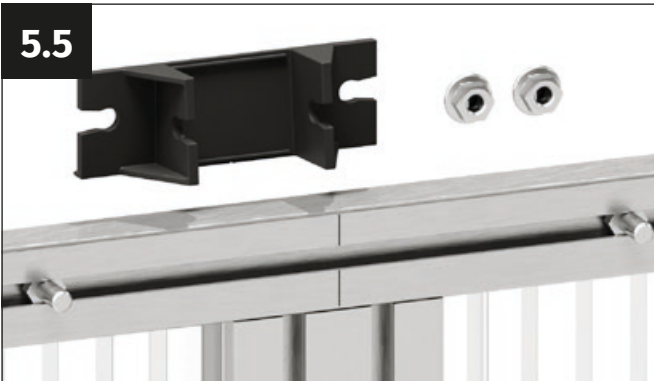

Coge el conector para el perfil de soporte (ref. G2327) y dos tuercas con brida M6.

5.6

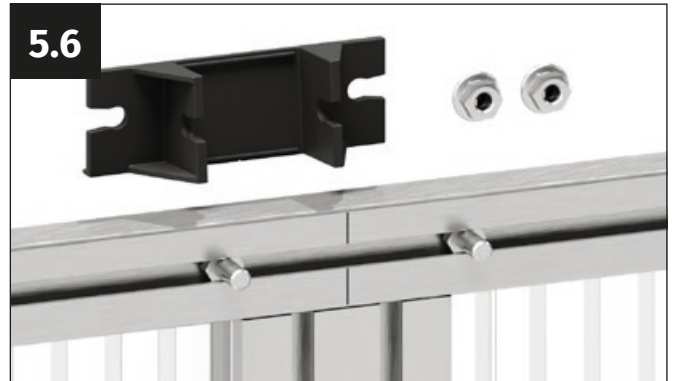

Desliza hacia el centro los tornillos M6x12 mm previamente insertados en el perfil superior delantero.

5.7

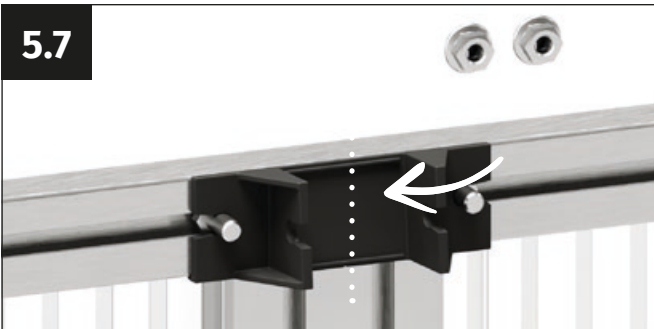

Coloca el conector de plástico exactamente en el centro de la marca realizada anteriormente, de modo que apunte ligeramente hacia arriba. Introduce los dos tornillos M6x12 mm en los huecos del conector.

5.8



Comprueba de nuevo que el conector de plástico está exactamente centrado y apriétalo con dos tuercas con brida M6.





**Repite**

El perfil de soporte se coloca a ambos lados en paralelo. Para insertar el perfil de soporte, separa ligeramente los paneles delantero y trasero para dejar espacio suficiente para la inserción.

**5.9**

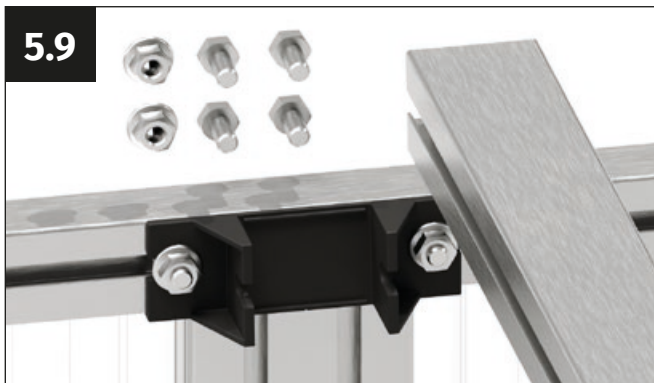

Coge el perfil de soporte, cuatro tornillos M6x12 mm y dos tuercas con brida M6.

**5.10**

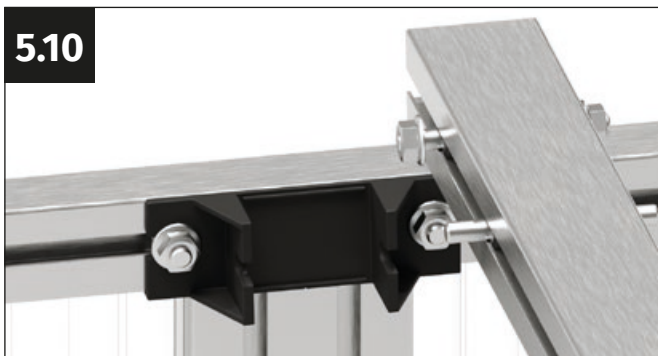

Introduce dos tornillos M6x12 mm en cada uno de los dos canales para atornillado del perfil de soporte. A continuación, atornilla una tuerca con brida M6 en cada uno de los tornillos M6x12 mm delanteros.

**5.11**



Introduce el perfil de soporte entre los dos conectores de plástico. Empieza por el panel trasero. Empuja el panel frontal ligeramente hacia fuera para crear espacio para introducir el perfil.

**5.12**



Introduce los tornillos M6x12 mm en el hueco del conector de plástico y atornilla firmemente el perfil con las tuercas con brida M6.



# Paso 6

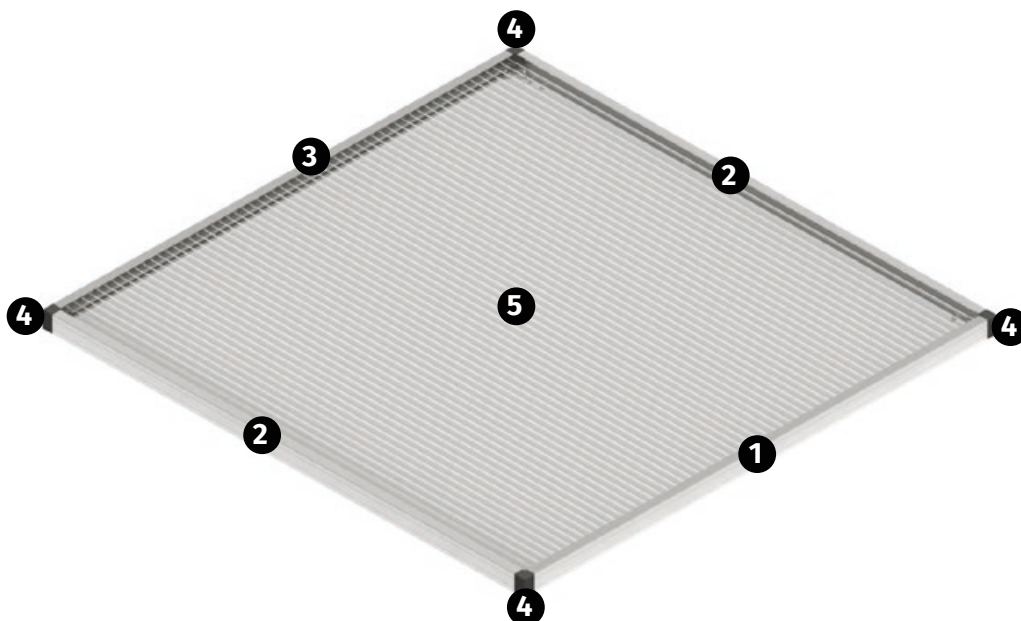

Pieza	Nº de artículo.	Nombre	Largo	Número
1	23104-0950.01	Perfil de solapa FBK 950 mm	950 mm	2
2	23104-0970.01	Perfil de solapa FBK 970 mm	970 mm	4
3	23103-0950.01	Perfil de bisagra FBK-solapa 950 mm	950 mm	2
4	G2307	Conector angular solapa	-	8
5	1000/980/16	Placa alveolar 980x1000x16 mm	980 mm	2
6	690509	Tornillo M6x12 mm	12 mm	32
7	690548	Tuerca hexagonal con brida M6	-	16
8	690547	Tuerca hexagonal M6	-	4

6.1



El primer paso consiste en atornillar el perfil de bisagra trasero y los dos perfiles laterales de la solapa a las esquinas de plástico de la solapa (ref. G2307).

6.2

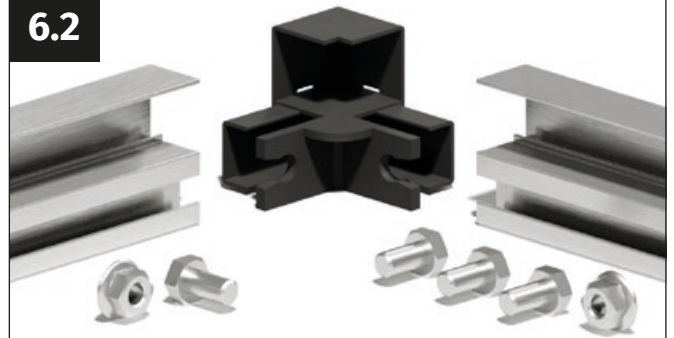

Coge el perfil de la bisagra trasero, una esquina de plástico (ref. G2307), un perfil lateral de solapa, cuatro tornillos M6x12 mm y dos tuercas con brida M6.

6.3

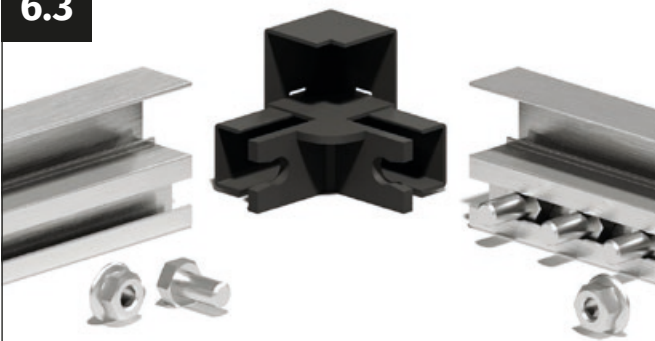

Introduce tres tornillos M6x12 mm en el canal de atornillado del perfil de la solapa lateral.

6.4

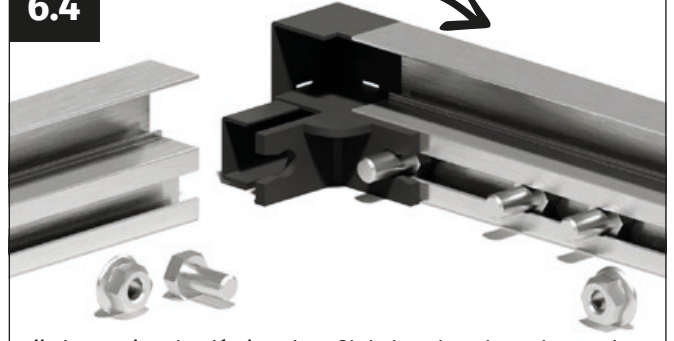

Fija la esquina de plástico al perfil de la solapa lateral. Introduce un tornillo M6x12 mm en la ranura de la esquina de plástico.

6.5

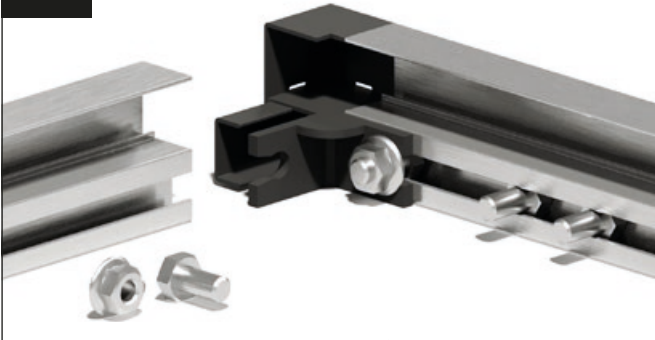

Presiona firmemente la esquina de plástico contra el perfil de la solapa lateral y atorníllala firmemente con la tuerca con brida M6.

6.6



Introduce un tornillo M6x12 mm en el canal de atornillado del perfil de bisagra.

6.7



Empuja el perfil de bisagra sobre la esquina de plástico. Introduce el tornillo M6x12 mm en la ranura de la esquina de plástico.

6.8



Presiona firmemente el perfil de bisagra contra la esquina de plástico y atorníllalo firmemente con la tuerca con brida M6.



**Repetir**

Instala el segundo perfil lateral de la solapa de la misma manera.

**6.9**



Coge la placa para la solapa.

**6.10**



Introduce la placa alveolar en la ranura en los dos perfiles laterales de la solapa.

**6.11**



Presiona firmemente la placa alveolar en la estructura de modo que quede choque con el tope del perfil de bisagra con forma de "U".

**6.12**

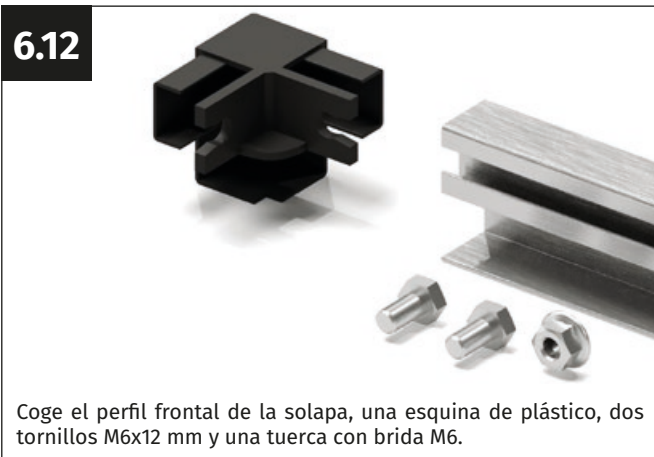

Coge el perfil frontal de la solapa, una esquina de plástico, dos tornillos M6x12 mm y una tuerca con brida M6.

**6.13**

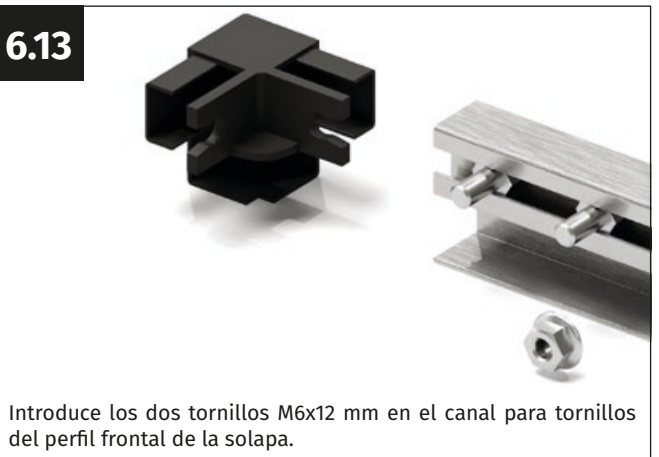

Introduce los dos tornillos M6x12 mm en el canal para tornillos del perfil frontal de la solapa.

**6.14**

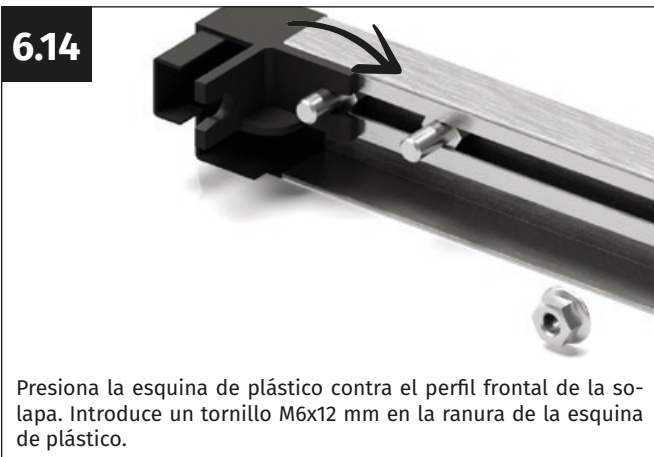

Presiona la esquina de plástico contra el perfil frontal de la solapa. Introduce un tornillo M6x12 mm en la ranura de la esquina de plástico.

**6.15**



Presiona firmemente la esquina de plástico contra el perfil frontal de la solapa y atorníllala firmemente con una tuerca con brida M6. Repite estos pasos de montaje en el segundo lado del perfil frontal de la solapa.



6.16



En el siguiente paso, el perfil frontal de la solapa se fija a los perfiles laterales de la solapa. Los siguientes pasos se realizan en paralelo a ambos lados.

6.17

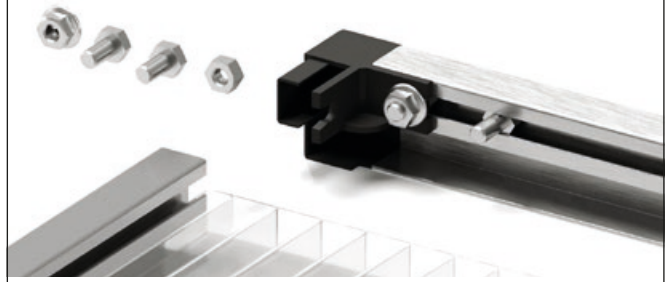

Coge dos tornillos M6x12 mm, una tuerca con brida M6 y una tuerca M6 para cada lado.

6.18

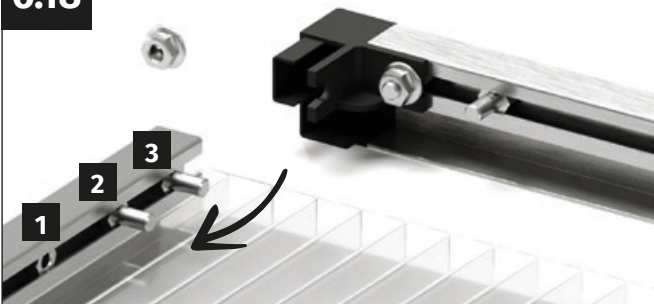

En cada lado, introduce primero la tuerca M6 y, a continuación, los dos tornillos M6x12 mm en el canal de atornillado de los perfiles laterales de la solapa. **¡Sigue el orden indicado!**

6.19

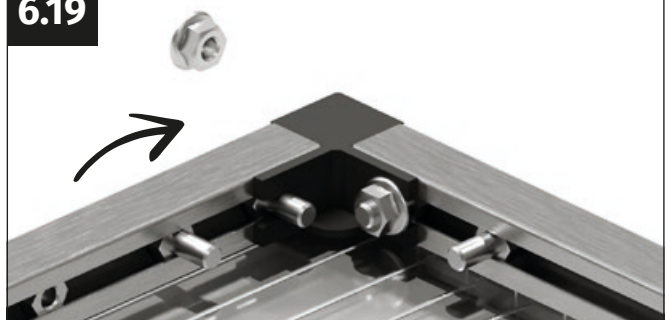

Fija el perfil frontal de la solapa con las esquinas de plástico a los perfiles laterales de la solapa. Introduce un tornillo M6x12 mm en la ranura de la esquina de plástico.

6.20

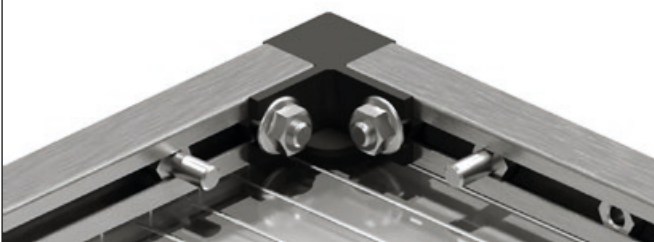

Presiona firmemente la esquina de plástico contra el perfil de la ventana lateral y atorníllala firmemente con una tuerca con brida M6.

## Paso 7



Pieza	Nº de artículo.	Nombre	Largo	Número
1	G2315	Dispositivo antidesplazamiento	979 mm	4
2	690548	Tuerca hexagonal con brida M6	-	8



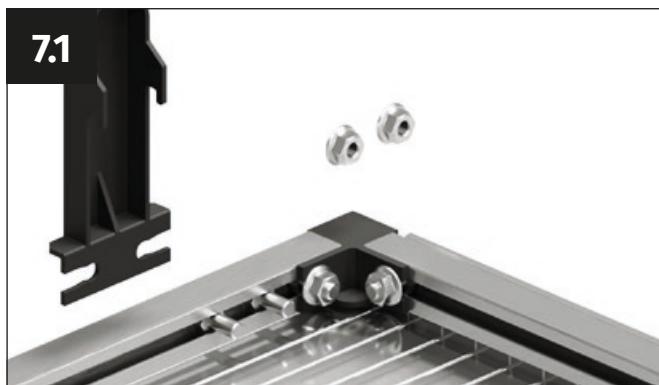

7.1  
Coge un dispositivo antidesplazamiento (ref. G2315) y dos tuercas con brida M6.



7.2  
Coloca el dispositivo antidesplazamiento en las esquinas traseras de la solapa en los perfiles laterales de la solapa.



7.3  
Presiona ligeramente el dispositivo antidesplazamiento contra las esquinas traseras y atornillalo con las dos tuercas con brida M6.



### Repite

Instala el segundo dispositivo antidesplazamiento del mismo modo.

*Paso 8*

Pieza	Nº de artículo.	Nombre	Largo	Número
1	G2328	Esquina de refuerzo para la solapa	-	7
2	690548	Tuerca hexagonal con brida M6	-	8



8.1

En la parte delantera de la solapa, haz una marca a 96 mm de la esquina de la ventana en el perfil delantero de la solapa y en el perfil lateral de la solapa.



8.2

Coge un refuerzo de esquina (ref. G2328) y dos tuercas con brida M6.



8.3

Coloca los tornillos M6x12 mm exactamente en las marcas.

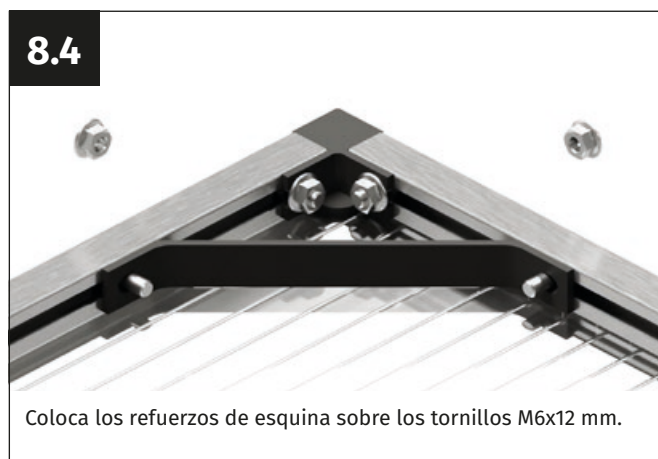

8.4

Coloca los refuerzos de esquina sobre los tornillos M6x12 mm.



**¡Atención!**

Comprueba que las dos diagonales de la hoja de la solapa tienen exactamente la misma longitud para que la ventana quede alineada de manera correcta.



8.5

Atornilla el refuerzo de esquina con tuercas con brida M6.



**Repite**

Instala el segundo refuerzo de esquina de la misma manera.

## Paso 9

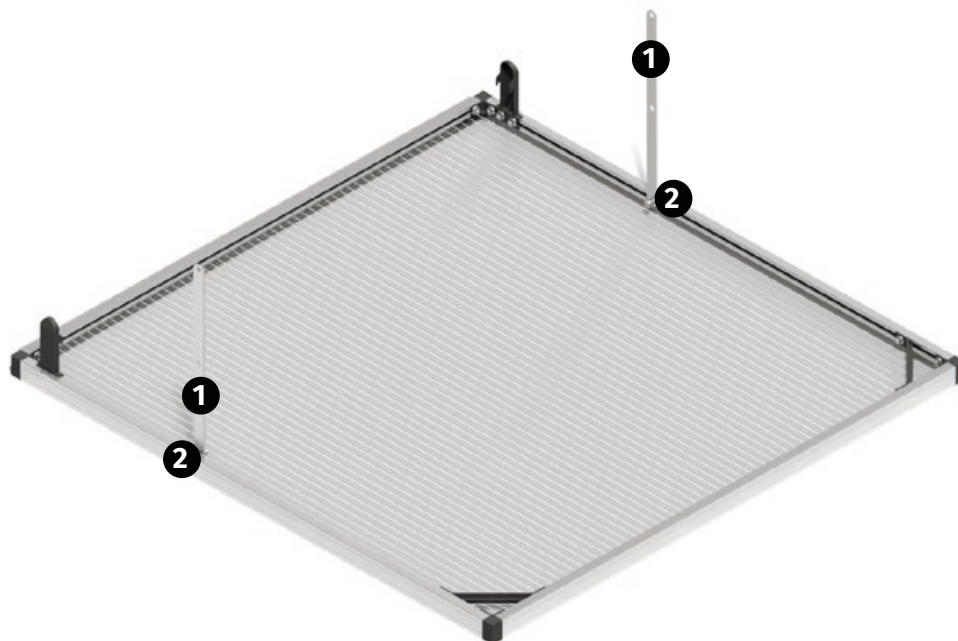

Pieza	Nº de artículo.	Nombre	Largo	Número
1	1408-0350.01	Soporte interior FBK 350 mm	350 mm	4
2	690548	Tuerca hexagonal con brida M6	-	4



**Repite**

Instala el segundo soporte de la solapa de la misma manera.

# Paso 10

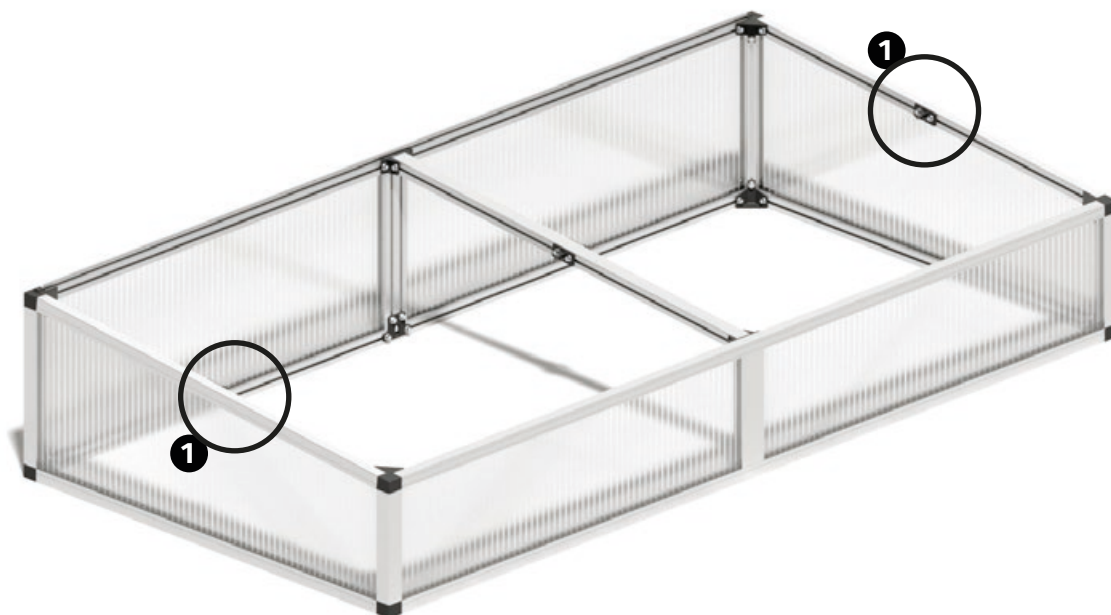

Pieza	Nº de artículo.	Nombre	Largo	Número
1	G2302	Elemento de suspensión para el soporte	-	4
2	690548	Tuerca hexagonal con brida M6	-	8



10.1



Haz una marca en el perfil superior del marco lateral a 480 mm de la esquina de la ventana.

10.2

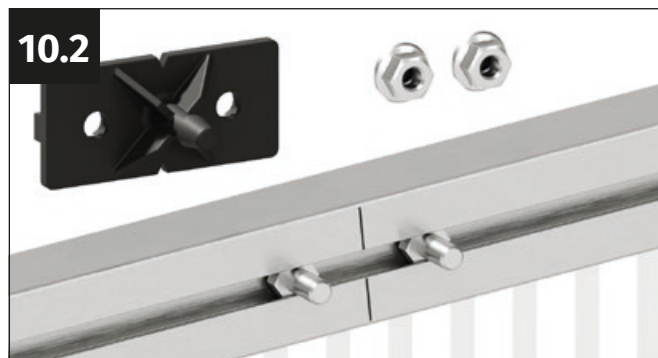

Coge el elemento de suspensión (ref. G2302) y dos tuercas de brida M6. Coloca los tornillos M6x12 mm junto a las marcas.

10.3

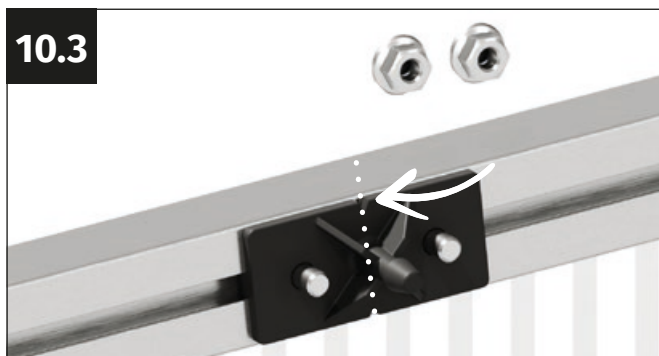

Coloca el elemento de suspensión sobre los tornillos. Coloca el elemento de suspensión de forma que las ranuras en V del elemento de suspensión queden exactamente en la marca.

10.4



Atornilla la pieza de suspensión con las tuercas con brida M6.



### Repetir

Instala del mismo modo las otras tres piezas de suspensión en el perfil de soporte y el perfil lateral superior.

## Paso 11



**11.1**



Levanta la solapa y gírala en la dirección correcta. Engancha el soporte de la solapa en el dispositivo antidesplazamiento para que ya no cuelguen hacia abajo.

**11.2**



Introduce las hojas de la ventana en la estructura del mini invernadero por ambos lados.

**11.3**

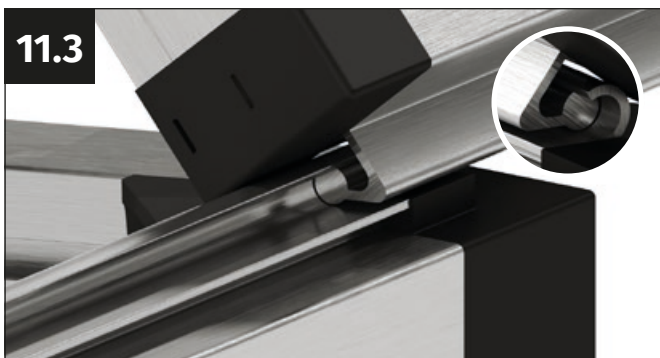

Inserta la bisagra de la solapa en la contraparte del marco e inserta la solapa en todo el ancho.

**11.4**

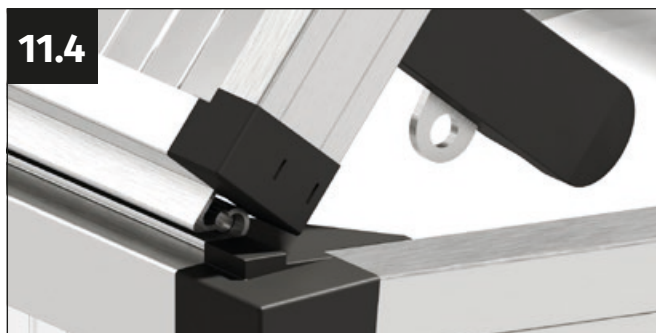

Una vez introducida la solapa, ciérrala con cuidado. Los dos cierres deslizantes encajan en el marco y colocan la solapa exactamente en el centro.





## Paso 12

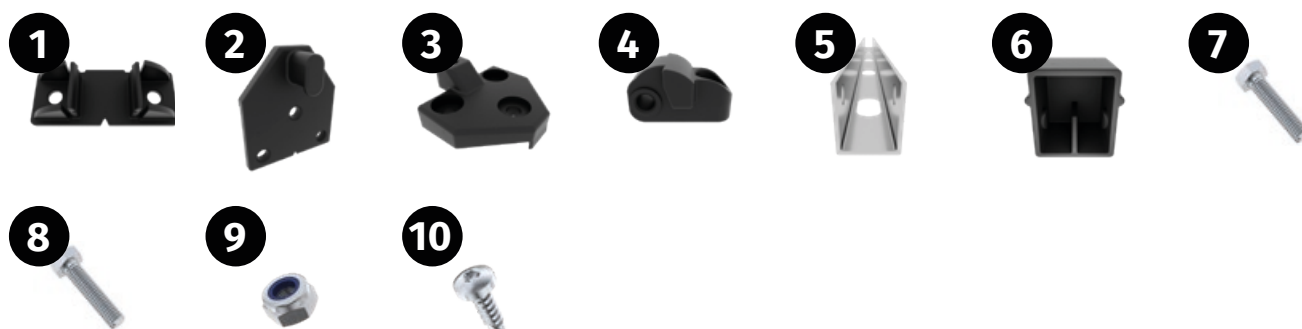

Pieza	Nº de artículo.	Nombre	Largo	Número
1	G2304	Gancho de sujeción para el soporte	-	2
2	G2301	Fijación del soporte	-	2
3	G2305	Bisagra para el soporte	-	2
4	G2306	Bisagra de unión del soporte	-	2
5	23101-0272_01	Soporte exterior FBK 272 mm	272 mm	2
6	G2303	Tapa para el soporte	-	2
7	SCHRM4x16	Tornillo M4x16 mm	16 mm	2
8	SCHRM4x20	Tornillo M4x20 mm	20 mm	2
9	MUTTERM4	Tuerca autorroscante M4	-	4
10	9040556	Tornillo autorroscante 4,8x13 mm	13 mm	16

12.1



En primer lugar, coloca los ganchos de cierre en el perfil inferior de la estructura delantera.

12.2

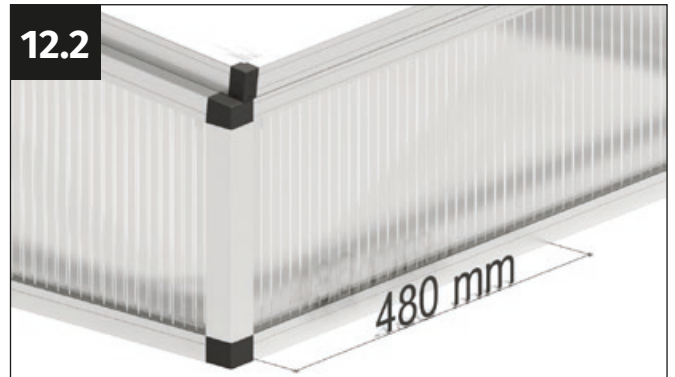

Marca el centro del perfil inferior del marco. Para ello, mide 480 mm hacia el interior desde el extremo del perfil.

12.3



Coge el gancho de cierre (ref. G2304) y dos tornillos autorroscantes de 4,8x13 mm.

12.4



Coloca el gancho de cierre exactamente en el centro de la marca. Asegúrate de que la ranura en V del gancho de cierre apunta directamente a la marca.

12.5

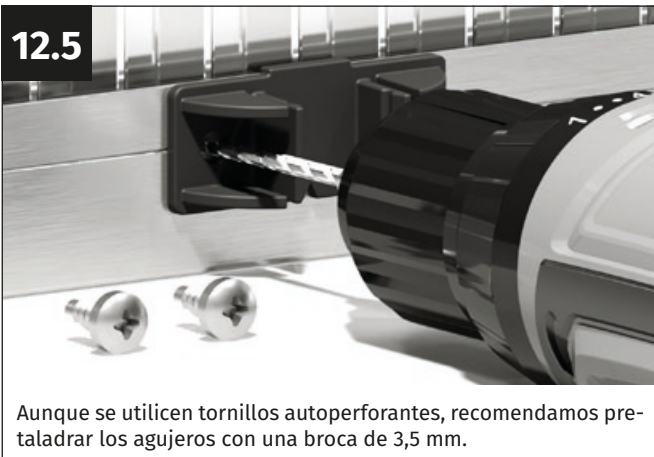

Aunque se utilicen tornillos autopercutores, recomendamos pre-taladrar los agujeros con una broca de 3,5 mm.

12.6



Atornilla el gancho de cierre con los dos tornillos autorroscantes de 4,8x13 mm.

12.7



El siguiente paso es colocar las fijaciones del montante en el perfil superior de la estructura.

12.8



Marca el centro del perfil del marco superior. Para ello, mide 480 mm hacia el interior desde el extremo del perfil.

12.9



Coge el soporte de fijación (ref. G2301) y tres tornillos autorroscantes de 4,8 x 13 mm.

12.10

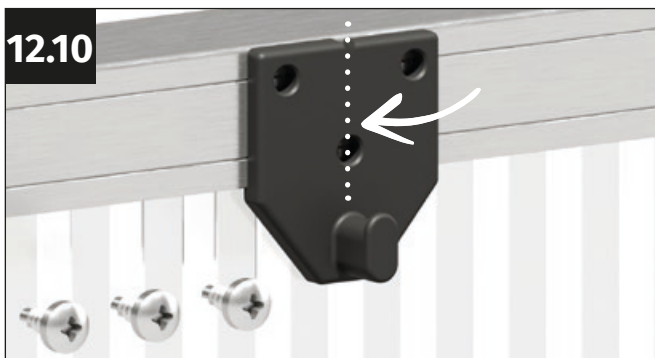

Coloca la fijación del soporte exactamente en el centro de la marca. Asegúrate de que la ranura en V de la fijación del soporte apunte directamente a la marca.

12.11



Aunque se utilicen tornillos autoperforantes, recomendamos pre-taladrar los agujeros con una broca de 3,5 mm.

12.12



Atornilla el soporte con los tres tornillos autorroscantes de 4,8x13 mm.

12.13



A continuación, se montan los montantes de la ventana y se ajustan a la hoja de la solapa.

12.14



Coge la bisagra de fijación (ref. G2305), la bisagra de unión de fijación (ref. G2306), un tornillo M4x16 mm y una tuerca autoblocante M4.

12.15



Inserta la tuerca autoblocante M4 en la ranura de la bisagra. El anillo azul de la tuerca debe apuntar hacia atrás.

12.16



Coge la bisagra de unión del soporte y colócala en la parte delantera de la bisagra del soporte.

12.17



Atornilla las piezas con el tornillo M4x16 mm. Aprieta el tornillo con cuidado para que la bisagra del conector del soporte pueda moverse.

12.18



Coge el soporte de aluminio y la tapa de cierre (ref. G2303).

12.19



Coloca la tapa. Ésta tiene un cierre de montaje en uno de los lados, que luego apunta a la "U" moldeada del soporte.

12.20

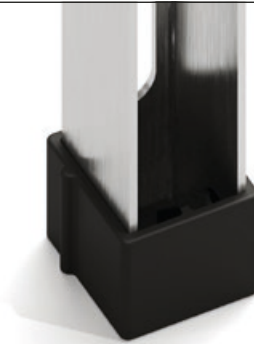

Coloca la tapa en el soporte con un poco de fuerza hasta que encaje en el lateral del soporte.

12.21



Toma el soporte preparado, la bisagra del soporte preparada, un tornillo M4x20 mm y una tuerca autoblocante M4.

12.22



Coloca el soporte sobre la bisagra.

12.23



Introduce el tornillo M4x20 a través de los orificios del soporte y de la bisagra.

12.24



Atornilla las piezas con la tuerca autoblocante M4. Aprieta el tornillo con cuidado para que el soporte siga siendo móvil.



12.25



Marca el centro del perfil de la solapa delantera. Para ello, mide 475 mm hacia el interior desde el extremo del perfil.

12.26



Coge el soporte de la solapa preparado y tres tornillos autorroscantes de 4,8x13 mm.

12.27



Coloca el soporte exactamente en el centro del perfil de solapa delantero. La marca señala exactamente el centro del orificio del tornillo superior del soporte.

12.28



Aunque se utilicen tornillos autopercutorantes, recomendamos pre-taladrar los agujeros con una broca de 3,5 mm.

12.29



Atornilla el gancho de cierre con los tres tornillos autorroscantes de 4,8x13 mm.



# Paso 13

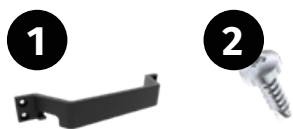
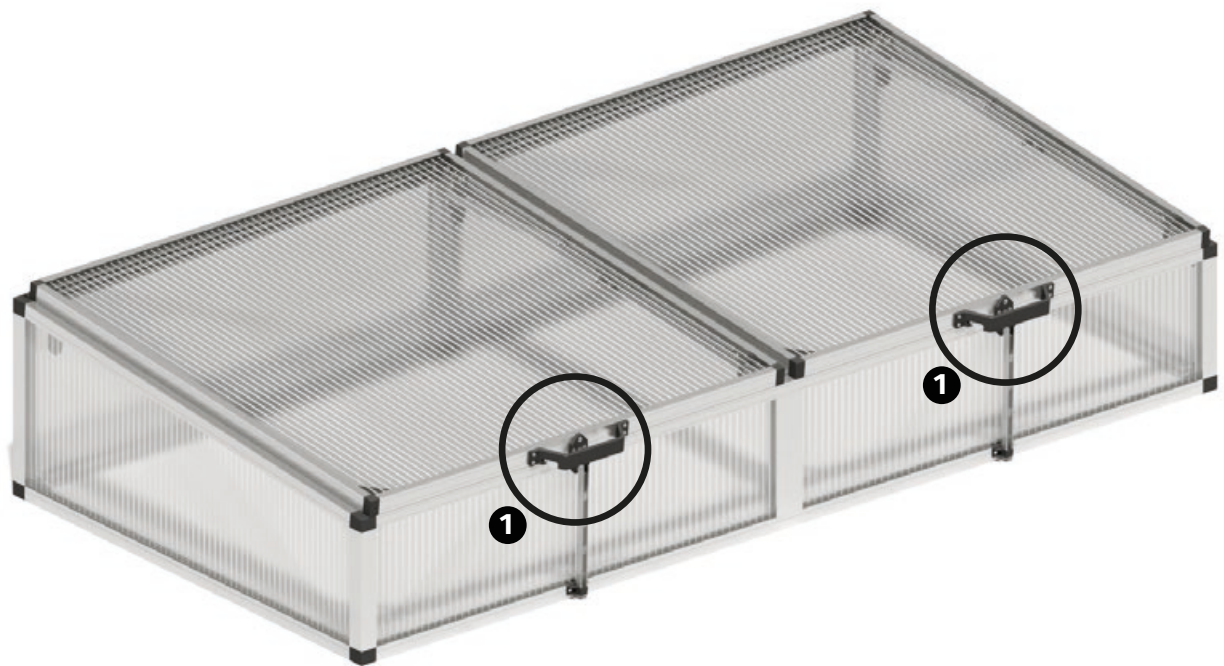

Pieza	Nº de artículo.	Nombre	Largo	Número
1	G2316	Manilla de la solapa	-	2
2	9040556	Tornillo autorroscante 4,8x13 mm	13 mm	8



13.1

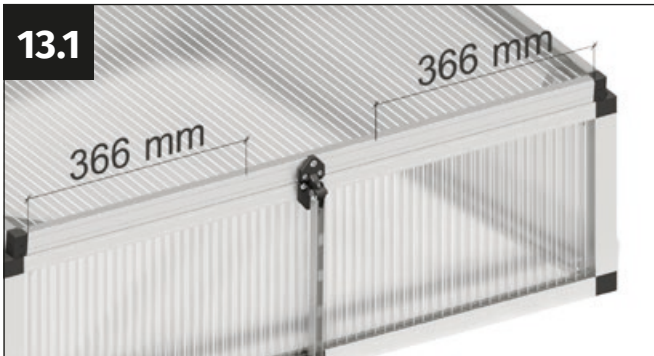

Marca la posición de los taladros. Para ello, mide 366 mm desde las esquinas del perfil de la solapa.

13.2



Coge la manilla de la solapa (ref. G2316) y cuatro tornillos autorroscantes de 4,8x13 mm.

13.3



Coloca la manilla de la solapa de forma que las marcas queden exactamente centradas a través de los orificios de la solapa.

13.4



Aunque se utilicen tornillos autopercutores, recomendamos pre-taladrar los agujeros con una broca de 3,5 mm.

13.5



Atornilla la manilla de la solapa con los cuatro tornillos autorroscantes de 4,8x13 mm.

13.6



**Nota:** La manilla de la solapa está diseñada de tal manera que se puede enganchar el soporte cuando la solapa esté abierta. De este modo, el soporte no cuelga cuando la solapa está abierta y podemos evitar en gran medida lesiones.



### Wiederholen

Montieren Sie den zweiten Fenstergriff auf die gleiche Weise.



### ¡Enhorabuena!

¡Has acabado con éxito el montaje del mini invernadero! Esperamos que estas instrucciones te hayan servido de ayuda. Esperamos que tu mini invernadero te proporcione muchos momentos de placer.

## Paso 14



Pieza	Nº de artículo.	Nombre	Largo	Número
1	G2314	Adaptador de montaje de plástico	-	2
2	1060705	Montaje del sistema de apertura automático para mini invernaderos	-	1
3	690622	Tornillo romboidal M6x12 mm	12 mm	4
4	690548	Tuerca hexagonal con brida M6	-	4

**¡Atención!**

Bienvenido a la instalación del sistema de apertura automático, disponible como accesorio, para nuestros mini invernaderos. El procedimiento de instalación es igual para todos los modelos. Cada solapa puede equiparse independientemente con un sistema de apertura automático.

El siguiente símbolo ilustra la colocación del sistema de apertura dentro del mini invernadero. A continuación, te guiaremos paso a paso por el proceso de instalación con fotos detalladas y textos adjuntos.



### ¡Atención!

¡Ten en cuenta que el sistema de apertura automático se monta en el interior del mini invernadero!

Los sistema de apertura automáticos normalmente sólo funcionan dentro de un rango de temperatura definido. Normalmente, permanecen inactivos durante días de frío. ¡Para proteger el motor o el cilindro de los daños causados por las heladas, recomendamos desmontarlo durante los meses de invierno y guardarlo en un lugar protegido de las heladas!

#### 14.1



Coge el adaptador de montaje de plástico (ref. G2314), el herraje metálico, la pieza de sujeción y dos tornillos M4x12 mm del sistema de apertura.

#### 14.2



Introduce los dos tornillos M4x12 mm por los segundos agujeros desde abajo en el herraje metálico.

#### 14.3



Coloca la pieza de sujeción del sistema de apertura sobre el adaptador de montaje de plástico.

#### 14.4



Atornilla firmemente el herraje metálico a la pieza de sujeción con los dos tornillos M4x12 mm.

#### 14.5



Vista 2 (desde el otro lado)

#### 14.6



Coge el segundo adaptador de montaje (ref. G2314), así como el abridor, la pieza de sujeción y los dos tornillos M4x12 mm del sistema de apertura.

14.7



Coloca el abridor en el adaptador de montaje de plástico.

14.8



Coge la pieza de sujeción y los dos tornillos M4x12 mm del sistema de apertura.

14.9

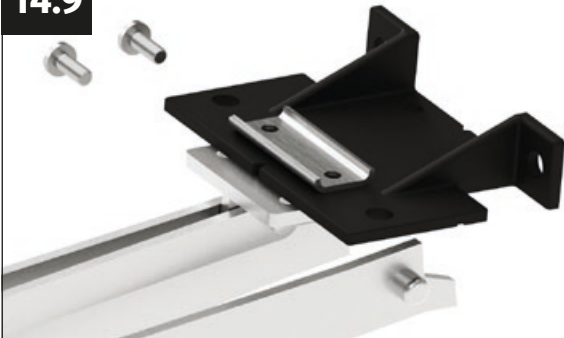

Coloca la pieza de sujeción de la solapa en el adaptador de plástico.

14.10



Gira las piezas para poder atornillarlas al abridor por la parte inferior.

14.11



Atornilla el abridor a la pieza de sujeción con los dos tornillos M4x12 mm. No aprietes los tornillos con fuerza para que la pieza pueda moverse.

14.12



Vista 2 (desde el otro lado)



### ¡Atención!

Monta ahora el pistón del sistema de apertura siguiendo las instrucciones de montaje del fabricante. Consulta también las instrucciones de montaje del fabricante para obtener información sobre el ajuste del sistema de apertura.

14.13



Coge el adaptador de montaje preparado con el herraje metálico del sistema de apertura, así como dos tornillos de rombo M6 y dos tuercas de brida M6



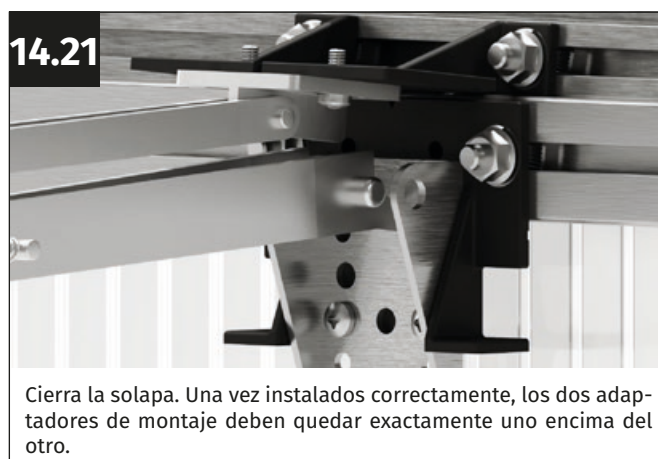

14.22



Presiona ligeramente los abridores para que los dos pasadores de los abridores puedan encajar en el herraje metálico. Aprieta los tornillos de la pieza de sujeción en esta posición.



### ¡Atención!

Para poder abrir la solapa manualmente, primero hay que desenganchar el soporte del herraje metálico. Para ello, abra manualmente la ventana unos 10 cm, introduce la mano por el hueco y desengancha los dos soportes metálicos.



### Nota importante

Ten en cuenta que cuando utilices un sistema de apertura automático, los dos soportes interiores deben estar insertados en los dispositivos antideslizamiento. El soporte exterior se engancha en la manilla de la solapa.





distribuido por  
**GFP Handels GesmbH**  
Passauerstrasse 24  
A-4070 Eferding

[www.gfp-international.com](http://www.gfp-international.com)

**Toolport GmbH**  
Gutenbergring 1-5  
D-22848 Hamburgo

[www.toolport.de](http://www.toolport.de)

**FB 200/100-STEG**