

Instrukcja montażu METALOWY DOMEK NARZĘDZIOWY „MANUEL 1815“

Dziękujemy za wybór naszego produktu!

Uwaga: Niniejsza instrukcja dotyczy modelu „LMDS-1815”

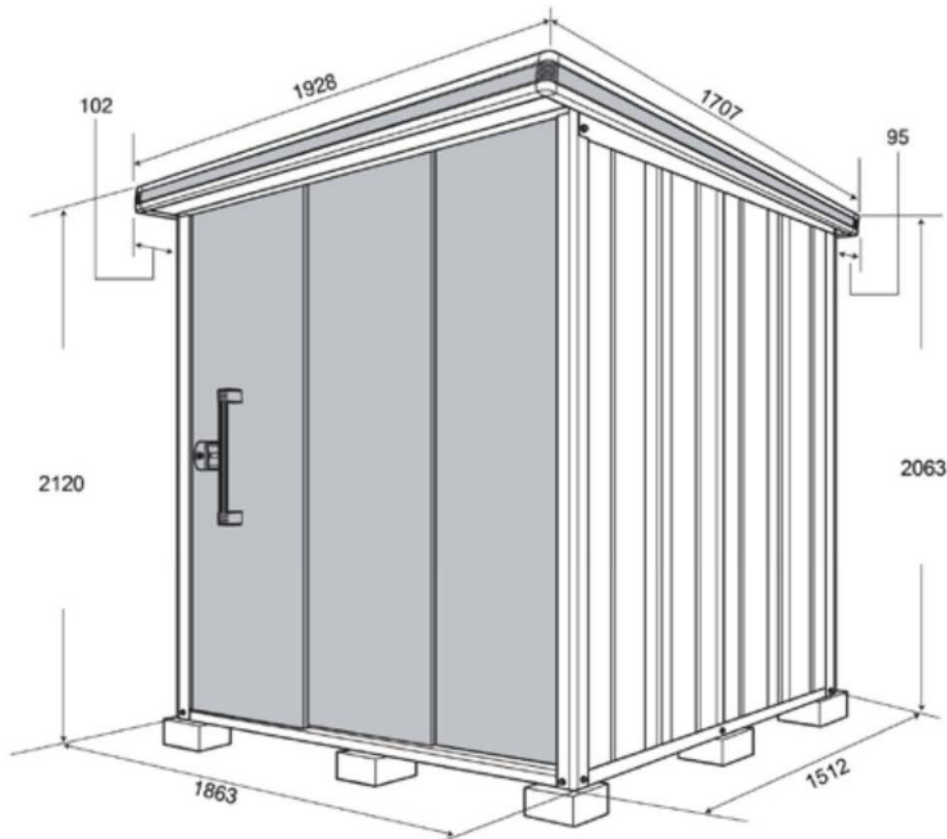

Zastrzeżenia dotyczące miejsca montażu:

- Nie montować na dachu budynku!
- Nie blokować żadnych przejść i dróg ewakuacyjnych!
- Nie umieszczać domku narzędziowego w miejscach zagrożonych zsuwającym się z dachu śniegiem i lodem, ani w miejscach, w których woda deszczowa mogłaby ściekać z dachu bezpośrednio na metalowy domek narzędziowy.
- Ustawiać wyłącznie w bezpiecznych miejscach (nie na urwiskach lub w miejscach narażonych na mocne podmuchy wiatru).

Podczas montażu:

- Należy upewnić się, że domek narzędziowy jest solidnie zakotwiczony do fundamentu.
- Podczas montażu należy nosić rękawice ochronne!
- Nie należy montować domku narzędziowego przy silnym wietrze.
- W razie potrzeby stosować stabilną drabinę.
- Należy upewnić się, że wszystkie śruby i części metalowe są mocno dokręcone oraz że po montażu nie pozostały żadne części.
- Jeśli wystąpi konieczność wykonania prac elektrycznych, należy koniecznie zlecić je specjalście.
- Nie umieszczać bezpośrednio na wylotach (np. grzejników gazowych) – może to spowodować rdzę lub przebarwienia.

Podczas montażu:

- Na niektórych częściach znajdują się otwory, które nie są przewidziane dla tego modelu. W związku z tym montaż należy przeprowadzić dokładnie zgodnie z tą instrukcją.
- Ponieważ wszystkie części wykonane są ze stali, należy uważać, aby się nie skaleczyć!
- Należy nosić rękawice ochronne!
- Strona prawa lub lewa dla każdej części oznacza, że mocuje się ją po prawej lub lewej stronie, patrząc z przodu.
- Należy zamontować każdą część w taki sposób, aby dokładnie pasował do niej otwór na śrubę!
- Jeśli otwory na śruby nie pasują, należy poluzować odpowiednią śrubę, zmienić położenie otworu, a następnie przykręcić część we właściwym miejscu.

Do montażu potrzebne są:

- rękawice ochronne
- wyrównane podłoże
- drabina stojąca
- śrubokręt

Lista śrub:



LMDS-1815 zawartość kartonu

Karton	Nr Kartonu	Ilość	Karton	Nr Kartonu	Ilość
Części	LM5-0132	1	Podłoga (opcjonalnie)	LM5-0714	1
Rama górna przód/tył	LM5-0204	1	Dach	LM5-0923	1
Rama pod przód/tył	LM5-0254	1	Ściana A	LM5-1003	1
Rama górna lewa/prawa	LM5-0303	1	Ściana F	LM5-1021	1
Rama dolna lewa/prawa	LM5-0353	1	Ściana skrzydłowa	LM5-1054	1
Profile	LM5-0411	1	Panele dachowe	LM5-1104	1
Stężenie	LM5-1468	1	Drzwi	LM5-1704	1
Płatwie dachowe	LM5-3521	1	Półki (opcjonalnie)	LM5-1903	1

Możliwości kotwienia:

Dostępne są następujące opcje (w zależności od miejsca instalacji). **Zakotwienie należy wykonać starannie, aby zapobiec przewróceniu się domku przy silnym wietrze.**

Montaż do punktów fundamentowych:

Domki narzędziowy przymocować śrubami do zabetonowanych punktów fundamentowych

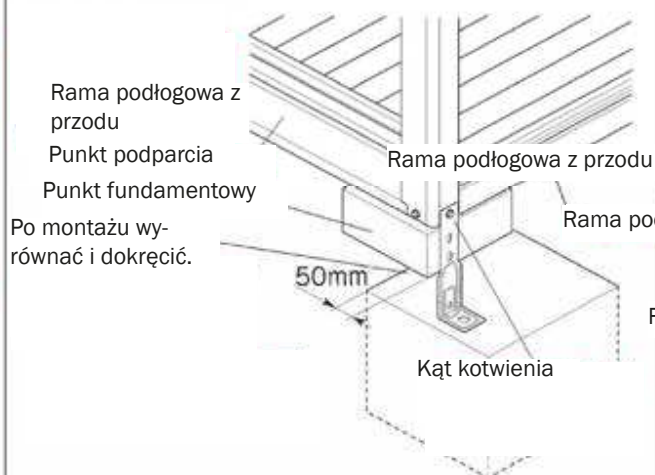

Montaż do płyty podłogowej:

Przykręcić do kotew fundamentowych min. M12x70 – brak w zestawie.

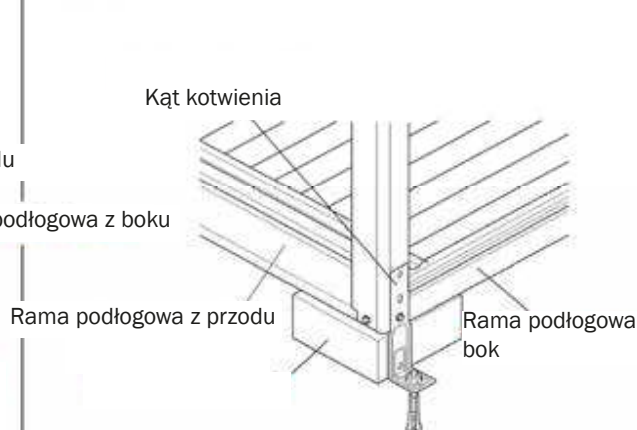

ISTOTNE WSKAZÓWKI

KONTROLA LISTY CZĘŚCI

Zalecamy sprawdzić kompletność elementów konstrukcji oraz dwuwarstwowych płyt poliwęglanowych zgodnie z podaną listą części. Kompletność części zapewni płynny montaż i oszczędzi czas podczas montażu.

UWAGA:

Aby możliwie jak najskuteczniej wykluczyć braki, stosujemy najnowocześniejsze techniki ważenia, a przebieg poszczególnych etapów pakowania jest na bieżąco i nieprzerwanie monitorowany przez precyzyjne kontrole wagowe.

W ten sposób udaje się w dużej mierze wykluczyć przypadki brakujących ilości lub pomylenie części.

Jeśli jednak podczas transportu dojdzie do uszkodzenia części lub jeśli którejś z nich będzie brakować, doślemy ją tak szybko, jak to będzie możliwe.

PROŚBA:

Producentem/importerem jest firma GFP Handels GesmbH, Passauerstr. 24, A-4070 Eferding, Austria (dalej zwana również „producentem“, „my“ lub „nas“).

W razie jakichkolwiek pytań dotyczących montażu lub samego produktu, prosimy o kontakt z dostawcą, za pośrednictwem którego zakupili Państwo produkt.

Oświadczenie gwarancyjne

Okres obowiązywania i zakres gwarancji:

Gwarancja na produkty metalowe udzielana jest na okres 20 lat.

Gwarancja obejmuje przedziewienie części blaszanych oraz części, które z powodu wadliwej konstrukcji lub wadliwego wykonania są ewidentnie niezdatne do użytku lub znacznie ograniczają ich funkcjonalność. Okres ten rozpoczyna się od dnia dostarczenia towaru. Dostawy produktów zamiennych nie powodują przedłużenia okresu gwarancji.

Warunki gwarancji:

- Montaż / instalacja zostały profesjonalnie wykonane zgodnie z załączoną instrukcją montażu.
- Produkt był używany wyłącznie zgodnie z jego przeznaczeniem i w ramach normalnego użytkowania oraz nie został niewłaściwie zastosowany.
- Produkt znajduje się w posiadaniu pierwotnego nabywcy i nie był demontowany ani ponownie składany.

Serwis gwarancyjny:

- Gwarancja obejmuje części, które z powodu wadliwej konstrukcji lub błędnego wykonania są ewidentnie niezdatne do użytku lub w znacznym stopniu ograniczają ich funkcjonalność.
- Części te zostaną według naszego uznania naprawione lub bezpłatnie wymienione.
- Nie pokrywamy kosztów związanych z demontażem, montażem oraz transportem.
- Części wymienione przechodzą na własność GFP lub muszą zostać zutylizowane przez klienta.
- Za powstałe w związku z tym ewentualne szkody GFP nie ponosi odpowiedzialności.

Ograniczenia w zakresie gwarancji:

Gwarancja nie obejmuje wad, które powstały w wyniku:

- Szkód powstałych w transporcie (odpowiada za nie przewoźnik - należy to niezwłocznie zgłosić).
- Wpływu lub działalności czynników zewnętrznych, nadzwyczajnych zjawisk meteorologicznych (np. grad)
- Ogólnych błędów w montażu.
- Wad konstrukcyjnych fundamentów, niedostatecznego odprowadzania wody w obszarze profilu gruntowego
- Niewłaściwego wyboru miejsca montażu i/lub braku zakotwienia.
- Uszkodzeń lakieru i zarysowań, które nie zostały bezzwłocznie usunięte
- Błędów w konserwacji (np. nienaoliwienia/smarowania zamka i zawiasów).
- Nadmiernej wilgotności otoczenia lub obecności agresywnych substancji w otoczeniu (np.: agresywne i ściernie środki czyszczące, sól drogowa, nawozy i inne substancje chemiczne, zawierające słoną wodę i/lub piasek w powietrzu otoczenia).
- Części ulegające zużyciu (np. rolki drzwiowe, zawiasy, zamki itp.)
- Zmian koloru, ponieważ barwniki mogą zmieniać się z upływem czasu.
- **Na części gumowe i plastikowe obowiązuje tylko ustawowy 24-miesięczny okres gwarancyjny.**

Inne:

- Miejscem spełnienia wszelkich świadczeń z tytułu zobowiązań gwarancyjnych jest A-4070 EFERDING.
- Z niniejszej gwarancji kupującemu ani osobie postronnej/trzeciej nie przysługują żadne dalsze prawa, w szczególności żadne roszczenia odszkodowawcze jakiegokolwiek rodzaju ani prawa do potrącenia lub zatrzymania.
- Niniejsza gwarancja nie narusza ustawowych roszczeń wynikających z tytułu rękojmi.

1 Wykonanie fundamentów (dla fundamentów punktowych)

- 1 Wypoziomować i wyrównać podłoże
- 2 Bloki fundamentowe wypoziomować zgodnie z poniższym planem fundamentów.

Wymiary zewnętrzne dachu

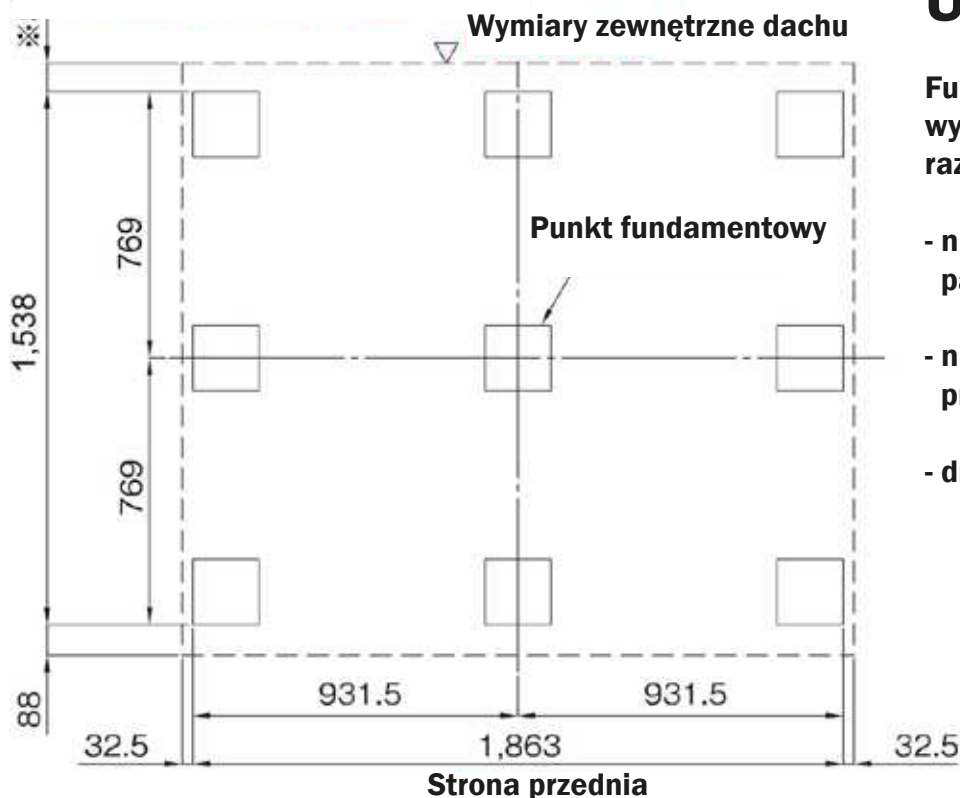

UWAGA:

Fundamenty muszą być konieczne wypoziomowane – w przeciwnym razie:

- nie da się prawidłowo zamontować paneli ściennych
- nie ma gwarancji swobodnego przesuwania drzwi
- drzwi nie dadzą się zamknąć

2 Rama podłogowa

Nr Kartonu	LM5-0254
	LM5-0353
Śruby	4 szt.

- 1 Umieścić ramę podłogową ściany przedniej AS i tylnej.
- 2 Umieścić dolną ramę boczną na ramie podłogowej ściany przedniej AS oraz tylnej i skrócić je ze sobą za pomocą śrub w każdym z czterech rogów.

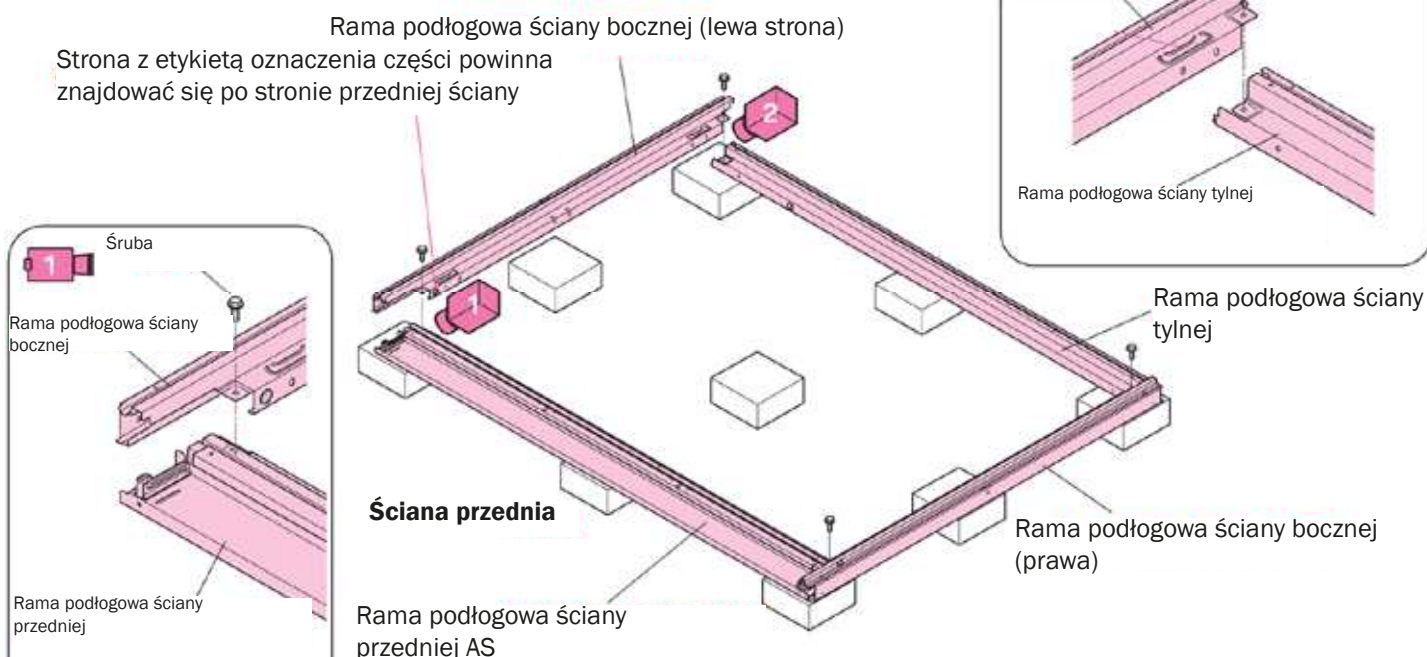

3 Podłoga (opcjonalnie)

Nr Kartonu	LM5-3521
	LM5-0714
Śruby	0 szt.

- ① Włożyć i zamocować element usztywniający podłogę do wycięcia w dolnej ramie przedniej

Wycięcie

Usztywnienie podłogi

Rama podłogowa ściany bocznej

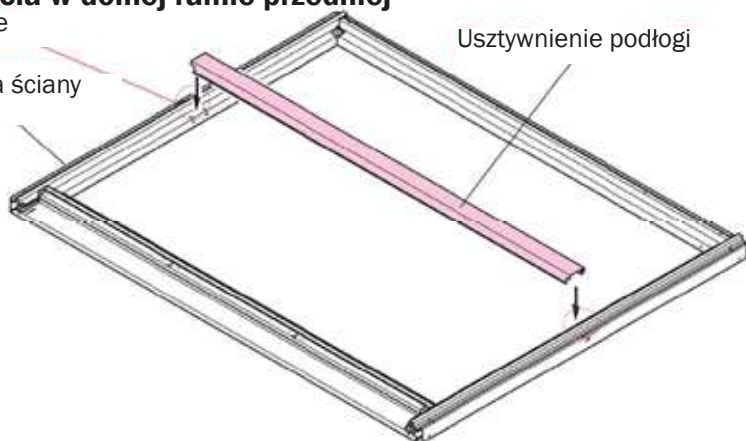

- ② Wstawianie elementów podłogi wedle kolejności od lewej do prawej

Uwaga:

Należy zwrócić uwagę na właściwe ułożenie paneli podłogowych.

Element podłogowy

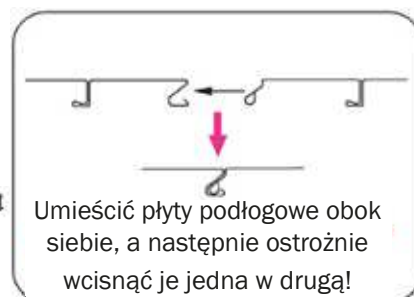
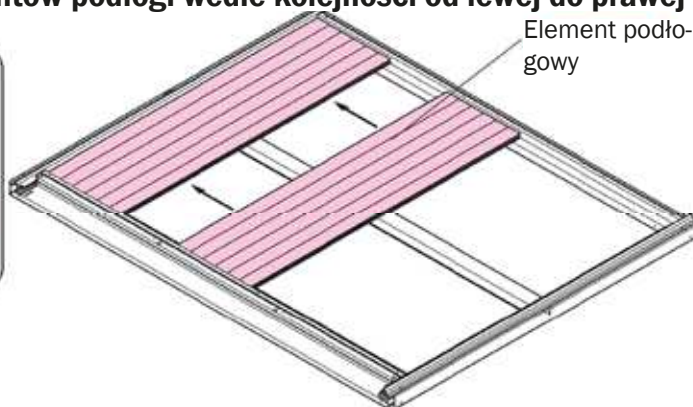

4 Montaż zacisków

Nr Kartonu	LM5-0254
Śruby	8 szt.

- ① Zamocować zaciski do przedniej i tylnej ramy podłogowej.

Rama podłogowa ściany tylnej

Zacisk

Zacisk

Śruba

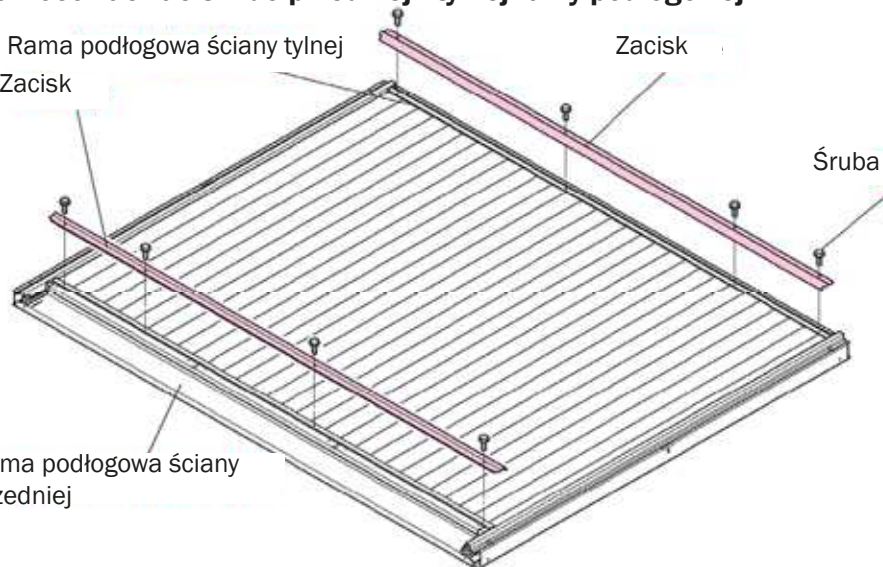

Rama podłogowa ściany przedniej

Tylna ściana

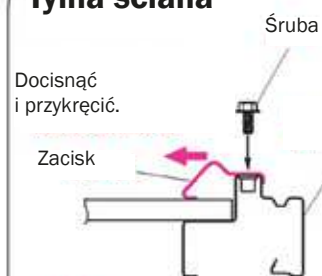

Wskazówka

Przed przykręceniem dokładnie wcisnąć zacisk do środka.

Jeśli wkręci się je zbyt daleko, montaż elementów ściennych może być utrudniony.

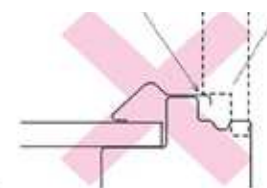

Ściana przednia

Śruba

Zacisk

Rama podłogowa przedniej ściany

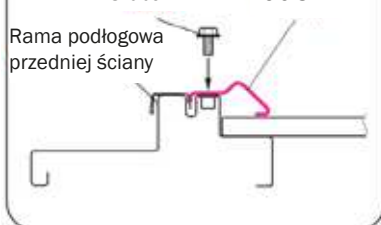

5 Montaż profili narożnych

- ① Włożyć profile narożne panelu przedniego i tylnego w cztery odpowiednie otwory i skręcić je ze sobą.

Jeśli stosuje się kątowniki kotwiące, należy je również przykręcić.

Nr Kartonu	LM5-0132
	LM5-0411
Śruby	8 szt.

Porada:
Położenie i kierunek przykręcania są oznaczone strzałką na boku profilu narożnego.
Należy je zamocować we wskazanym kierunku.

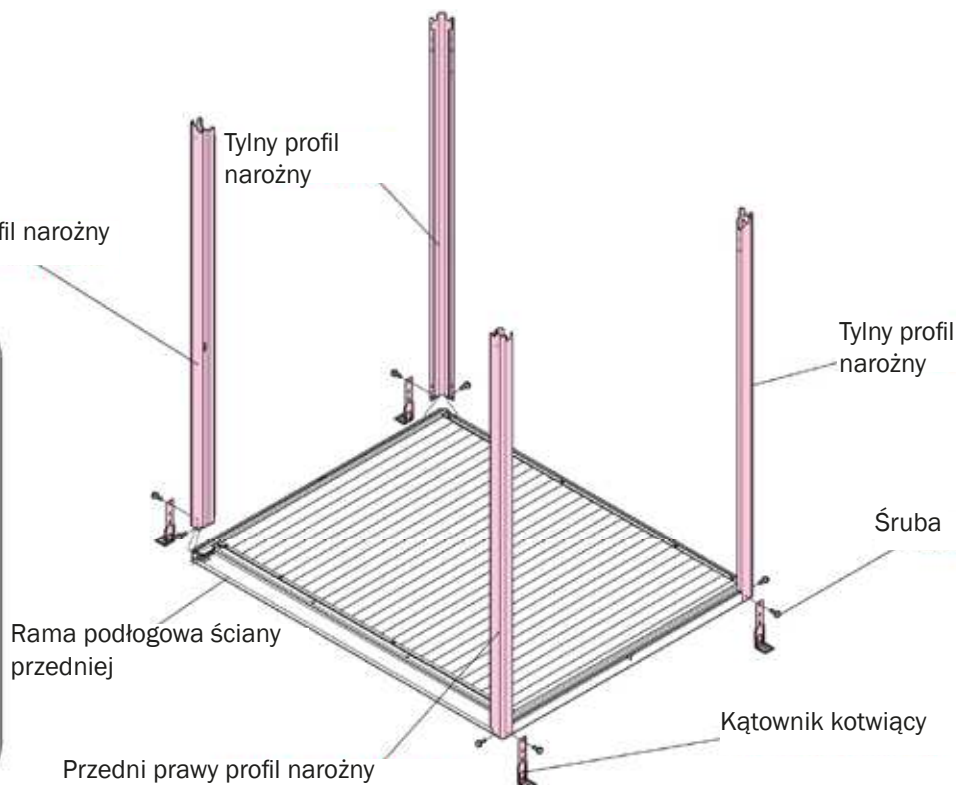

6 Rama górna ściana przednia/tylna

- ① Umieścić górną ramę ściany przedniej w występie profilu przednich i przymocować je śrubami.
② Zaczepić klemę górnej ramy ściany tylnej w profilach narożnych tylnej ściany i zamocować śrubami.

Nr Kartonu	LM5-0204
Śruby	6 szt.

Rama górna ściany przedniej

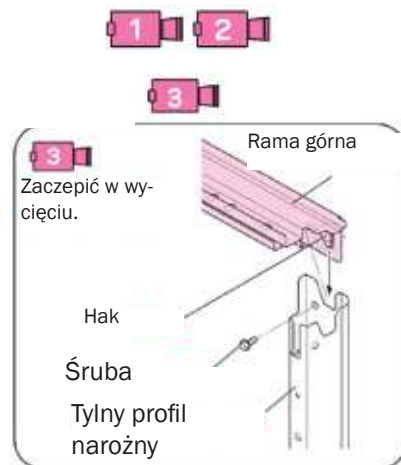
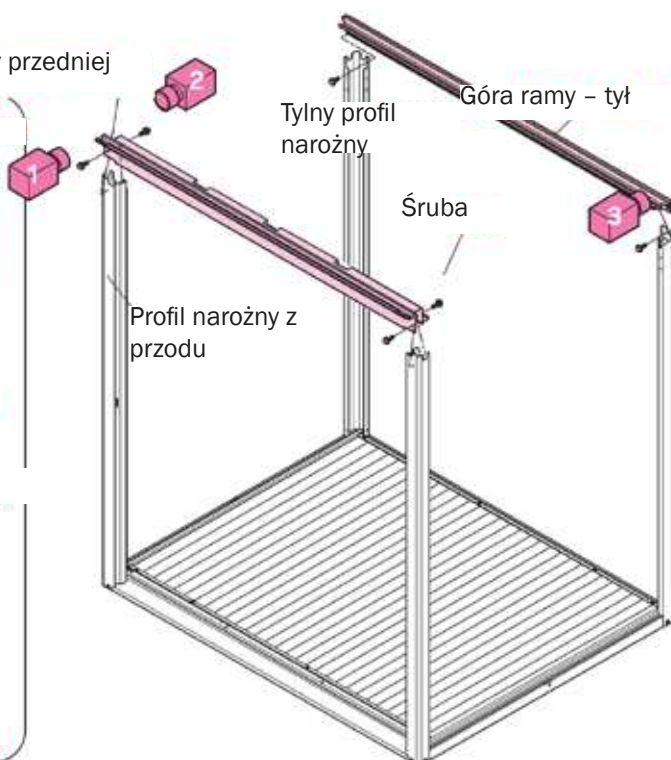

Porada:

Na ścianie frontowej łatwiej jest zawiesić i umieścić górną ramę z jednej strony, a dopiero potem zamontować drugą stronę.

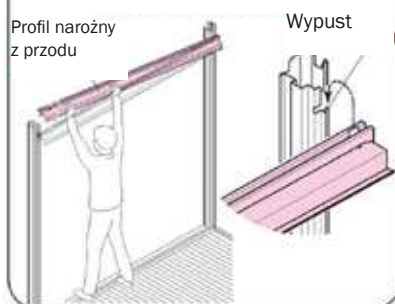

7 Rama górna lewa/prawa

Nr Kartonu	LM5-0303
Śruby	4 szt.

- ① Połączyć lewą i prawą ramę górną z profilami narożnymi.

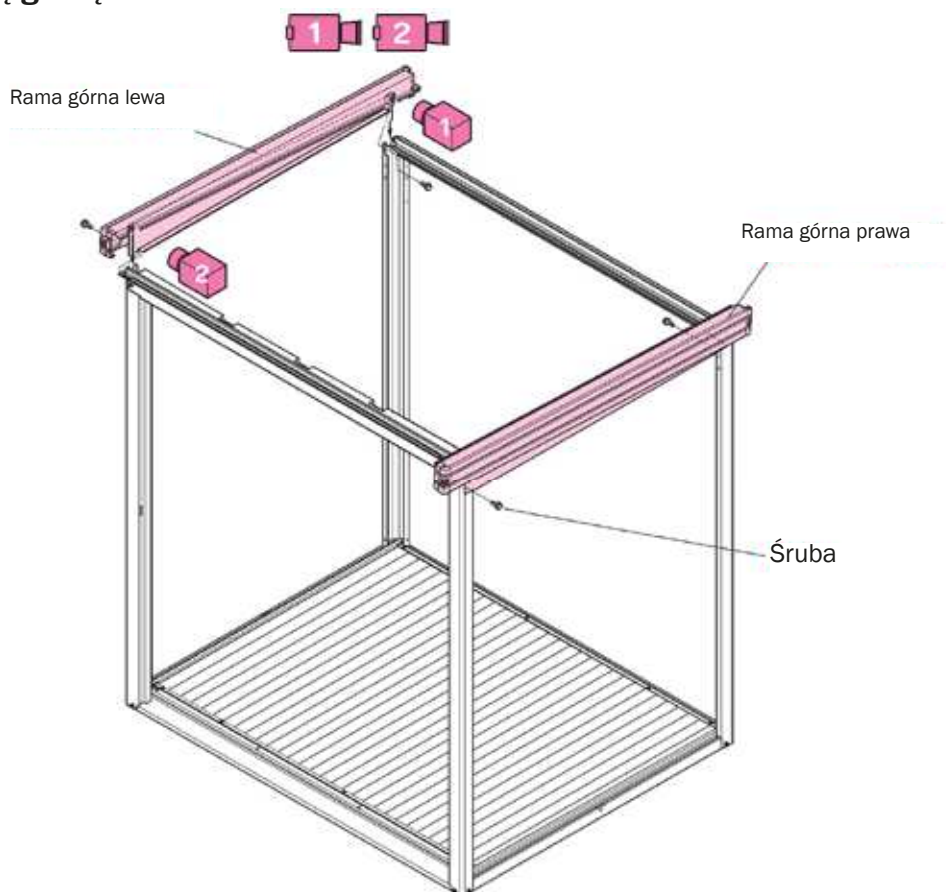
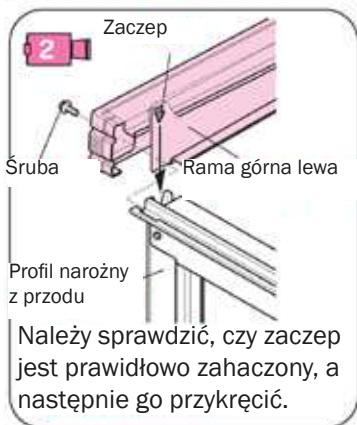
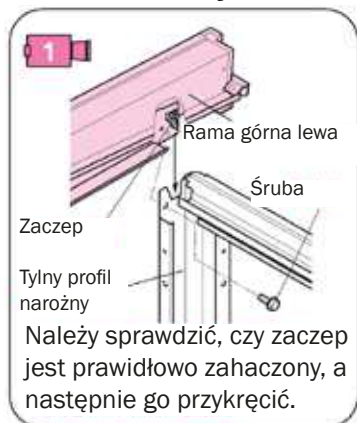

8 Montaż stężeń panelu bocznego i tylnego

Nr Kartonu	LM5-1468
Śruby	8 szt.

- ① Wsunąć górny koniec stężenia ściany tylnej do ramy górnej, a następnie przykręcić dolny koniec do ramy dolnej.

- ② Stężenia ścian bocznych montowane są w ten sam sposób.

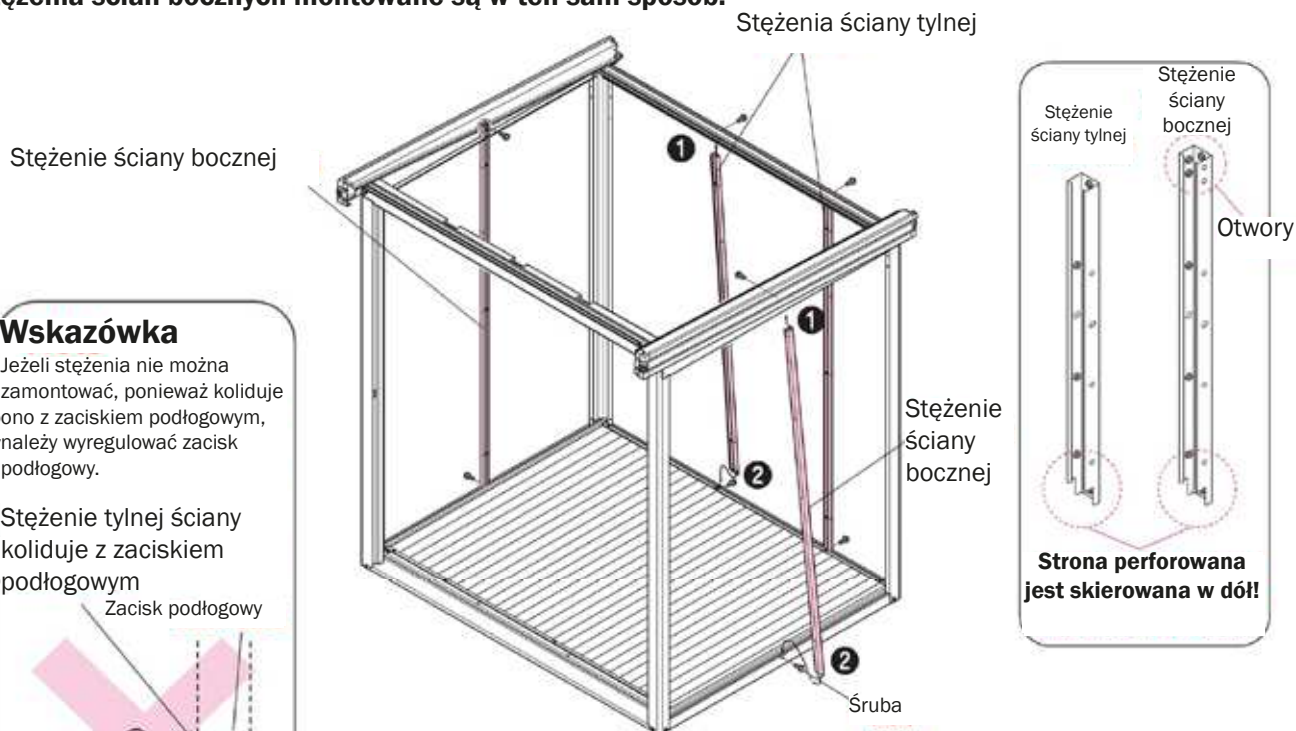

Wskazówka

Jeżeli stężenia nie można zamontować, ponieważ koliduje ono z zaciskiem podłogowym, należy wyregulować zacisk podłogowy.

Stężenie tylnej ściany koliduje z zaciskiem podłogowym

Zacisk podłogowy

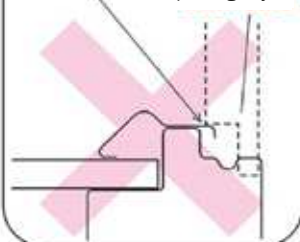

9 Dach

- 1 Umieścić panele dachowe jeden po drugim od prawej do lewej strony i przymocować je do ściany przedniej i tylnej za pomocą śrub. Należy umieścić je tak, aby strona oznaczona na dole była skierowana do przodu.

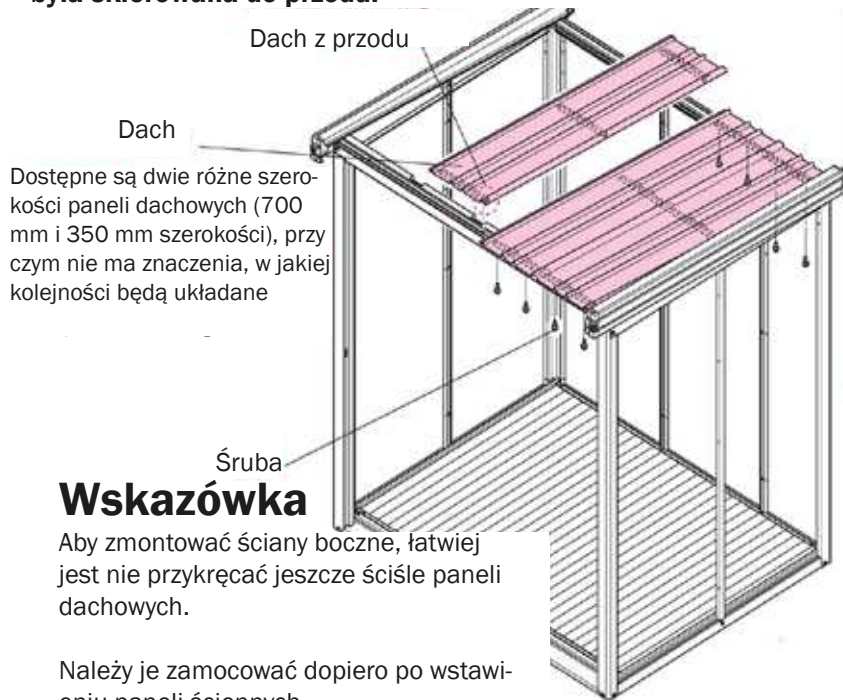

Nr Kartonu	LM5-0923
Śruby	20 szt.

Wskazówka

Ostrożnie nakładać na siebie płyty dachowe! Należy pamiętać, że w przeciwnym razie otwory montażowe nie będą się prawidłowo pokrywać i będą powodować nieszczelności!

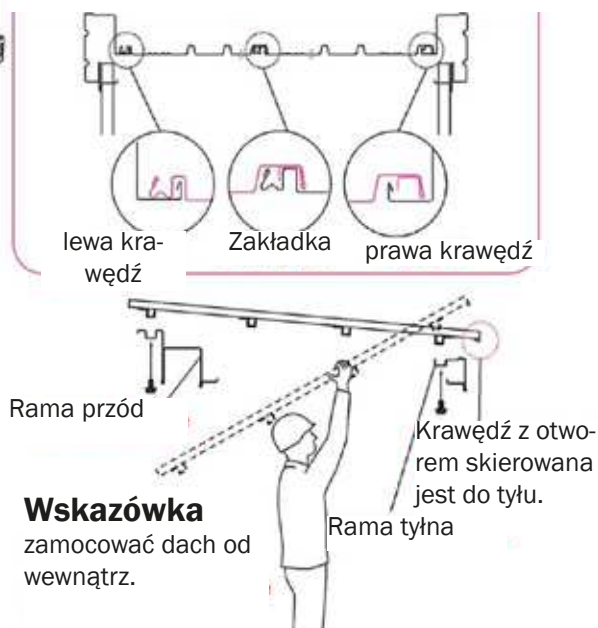

10 Montaż płatwi dachowych

- 1 Umieścić płatwie na stężeniu ściany bocznej od przodu i skrócić je razem.
- 2 Zamocować płatwie do dachu za pomocą śrub.

Nr Kartonu	LM5-3521
Śruby	14 szt.

Wskazówka

W przypadku trudności z ustawieniem otworów w panelach dachowych, należy poluzować śruby na górnych ramach poprzecznych z przodu i z tyłu.

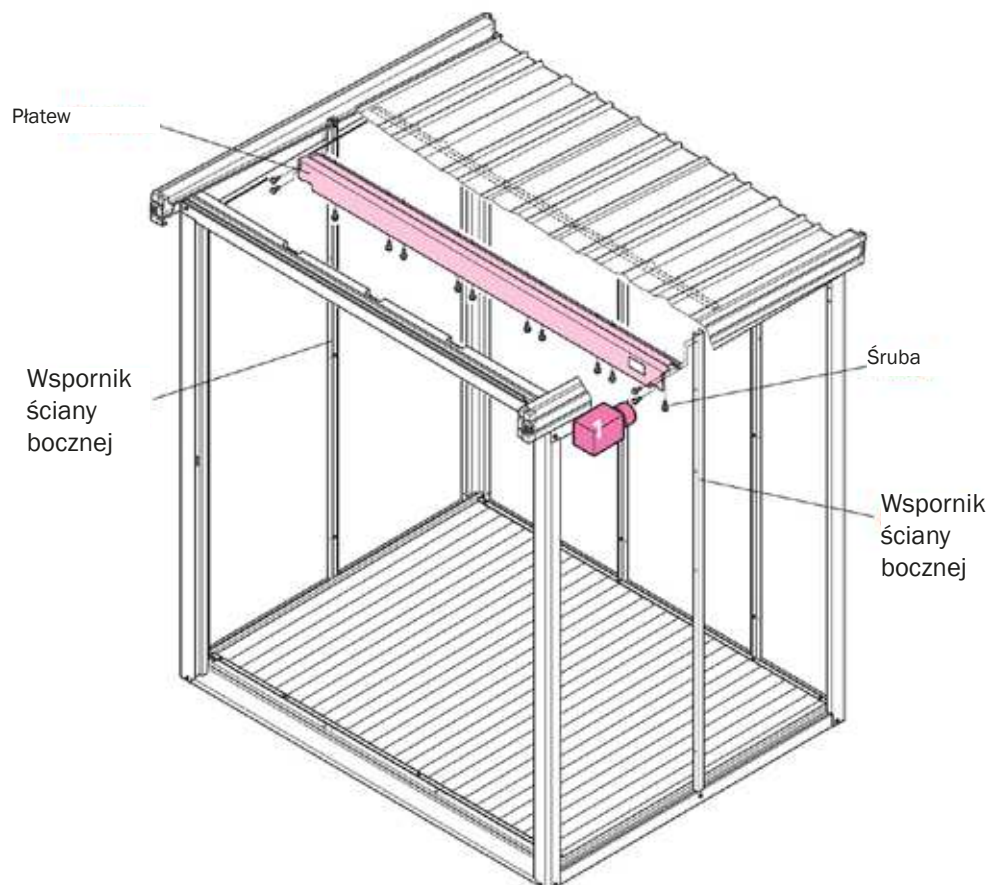
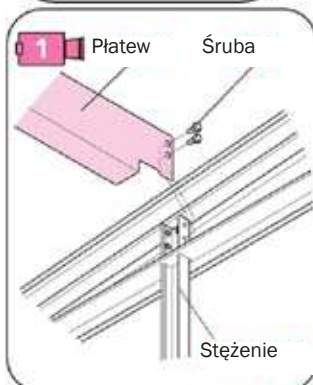

11

Montaż stężenia ściany przedniej

Wskazówka

Standardowo domek narzędziowy jest dostarczany z drzwiami otwieranymi na prawo.

Kierunek otwierania można jednak zmienić również na otwieranie w lewo. W tym przypadku należy wykonać odpowiednio kroki 11, 12, 14, 16, 17, 19.

- 1 Założyć zacisk mocujący usztywnienia na górną i dolną ramę i skrócić je ze sobą.
- 2 Włożyć najpierw górną część stężenia, potem dolną i przykręcić stężenie na obu końcach.

Nr Kartonu	LM5-0132
	LM5-1468
Śruby	z pierścieniem zaciskowym! 4 szt.

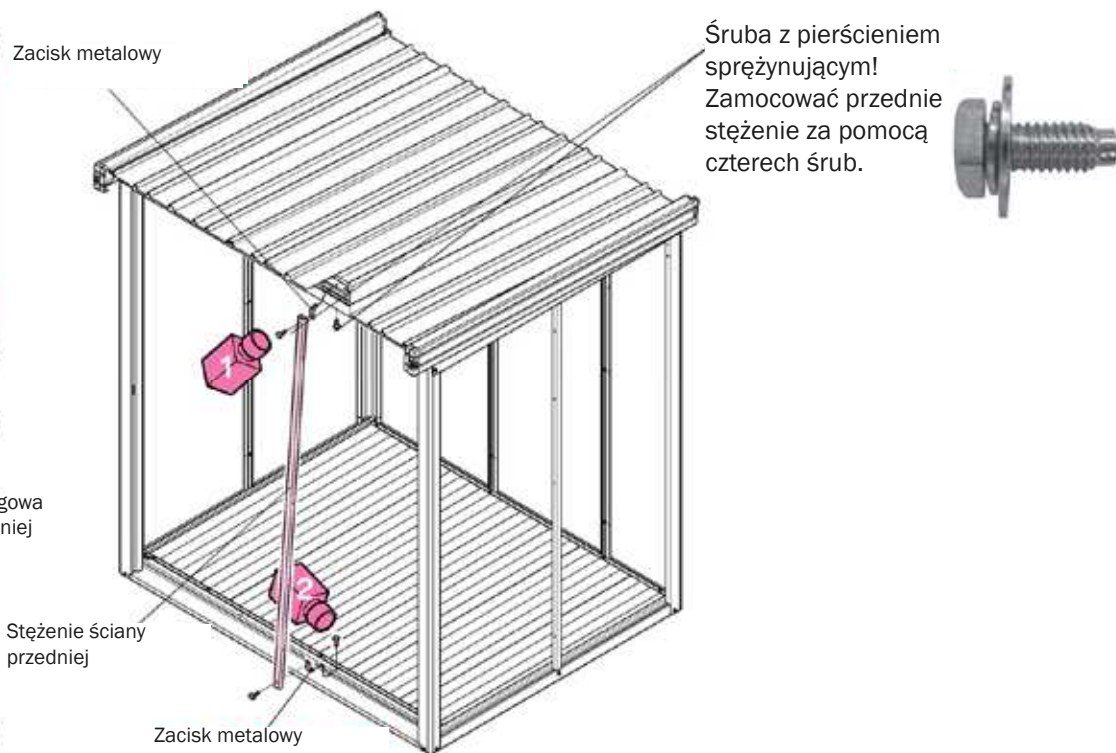
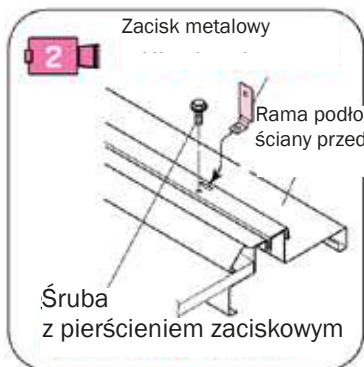

12 Montaż ogranicznika drzwi

Nr Kartonu	LM5-0411
Śruby	3 szt.

- 1 Przymocować prowizorycznie ogranicznik drzwi (M) do stężenia ściany przedniej.
- 2 Aby po zawieszeniu drzwi nie kolidowały one ze sobą, należy ustawić ogranicznik drzwi, przesuwając go do przodu lub do tyłu, a następnie go przymocować.

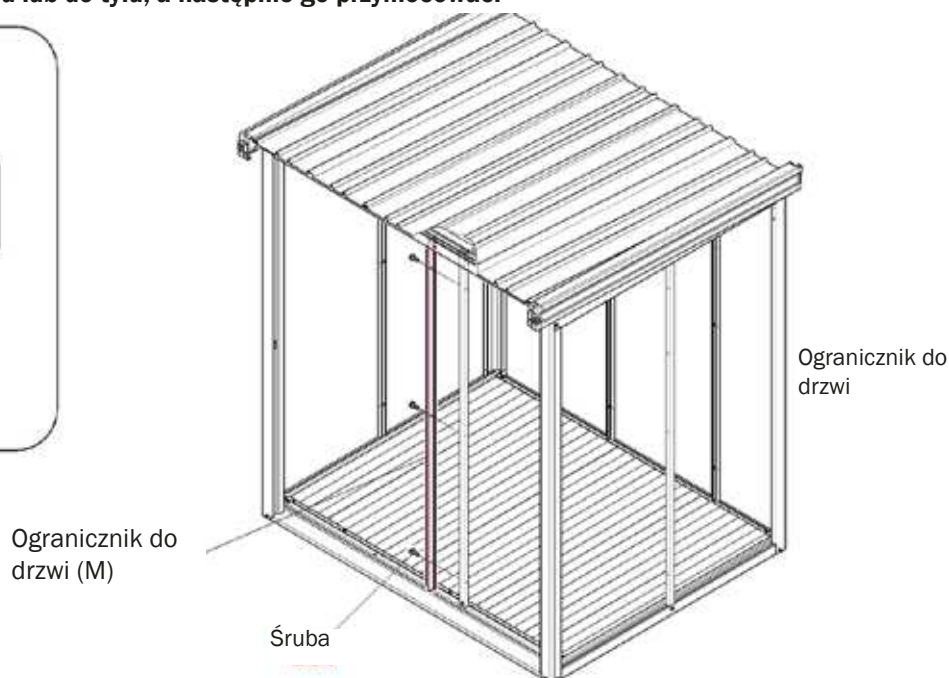
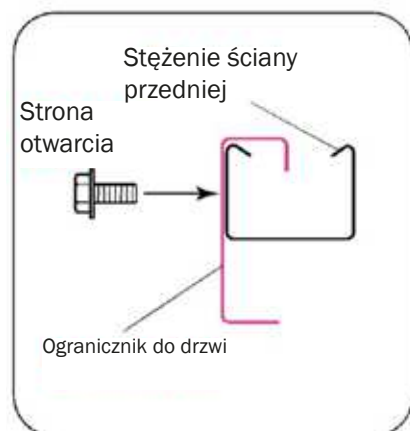

13 Panele ściennie i panel boczny drzwi

- 1 Zamontować panele ściennie i panel boczny drzwi na ścianie przedniej od wewnątrz. Najpierw strona dolna!
- 2 Zamocować je śrubami.

Wskazówka Jeżeli nie przykręci się mocno ścian, mogą się one przewrócić. Należy więc montować ściany jedna po drugiej.

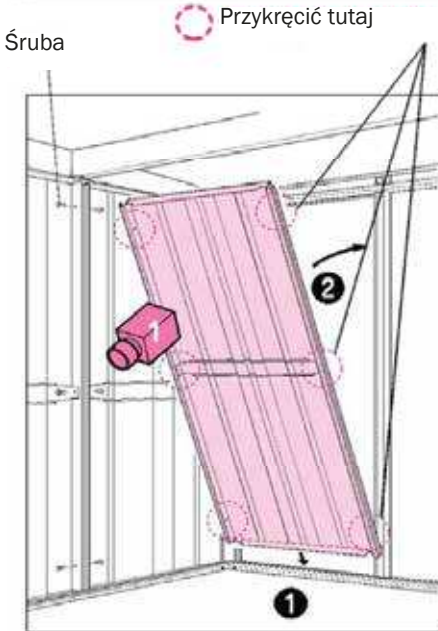

Śruba

Przykręcić tutaj

Wskazówka

Jeżeli otwory na śruby nie pasują, należy odkręcić śruby na dachu.

Po zamontowaniu ścian należy je koniecznie mocno przykręcić.

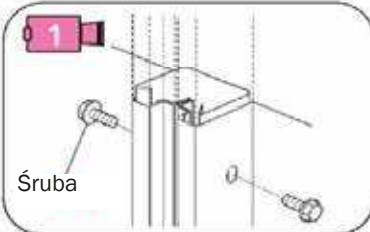

Wskazówka Jeżeli między panelem ściennym a ramą podłogi jest szczelina lub jeżeli dwa sąsiednie otwory nie są wyrównane w pionie, oznacza to, że konstrukcja nie jest wypoziomowana lub nieprawidłowo ustawiona.

Nr Kartonu	LM5-1003	LM5-1021	LM5-1054
Śruby	47 szt.		

Ustawienie paneli ściennych

1815 (H)

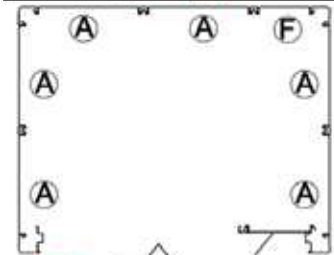

Przód ↑ Panel boczny drzwi

Rodzaj paneli ściennych

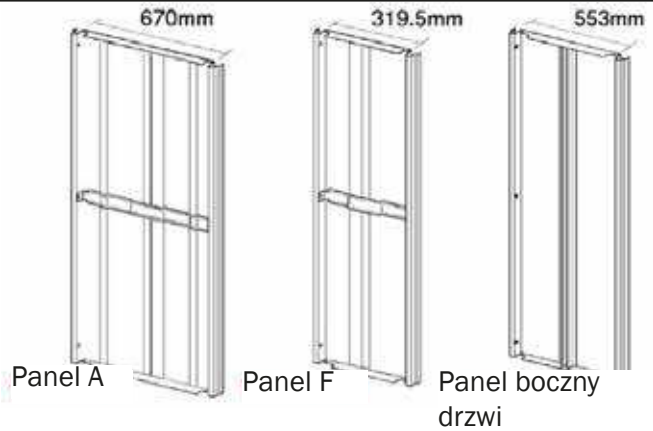

14 Montaż metalowego wzmocnienia profilu

- 1 Przykręcić metalowe wzmocnienie do profilu ściany przedniej po lewej stronie.

Metalowe wzmocnienie profilu

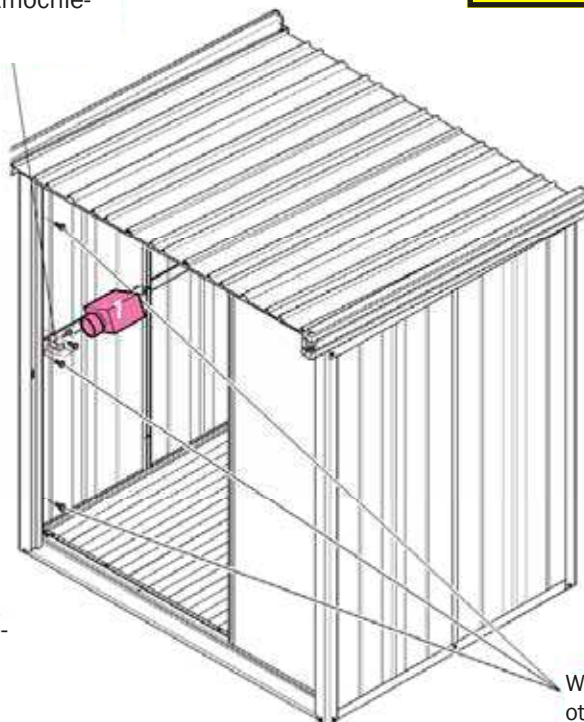
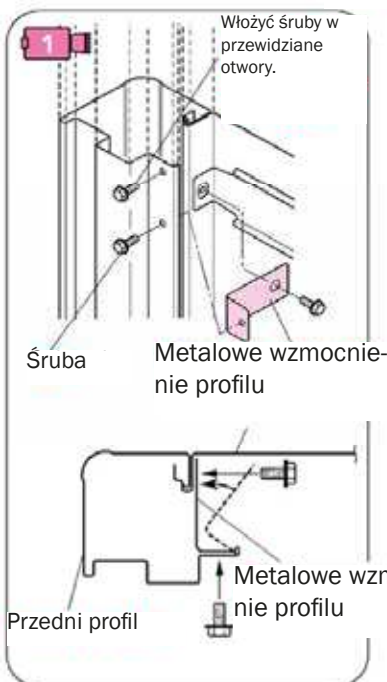

Włożyć śruby w przewidziane otwory (3 szt.)

Nr Kartonu	LM5-0411
Śruby	3 szt.

15 Montaż listw osłonnych

Nr Kartonu

LM5-1104

Śruby

11 szt.

- Przymocować przednie i tylne listwy osłonne na gumie narożnej z każdej strony za pomocą śrub.
- Przykręcić tylną listwę osłoną do dachu

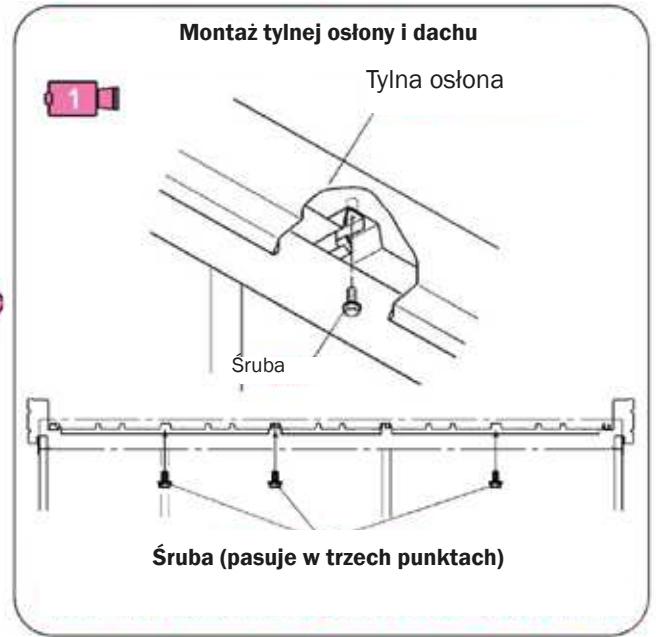
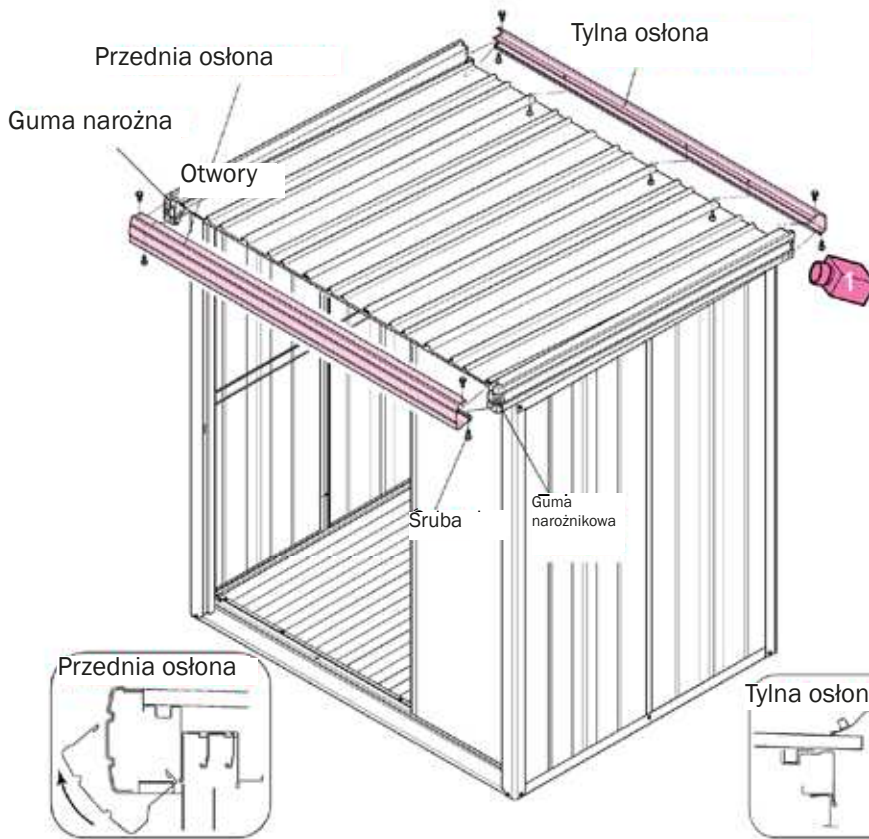

16 Zmiana kierunku zawieszenia drzwi

Nr Kartonu

LM5-1104

Śruby

11 szt.

Wskazówka Ten krok jest konieczny tylko wtedy, gdy zdecydowaliśmy się na zmianę kierunku otwierania drzwi z prawego na lewy!
W przeciwnym razie ten etap montażu nie jest konieczny!

- Zdjąć płytę rolkową (lewą) z drzwi tylnych i przymocować ją do drzwi przednich.
- Zdjąć panel szczelinowy drzwi tylnych oraz metalowe stężenie drzwi i zamocować go po drugiej stronie drzwi.
- Zdjąć płytę rolkową z drzwi przednich i przykręcić ją do drzwi tylnych.

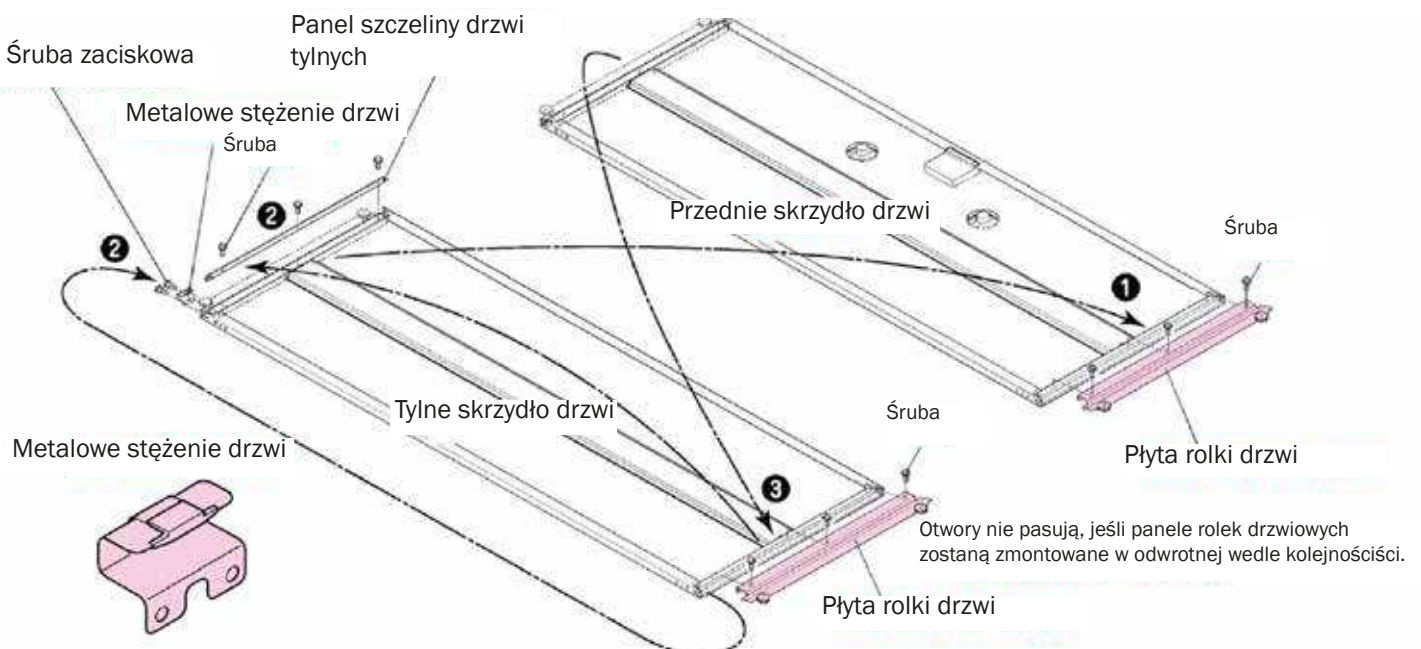

17 Montaż skrzydła drzwi

Należy zwrócić uwagę, aby podczas wieszania skrzydeł drzwiowych na dolnej ramie podłogi nie było żadnych zanieczyszczeń.

Nr Kartonu	LM5-1704
Śruby	3 szt.

1 Przymocować element nośny do przedniego skrzydła drzwi

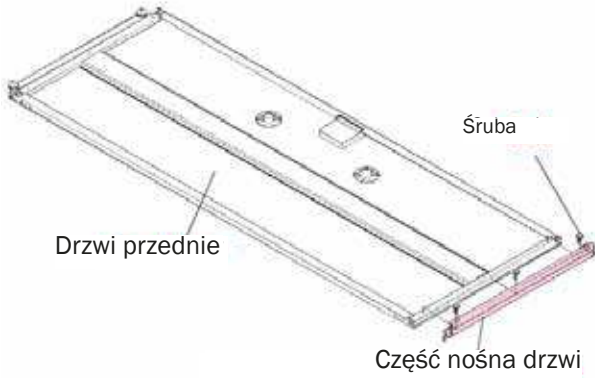

Montaż części podtrzymujących drzwi
Wprowadzić zatrzask do części wygiętej w kierunku wzdłużnym.



Jeśli wybrano drzwi lewostronne.
Drzwi przednie



2 Najpierw zaczepić tylne skrzydło drzwi, a następnie przednie

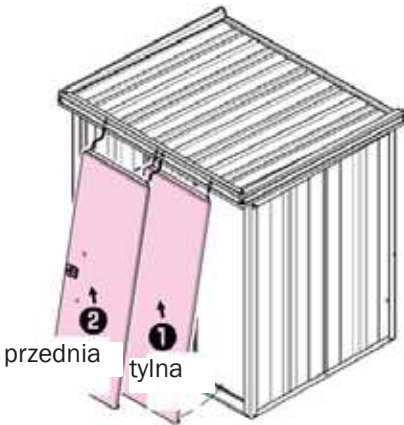

Zawiesić rolki drzwiowe u góry w górnej ramie.



Jeśli wybrano drzwi lewostronne.

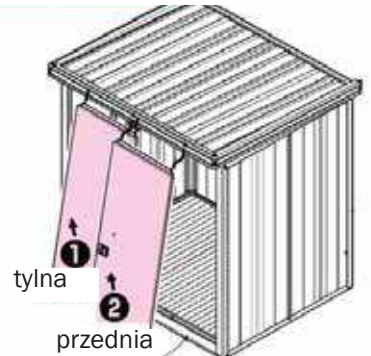

Szczegóły mocowania

1. Włożyć rolki drzwiowe 2. Usadować bez zaczepiania tylnych drzwi w kwadratowy otwór

3. Docisnąć dolną krawędź do ramy podłogowej

4. Unieść skrzydło drzwi i zawiesić je na górze.

5. Postępować tak samo z przednim skrzydłem drzwi.

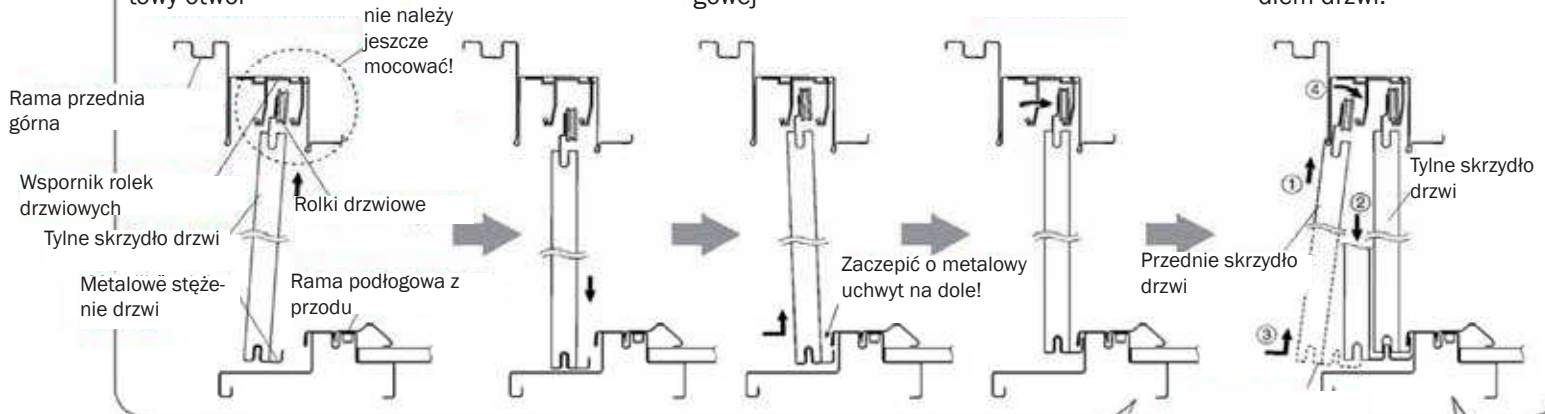

3 Zamocować ogranicznik drzwiowy tak, aby do wzmocnienia drzwi pozostała szczelina ok. 4 mm

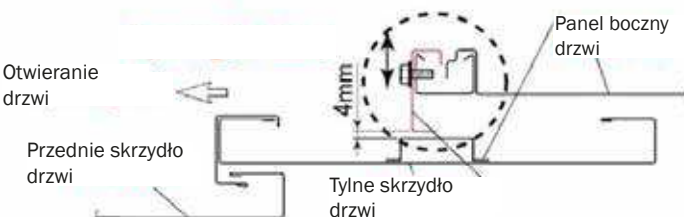

Wskazówka

Jeżeli drzwi nie zamykają się całkowicie, ponieważ ogranicznik drzwi zatrzymuje się zbyt wcześnie, należy go wyregulować, aż drzwi zamkną się całkowicie.

Jeżeli tylne drzwi można otworzyć tylko z trudem należy poluzować śruby, lekko opuścić skrzydło drzwi i ponownie dokręcić śruby.

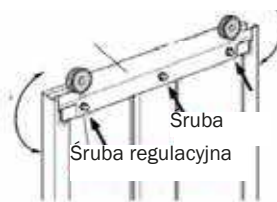

Jeżeli drzwi przednie trudno jest przesunąć, należy poluzować trzy śruby na spodzie i ponownie przesunąć drzwi. Jeżeli teraz gładko się poruszają, należy ponownie dokręcić śruby.

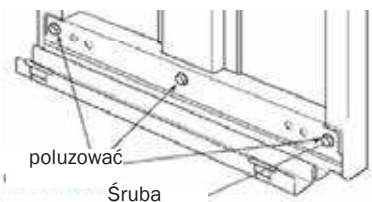

18 Zabezpieczenie drzwi

1 Montaż zabezpieczenia drzwi do górnej ramy przedniej (w trzech punktach)

Nr Kartonu	LM5-1704
Śruby	0 szt.

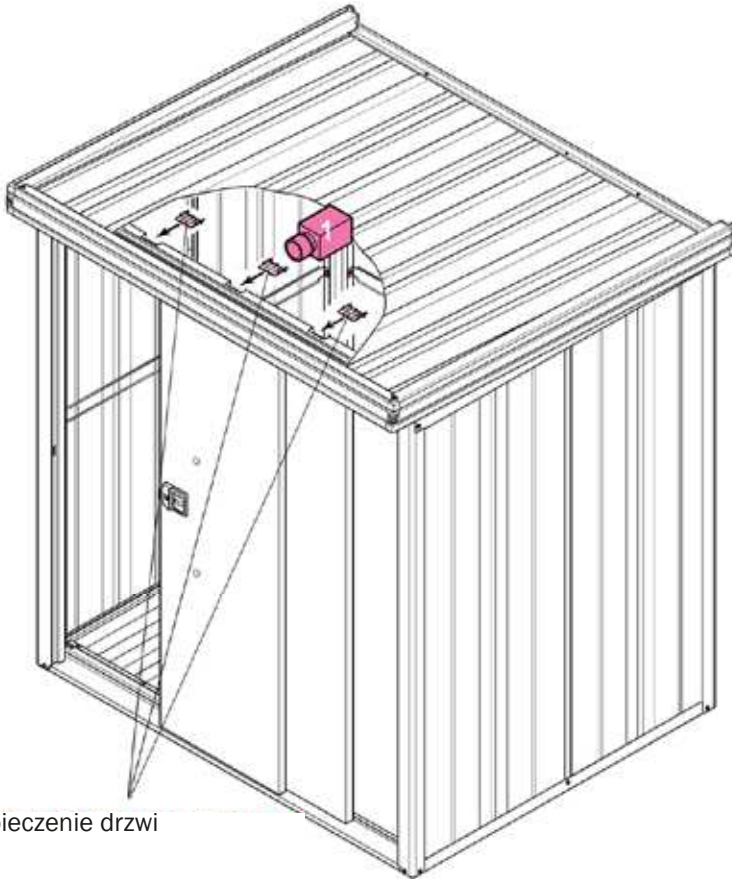

Zabezpieczenie drzwi

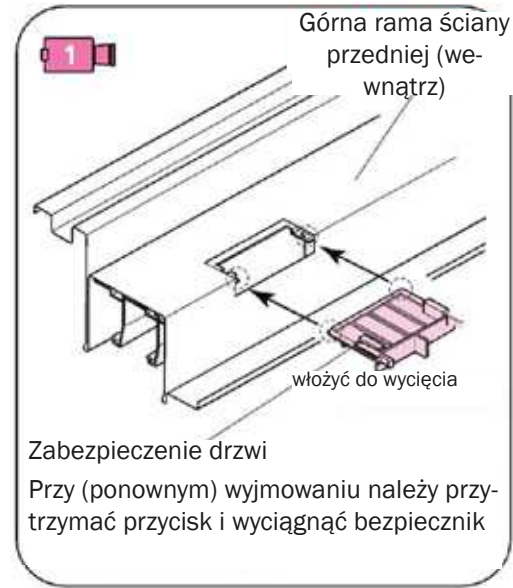

Wskazówka

Zamki drzwiowe należy zakładać starannie. W przeciwnym razie istnieje ryzyko, że drzwi wypadną przy ich otwieraniu. Jeżeli chcą Państwo zdjąć skrzydła drzwiowe należy wcześniej zdjąć blokady drzwi.

19 Montaż klamki

1 Włożyć klamkę do otworów w skrzydle drzwi

2 Obrócić elementy mocujące uchwyt drzwi po wewnętrznej stronie skrzydła drzwiowego

Nr Kartonu	LM5-1704
Śruby	0 Stk.

Wskazówka

Sprawdzić, czy skrzydło bramy jest włożone we właściwym kierunku!

otwieranie na lewo lub prawo!

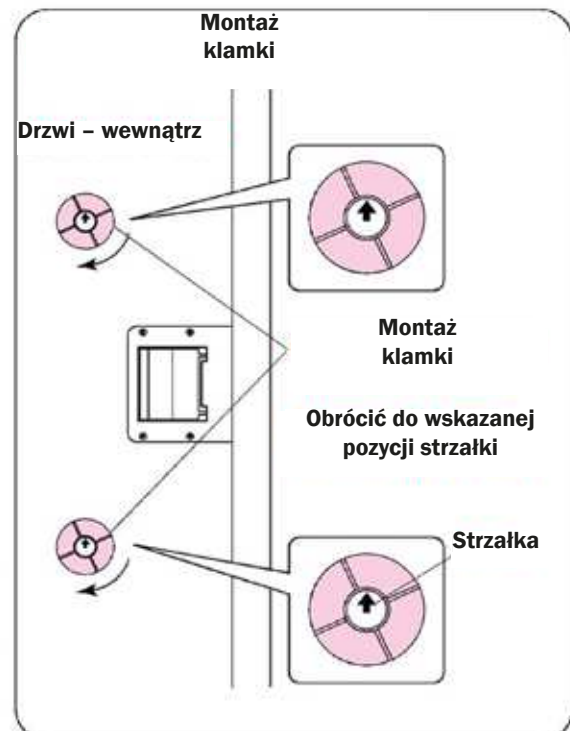
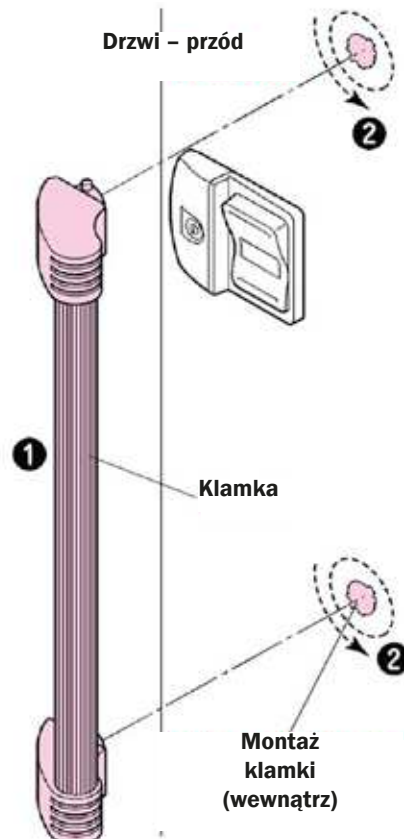
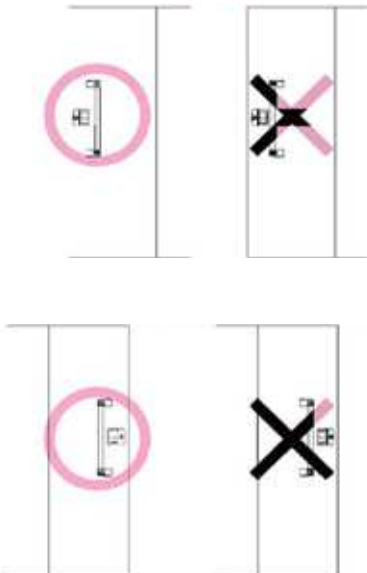

20 Montaż koła blokującego

Nr Kartonu	LM5-1704
Śruby	4 szt.

- 1 Wkręcić śruby koła blokującego tylko do połowy na tylne skrzydło drzwi.
- 2 Docisnąć w dół rolkę koła blokującego i poprowadzić wycięcie w tych śrubach
- 3 Przykręcić koło blokujące – dokręcić również pozostałe śruby
- 4 W celu zakrycia otworów na spodzie skrzydła drzwiowego, należy wkręcić śruby.

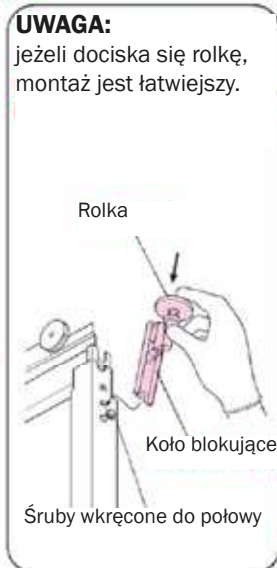
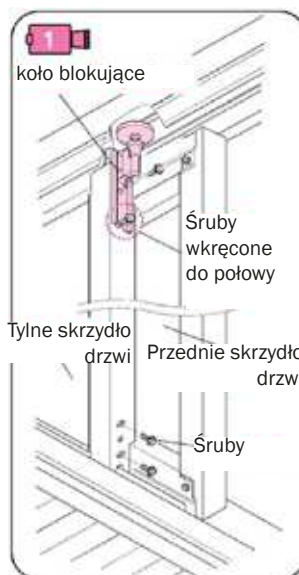
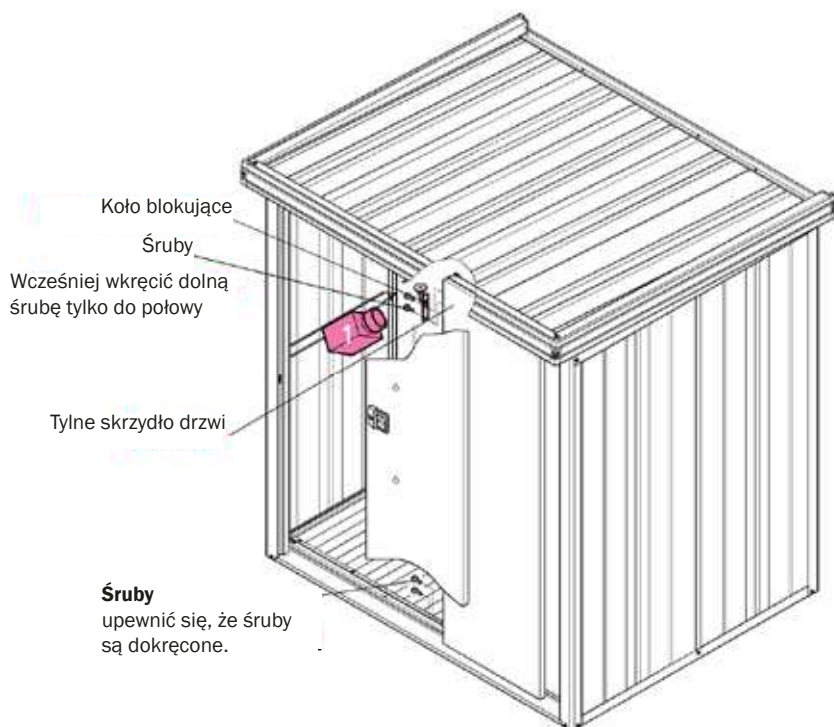

Wskazówka Nie należy smarować koła blokującego.

21 Regulacja skrzydła drzwi

- 1 Zamknąć drzwi i sprawdzić, czy między profilem narożnym a drzwiami jest szczelina. W przypadku, gdy występuje szczelina lub jeśli drzwi trudno zamknąć nawet bez szczeliny, wyregulować drzwi poprzez poluzowanie śrub mocujących rolki bramy.

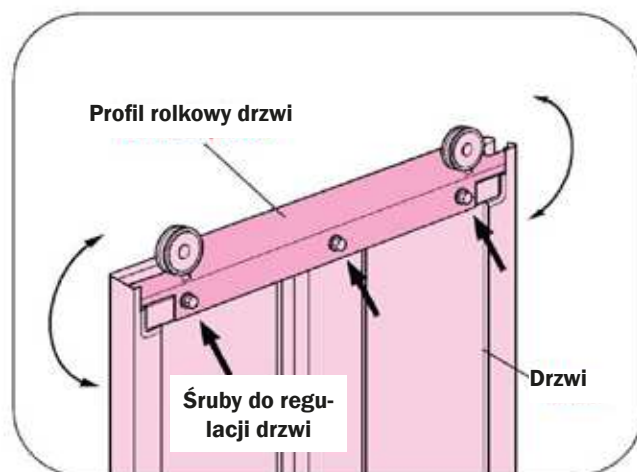
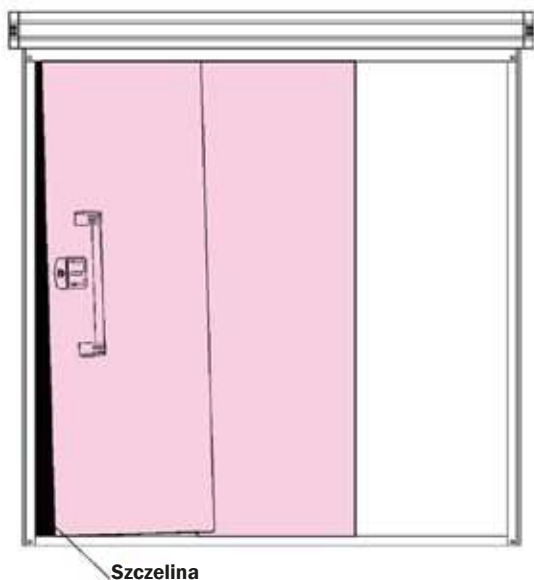

Wskazówka

Poluzować śruby, zamknąć drzwi od wewnątrz, wyregulować drzwi i ponownie dokręcić śruby.

Wskazówka Jeżeli regulacja nie przynosi rezultatów, należy sprawdzić, czy powierzchnia jest wypoziomowana oraz czy elementy zostały prawidłowo zamontowane.

22 Montaż półek (opcjonalnie)

- 1 Włożyć podpory półek do otworów w panelach ściennych
- 2 Umieścić płytę półki na podporze półki

Nr Kartonu	LM5-1903
Śruby	0 szt.

Stężenie

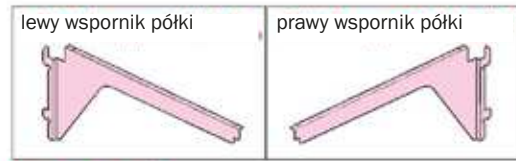
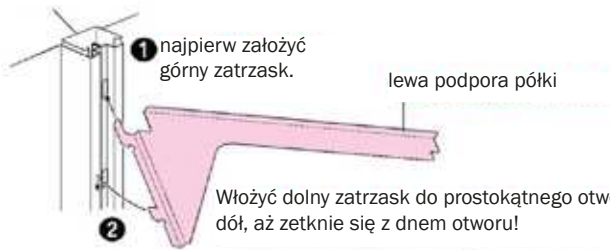

W przypadku mocowania półki

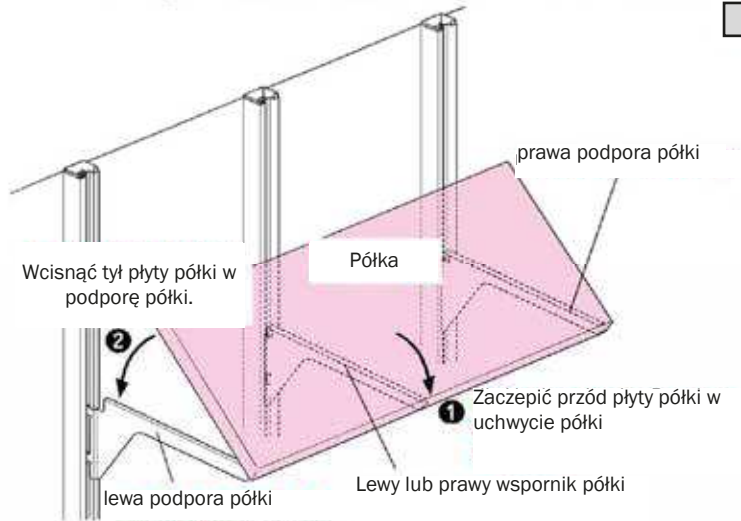

22 Prace końcowe

- 1 Zapisać nazwę modelu na tabliczce informacyjnej po wewnętrznej stronie skrzydła drzwiowego.
- 2 Umieścić „zaślepki szczelin dachowych A” na górnej ramie ściany tylnej i „zaślepki szczelin dachowych B” na górnej ramie prawej ściany bocznej.
- 3 Zainstalować zaślepkę szyny dolnej.
- 4 Zamontować pokrywę otworu na zamek drzwi profilu, w którym znajduje się boczna ściana drzwi.

Nr Kartonu	LM5-0132
Śruby	0 szt.

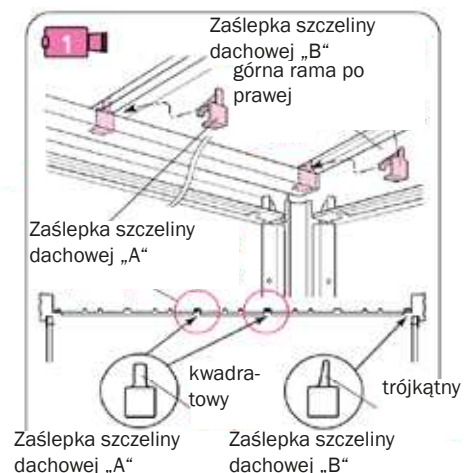
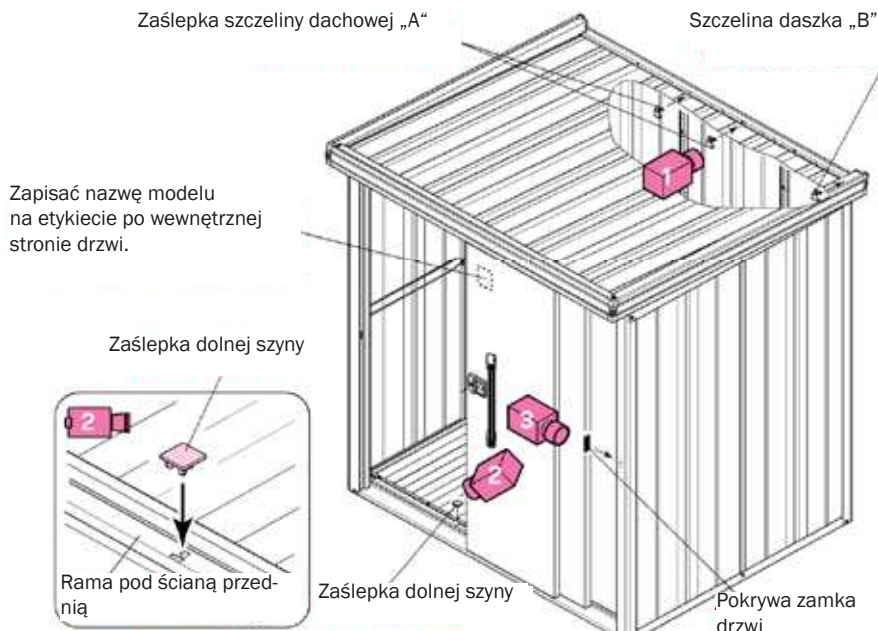

◆ Funkcjonowanie zamka

● Zamykanie i otwieranie

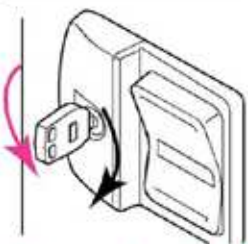

Nie należy mocno naciskać klamki, gdy domek jest zamknięty – grozi to uszkodzeniem zamka.



● Zamykanie

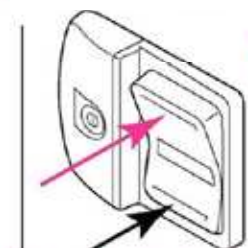

● odblokować od wewnątrz

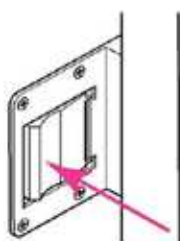

Domek narzędziowy można zawsze odblokować od wewnątrz. Nie można go jednak zablokować lub zaryglować od wewnątrz.

Jeżeli domek narzędziowy został odblokowany od wewnątrz, przed ponownym zamknięciem należy ponownie obrócić klucz o 180 stopni w kierunku przeciwnym do ruchu wskazówek zegara.

Należy zawsze zamykać domek narzędziowy na klucz, aby nikt nie mógł wejść do środka, należy jednak upewnić się, że nikt inny nie znajduje się w środku.

Po montażu należy zwrócić uwagę

Upewnić się, że po montażu nie pozostały żadne części!

1. Upewnić się, że skrzydła drzwiowe są dobrze osadzone.
2. Upewnić się, że zamek w drzwiach działa prawidłowo.
3. Upewnić się, że zamontowane są blokady drzwi.
4. Przed zastosowanie półek należy sprawdzić, czy nie są one uszkodzone
5. Zapisać numer modelu na wewnętrznej stronie drzwi.
6. Sprawdzić ponownie, czy wszystkie śruby zostały prawidłowo dokręcone.

Pole wyboru



Rozwiązywanie problemów

Skrzydła drzwi wypadają:	Wyjąć płytki zabezpieczające drzwi i rolkę zabezpieczającą i ponownie włożyć drzwi – upewnić się, że wszystkie części są prawidłowo zamontowane. (patrz kroki 17, 18 i 20)
Drzwi nie zamykają się prawidłowo:	1. Upewnić się, że konstrukcja jest dobrze wypoziomowana i dokładnie przykręcona. 2. Sprawdzić, czy na rolkę zabezpieczającą drzwi nie został naniesiony olej. 3. Sprawdzić, czy rolka zabezpieczająca drzwi jest prawidłowo zamontowana.
Klamka nie trzyma się prawidłowo	Upewnić się, że łącznik został przekreślony do końca w kierunku strzałki. (krok 19)
Drzwi nie zamykają się prawidłowo	Ustawić ogranicznik drzwi (krok 17)

Uwaga: należy zachować tę instrukcję montażu na wypadek, gdyby była ona potrzebna później.

(LMDS-1815 (H))