

Istruzioni di montaggio

CASETTA DA GIARDINO IN METALLO

„MANUEL 2218“

Grazie per aver acquistato questo prodotto.

Nota: questo manuale si riferisce al modello „LMDS-2218“

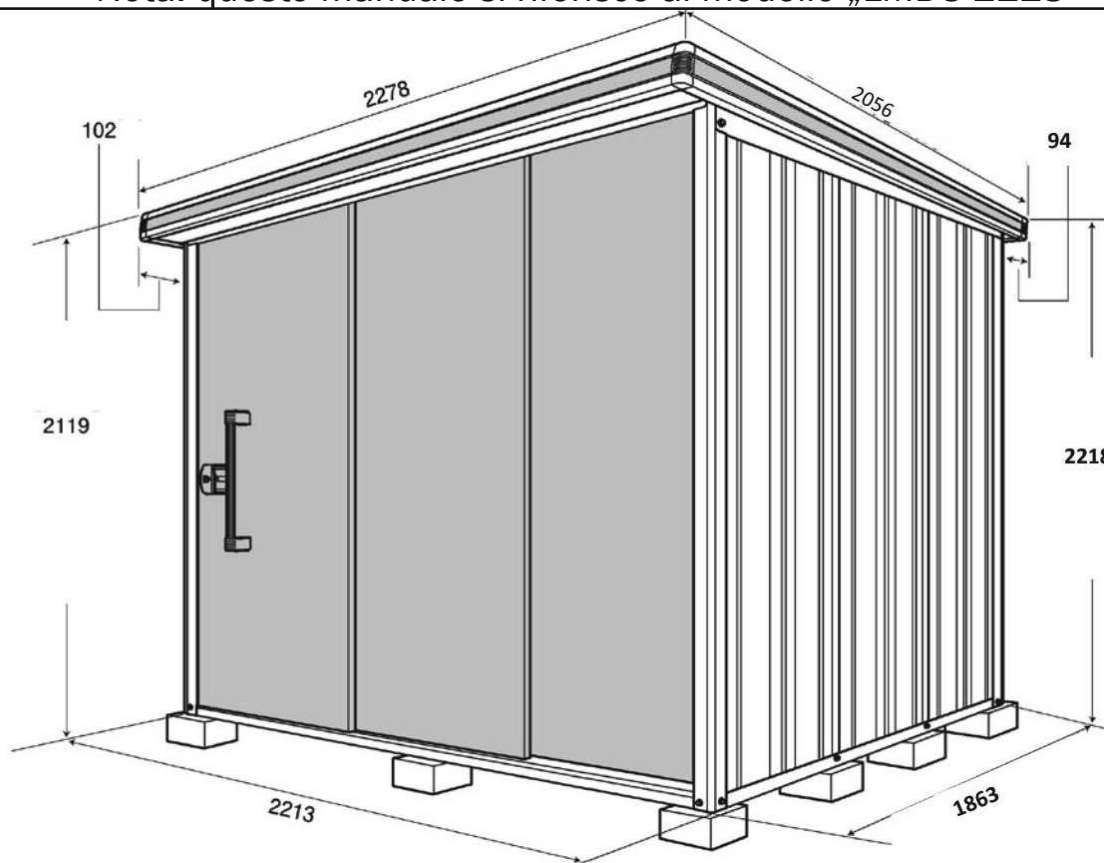

Limitazioni del luogo di montaggio:

- non montare sul tetto di un edificio!
- Non ostruire passaggi o vie di fuga!
- Evitare di posizionare la casetta da giardino in luoghi in cui potrebbero cadere valanghe dal tetto o in cui l'acqua del tetto potrebbe cadere direttamente sulla casetta in metallo!
- Posizionare solo dove è garantita una sicurezza adeguata (non su scogliere o luoghi estremamente ventosi!)

Per Il montaggio:

- Assicurarsi che la casetta da giardino sia ben ancorata alle fondamenta!
- Indossare guanti protettivi durante il montaggio!
- Non montare il capanno per gli attrezzi in caso di forte vento!
- Se necessario, utilizzare una scala doppia stabile
- Assicurarsi che tutte le viti e le parti metalliche siano saldamente serrate e che non rimangano parti residue!
- Se necessario, far eseguire i lavori elettrici desiderati da uno specialista!
- Non posizionare direttamente sulle uscite (ad es. nel caso di riscaldatori a gas) - ciò può causare ruggine o scolorimento!

Per il montaggio:

- Poiché in alcune parti sono presenti fori che non sono specificamente richiesti per questo modello, attenersi alle presenti istruzioni!
- Poiché tutte le parti sono in acciaio, prestare attenzione a non tagliarsi!
- Indossare assolutamente guanti protettivi!
- Con destra o sinistra per ogni parte si intende a destra o a sinistra guardando il lato anteriore montato.
- Ogni parte deve essere montata in modo che il foro per la vite si adatti perfettamente!
- Se i fori delle viti non combaciano, allentare la vite corrispondente, riposizionare il foro e solo allora avvitare la parte!

Cosa è necessario per il montaggio:

- Guanti
- Fondazione piana
- Scala a pioli
- Cacciavite

Elenco delle viti:



LMDS-2218 Dettagli dell'imbballaggio

Pacchetto	N. pacchetto	Quantità	Pacchetto	N. pacchetto	Quantità
Parti	LM5-0143	1	Tetto	LM5-0933	1
Telaio superiore anteriore/posteriore	LM5-0205	1	Parete A	LM5-1003	1
Telaio inferiore anteriore/posteriore	LM5-0255	1	Parete A	LM5-1004	1
Telaio superiore SX/DX	LM5-0304	1	Parete F	LM5-1022	1
Telaio inferiore SX/DX	LM5-0354	1	Parete battenti	LM5-1055	1
Colonne	LM5-0416	1	Pannelli per tetti	LM5-1105	1
Puntello	LM5-1455	1	Porta	LM5-1705	1
Arcarecci	LM5-3533	1	Scaffale (opzionale)	LM5-1903	1
Pavimento (opzionale)	LM5-0716	2			

Possibilità di ancoraggio:

sono disponibili le seguenti possibilità (a seconda del luogo di installazione). **Eseguire l'ancoraggio con attenzione per evitare che la casetta si ribalti in caso di vento forte!**

Bullonatura ai punti di fondazione:

Avvitare la casetta da giardino ai quattro angoli con punti di fondazione cementati.

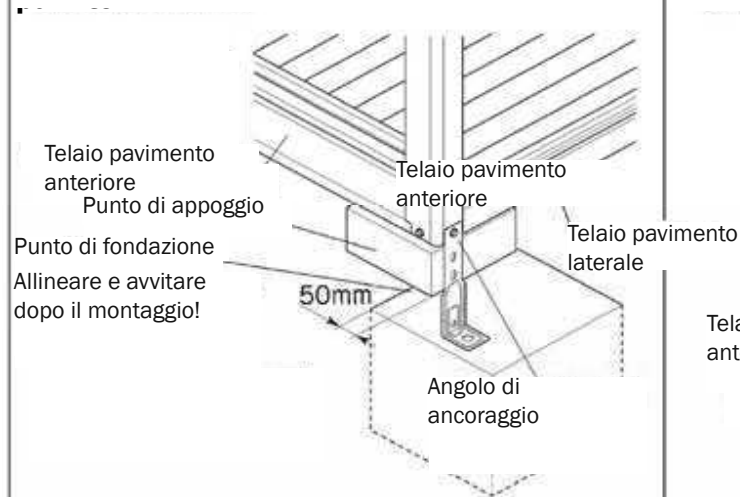

Bullonatura alla piastra di base

Avvitare con ancoraggio di fondazione min. M12x70 - non incluso!

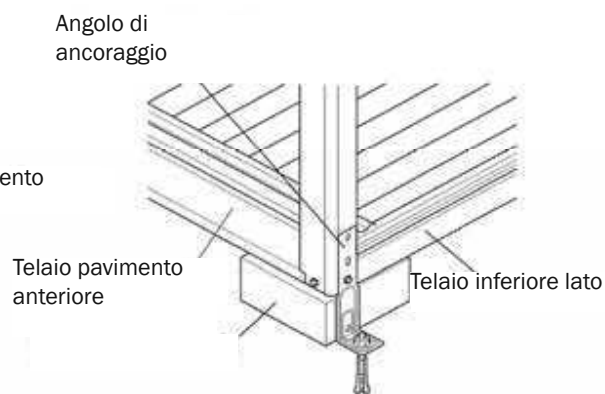

1 Lavori di fondazione (in caso di fondazione a punti)

- ① Livellare e allineare il sottofondo.
- ② Inserire i blocchi di fondazione in equilibrio secondo il piano di fondazione seguente.

Dimensioni esterne tetto

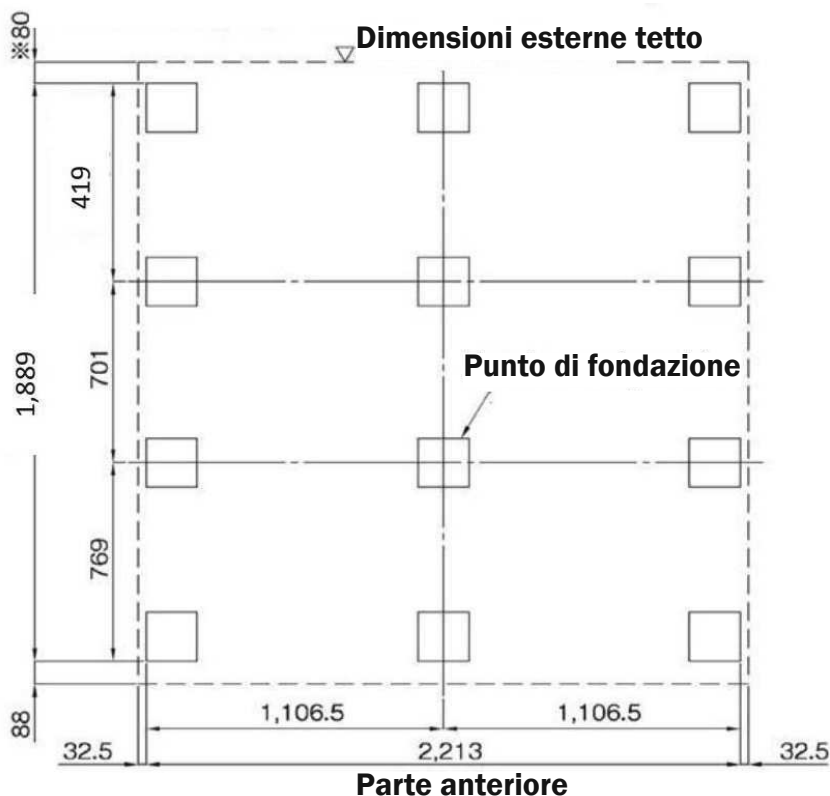

ATTENZIONE:

Le fondamenta devono necessariamente essere orizzontali, altrimenti

- i pannelli a parete non possono essere utilizzati correttamente
- la scorrevolezza delle porte non è garantita
- la porta non può essere chiusa a chiave!

2 Telaio pavimento

Pacchetto n.	LM5-0255
	LM5-0354
Viti	4 pz.

- ① Appoggiare il telaio del pavimento della parete anteriore AS e della parete posteriore.
- ② Posizionare il telaio laterale inferiore sul telaio inferiore della parete frontale AS della parete posteriore e avvitare con una vite sui quattro angoli.

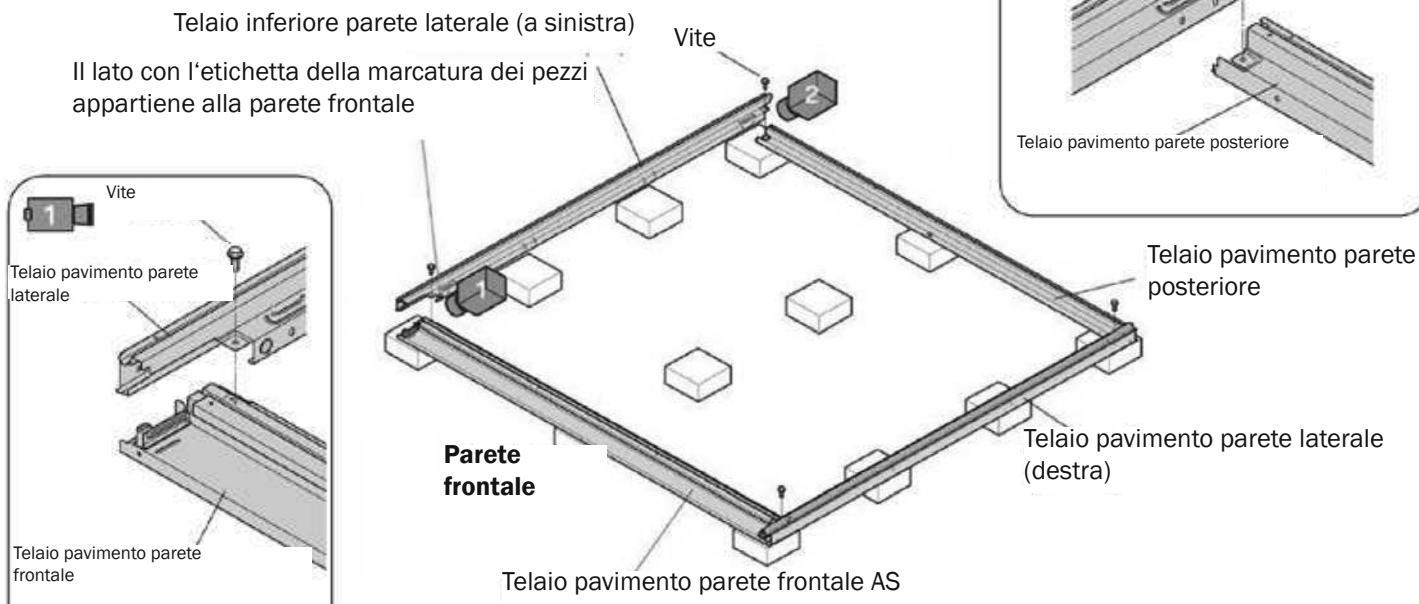

3 Pavimento (opzionale)

Pacchetto n.	LM5-3533
	LM5-0716
Viti	0 pz.

- ① Inserire e fissare il rinforzo del pavimento nella tacca del telaio anteriore inferiore.

Scanalatura Rinforzo del pavimento

Telaio pavimento parete laterale

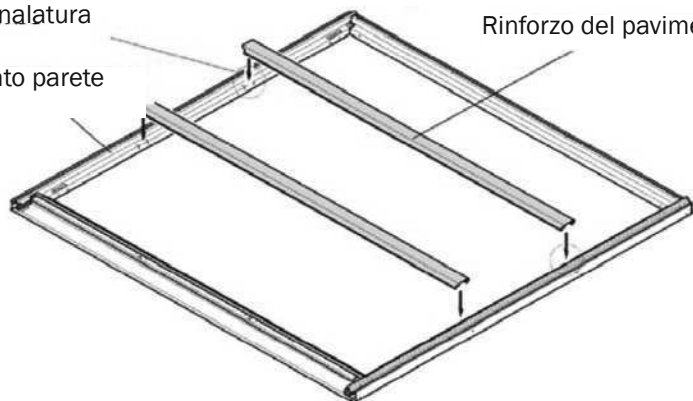

- ② Inserimento degli elementi del pavimento da sinistra a destra in sequenza

Attenzione:

Allineare le piastre del pavimento necessariamente in modo corretto!

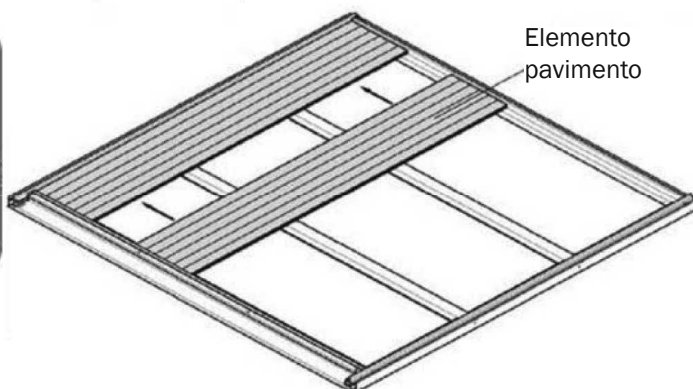

Mettere i pannelli del pavimento uno accanto all'altro e poi spingerli delicatamente uno nell'altro!

4 Fissaggio dei morsetti

Pacchetto n.	LM5-0255
Viti	8 pz.

- ① fissare i morsetti sul telaio del pavimento anteriore e posteriore

Telaio pavimento parete posteriore Morsetto

Morsetto

Vite

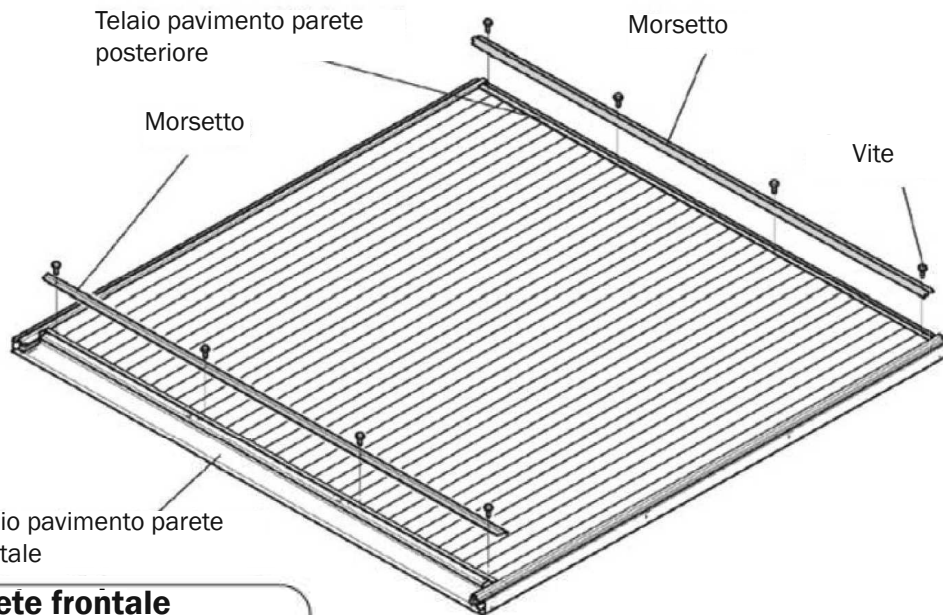

Telaio pavimento parete frontale

Parete frontale

Vite Morsetto

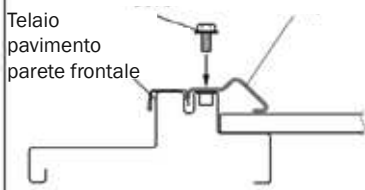

Parete posteriore

Vite

Premere saldamente e avvitarlo!

Morsetto

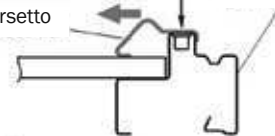

Avvertenza

Spingere il morsetto verso l'interno prima di avvitarlo!

Se lo si avvista troppo all'esterno, il montaggio degli elementi a parete può essere molto difficile!

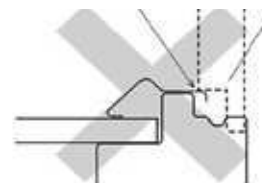

5 Bullonatura delle colonne angolari

- ① Inserire le colonne angolari dei pannelli anteriore e posteriore nelle quattro aperture previste e avvitarle. Se si utilizzano gli angoli di ancoraggio, avvitarli!

Pacchetto n.	LM5-0143
	LM5-0416
Viti	8 pz.

Nota:
La posizione parziale e la direzione di avvitarlo sono contrassegnate da una freccia sul lato del montante angolare.
Si prega di fissarli nella direzione indicata.

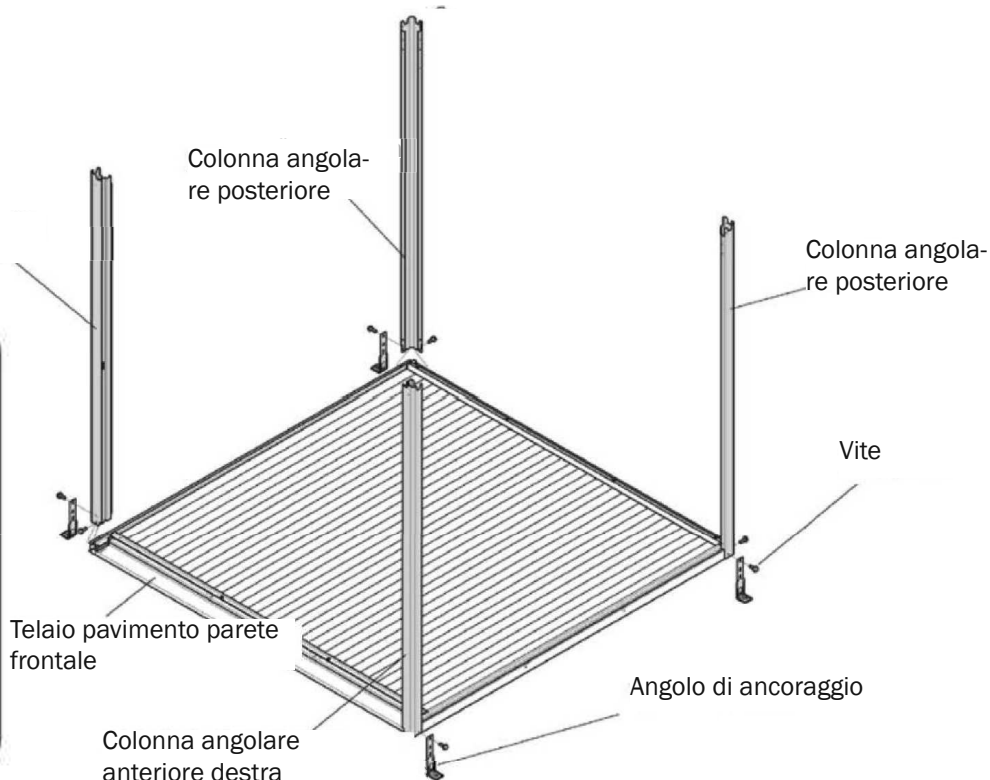

6 Telaio superiore parete anteriore/posteriore

- ① Mettere il telaio superiore della parete anteriore nella sporgenza delle colonne anteriori e fissarle con viti.
② Agganciare l'uncino del telaio superiore della parete posteriore alle colonne angolari della parete posteriore e fissarle con le viti.

Pacchetto n.	LM5-0205
Viti	6 pz.

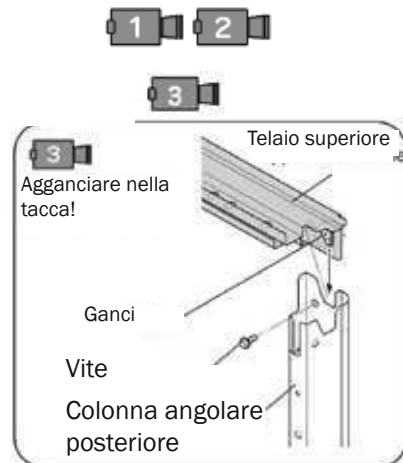
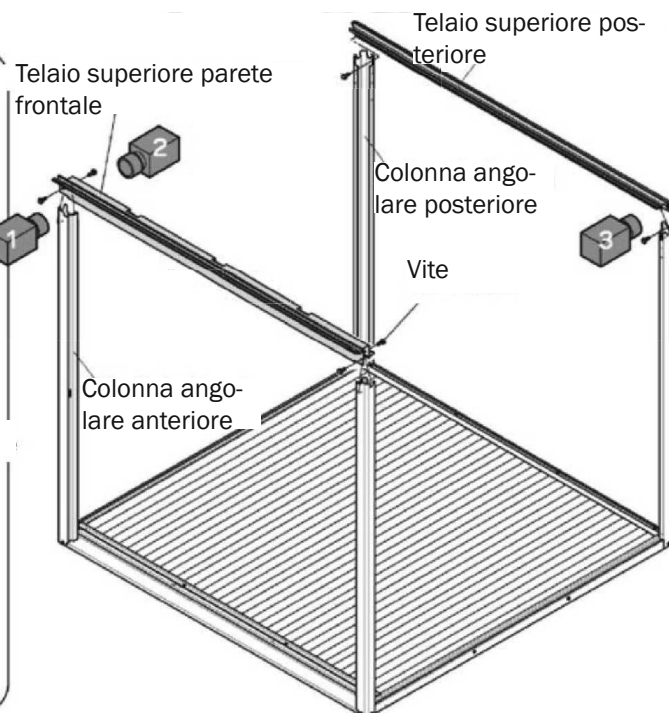

Nota:

È più facile agganciare e posizionare il telaio superiore su un lato della parete anteriore e solo allora agganciare il secondo lato.



7 Telaio in alto a sinistra/destra

Pacchetto n.	LM5-0304
Viti	4 pz.

- ① Collegare il telaio superiore sinistro e destro alle colonne angolari.

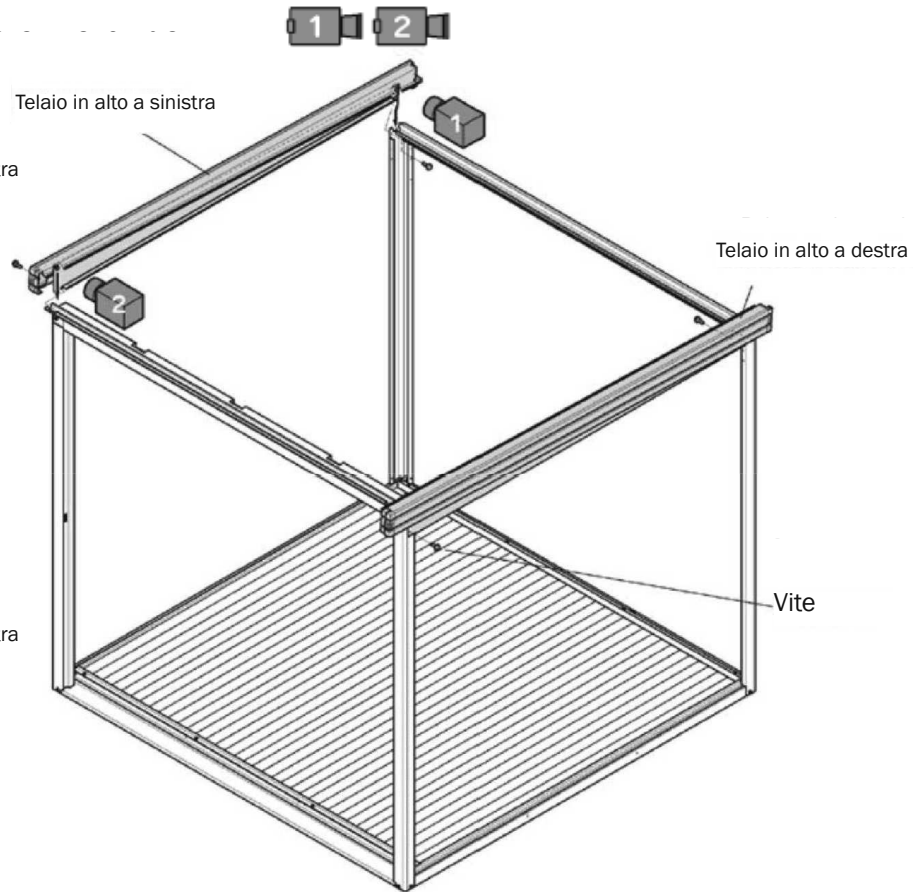

8 Installazione dei puntelli laterali e posteriori

- ① Inserire l'estremità superiore del supporto della parete posteriore nel telaio superiore, quindi avvitare l'estremità inferiore al telaio inferiore.

Pacchetto n.	LM5-1455
	LM5-0416
Viti	12 pz.

- ② I puntelli laterali sono montati allo stesso modo.

Avvertenza

Se il puntello non può essere installato perché si scontra con il morsetto inferiore, regolare il morsetto del pavimento.

Puntello posteriore in collisione con morsetto del pavimento

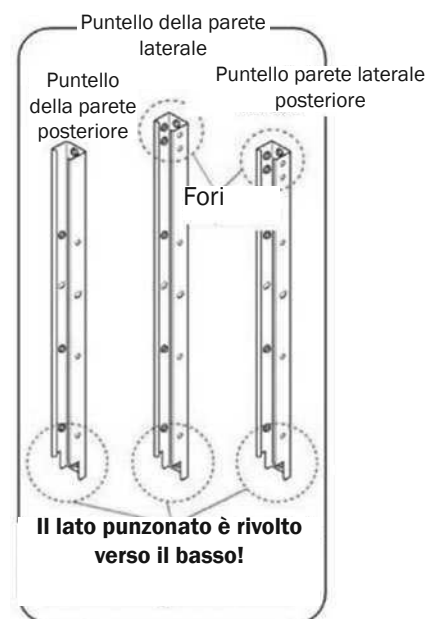
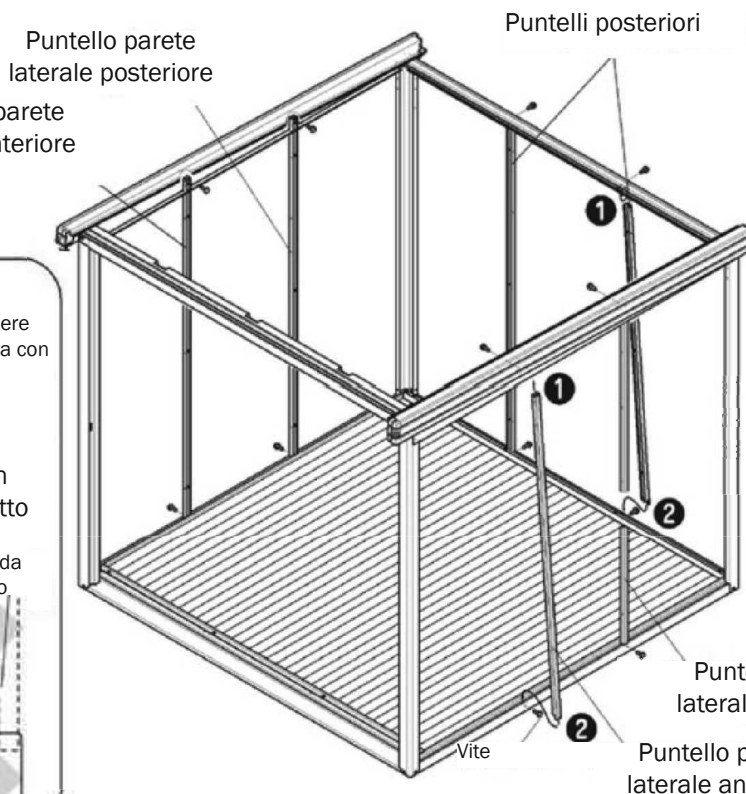
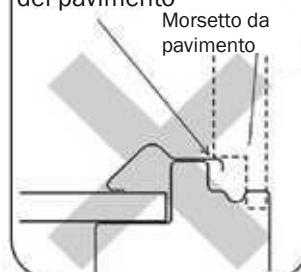

9 Tetto

- 1 Posizionare le lastre di copertura una dopo l'altra da destra a sinistra e fissarle con viti alla parete anteriore e posteriore. Posizionare in modo che il lato etichettato sotto sia rivolto verso la parte anteriore.

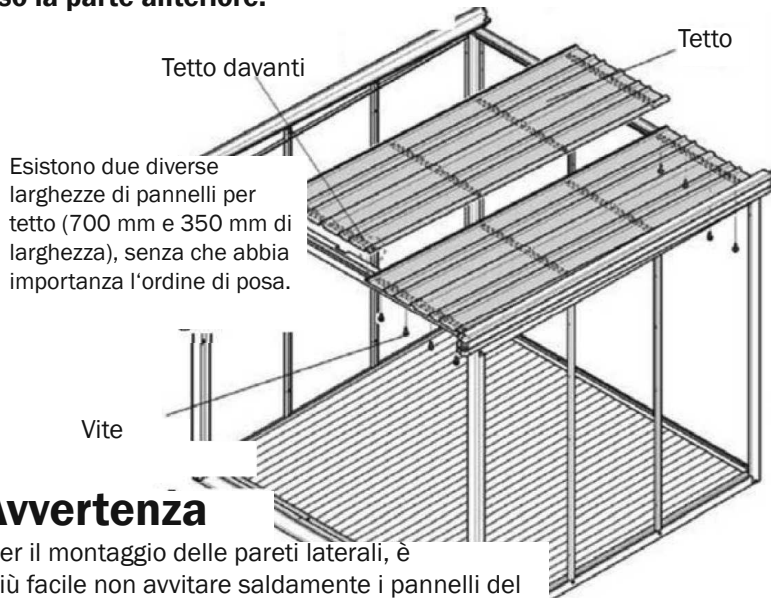

Avvertenza

Per il montaggio delle pareti laterali, è più facile non avvitare saldamente i pannelli del tetto.

Fissarli solo dopo aver inserito i pannelli a parete!
Si veda punto 13!

Pacchetto n.	LM5-0933
Viti	20 pz.

Avvertenza

Sovrapporre accuratamente i pannelli del tetto! In caso contrario, i fori di montaggio non si sovrappongono correttamente e causano perdite!

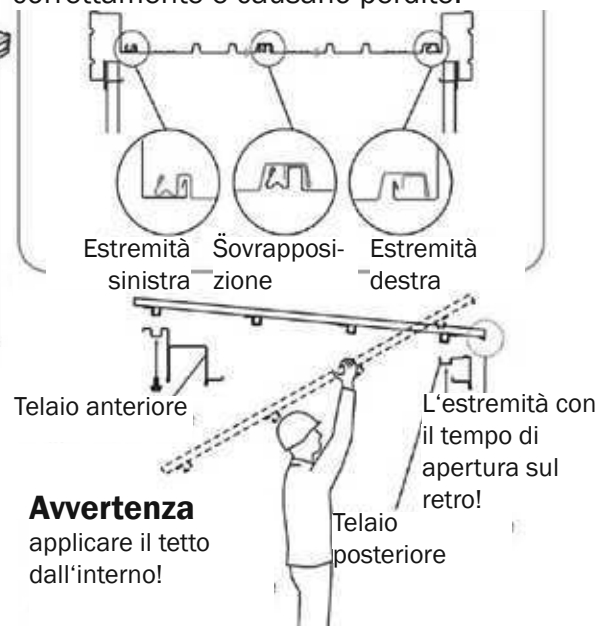

Avvertenza

applicare il tetto dall'interno!

10 Fissaggio degli arcarecci

- 1 Posizionare gli arcarecci sul puntello della parete laterale dalla parte anteriore e avvitarli.
- 2 Fissare arcareccio e tetto con viti.

Avvertenza

Se è difficile posizionare i fori nei pannelli del tetto, allentare le viti delle traverse superiori nella parte anteriore e posteriore.

Nota

Entrambi gli arcarecci hanno la stessa forma. Fissare l'arcareccio con l'adesivo "carico neve normale" sulla parte anteriore !!!!

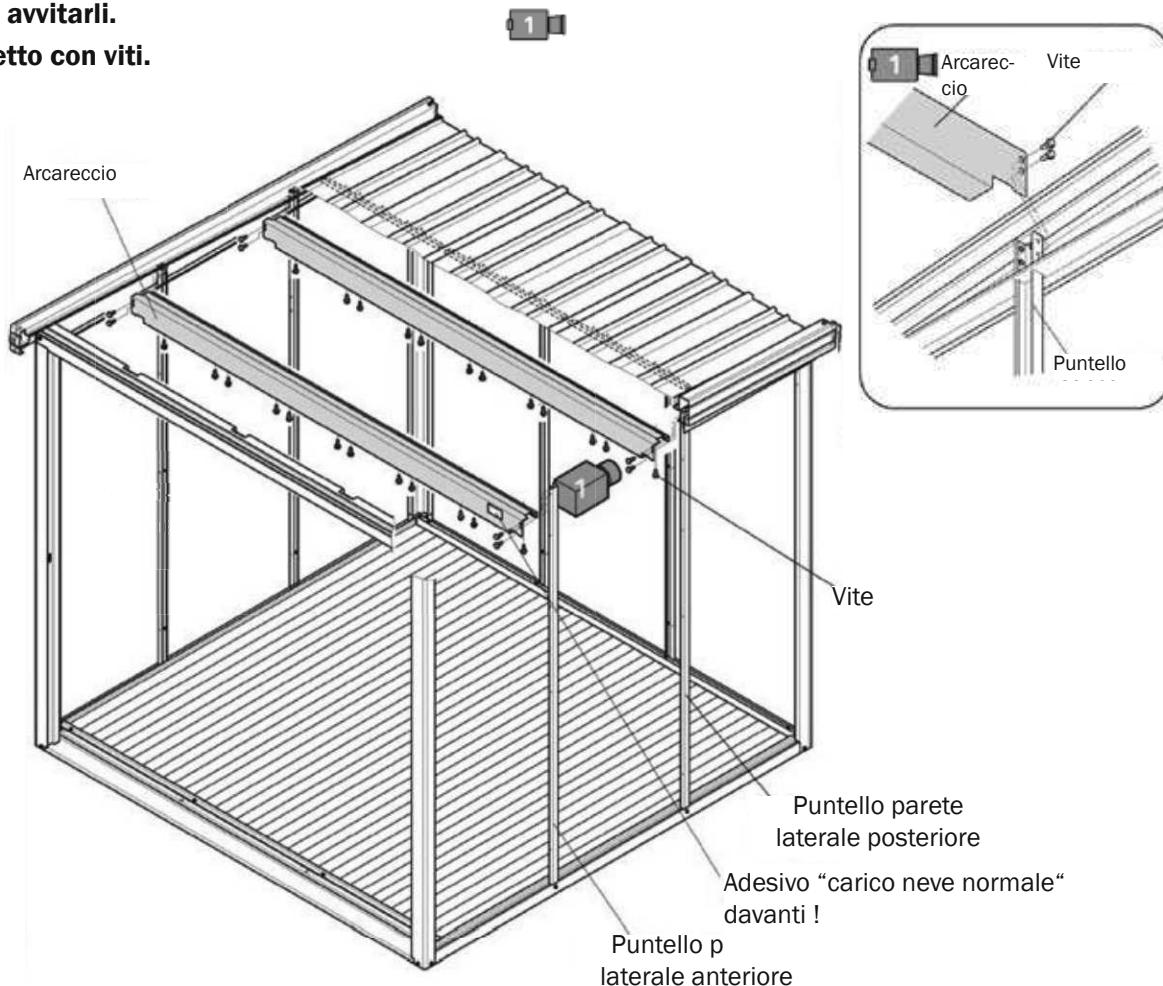

Pacchetto n.	LM5-3533
Viti	32 pz.

11

Fissaggio del puntello della parete anteriore

Avvertenza

Per impostazione predefinita, la casetta da giardino viene consegnata in modo che la porta si apra verso destra.

Tuttavia, la direzione di apertura può anche essere cambiata a sinistra. In questo caso, montare i punti 11, 12, 14, 16, 17, 19 di conseguenza.

Pacchetto n.	LM5-0143
Viti	con rondella!! 4 pz.

- 1 Montare il morsetto di fissaggio del puntello sul telaio superiore e inferiore e avvitarlo.
- 2 Inserire prima la parte superiore del puntello, quindi il lato inferiore e avvitare il puntello su entrambe le estremità.

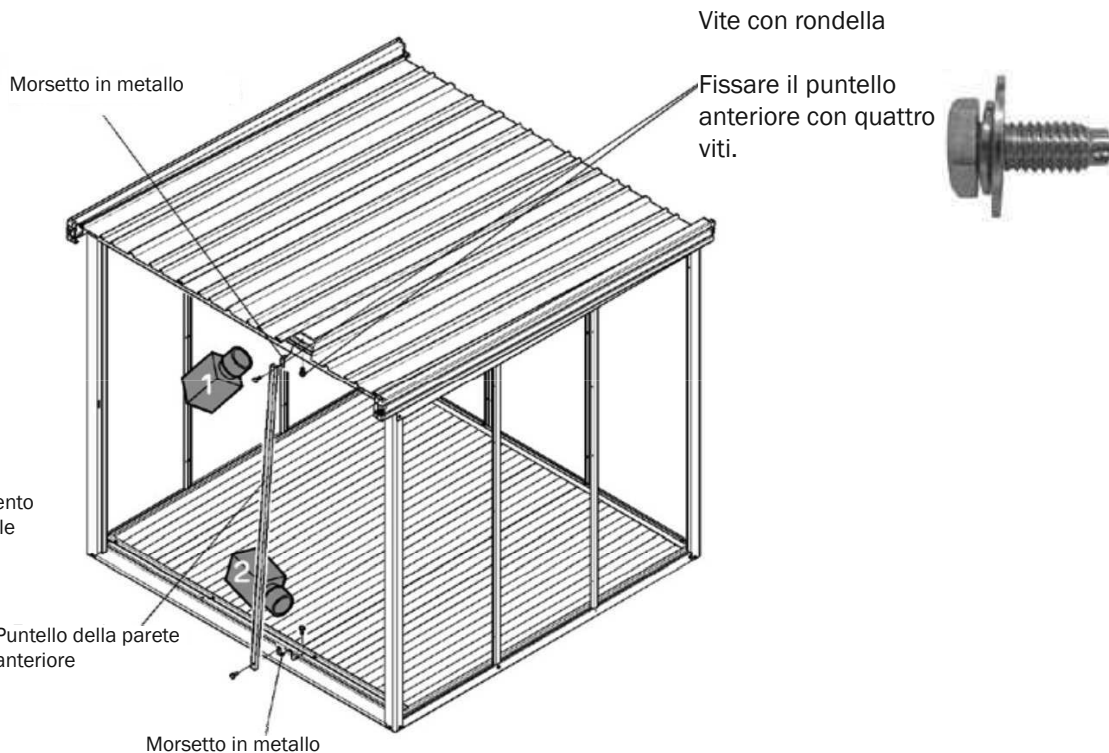
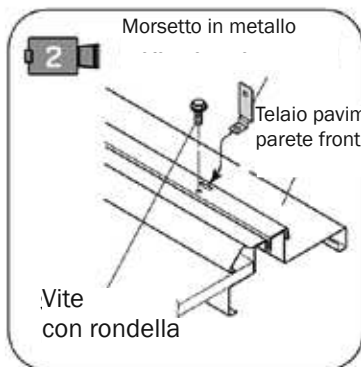
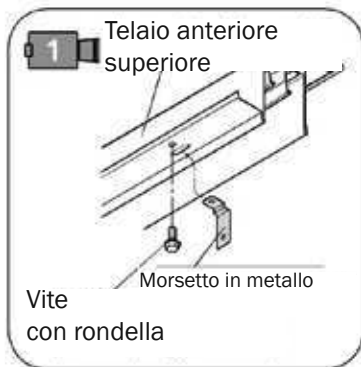

12

Fissaggio del fermaporta

Pacchetto n.	LM5-0416
Viti	3 pz.

- 1 Fissare provvisoriamente il fermaporta (M) al puntello della parete anteriore.
- 2 Dopo aver agganciato la porta, in modo da non scontrarla, impostare la battuta della porta, spostandola in avanti o all'indietro, quindi fissarla.

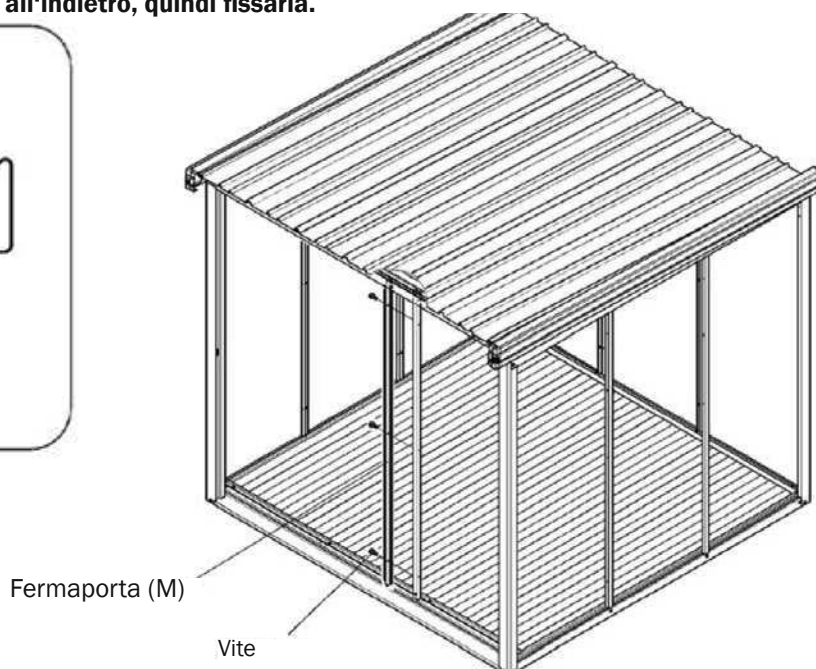
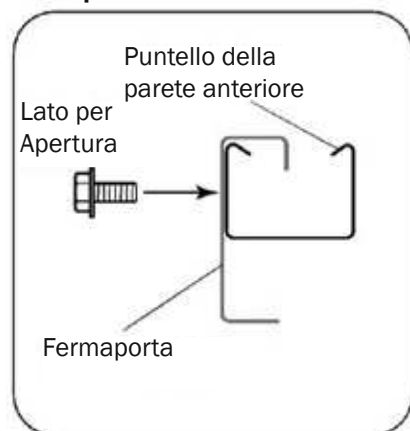

13 Pannelli a parete e pannello laterale della porta

① Montare i pannelli a parete e il pannello laterale della porta della parete anteriore dall'interno. Prima la parte inferiore!

Pacchetto n.	LM5-1003	LM5-1004	LM5-1022	LM5-1055
Viti	47 pz.			

② Fissarli con viti.

Avvertenza

Se non si avvitano saldamente le pareti, queste potrebbero cadere. Quindi montare le pareti una per una!

Vite

Avvitare qui

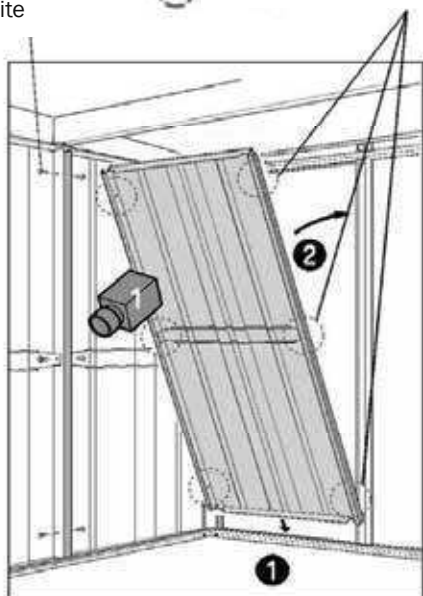

Avvertenza

Se i fori per le viti non si adattano, aprire le viti sul tetto!

Avvitare di nuovo saldamente dopo aver fissato le pareti!

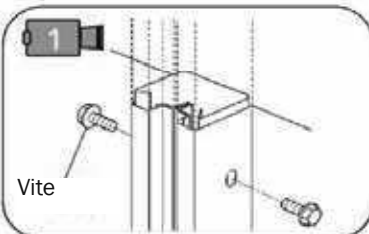

Avvertenza

Se tra il pannello della parete e il telaio del pavimento c'è una fessura o se due fori adiacenti non sono verticalmente congruenti, la struttura non è in equilibrio o non è allineata correttamente!

Posizionamento dei pannelli a parete

2218 (H)

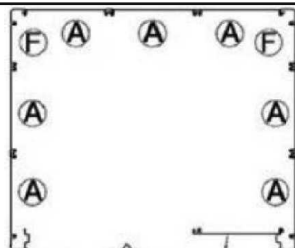

Fronte ↑ Pannello laterale porta

Tipo di pannelli a parete

670mm

319.5mm

553mm

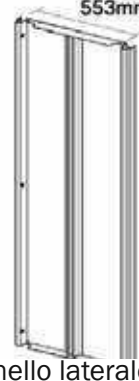
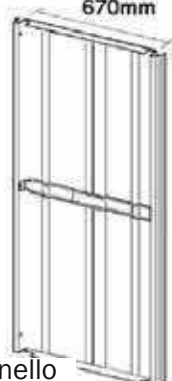

Pannello A

Pannello F

Pannello laterale porta

14 Applicazione del rinforzo metallico della colonna

① Avvitare il rinforzo metallico sulla colonna della parete anteriore sinistra.

Pacchetto n.	LM5-0143
Viti	5 pz.

Rinforzo metallico della colonna

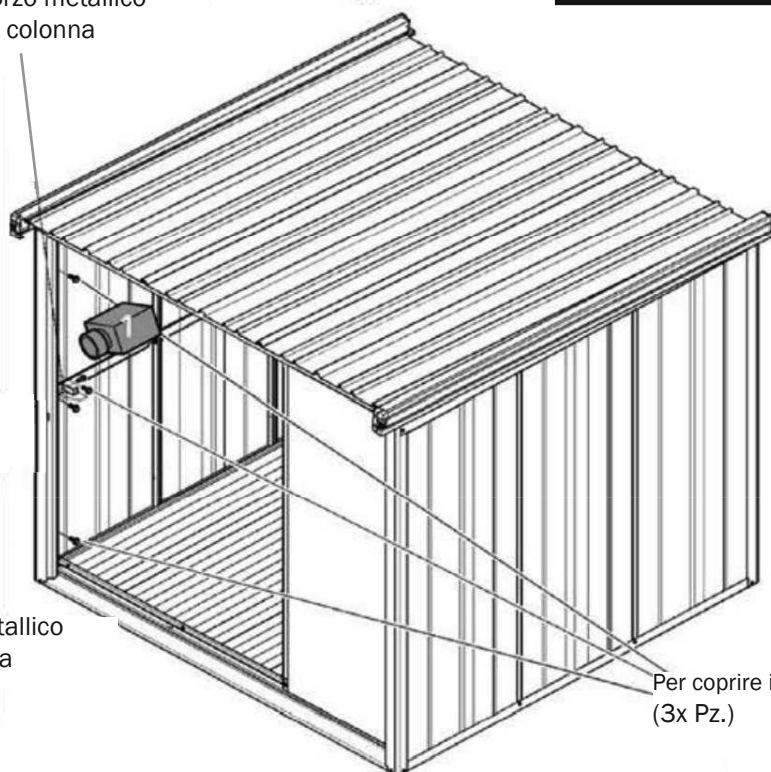
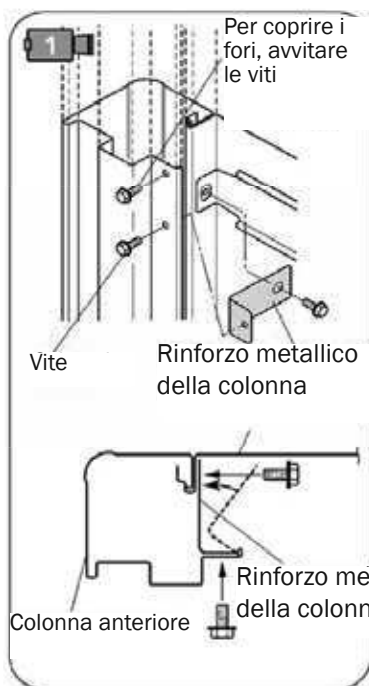

Per coprire i fori, avvitare le viti (3x Pz.)

15 Montaggio dei pannelli

Pacchetto n.	LM5-1105
Viti	11 pz.

- 1 Fissare i pannelli della parte anteriore e posteriore su ciascun lato con viti sulla guarnizione angolare.
- 2 Avvitare il pannello posteriore e il tetto.

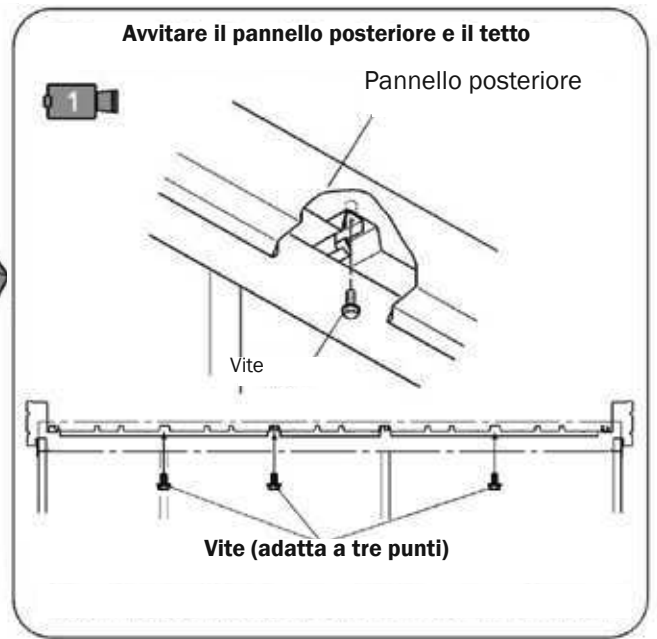
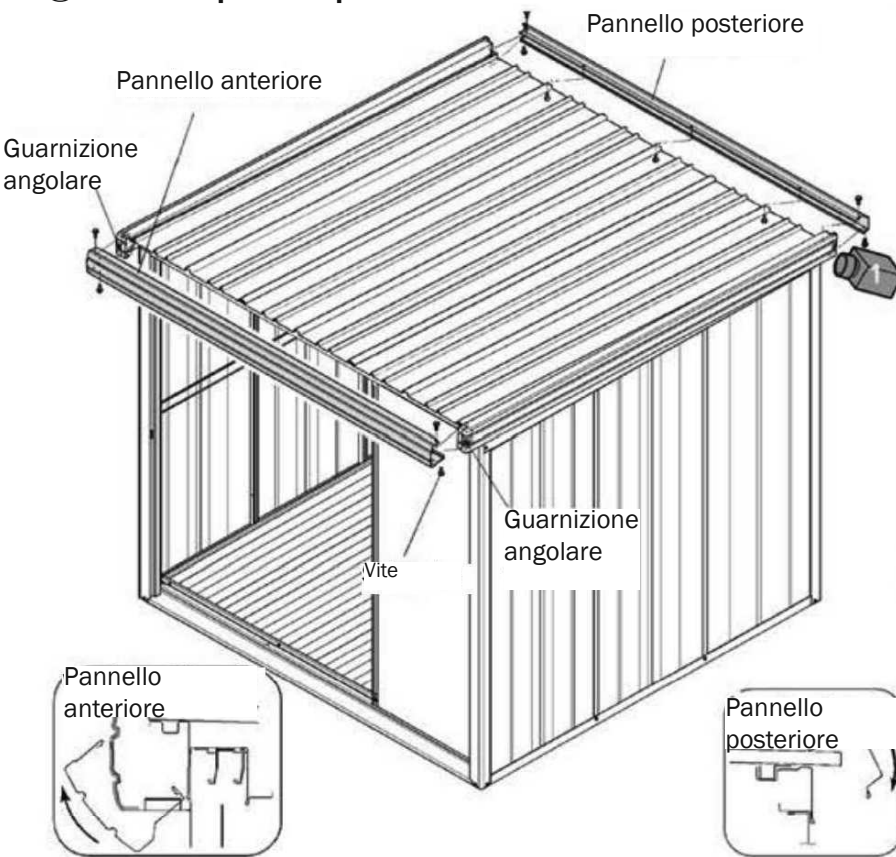

16 Sostituzione della sospensione della porta

Avvertenza - Questo passaggio è necessario solo se si è deciso di cambiare la direzione di apertura della porta da destra a sinistra!
In caso contrario, questa fase di montaggio viene meno!

Pacchetto n.	LM5-1705
Viti	0 pz.

- 1 Rimuovere la piastra del rullo (a sinistra) della porta posteriore e fissarlo alla porta anteriore.
- 2 Rimuovere il pannello posteriore della porta e la staffa metallica della porta e fissarla sull'altro lato della porta.
- 3 Rimuovere la piastra del rullo della porta anteriore e avvitare alla porta posteriore.

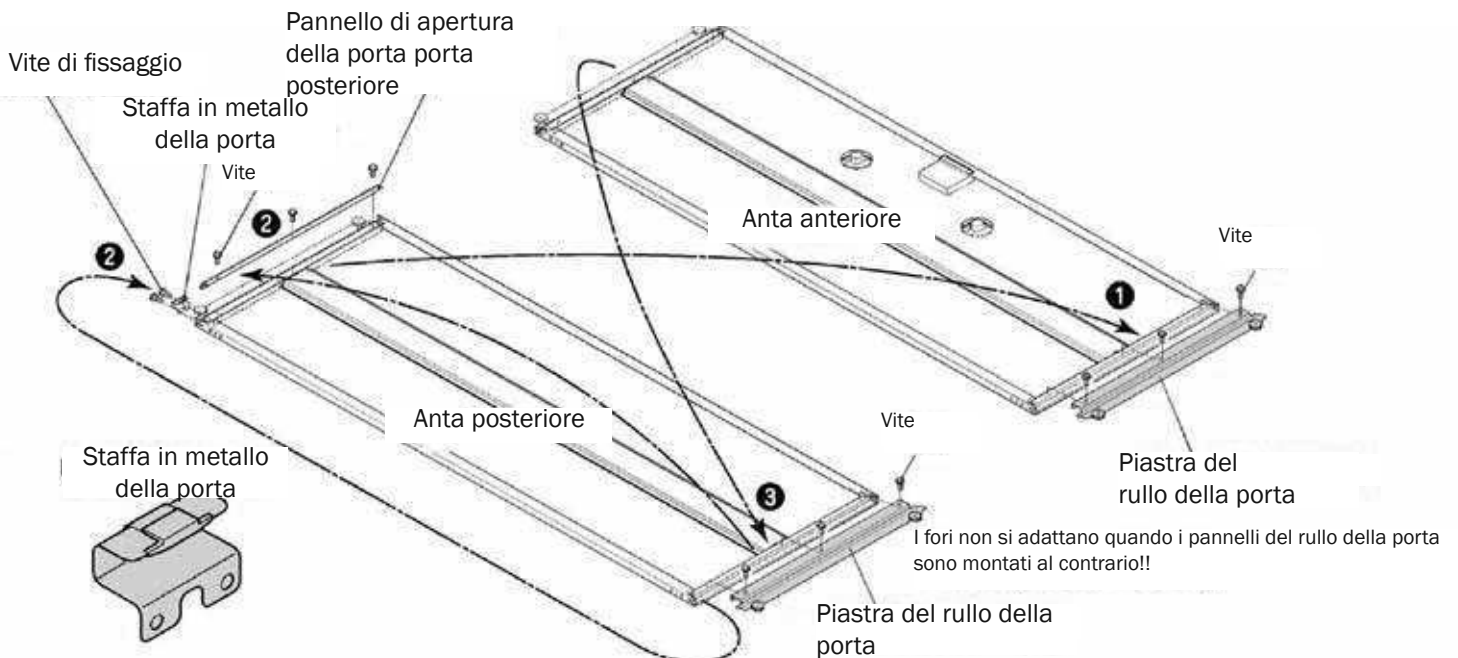

17 Inserimento ante

① Fissare la parte di supporto all'anta anteriore.

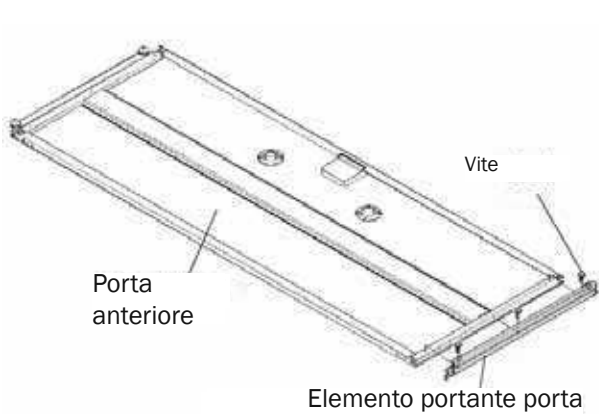

Assicurarsi che non ci sia sporcizia sul telaio inferiore quando si appendono le ante!

Pacchetto n.	LM5-1705
Viti	3 pz.

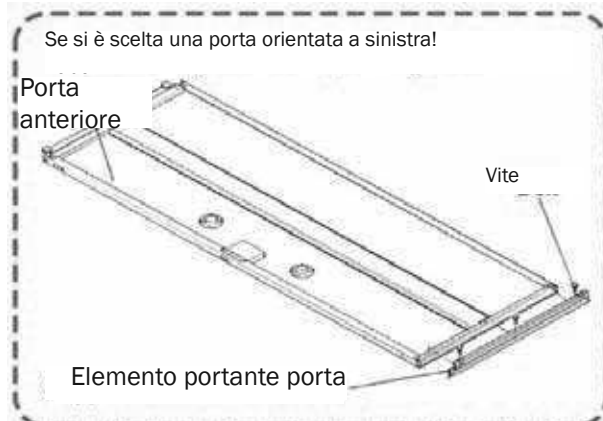
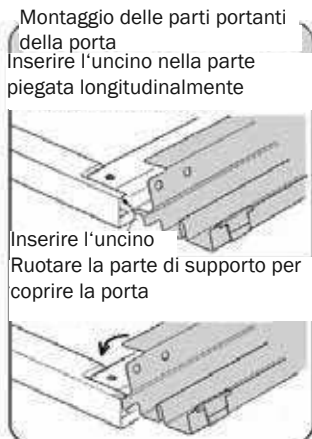

② Innanzitutto agganciare l'anta posteriore, quindi quella anteriore

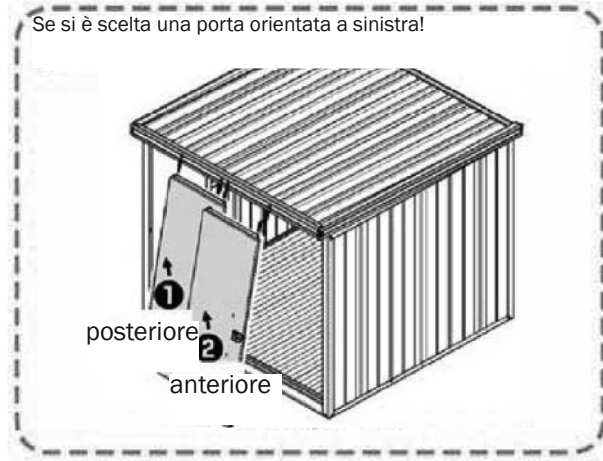
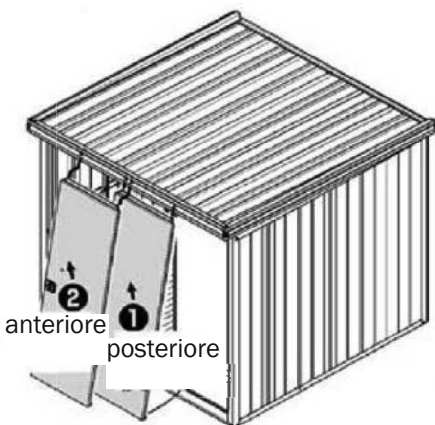

Dettagli per il montaggio

1. Rulli della porta posteriore nel foro quadrato
2. Installare senza aggancio
3. Premere l'estremità inferiore nella struttura del pavimento
4. Sollevare l'anta della porta e appenderla in alto.
5. Procedere allo stesso modo con l'anta anteriore

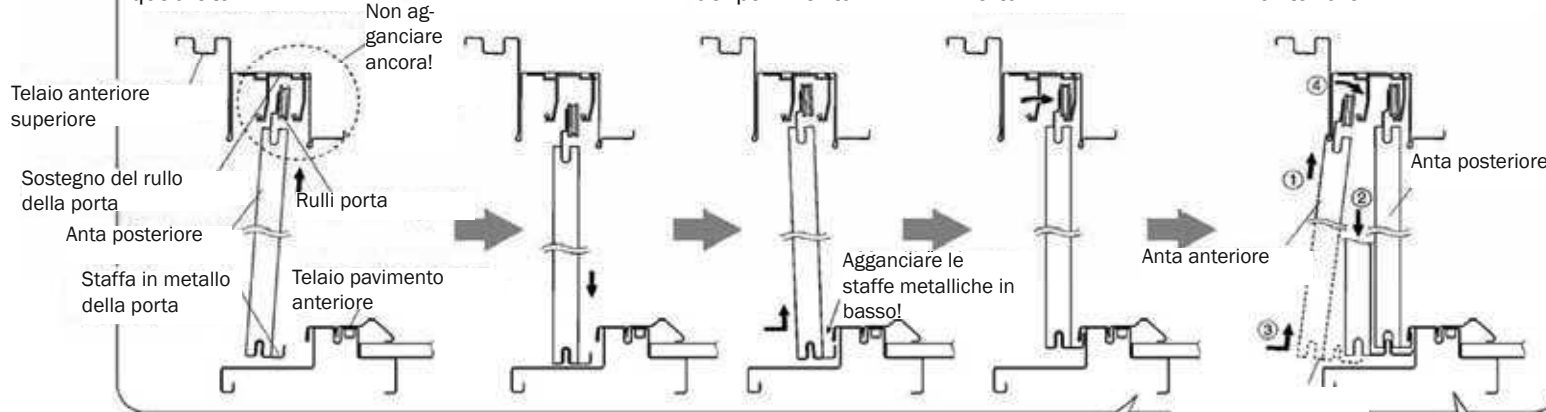

③ Fissare il fermaporta in modo che rimanga uno spazio di circa 4 mm per il rinforzo della porta

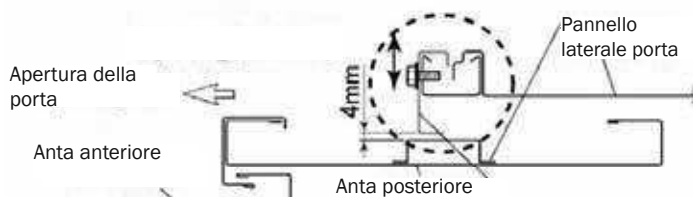

Se la porta posteriore è difficile da muovere, allentare le viti, abbassare leggermente l'anta e serrare nuovamente le viti.



Se la porta anteriore è difficile da muovere, allentare le tre viti sul lato inferiore e spostare di nuovo la porta. Se ora è scorrevole, serrare di nuovo le viti.

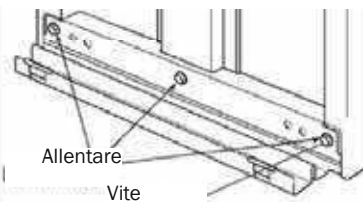

Avvertenza

Se la porta non si chiude completamente perché il fermaporta si arresta troppo presto, regolarlo finché la porta non si chiude completamente.

18 Sicure

① Montaggio delle sicure della porta sul telaio anteriore superiore (in 3 punti)

Pacchetto n.	LM5-1705
Viti	0 pz.

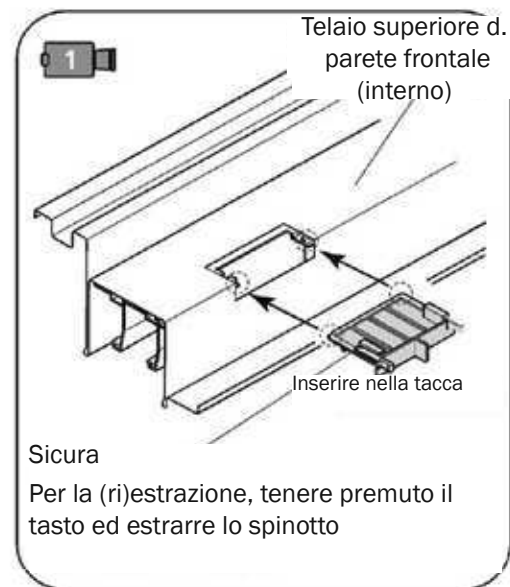
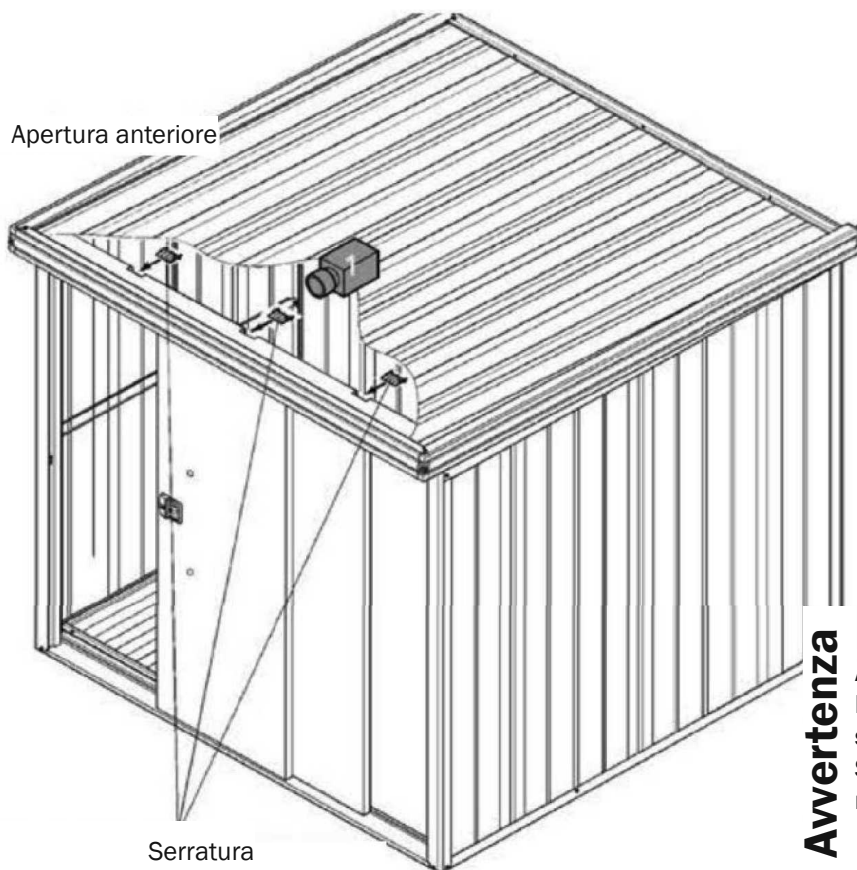

Sicura

Per la (ri)estrazione, tenere premuto il tasto ed estrarre lo spinotto

Avvertenza

Applicare con cura le sicure delle porte!
 In caso contrario, c'è il rischio che la porta cada se la si spinge!
 Se si desidera rimuovere le ante della porta, rimuovere prima le sicure!

19 Montaggio della maniglia della porta

① Inserire la maniglia della porta nelle aperture dell'anta.

② Ruotare le parti di fissaggio della maniglia della porta all'interno dell'anta.

Pacchetto n.	LM5-1705
Viti	0 pz.

Avvertenza

Verificare che l'anta venga inserita nella direzione corretta!

Apertura a sinistra o a destra.

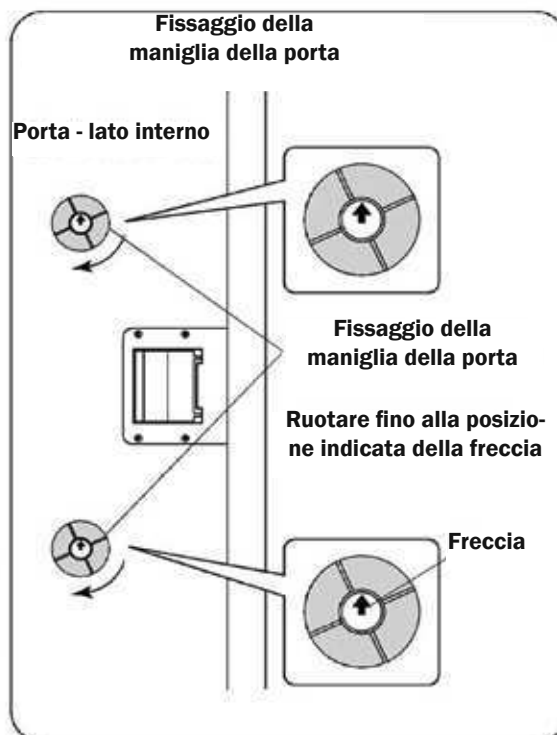
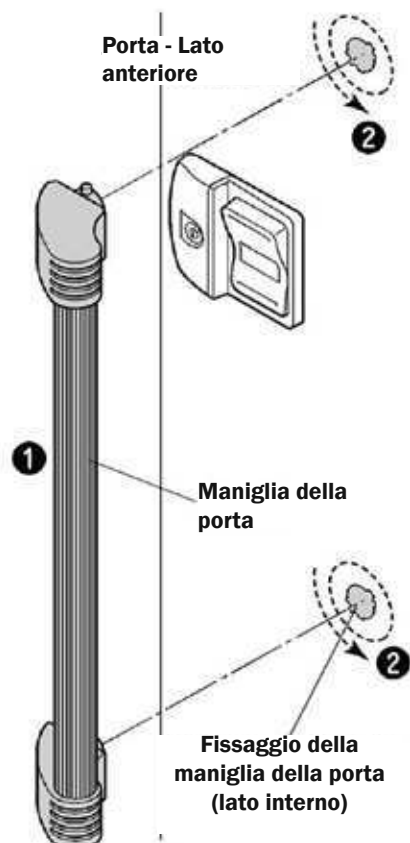
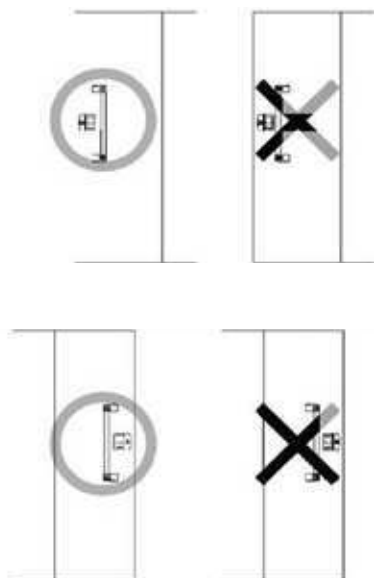

20 Montaggio della rotella di bloccaggio

Pacchetto n.	LM5-1705
Viti	4 pz.

- 1 Avvitare le viti della rotella di bloccaggio solo a metà dell'anta della porta posteriore.
- 2 Spingere verso il basso il rullo della rotella di bloccaggio e inserire la tacca in queste viti.
- 3 Avvitare la rotella di bloccaggio. Avvitare anche le viti avvitate a metà!
- 4 Per coprire i fori nella parte inferiore dell'anta della porta, avvitare anche qui le viti.

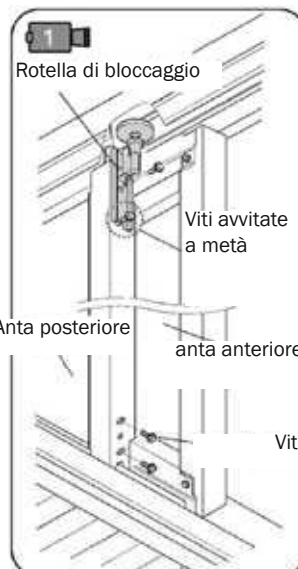
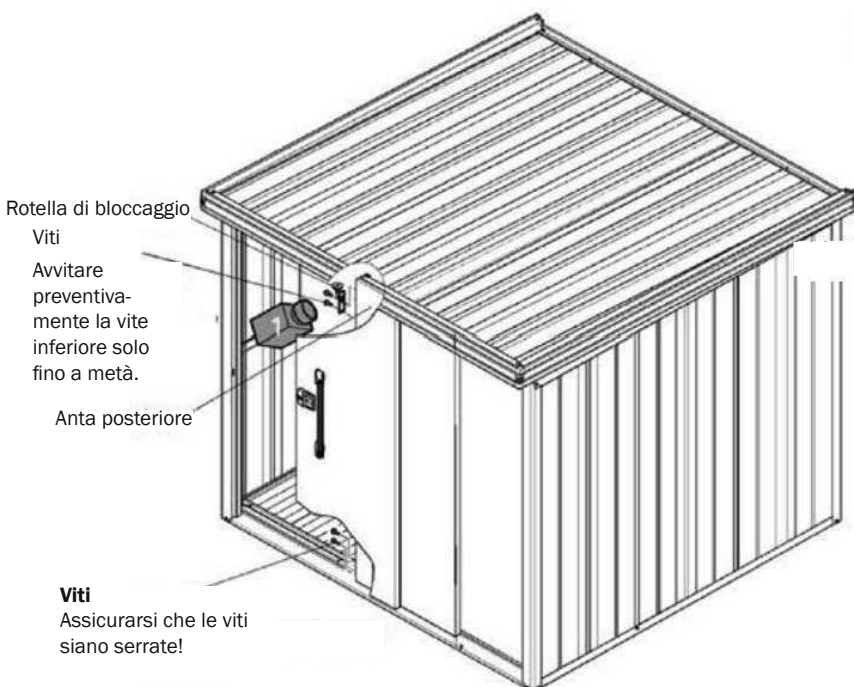

Avvertenza Non lubrificare la rotella di bloccaggio!

21 Regolazione anta porta

- 1 Chiudere la porta e controllare se c'è uno spazio tra la colonna angolare e la porta. Se c'è una fessura o se la porta è difficile da chiudere anche senza fessura, orientare la porta allentando le viti che fissano i rulli.

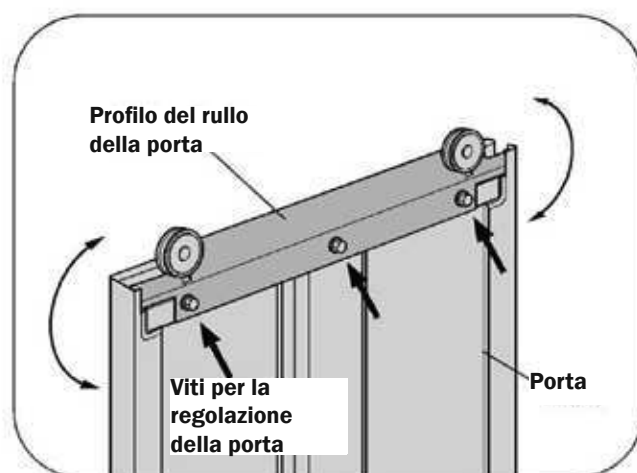
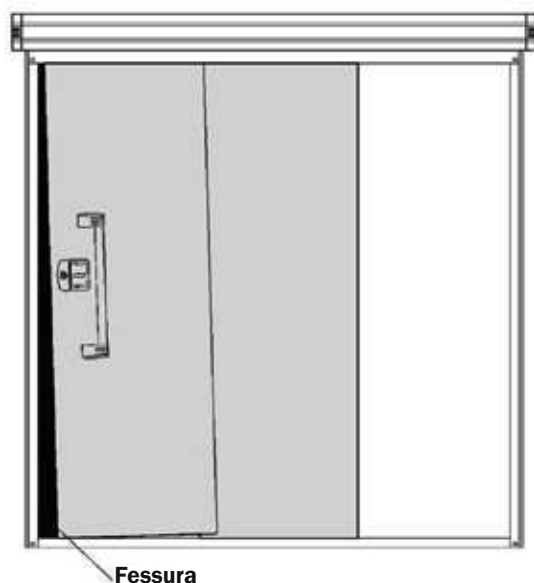

Avvertenza

Allentare le viti, chiudere la porta dall'interno, sistemare la porta e riavvitare le viti!

Avvertenza Se la regolazione non funziona, controllare che il sottofondo sia piano e regolare e che le parti siano state allineate correttamente durante la costruzione!

22 Montaggio degli scaffali (opzionale)

Pacchetto n.	LM5-1903
Viti	0 pz.

- 1 Inserire i supporti delle mensole nei fori dei pannelli a parete.
- 2 Posizionare il ripiano dello scaffale sul supporto.

Puntello

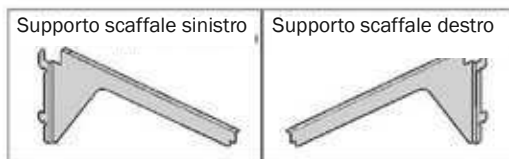
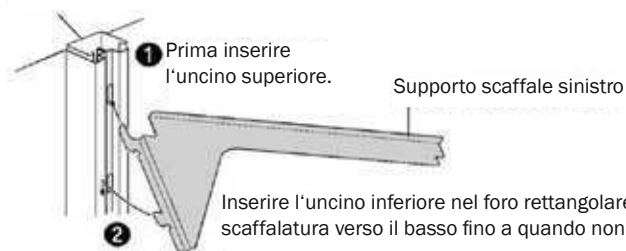

Se si installa un ripiano

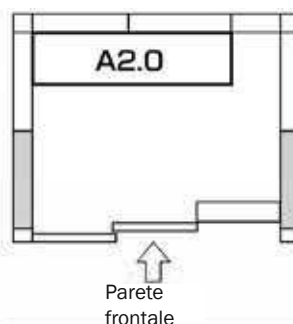
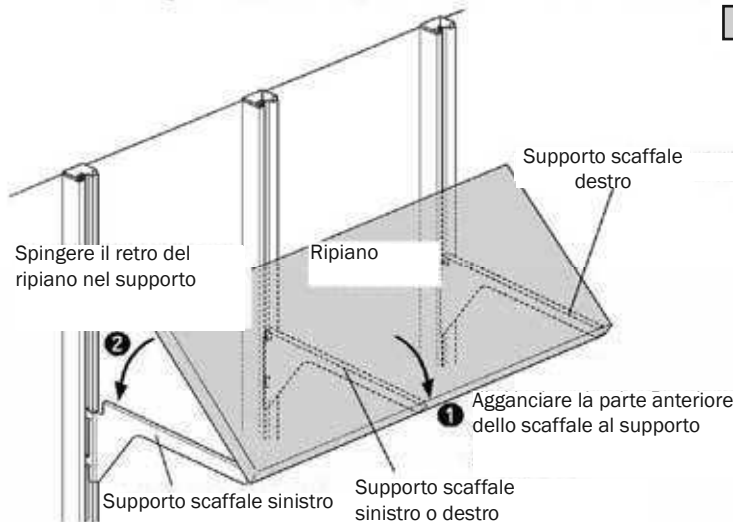

22 Finiture

Pacchetto n.	LM5-0143
Viti	0 pz.

- 1 Scrivere il nome del modello sulla TARGHETTA all'interno dell'anta della porta.
- 2 Posizionare i „coperchi delle fessure del tetto A“ sul telaio superiore della parete posteriore in corrispondenza delle sovrapposizioni e i „coperchi delle colonne del tetto B“ sul telaio superiore della parete laterale destra.
- 3 Montare il coperchio della guida inferiore.
- 4 Montare il coperchio del foro per il blocco della porta sulla colonna in cui si trova il pannello laterale della porta.



Apporre l'identificazione del modello sulla targhetta di avvertenza posta all'interno della porta.

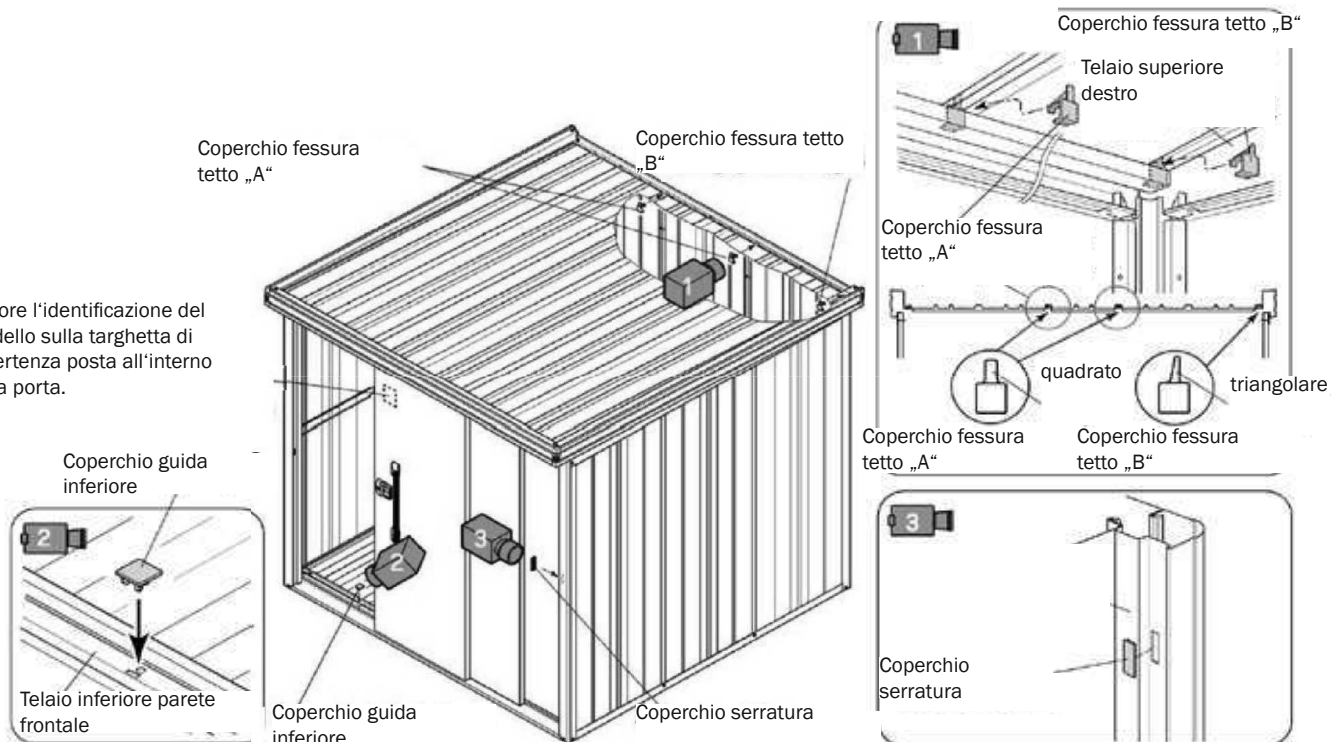

◆ Funzionamento della serratura

● Come si apre o si chiude?

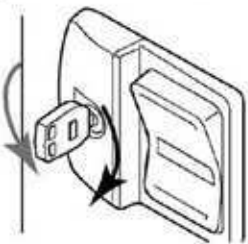

● Come si blocca?

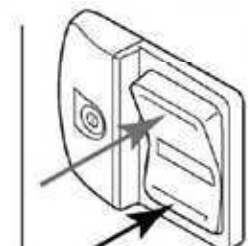

● Sbloccare dall'interno

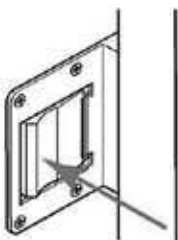

La casetta da giardino può essere sempre sbloccata dall'interno. Tuttavia, non può essere bloccata o chiusa a chiave dall'interno!

Se la casetta da giardino è stata sbloccata dall'interno, la chiave deve essere nuovamente ruotata di 180 in senso antiorario prima di poter essere nuovamente chiusa!

Non premere con forza la maniglia quando la casetta è chiusa, per non danneggiare la serratura!



Chiudere sempre a chiave la casetta da giardino in modo che nessuno possa entrare, ma assicurarsi che non ci sia nessun altro al suo interno!

Prestare attenzione dopo il montaggio

Assicurarsi che dopo il montaggio non ci siano più parti residue!

1. Assicurarsi che le ante della porta siano ben orientate
2. Assicurarsi che la serratura della porta funzioni correttamente
3. Assicurarsi che i fermi della porta siano montati
4. Controllare la buona tenuta degli scaffali prima di utilizzarli
5. inserire il numero di modello all'interno della porta!
6. Controllare nuovamente che tutte le viti siano ben serrate!

Checkbox



Risoluzione dei problemi

Le ante delle porte cadono:	Rimuovere le sicure della porta e la rotella di bloccaggio e reinserire nuovamente la porta - assicurarsi che tutte le parti siano inserite correttamente (si vedano i punti 17, 18 e 20)
La porta non si chiude facilmente:	1. Assicurarsi che la struttura sia ben allineata e saldamente avvitata. 2. Controllare che non sia stato applicato olio sulla rotella di bloccaggio della porta! 3. Controllare che la rotella di bloccaggio della porta sia stata montata correttamente!
La maniglia della porta non tiene bene:	Assicurarsi che il fissaggio della maniglia sia stato ruotato fino alla freccia! (Punto 19)
La porta non si chiude correttamente:	Effettuare la regolazione del fermaporta (punto 17)

Attenzione: conservare con cura le presenti istruzioni di montaggio nel caso in cui siano neces

(LMDS-2218 (H))

NOTE IMPORTANTI

CONTROLLO DISTINTE COMPONENTI

Consigliamo vivamente di verificare la completezza dei componenti del telaio e delle lastre alveolari doppie utilizzando l'elenco dei componenti.

Con la garanzia che tutti i pezzi sono completi, si assicura un assemblaggio ininterrotto e si risparmia il tempo e la fatica di un'eventuale interruzione del montaggio.

ATTENZIONE:

per escludere il più possibile eventuali ammanchi, utilizziamo **le più moderne tecniche di pesatura** e le singole fasi di confezionamento sono costantemente e completamente monitorate da **precisi controlli del peso**. In questo modo, possiamo escludere in larga misura le carenze ma anche lo scambio di pezzi. Tuttavia, se un pezzo è danneggiato durante il trasporto o se ne manca uno, te lo invieremo il prima possibile.

RICHIESTA:

Il produttore/importatore è GFP Handels GesmbH, Passauerstr. 24, A-4070 Eferding, Austria (di seguito anche "produttore", "noi" o "ci").

In caso di domande sull'assemblaggio o sul prodotto stesso, si prega di contattare il fornitore presso il quale è stato acquistato il prodotto.

Dichiarazione di Garanzia

1. Durata e decorrenza della garanzia:

La garanzia per i prodotti in metallo è concessa per un periodo di 20 anni.

La garanzia copre l'arrugginimento delle parti in lamiera e le parti che sono manifestamente inutilizzabili o notevolmente ridotte nella loro utilizzabilità a causa di una progettazione errata o di una lavorazione difettosa. Il periodo decorre dalla data di consegna. Eventuali consegne sostitutive non comportano un'estensione del periodo di garanzia.

2. Condizioni di garanzia:

- L'assemblaggio/installazione è stato eseguito a regola d'arte secondo le istruzioni di montaggio allegate.
- Il prodotto è stato utilizzato esclusivamente per lo scopo previsto e nell'ambito del normale utilizzo e non è stato oggetto di appropriazione indebita.
- Il prodotto è di proprietà dell'acquirente originale e non è stato smontato e riassembleato.

3. Servizio di garanzia:

- La garanzia copre le parti che sono manifestamente inutilizzabili o notevolmente ridotte nella loro utilizzabilità a causa di una progettazione errata o di una lavorazione difettosa.
- Queste parti saranno riparate o sostituite gratuitamente a nostra discrezione.
- Non ci assumiamo i costi di rimozione, installazione e trasporto.
- Le parti sostituite diventano di proprietà di GFP o devono essere smaltite dal cliente.
- GFP non si assume alcuna responsabilità per eventuali danni conseguenti.

4. Limitazioni della garanzia:

La presente garanzia non copre i difetti dovuti a:

- Danni da trasporto (il corriere/spedizioniere è responsabile per questo, si prega di segnalarlo immediatamente).
- Influenze o prestazioni esterne, fenomeni naturali straordinari (es. grandine).
- Errori generali di montaggio.
- Errori di fondazione, mancanza di drenaggio dell'acqua nell'area del telaio della base.
- Luogo di installazione inadeguato e/o mancanza di ancoraggio.
- Danni alla vernice e graffi che non sono stati immediatamente riparati.
- Errori di manutenzione (ad esempio, mancata oliatura/ingrassaggio della serratura e delle cerniere).
- Umidità ambientale eccessiva o sostanze aggressive (ad esempio: detersivi aggressivi e abrasivi, sale stradale, fertilizzanti e altre sostanze chimiche, aria dell'ambiente contenente acqua salata e/o sabbia).
- Parti soggette a usura (ad es. rulli della porta, cerniere, serrature, ecc.).
- Cambiamenti di colore, poiché i coloranti possono cambiare nel tempo.
- **Per le parti in gomma e plastica vale solo il periodo di garanzia legale di 24 mesi.**

5. Varie:

- Il luogo di adempimento per tutte le responsabilità derivanti dagli obblighi di garanzia è A-4070 EFERDING.
- L'acquirente o un terzo non può trarre alcun ulteriore diritto da questa garanzia, in particolare nessuna richiesta di risarcimento danni di alcun tipo o diritti di compensazione o ritenzione.
- La presente garanzia non pregiudica i diritti di garanzia previsti dalla legge.