

Montageanleitung METALLGERÄTEHAUS „MANUEL 2518“

Danke, dass Sie sich für unser Produkt entschieden haben!

Hinweis: Diese Anleitung ist für das Modell „LMDS-2518“

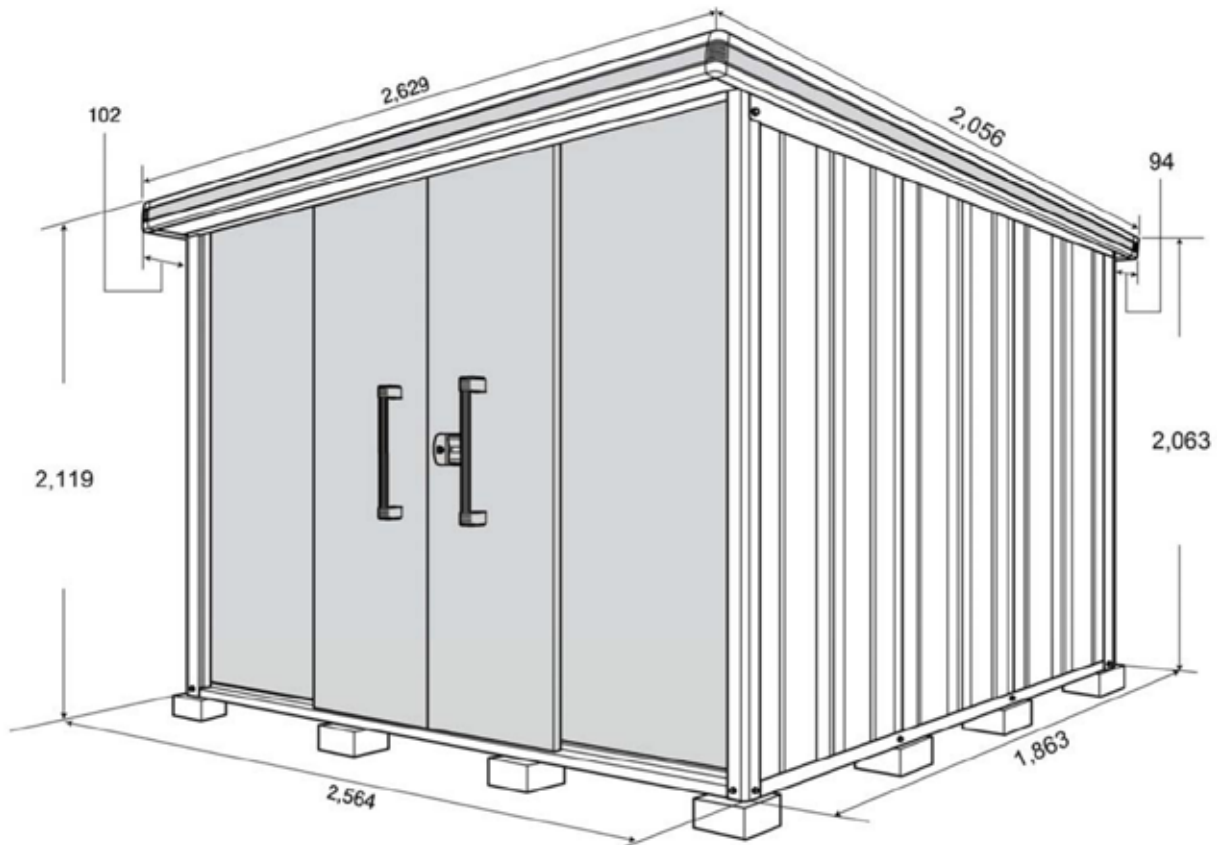

Einschränkungen zum Montageort:

- **nicht auf dem Dach eines Gebäudes montieren!**
- **keine Durchgänge oder Fluchtwege versperren!**
- **vermeiden Sie die Platzierung an Stellen, wo Dachlawinen auf das Gerätehaus fallen könnten oder auch wo Dachwasser direkt auf das Metallgerätehaus fällt!**
- **nur dort aufstellen, wo entsprechende Sicherheit gewährleistet ist (nicht auf Klippen oder extrem windigen Plätzen!)**

Zur Montage:

- Achten Sie auf eine gute Verankerung des Gartenhauses mit dem Fundament!
- Tragen Sie bei der Montage Schutzhandschuhe!
- Montieren Sie den Geräteschuppen nicht bei starkem Wind!
- verwenden Sie gegebenenfalls eine stabile Stehleiter
- Stellen Sie sicher, dass alle Schrauben und Metallteile fest angezogen werden und keine Teile übrig bleiben!
- eventuell gewünschte Elektroarbeiten unbedingt von einem Fachmann durchführen lassen!
- nicht direkt an die Auslässe (z.B. bei Gasheizungen) stellen - dies kann Rost oder Verfärbungen nach sich ziehen!

Zur Montage:

- Da in einigen Teilen Löcher sind die nicht speziell auch für dieses Modell benötigt werden, folgen Sie bitte dieser Anleitung!
- Da alle Teile aus Stahl gefertigt sind, achten Sie darauf, dass Sie sich nicht schneiden!
- tragen Sie unbedingt Schutzhandschuhe!
- Rechts oder links für jeden Teil bedeutet, es wird auf der rechten oder linken Richtung aus der Sicht auf die Vorderseite befestigt.
- Jeder Teil sollte so montiert werden, daß die Bohrung für den Schrauben genau passt!
- passen Schraublöcher nicht, lösen Sie bitte die entsprechende Schraube, positionieren Sie das Loch neu und verschrauben den Teil erst danach!

Was Sie zur Montage benötigen:

- Handschuhe
- ebenes Fundament
- Stehleiter
- Schraubendreher

Liste der Schrauben:



LMDS-2518 Verpackungsdetails

Packet	Packet-Nr.	Anzahl	Packet	Packet-Nr.	Anzahl
Teile	LM5-0153	1	Boden (optional)	LM5-0717	1
Rahmen oben Front/Rück	LM5-0206	1	Dach	LM5-0931	1
Rahmen unten Front/Rück	LM5-0256	1	Dach	LM5-0934	1
Rahmen oben Li/Re	LM5-0304	1	Wand A	LM5-1003	1
Rahmen unten Li/Re	LM5-0354	1	Wand A	LM5-1004	1
Säulen	LM5-0413	1	Wand F	LM5-1021	1
Strebe	LM5-1403	1	Wand F	LM5-1022	1
Strebe	LM5-1455	1	Flügelwand	LM5-1056	1
Pfetten	LM5-3541	1	Dachblenden	LM5-1106	1
Pfetten	LM5-3542	1	Tür	LM5-1706	1
Pfetten	LM5-3576	1	Regal (optional)	LM5-1903	1
Boden (optional)	LM5-0716	1	- / -	- / -	- / -

Möglichkeiten zur Verankerung:

Folgende Möglichkeiten (Abhängig vom Aufstellungsort) stehen zur Verfügung. **Bitte führen Sie die Verankerung sorgfältig durch, damit um das Kippen des Hauses bei starkem Wind zu vermeiden!!**

Verschrauben mit Fundamentpunkten:

Verschrauben Sie an den vier Ecken das Gerätehaus mit betonierten Fundamentpunkten.

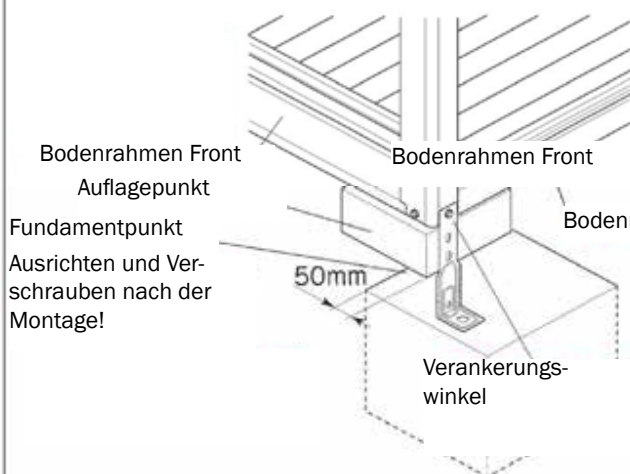

Verschrauben an der Bodenplatte

Mit Fundamentanker verschrauben mind. M12x70 - nicht im Lieferumfang enthalten!

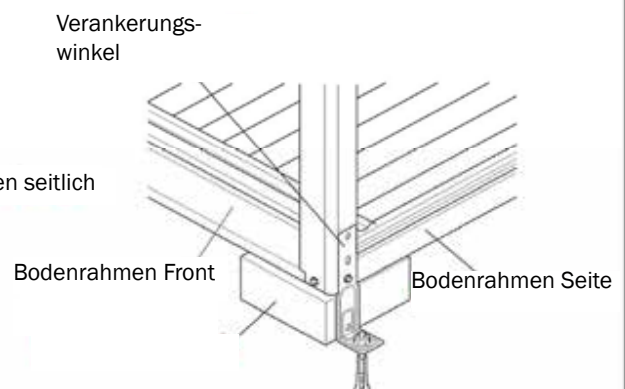

WICHTIGE HINWEISE

KONTROLLE STÜCKLISTEN

Wir empfehlen dringend, die Teile des Rahmens, sowie der Doppelstegplatten anhand der Stückliste auf Vollständigkeit zu kontrollieren.

Mit der Gewähr, dass alle Teile vollzählig vorhanden sind, ist ein durchgängiger Aufbau gesichert und ersparen Sie sich Zeit und Ärger eines eventuell notwendigen Montageabbruchs.

ACHTUNG:

Um Fehlmengen weitestgehend auszuschließen bedienen wir uns **modernster Wiegetechniken** und werden die einzelnen Packschritte durch **exakte Gewichtskontrollen laufend und lückenlos überwacht**.

Wir können damit Fehlmengen aber auch das Verwechseln von Teilen weitestgehend ausschließen.

Sollte dennoch beim Transport ein Teil beschädigt werden, oder vielleicht wirklich einmal ein Teil fehlen, wird dieser von uns schnellst möglich nachgesandt.

ERSUCHEN:

Der Hersteller bzw. Einführer (Importeur) ist die GFP Handels GesmbH, Passauerstr. 24, A-4070 Eferding, Österreich (nachfolgend auch „Hersteller“, „wir“ oder „uns“ genannt).

Falls Sie Fragen zum Aufbau oder dem Produkt selbst haben, wenden Sie sich bitte an den Anbieter, über den Sie Ihr Produkt erworben haben.

Garantieerklärung

Dauer und Beginn der Garantie:

Die Garantie für die Metallprodukte wird für einen Zeitraum von 20 Jahren gewährt.

Die Garantie erstreckt sich auf Durchrosten von Blechteilen und auf Teile, die nachweisbar wegen fehlerhafter Bauart oder mangelhafter Ausführung unbrauchbar oder in ihrer Brauchbarkeit erheblich beeinträchtigt sind. Die Frist beginnt mit dem Lieferdatum. Durch etwaige Ersatzlieferungen tritt keine Verlängerung der Garantiedauer ein.

Voraussetzungen für die Garantie:

- Der Zusammenbau / Aufbau erfolgte fachgerecht gemäß der beiliegenden Zusammenbauanleitung
- Das Produkt wurde ausschließlich bestimmungsgemäß und im Rahmen des gewöhnlichen Gebrauchs verwendet und nicht zweckentfremdet
- Das Produkt ist im Besitz des Erstkäufers und wurde nicht demontiert und wieder aufgebaut

Garantieleistung:

- Die Garantie erstreckt sich auf Teile, die nachweisbar wegen fehlerhafter Bauart oder mangelhafter Ausführung unbrauchbar oder in ihrer Brauchbarkeit erheblich beeinträchtigt sind.
- Diese Teile werden nach unserer Wahl unentgeltlich ausgebessert oder neu geliefert.
- Die Kosten für den Ausbau, den Einbau sowie für den Transport übernehmen wir nicht.
- Ausgewechselte Teile gehen wahlweise in das Eigentum von GFP über oder sind vom Kunden zu entsorgen.
- Für eventuelle Folgeschäden übernimmt die GFP keine Haftung.

Einschränkungen der Garantie:

Diese Garantie erstreckt sich nicht auf Mängel, welche zurückzuführen sind auf:

- Transportschäden (dafür haftet der Spediteur - bitte unverzügliche Meldung)
- Fremde Einwirkung oder Leistung, außerordentliche Naturscheinungen (z.B. Hagel)
- allgemeine Montagefehler
- Fundamentierungsfehler, mangelnder Wasserablauf im Bodenprofilbereich
- ungeeigneter Aufstellungsort und/oder fehlende Verankerung
- Lackschäden und Kratzer, welche nicht unverzüglich ausgebessert wurden
- Wartungsfehler (z.B. nicht ölen/fetten des Schlosses und der Scharniere)
- überhöhte Umgebungsfeuchtigkeit oder aggressive Umgebungsstoffe (z.B.: aggressive und scheuernde Reinigungsmittel, Streusalz, Düngemittel und sonstige chemische Stoffe, salzwasserhaltige und/oder sandhaltige Umgebungsluft)
- Verschleißteile (z.B. Türrollen, Schranieren, Schlösser etc.)
- Farbveränderungen, da sich Farbstoffe im Laufe der Zeit verändern können
- **Für Gummi- und Kunststoffteile gilt nur die gesetzliche Gewährleistungsfrist von 24 Monaten.**

Sonstiges:

- Erfüllungsort für alle sich aus Garantieverpflichtungen ergebenden Verbindlichkeiten ist A-4070 EFERDING.
- Weitere Rechte kann der Käufer oder ein Dritter aus dieser Garantie nicht herleiten, insbesondere keine Schadensansprüche irgendwelcher Art oder Aufrechnungs- oder Zurückhaltungsrechte.
- Die gesetzlichen Gewährleistungsansprüche bleiben von dieser Garantie unberührt.

1 Fundamentarbeiten (bei Punktfundament)

- ① Untergrund ebenen und ausrichten
- ② Einsetzen der Fundamentblöcke in der Waage entsprechend dem nachstehenden Fundamentplan

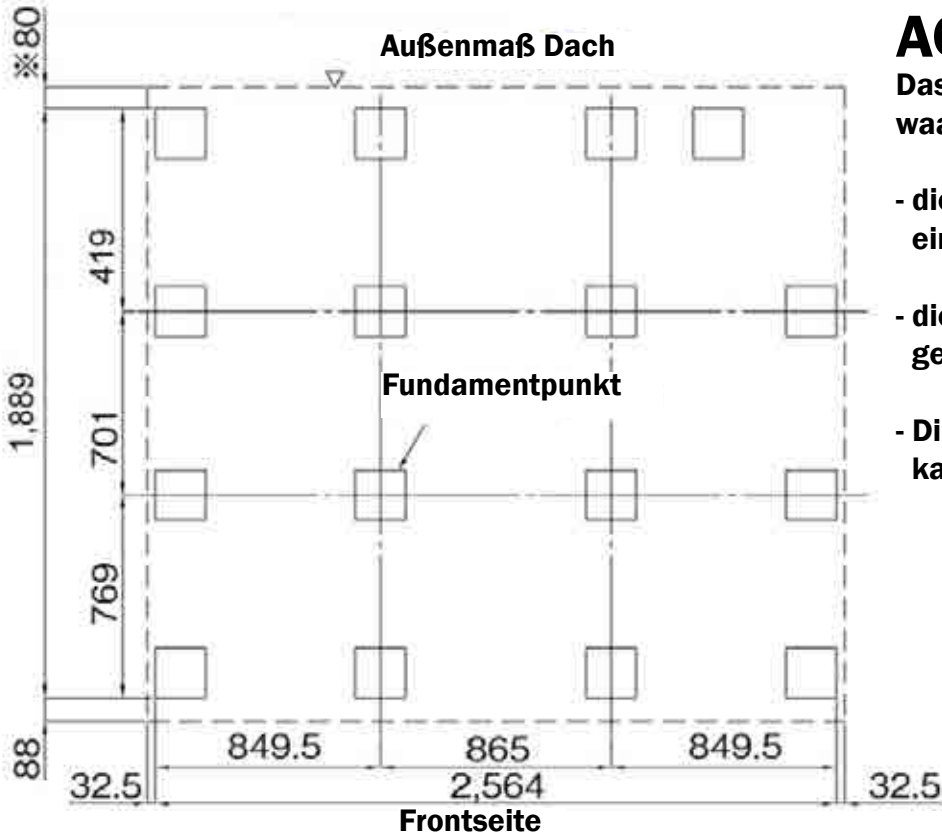

ACHTUNG:

Das Fundament muss unbedingt waagrecht sein, da ansonsten

- die Wandpaneele nicht ordentlich eingesetzt werden können
- die Leichtgängigkeit der Türen nicht gewährleistet ist
- Die Tür nicht versperrt werden kann!

2 Bodenrahmen

Paket Nr.	LM5-0256
	LM5-0354
Schrauben	4 Stk.

- ① Bodenrahmen der Frontwand AS und der Rückwand auflegen
- ② Legen Sie der unteren Seitenrahmen auf den Bodenrahmen der Frontwand AS der Rückwand und verschrauben Sie diese mit je einem Schrauben an den vier Ecken.

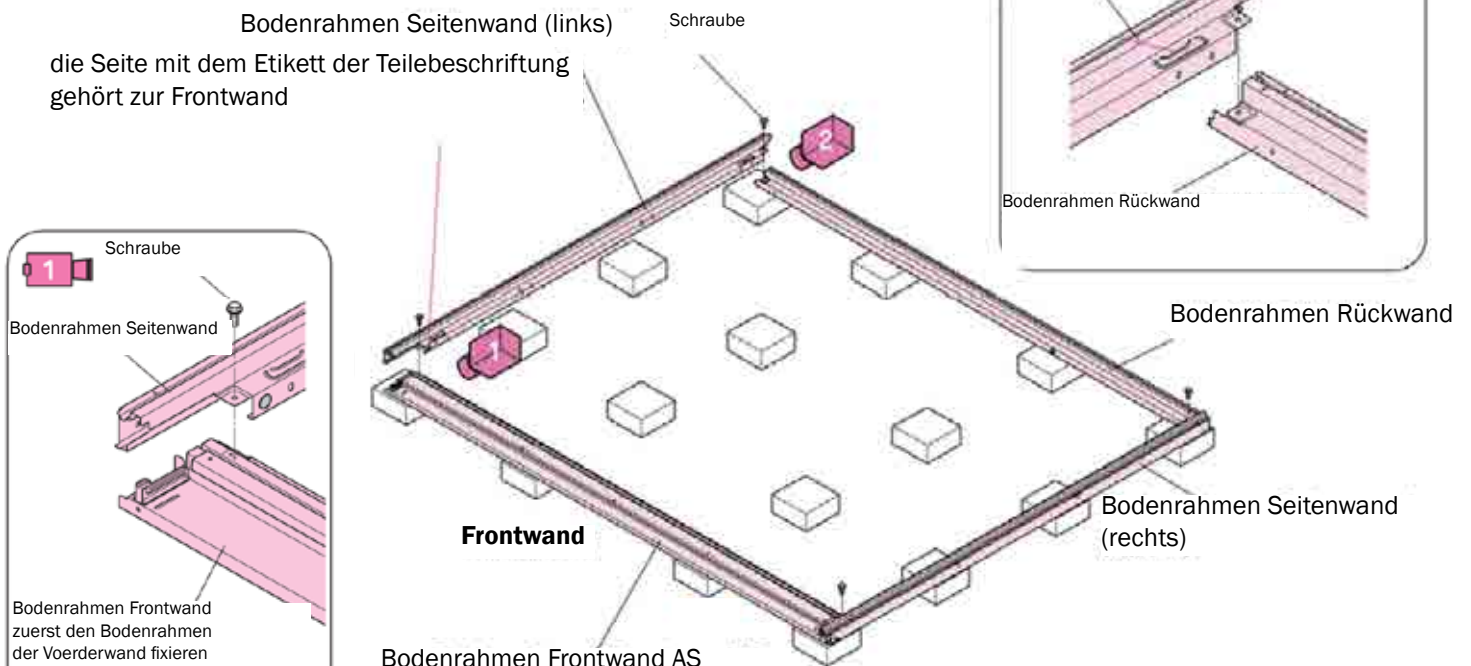

3 Boden (optional)

Paket Nr.	LM5-3541	LM5-3542
	LM5-0716	LM5-0717
Schrauben	0 Stk.	

- ① Einsetzen und fixieren Verstärkung des Bodens in die Kerbe des unteren Frontrahmen

Kerbe

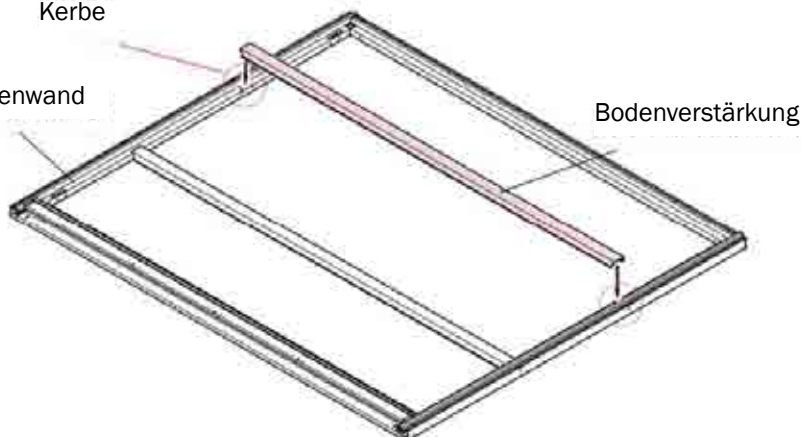

- ② Einsetzen der Bodenelemente von links nach rechts der Reihe nach

Achtung:

Bodenplatten unbedingt ordentlich ausrichten!

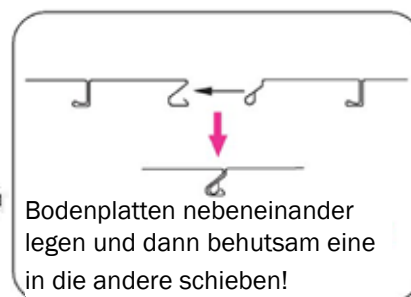
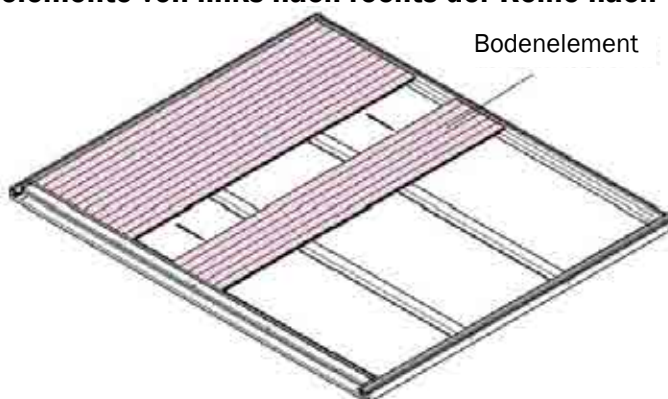

4 fixieren der Klemmen

Paket Nr.	LM5-0256
Schrauben	10 Stk.

- ① fixieren Sie die Klemmen am vorderen und hinteren Bodenrahmen

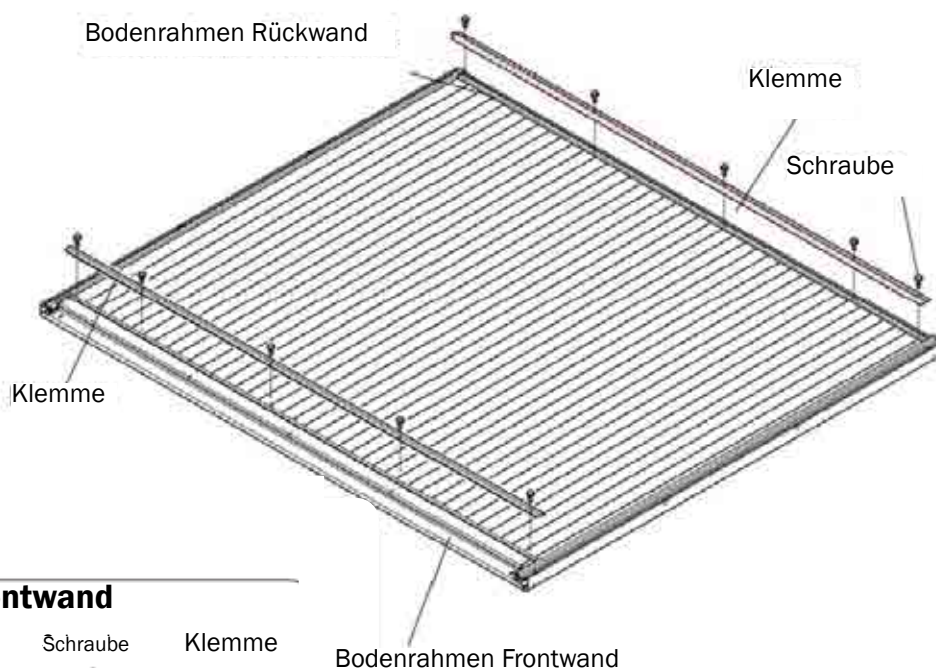

Rückwand

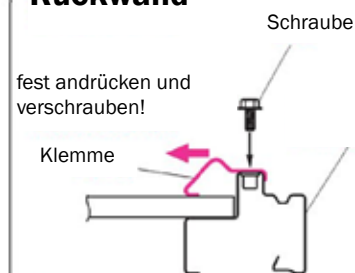

Hinweis

die Klemme vor dem Verschrauben fest nach Innen drücken!
Wenn Sie diese zu weit außen verschrauben, kann die Montage der Wandelemente sehr schwierig sein!

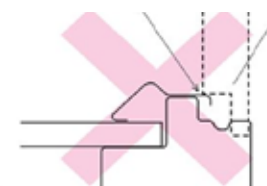

Frontwand

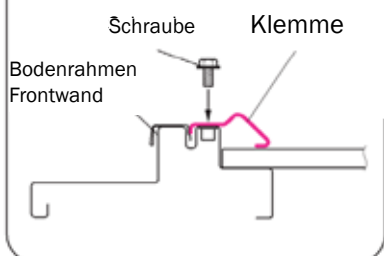

5 Verschrauben der Ecksäulen

Paket Nr.	LM5-0153
	LM5-0413
Schrauben	8 Stk.

- Stecken Sie die Ecksäulen der Front- und der Rückwand in die vier vorgesehenen Öffnungen und verschrauben Sie diese.

Falls Sie die Verankerungswinkel verwenden, schrauben Sie diese mit!

Hinweis:

Teilnahme und die Richtung zum Verschrauben sind mit einem Pfeil an der Seite der Ecksäule markiert.

Fixieren Sie diese bitte in der angegebenen Richtung.

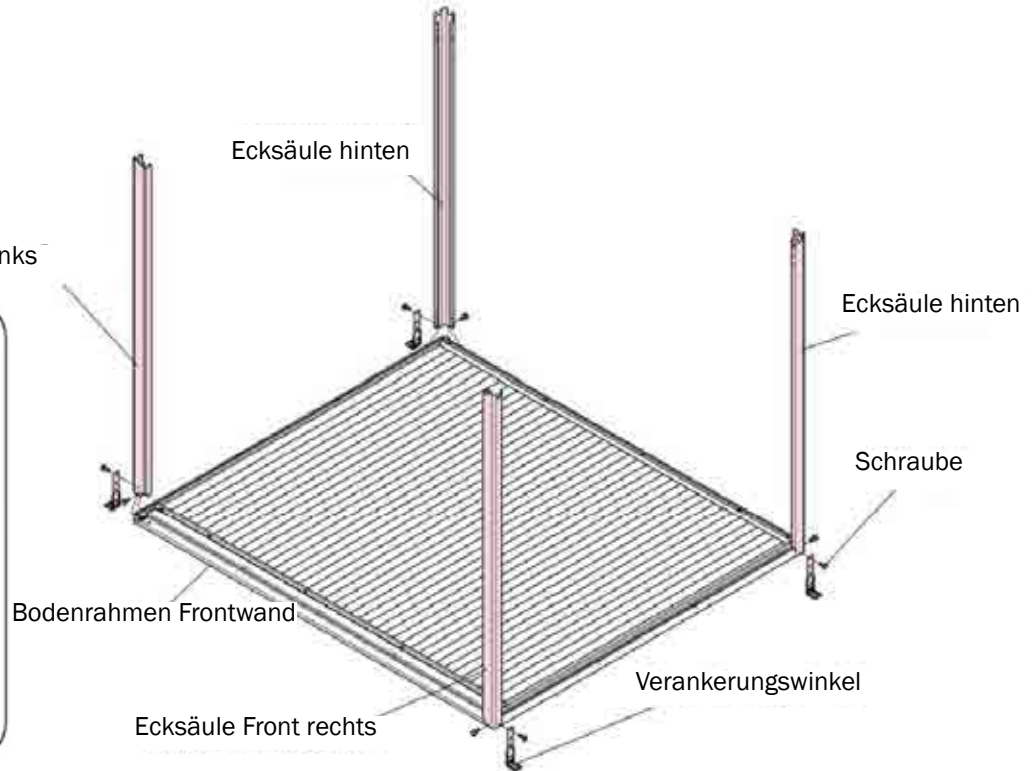

6 Rahmen oben Front-/Rückwand

Paket Nr.	LM5-0206
Schrauben	6 Stk.

- Setzen Sie den oberen Rahmen der Frontwand in den Vorsprung der vorderen Säulen und fixieren Sie diese mit Schrauben.
- Hacken Sie die Krallen des oberen Rahmes der Rückwand in die Ecksäulen der Rückwand und fixieren Sie diese mit Schrauben.

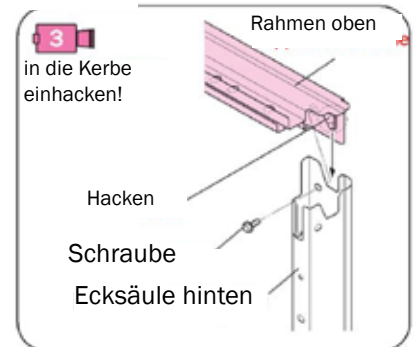
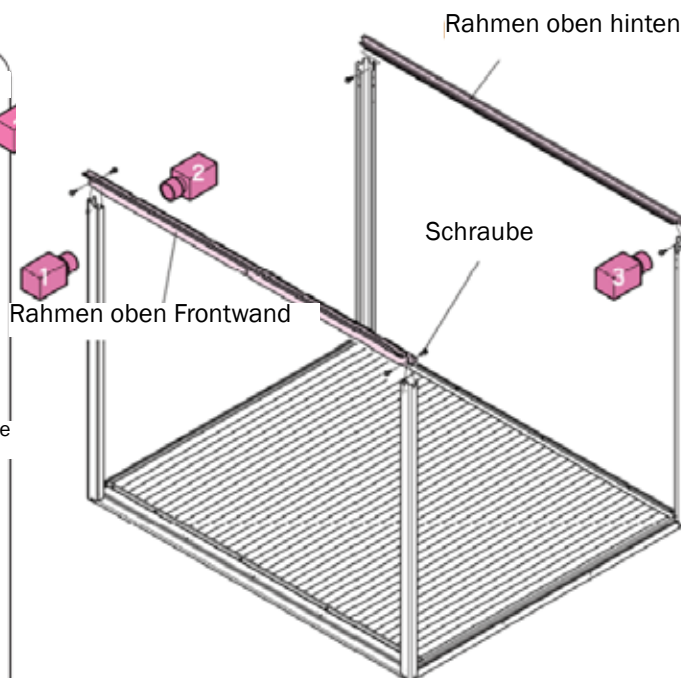
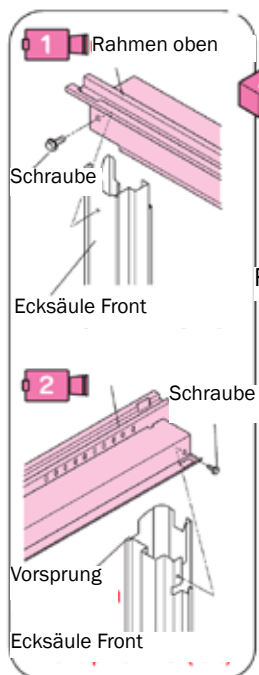
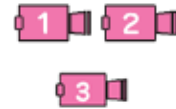

Hinweis:

Es ist einfacher, an der Frontwand den oberen Rahmen an einer Seite einzuhängen und zu platzieren und erst dann die zweite Seite einzuhängen.

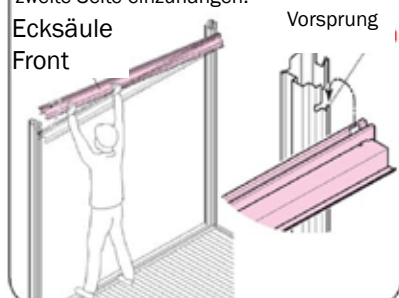

7 Rahmen oben links/rechts

Paket Nr.	LM5-0304
Schrauben	4 Stk.

- ① den linken und den rechten oberen Rahmen mit den Ecksäulen verbinden

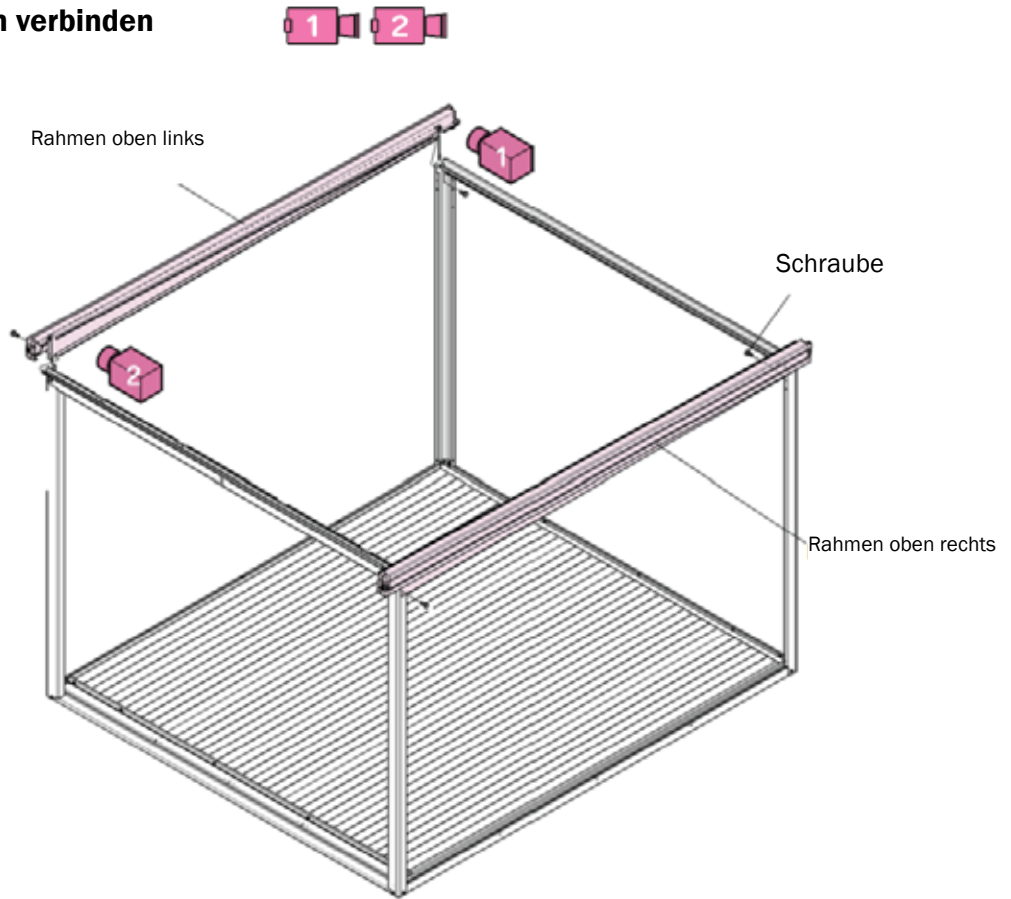
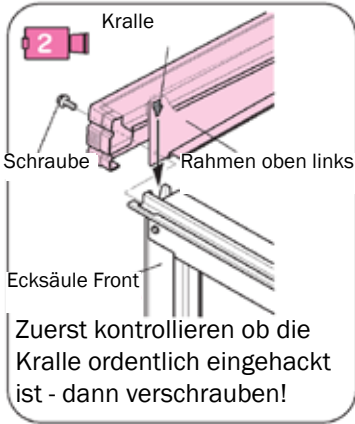
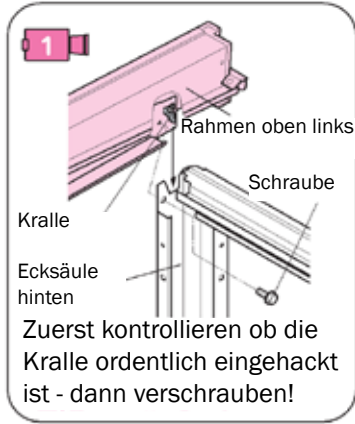

8 Anbringen der Seiten- und Rückwandstreben

Paket Nr.	LM5-1403
	LM5-1455
Schrauben	14 Stk.

- ① Setzen Sie das obere Ende der Rückwandstrebe in den oberen Rahmen ein, dann das untere Ende am unteren Rahmen, anschließend verschrauben.
 ② Die Seitenwandstreben werden in gleicher Weise montiert.

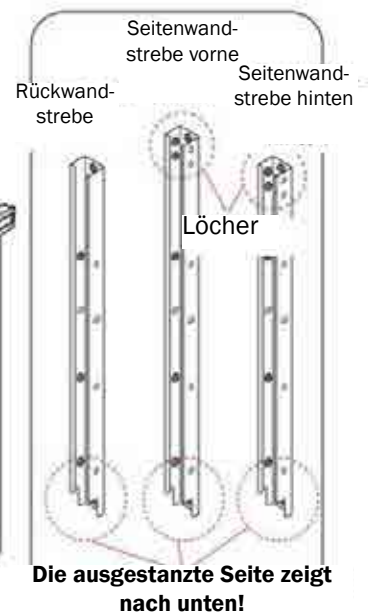
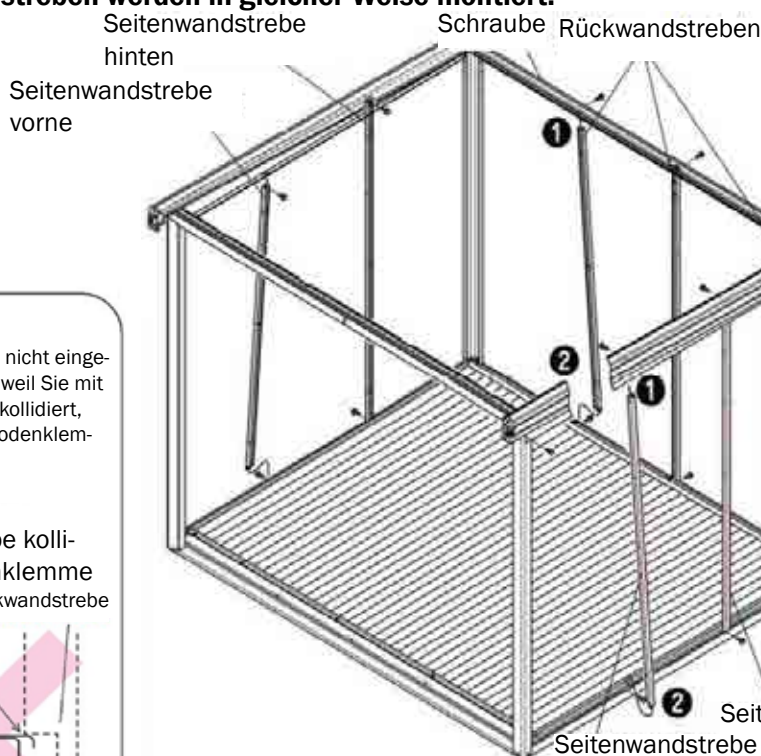

Hinweis

Falls die die Strebe nicht eingebaut werden kann, weil Sie mit der Bodenklemme kollidiert, verstellen sie die Bodenklemme.

Rückwandstrebe kollidiert mit Bodenklemme

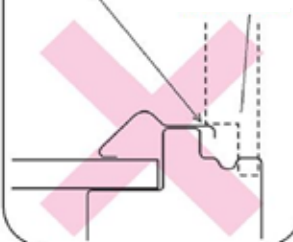

9 Dach

- Legen Sie die Dachplatten nacheinander von rechts nach links auf und befestigen Sie diese mit Schrauben an der Front- und Rückwand. So plazieren, dass die unten beschriftete Seite zur Front zeigt.

Dach vorne

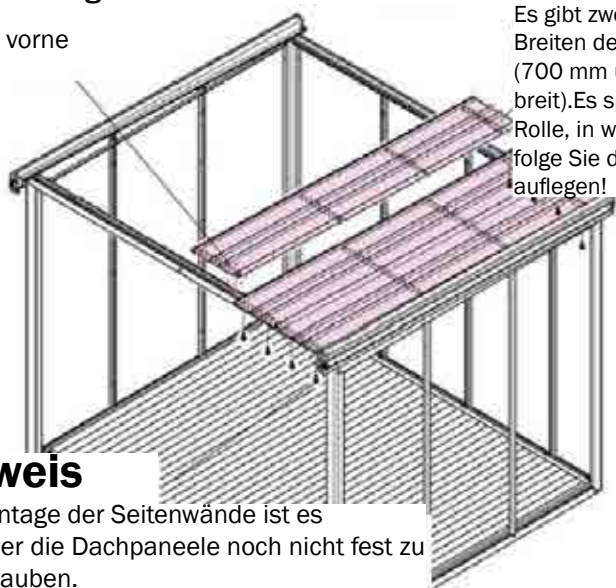

Es gibt zwei verschiedene Breiten der Dachpaneele (700 mm und 350 mm breit). Es spielt aber keine Rolle, in welcher Reihenfolge Sie die Dachpaneele auflegen!

Hinweis

Zur Montage der Seitenwände ist es einfacher die Dachpaneele noch nicht fest zu verschrauben.

Fixieren Sie diese erst nach dem Einsetzen der Wandpaneele! siehe Schritt 13!

Paket Nr.	LM5-0931
	LM5-0934
Schrauben	28 Stk.

Hinweis

Überlappen Sie die Dachpaneele sorgfältig! Anderenfalls überlappen die Montagelöchern nicht korrekt und verursachen Undichtheit!

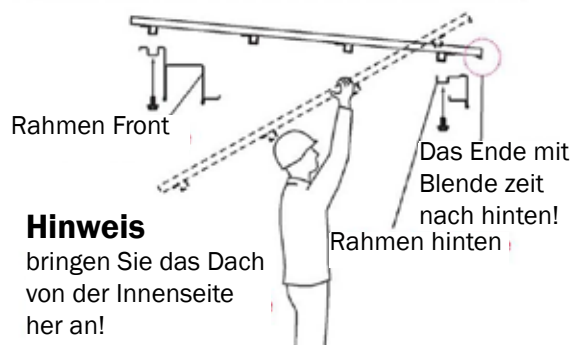
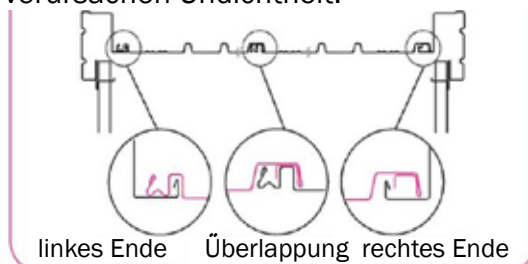

Hinweis

bringen Sie das Dach von der Innenseite her an!

10 Anbringen der Pfetten

- Setzen Sie die Pfetten von vorne an die Seitenwandstrebe und verschrauben Sie diese.
- Bringen Sie die Pfette SW an der Pfette S an und verschrauben Sie diese.
- Fixieren Sie Pfette und Dach mit Schrauben.

Paket Nr.	LM5-3541
	LM5-3542
Schrauben	54 Stk.

Pfette SW
Pfette S
Pfette SW mit Aufkleber

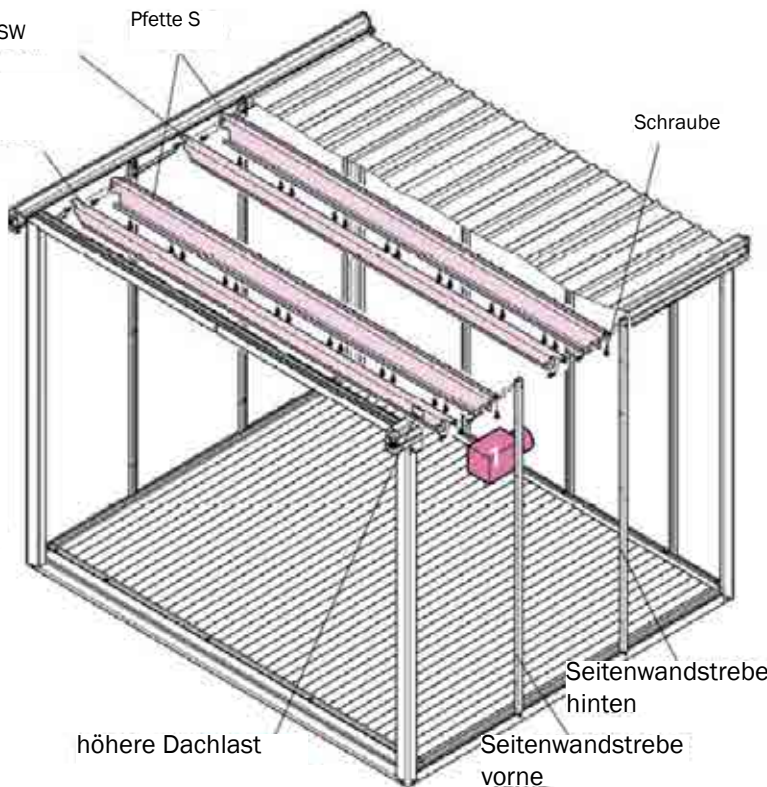

Hinweis

Sollte das Positionieren der Löcher der Dachpaneele schwierig sein, lockern Sie Verschraubungen der oberen Querrahmen vorne und hinten.

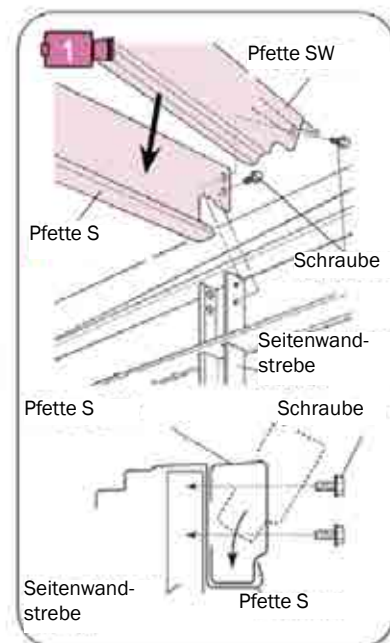

Hinweis

Biede Pfetten SW haben die gleiche Form.

Bringen Sie die Pfette SW mit dem Aufkleber ganz vorne an!

11 Anbringen der Frontwandstrebe

Paket Nr.	LM5-0153
	LM5-1403
Schrauben	mit Sprengring !! 8 Stk.

- 1 Bringen Sie die Fixierungsklammer der Strebe am oberen und unteren Rahmen an und verschrauben Sie diese.
- 2 Fügen Sie zuerst die Oberseite der Strebe ein, dann die Unterseite und verschrauben Sie die Strebe an beiden Enden.

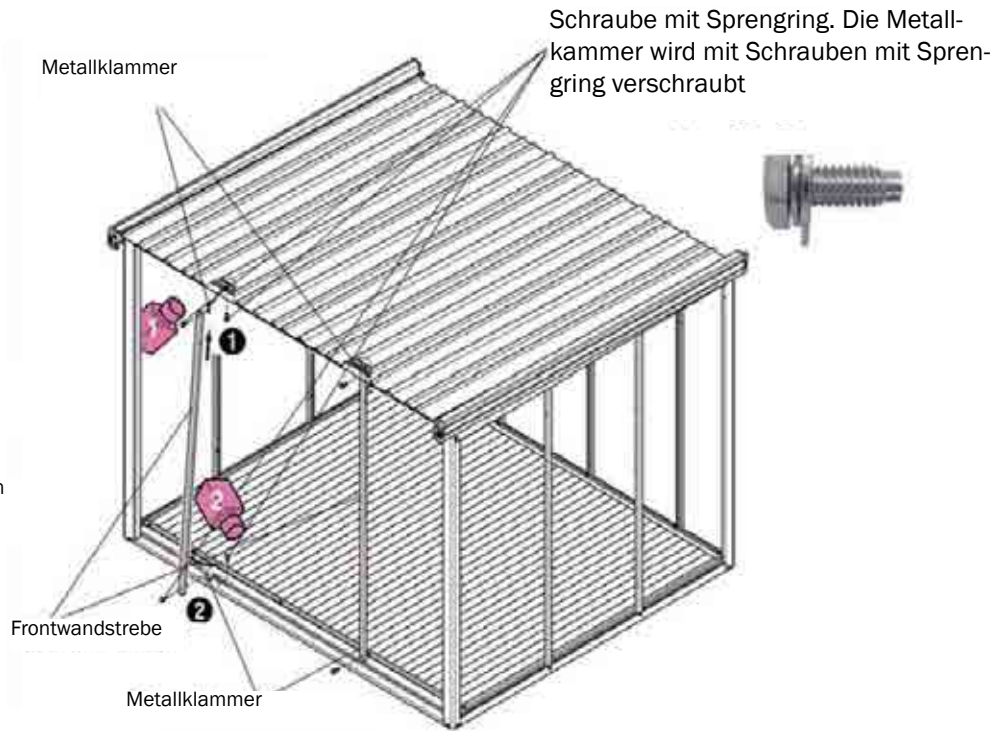
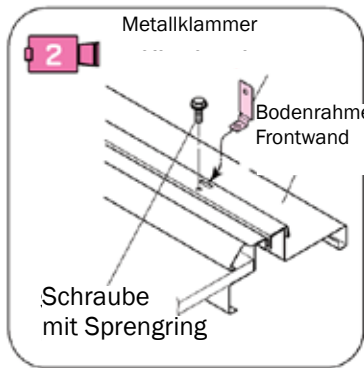
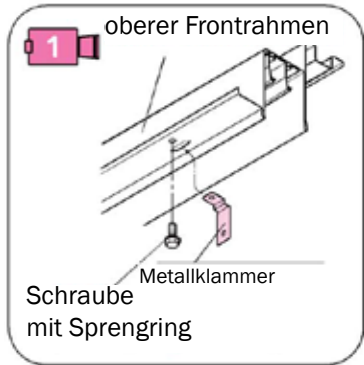

12 Anbringen des Türstoppers

Paket Nr.	LM5-0413
Schrauben	6 Stk.

- 1 Fixieren Sie den Türstopper (M) provisorisch an die Frontwandstrebe
- 2 Nach dem Einhängen der Tür - um mit dieser nicht zu kollidieren - richten Sie den Türanschlag ein, indem Sie diesen nach vorne oder hinten bewegen - dann fixieren Sie diesen.

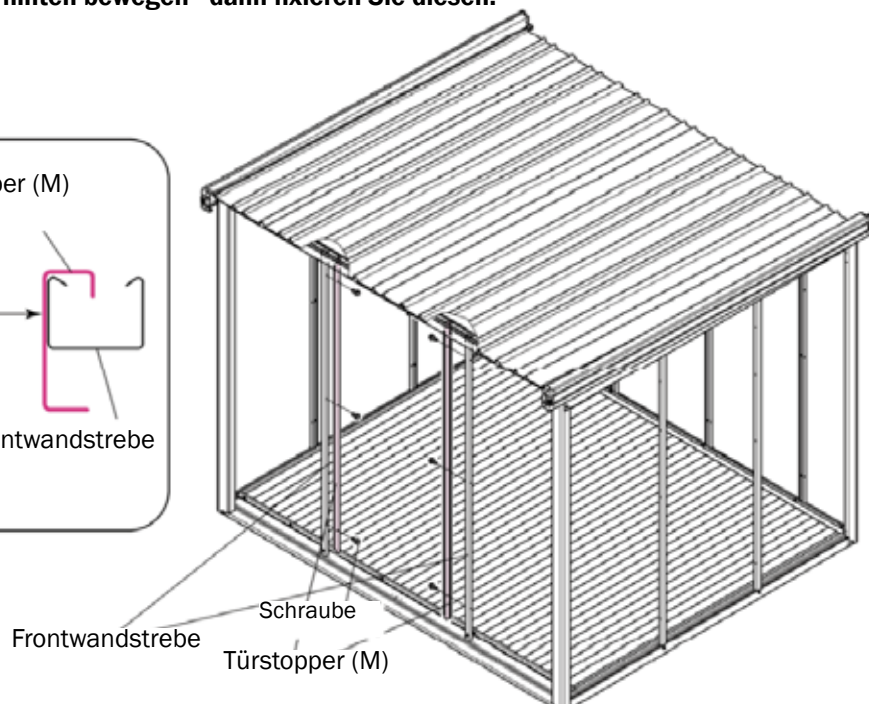
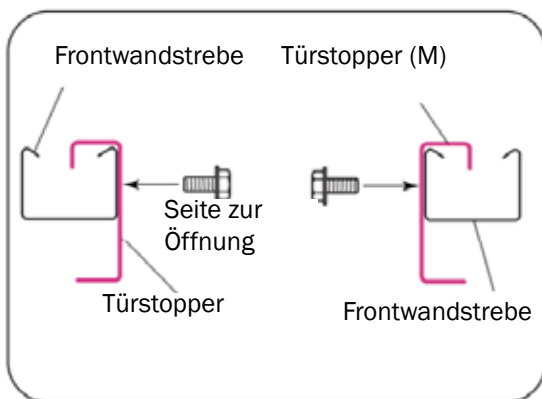

13 Montage Metallverstärkung Front

Paket Nr.	LM5-0153
	LM5-3576
Schrauben	mit Sprengring !! 3 Stk.

① Fixieren Sie die Verstärkung des oberen Rahmens an der Frontwand mit der Metallverstärkung und Schrauben.

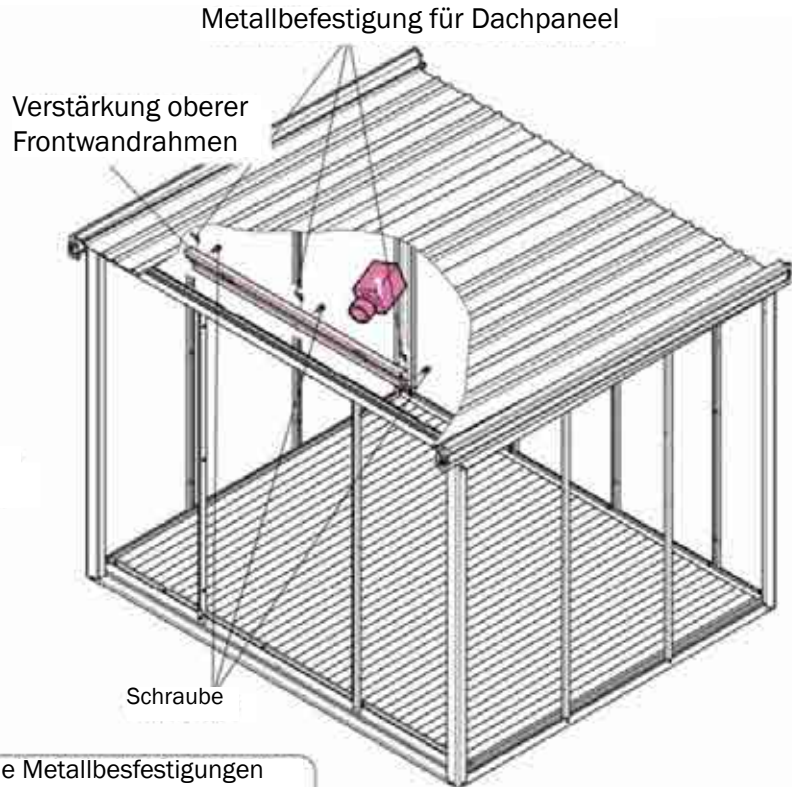
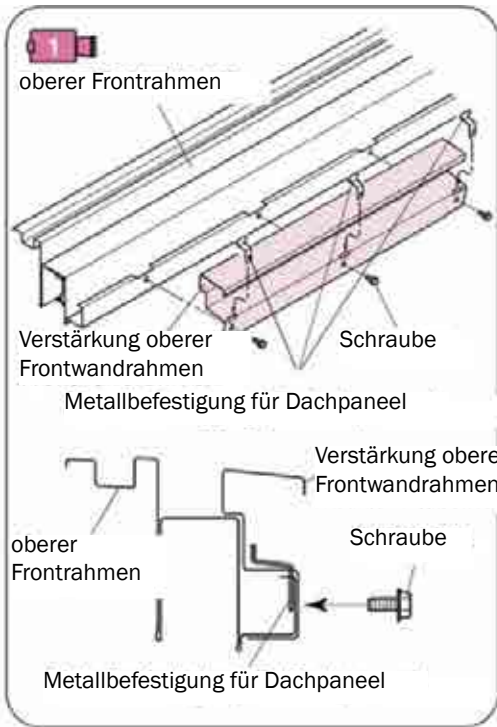

Beim Standardtypen werden die Metallbesfestigungen **Hinweis** nicht benötigt und können 3 Stk. übrig bleiben!

14 Montage des Verbindungsteiles - Rahmen oben

Paket Nr.	LM5-0153
Schrauben	2 Stk.

① Legen Sie das Verbindungsmetall in den oberen Rahmen der Frontwand und verschrauben Sie diese.

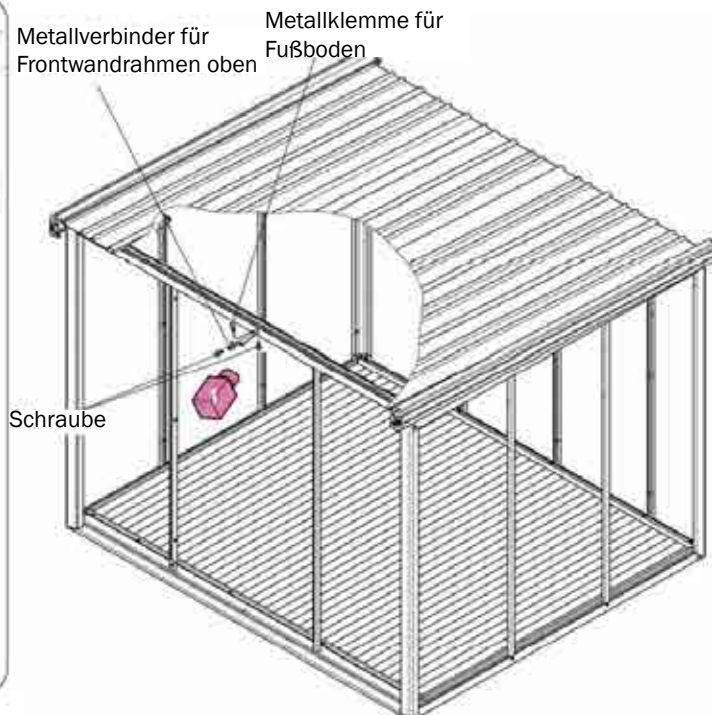
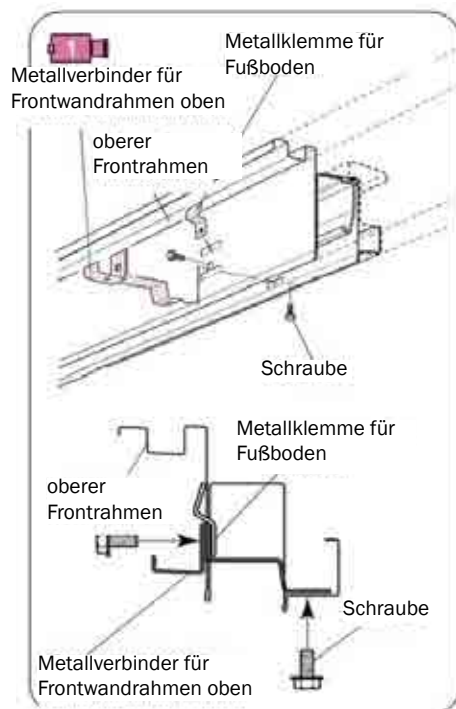

15 Wandpaneele und Türseitenpaneel

Paket Nr.	LM5-1003	LM5-1004	LM5-1021	LM5-1022	LM5-1056
Schrauben	72 Stk.				

- 1 **Bringen Sie die Wandpaneele und das Türseitenpaneel der Frontwand von der Innenseite aus an. Zuerst die Unterseite!**
- 2 **Fixieren Sie diese mit Schrauben.**

Hinweis Wenn Sie die Wände nicht fest verschrauben, können diese umfallen. So montieren Sie dies Wände eine nach der anderen!

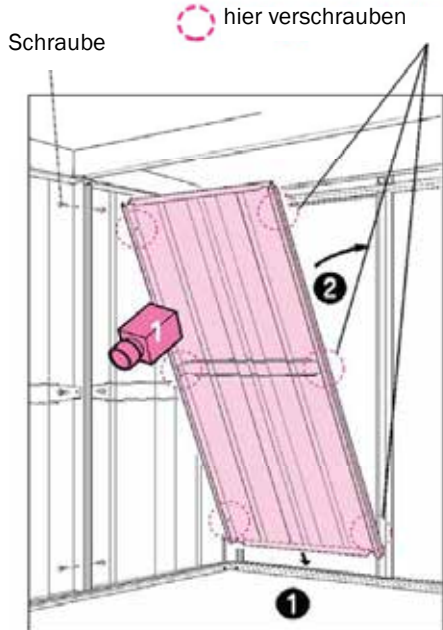

Hinweis

Wenn die Löcher für die Schrauben nicht passen, öffnen Sie die Schrauben am Dach!

Diese aber unbedingt nach dem Anbringen der Wände wieder fest verschrauben!

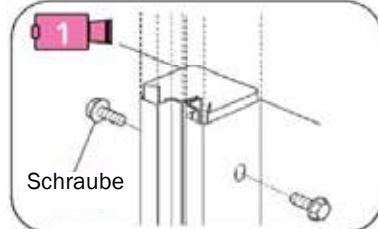

Hinweis Sollte sich zwischen dem Wandpaneel und dem Bodenrahmen ein Spalt ergeben oder wenn zwei benachbarte Löcher nicht vertikal deckungsgleich sind, ist die Konstruktion nicht in der Waage oder nicht ordentlich ausgerichtet!

Positionierung der Wandpaneele
2518 (H)

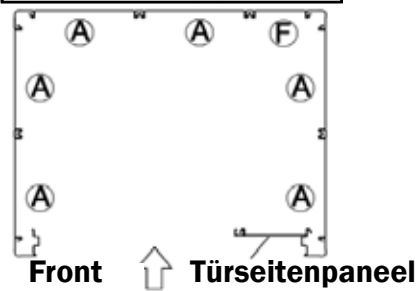

Art der Wandpaneele

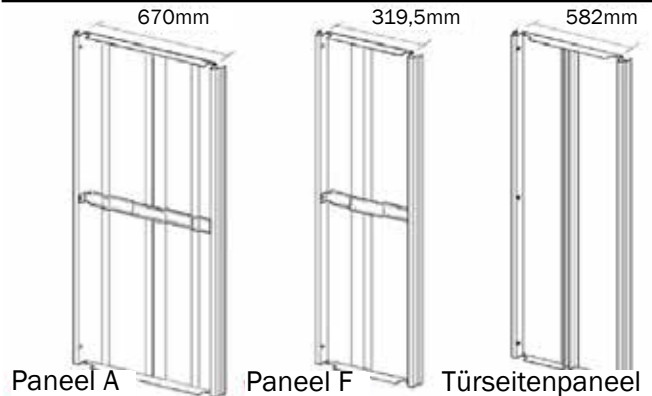

16 Anbringen der Blenden

Paket Nr.	LM5-1106
Schrauben	13 Stk.

- 1 **Befestigen Sie die Blenden der Vorder- Rückseite an jeder Seite mit Schrauben am Eckgummi**
- 2 **Fixieren Sie die Mittel der Blende mit dem Verbindungsmetall des oberen Frontwandrahmens**
- 3 **Verschrauben Sie die hintere Blende und das Dach**

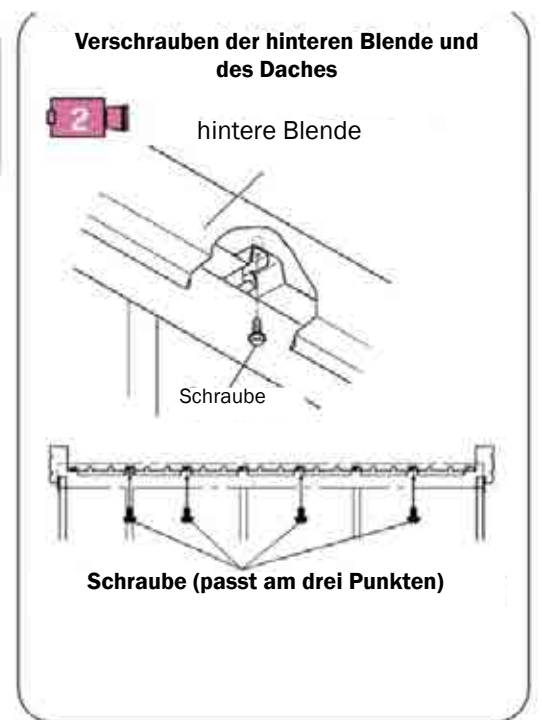
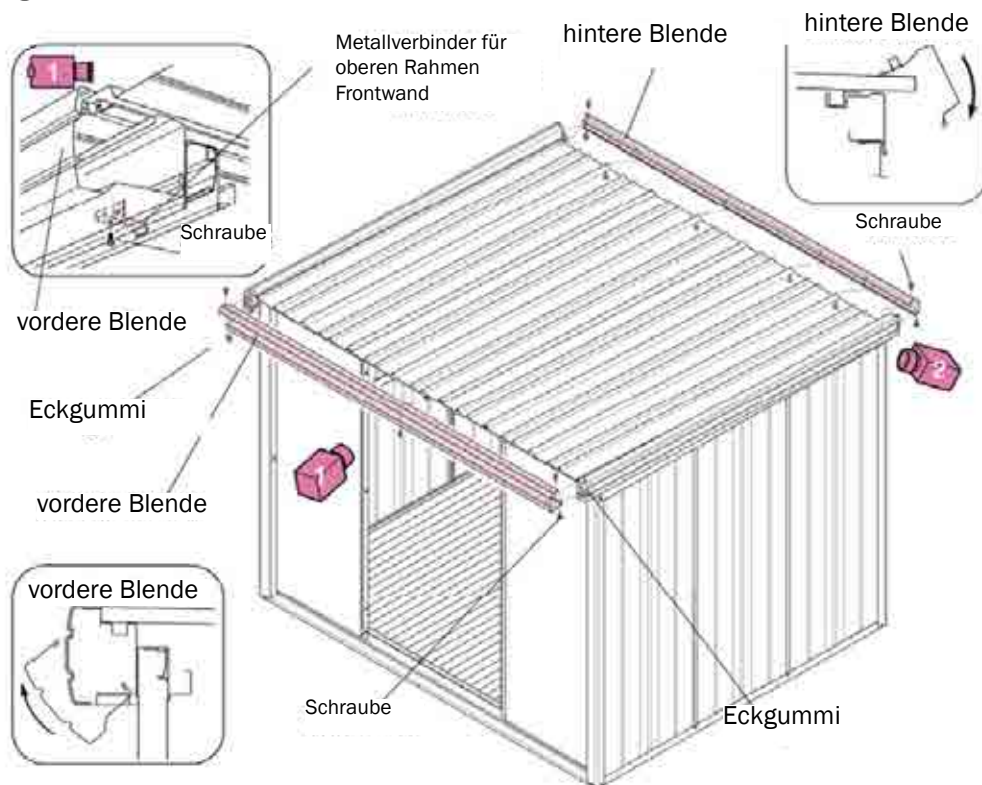

17 Einsetzen Türflügel

Achten Sie darauf dass kein Schmutz am unteren Bodenrahmen ist, wenn Sie die Türflügel einhängen!

Paket Nr.	LM5-1706
Schrauben	6 Stk.

① Befestigen Sie das Trägerteil am vorderen Türflügel

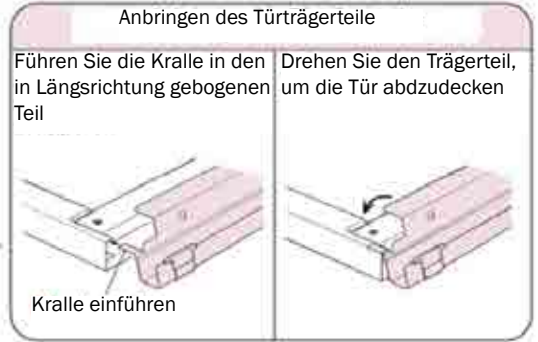
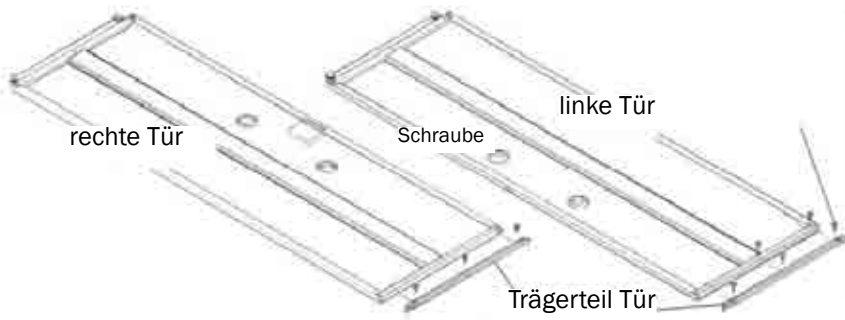

② Hängen Sie den linken und den rechten Türflügel ein

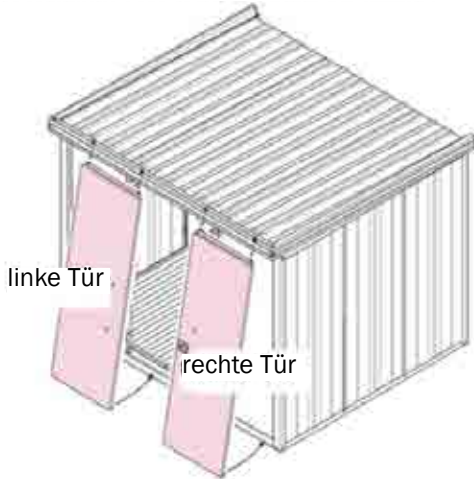

17 Details zum Einhängen

1. Türrollen der hinteren Tür in das quadratische Loch
2. ohne Einhängen niederlassen
3. drücken Sie das untere Ende zum Bodenrahmen
4. heben Sie den Türflügel an und hängen Sie ihn oben ein.

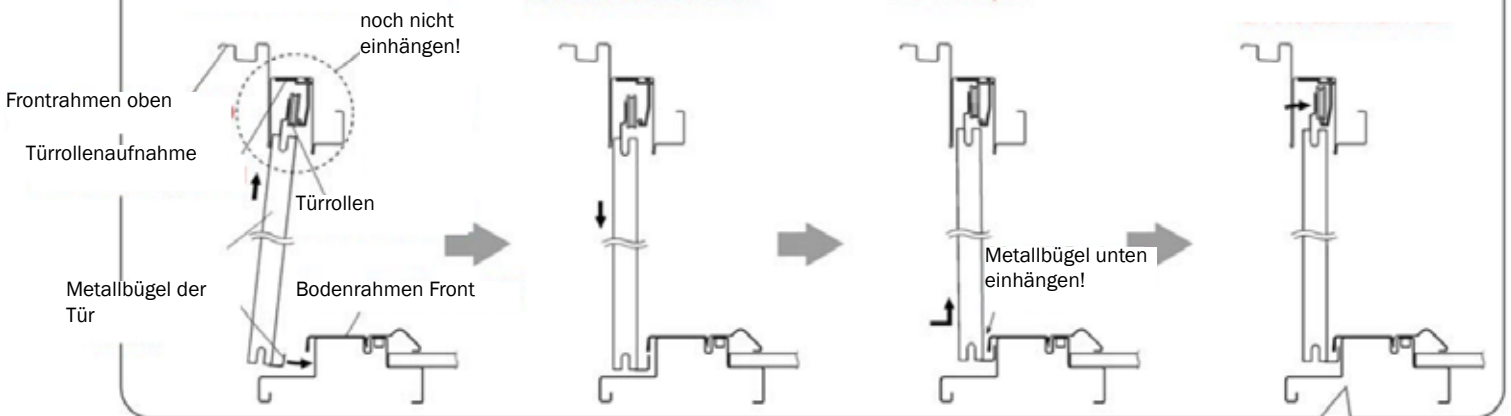

③ Fixieren Sie den Türstopper so, dass ein Spalt von etwa 4 mm zur Türverstärkung bleibt

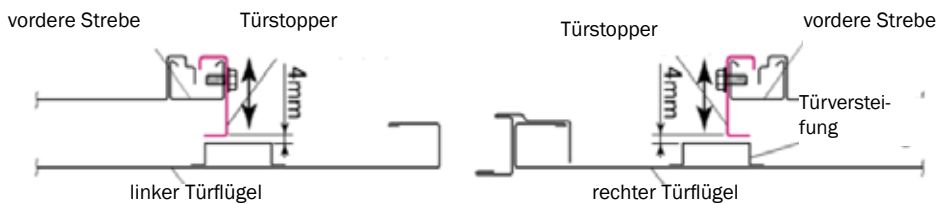

falls sich die Tür nur schwer bewegen lässt, lockern Sie die drei Schrauben an der Unterseite und bewegen Sie die Tür wieder. Ist diese nun Leichtgängig ziehen Sie die Schrauben wieder fest.

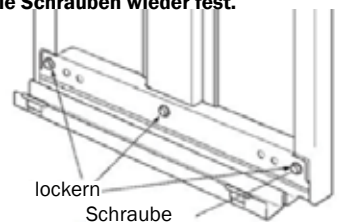

18 Türsicherung

① Anbringen der Türsicherung am oberen Frontrahmen (an 4 Punkten)

Paket Nr.	LM5-1706
Schrauben	0 Stk.

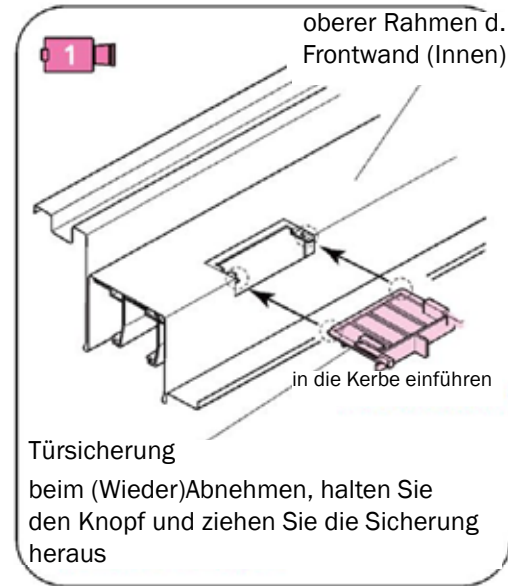
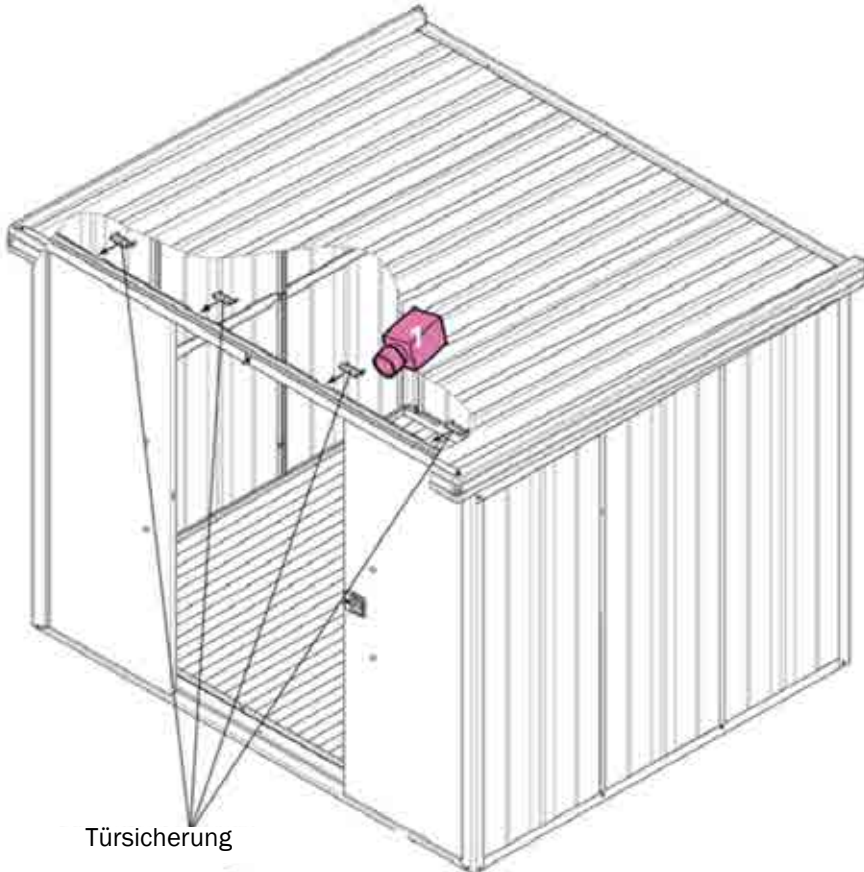

Hinweis
 Bitte bringen Sie die Türsicherungen sorgfältig an!
 Andernfalls besteht die Gefahr, dass die Tür herausfällt, wenn Sie diese aufschieben!
 Sollten Sie die Türflügel herausnehmen wollen, entfernen Sie vorher die Türsicherungen!

19 Anbringen des Türgriffes

① Fügen Sie den Türgriff in die Öffnungen des Türflügels

② Drehen Sie die Befestigungsteile des Türgriffes an der Innenseite des Türflügels

Paket Nr.	LM5-1706
Schrauben	0 Stk.

Hinweis

Prüfen Sie die Richtung des Türgriffs

der Türgriff kann verdreht nicht fixiert werden!

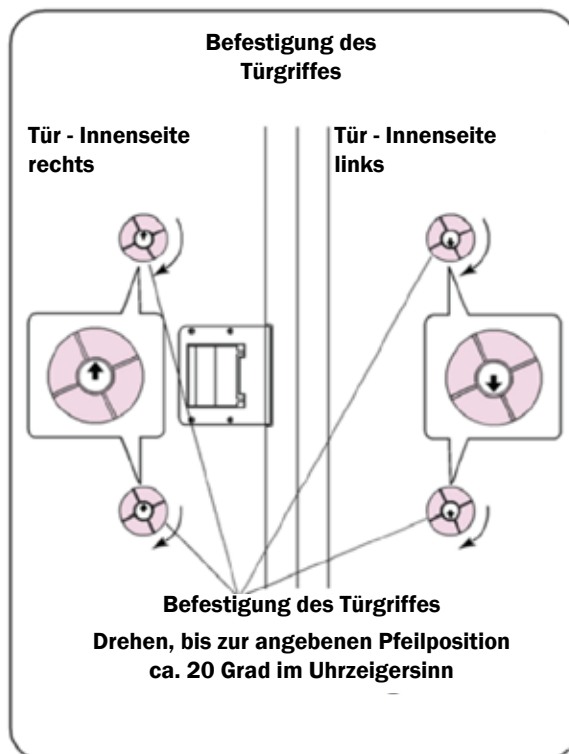
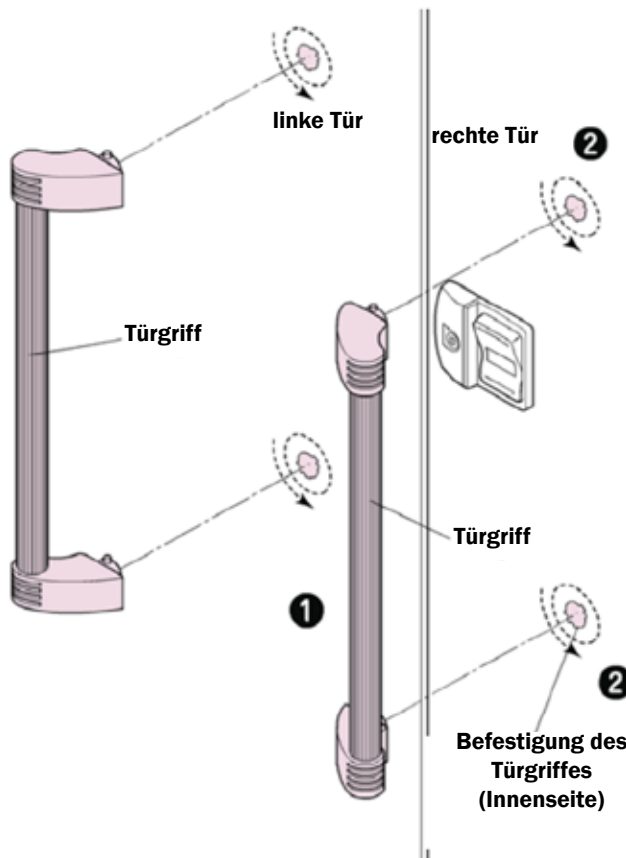
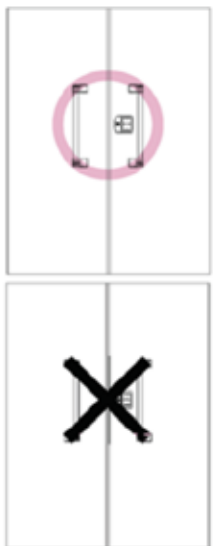

20 Einstellen des Türflügels

- Schließen Sie die Tür und kontrollieren Sie, ob ein Spalt zwischen der Ecksäule und der Tür besteht. Sollte ein Spalt vorhanden sein, oder falls die Tür auch ohne Spalt schwierig zu verschließen sein sollte, richten Sie die Tür ein, indem Sie die Schrauben lösen, welche die Türrollen fixieren.

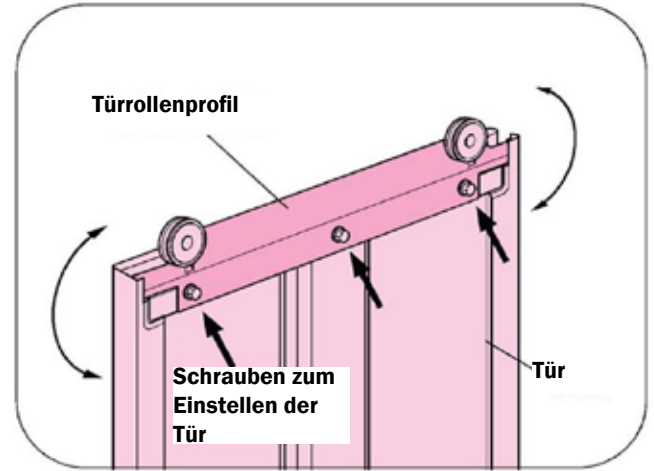
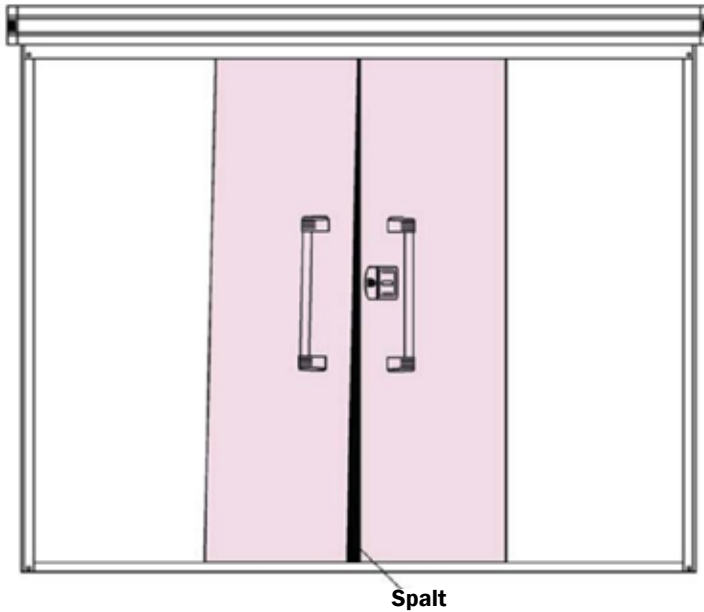

Hinweis Sollte das Einstellen nicht funktionieren, kontrollieren Sie die Ebenheit des Untergrundes oder ob beim Aufbau die Teile ordentlich ausgerichtet wurden und fest aufliegen!

Hinweis

Lockern Sie die Schrauben, schließen Sie die Tür von Innen, richten Sie die Tür ein und schrauben Sie die Schrauben wieder fest!

21 Montage der Regale (optional)

- Setzen Sie die Regalträger in die Löcher der Wandpaneele ein
- Setzen Sie das Regalbrett auf den Regalträger auf

Paket Nr.	LM5-1903
Schrauben	0 Stk.

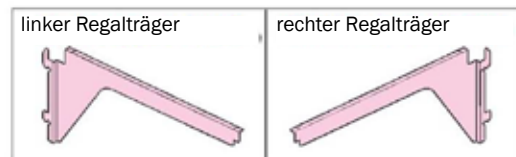
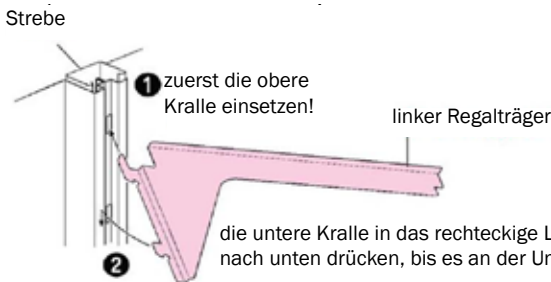

Falls Sie ein Regal anbringen

2518 (H)

A2.0

Frontwand

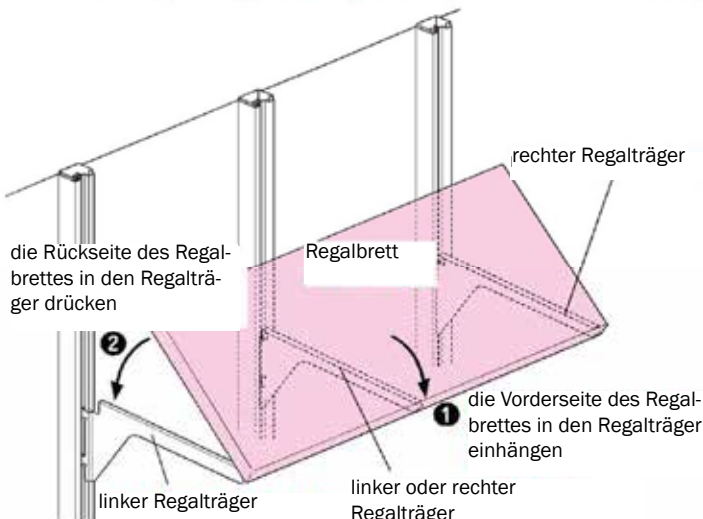

22 Abschlussarbeiten

Paket Nr.	LM5-0153
Schrauben	0 Stk.

- 1 Schreiben Sie den Modellnamen auf das HINWEISSCHILD an der Innenseite des Türflügels
- 2 Setzen Sie an den Überlappungen die „Kappen der Dachspalten A“ am oberen Rahmen der Rückwand und die „Kappen der Dachspalten B“ am oberen Rahmen der rechten Seitenwand und Dach.

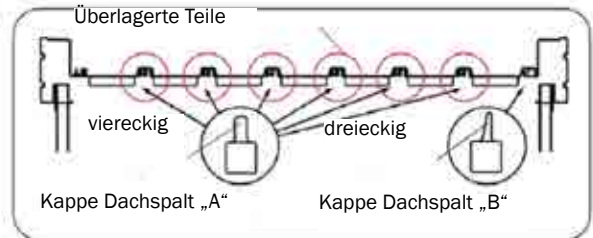
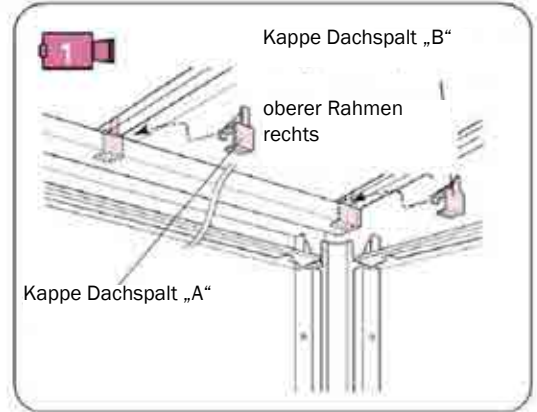
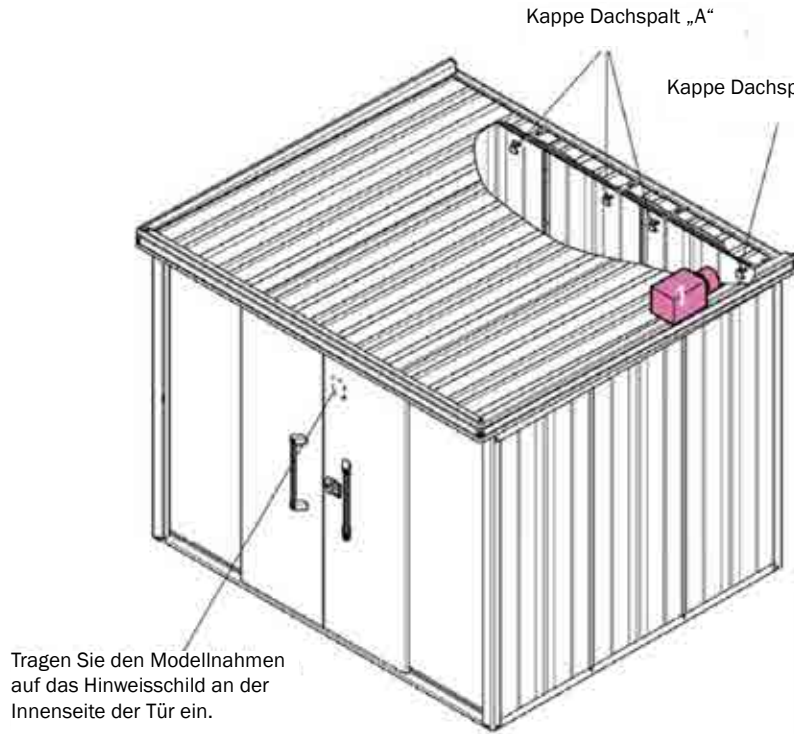

◆ Funktionsweise des Schlosses

● wie wird zu oder aufgeperrt?

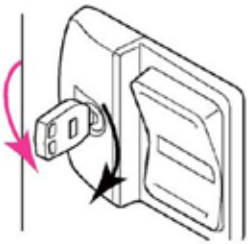

● wie wird verschlossen?

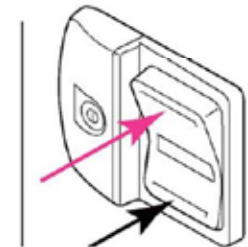

● aufsperrn von innen

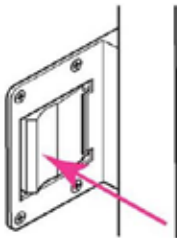

wurde das Gerätehaus von Innen entsperrt, muss der Schlüssel wieder 180 gegen den Uhrzeigersinn gedreht werden, bevor man wieder verschließen kann!

Das Gerätehaus kann von Innen immer entsperrt werden. Es kann jedoch von der Innenseite nicht versperrt oder verschlossen werden!

Den Drücker bitte nicht fest drücken, wenn das Haus versperrt ist - dies führt zur Beschädigung des Schlosses!



Versperrn Sie das Gerätehaus immer, damit niemand hinein kann - achten Sie aber darauf dass sich niemand mehr im Gerätehaus befindet!

beachten Sie nach der Montage

Achten Sie darauf, dass nach der Montage keine Teile mehr übrig sind!

1. achten Sie darauf, dass die Türflügel gut eingerichtet sind
2. achten Sie darauf, dass das Türschloss gut funktioniert
3. achten Sie darauf, dass die Türsicherungen montiert sind
4. kontrollieren Sie den guten Halt der Regale, bevor Sie diese benutzen
5. tragen sie die Modellnummer an der Türinnenseite ein!
6. Kontrollieren Sie nochmals dass alle Schrauben gut festgezogen wurden!

Checkbox

<input type="checkbox"/>
<input type="checkbox"/>
<input type="checkbox"/>
<input type="checkbox"/>
<input type="checkbox"/>

Problembeseitigung

Türflügel fallen raus:	Entfernen Sie die Türsicherungsplatten und die Sicherungsrolle und setzen Sie die Tür nochmals neu ein - achten Sie darauf, dass alle Teile ordentlich eingesetzt werden (siehe dazu Schritte 17, 18 und 20)
Tür lässt sich nicht einfach verschließen:	<ol style="list-style-type: none"> 1. überzeugen Sie sich, dass die Konstruktion gut ausgerichtet und fest verschraubt wurde! 2. kontrollieren Sie, dass an der Sicherungsrolle der Tür kein Öl angebracht wurde! 3. kontrollieren Sie, dass die Sicherungsrolle der Tür korrekt angebracht wurde!
Türgriff hält nicht ordentlich	überzeugen Sie sich, dass die Befestigung bis zum Pfeil gedreht wurde! (Schritt 19)
Tür schließt nicht ordentlich	stellen Sie den Stopp der Tür ein (Schritt 17)

Achtung: heben Sie diese Montageanleitung gut auf, falls Sie diese später einmal benötigen