

# Istruzioni di montaggio

## CASETTA DA GIARDINO IN METALLO

### „MANUEL 2518“

**Grazie per aver acquistato questo prodotto.**

Nota: questo manuale si riferisce al modello „LMDS-2518“

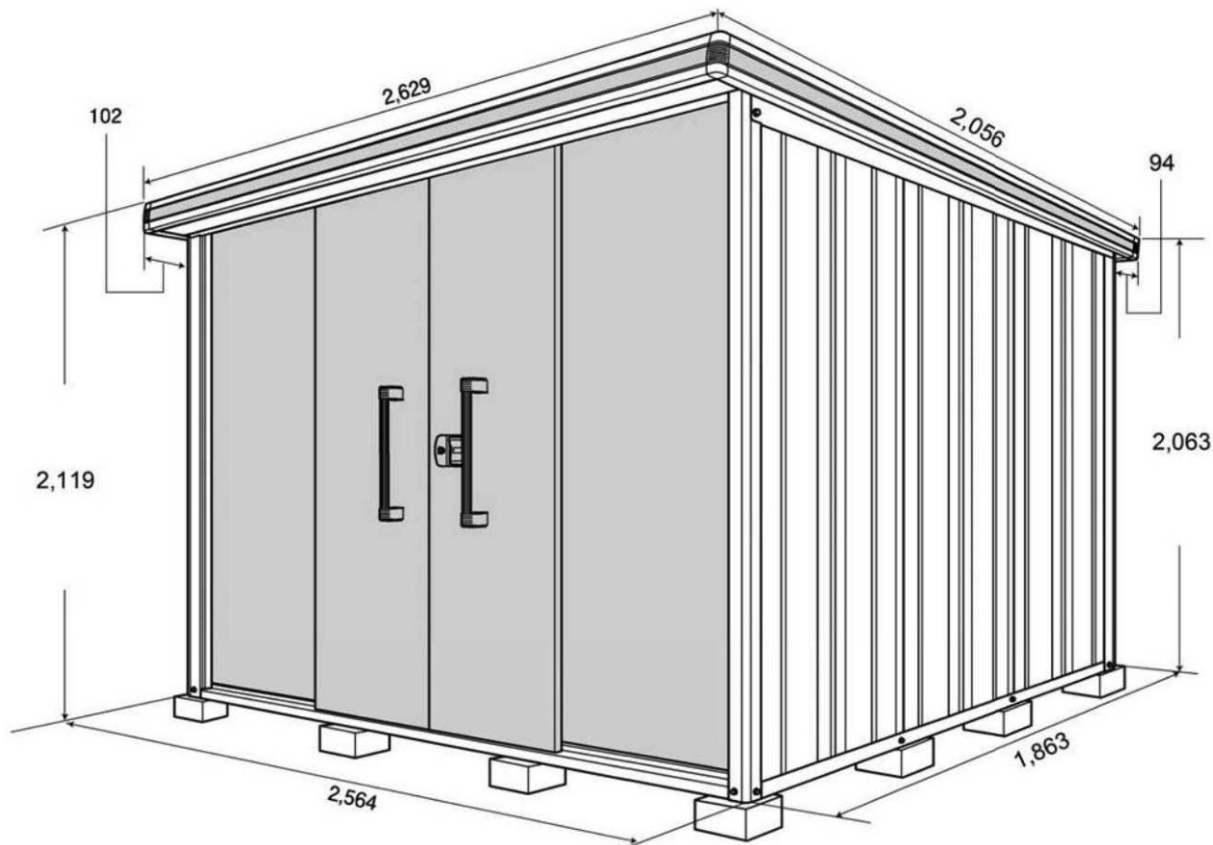

#### **Limitazioni del luogo di montaggio:**

- non montare sul tetto di un edificio!
- Non ostruire passaggi o vie di fuga!
- Evitare di posizionare la casetta da giardino in luoghi in cui potrebbero cadere valanghe dal tetto o in cui l'acqua del tetto potrebbe cadere direttamente sulla casetta in metallo!
- Posizionare solo dove è garantita una sicurezza adeguata (non su scogliere o luoghi estremamente ventosi!)

#### **Per Il montaggio:**

- Assicurarsi che la casetta da giardino sia ben ancorata alle fondamenta!
- Indossare guanti protettivi durante il montaggio!
- Non montare il capanno per gli attrezzi in caso di forte vento!
- Se necessario, utilizzare una scala doppia stabile
- Assicurarsi che tutte le viti e le parti metalliche siano saldamente serrate e che non rimangano parti residue!
- Se necessario, far eseguire i lavori elettrici desiderati da uno specialista!
- Non posizionare direttamente sulle uscite (ad es. nel caso di riscaldatori a gas) - ciò può causare ruggine o scolorimento!

## Per Il montaggio:

- Poiché in alcune parti sono presenti fori che non sono specificamente richiesti per questo modello, attenersi alle presenti istruzioni!
- Poiché tutte le parti sono in acciaio, prestare attenzione a non tagliarsi!
- Indossare assolutamente guanti protettivi!
- Con destra o sinistra per ogni parte si intende a destra o a sinistra guardando il lato anteriore montato.
- Ogni parte deve essere montata in modo che il foro per la vite si adatti perfettamente!
- Se i fori delle viti non combaciano, allentare la vite corrispondente, riposizionare il foro e solo allora avvitare la parte!

## Cosa è necessario per il montaggio:

- Guanti
- Fondazione piana
- Scala a pioli
- Cacciavite

## Elenco delle viti:



## LMDS-2518 Dettagli dell'imbballaggio

Pacchetto	N. pacchetto	Quantità	Pacchetto	N. pacchetto	Quantità
Parti	LM5-0153	1	Pavimento (opzionale)	LM5-0717	1
Telaio superiore anteriore / posteriore	LM5-0206	1	Tetto	LM5-0931	1
Telaio inferiore anteriore/posteriore	LM5-0256	1	Tetto	LM5-0934	1
Telaio superiore SX/DX	LM5-0304	1	Parete A	LM5-1003	1
Telaio inferiore SX/DX	LM5-0354	1	Parete A	LM5-1004	1
Colonne	LM5-0413	1	Parete F	LM5-1021	1
Puntello	LM5-1403	1	Parete F	LM5-1022	1
Puntello	LM5-1455	1	Parete battenti	LM5-1056	1
Arcarecci	LM5-3541	1	Pannelli per tetti	LM5-1106	1
Arcarecci	LM5-3542	1	Porta	LM5-1706	1
Arcarecci	LM5-3576	1	Scaffale (opzionale)	LM5-1903	1
Pavimento (opzionale)	LM5-0716	1	- / -	- / -	- / -

## Possibilità di ancoraggio:

sono disponibili le seguenti possibilità (a seconda del luogo di installazione). **Eseguire l'ancoraggio con attenzione per evitare che la casetta si ribalti in caso di vento forte!**

### Bullonatura ai punti di fondazione:

**Avvitare la casetta da giardino ai quattro angoli con punti di fondazione cementati.**

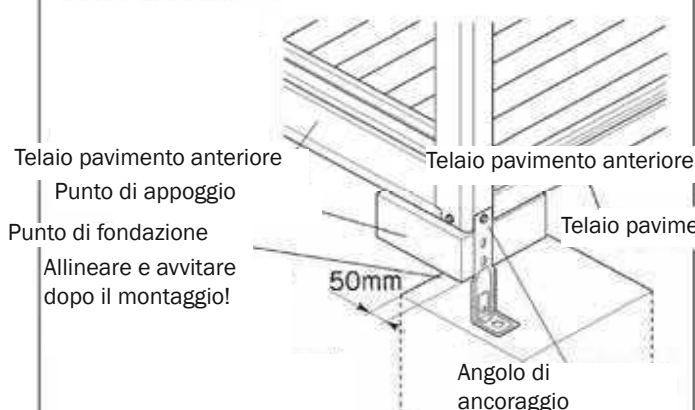

### Bullonatura alla piastra di base

**Avvitare con ancoraggio di fondazione min. M12x70 - non incluso!**

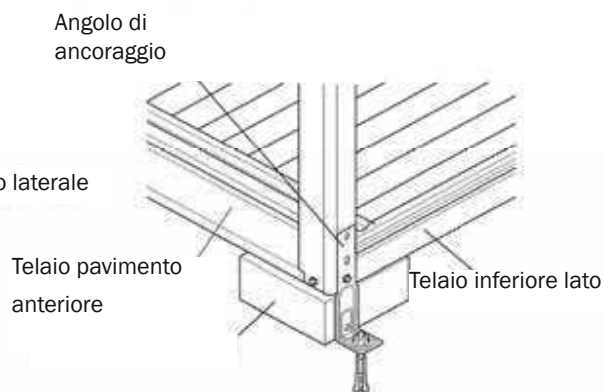

# 1 Lavori di fondazione (in caso di fondazione a punti)

- ① Livellare e allineare il sottofondo
- ② Inserire i blocchi di fondazione in equilibrio secondo il piano di fondazione seguente

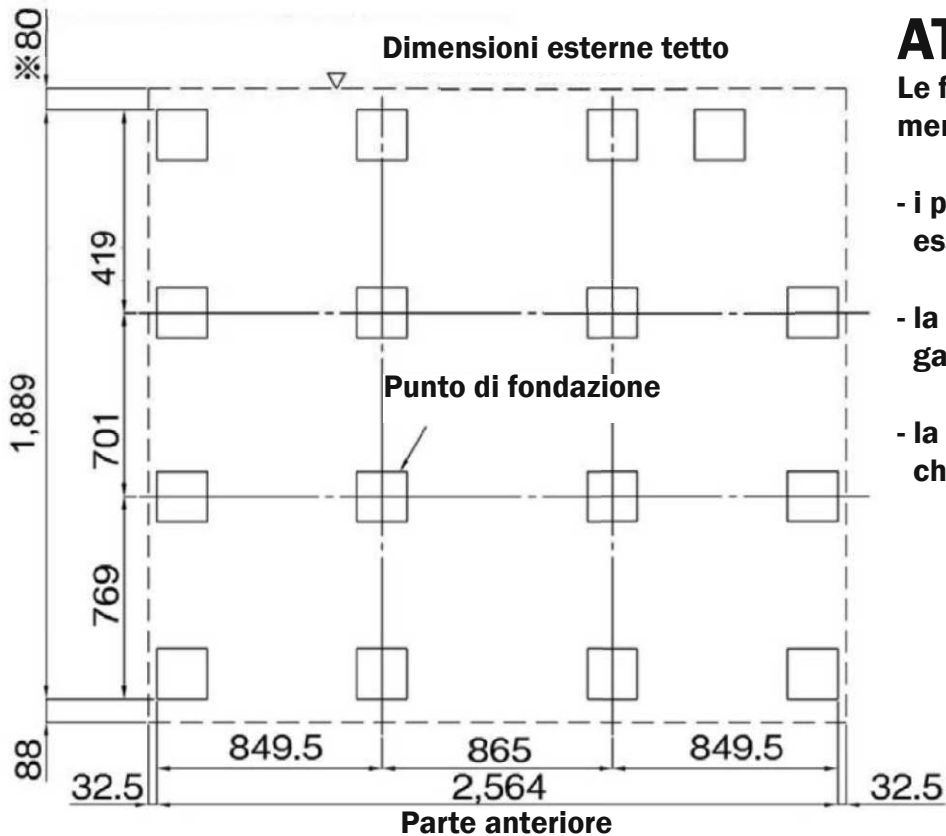

## ATTENZIONE:

Le fondamenta devono necessariamente essere orizzontali, altrimenti

- i pannelli a parete non possono essere utilizzati correttamente
- la scorrevolezza delle porte non è garantita
- la porta non può essere chiusa a chiave!

# 2 Telaio del pavimento

Pacchetto n.	LM5-0256
	LM5-0354
Viti	4 pz.

- ① Appoggiare il telaio del pavimento della parete anteriore AS e della parete posteriore
- ② Posizionare il telaio laterale inferiore sul telaio inferiore della parete frontale AS della parete posteriore e avvitare con una vite sui quattro angoli.

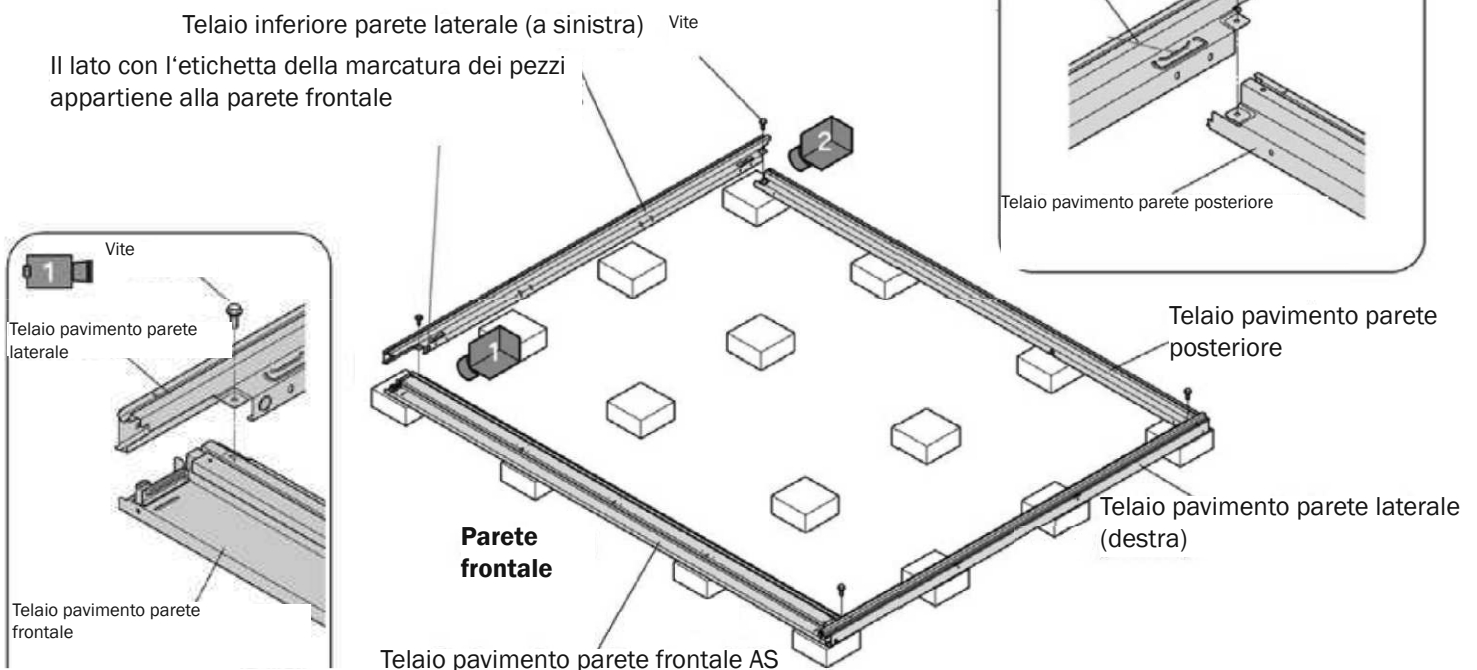

### 3 Pavimento (opzionale)

Pacchetto n.	LM5-3541	LM5-3542
	LM5-0716	LM5-0717
Viti	0 pz.	

① Inserire e fissare il rinforzo del pavimento nella tacca del telaio anteriore inferiore

Scanalatura

Telaio pavimento parete laterale

Rinforzo del pavimento

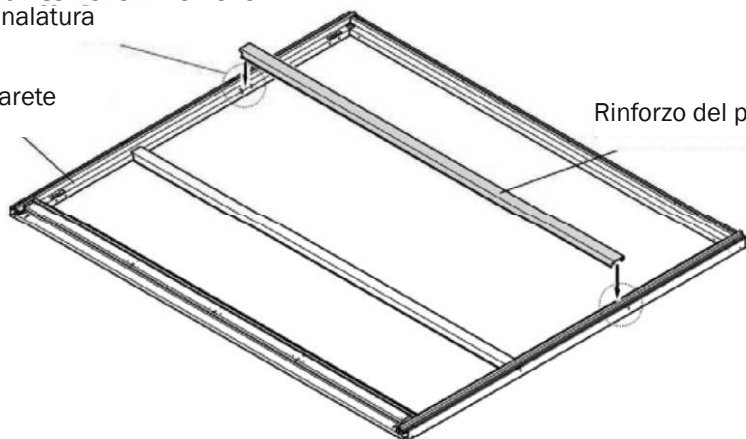

② Inserimento degli elementi del pavimento da sinistra a destra in sequenza

#### Attenzione:

Allineare le piastre pavimento necessariamente in modo corretto!

Elemento pavimento

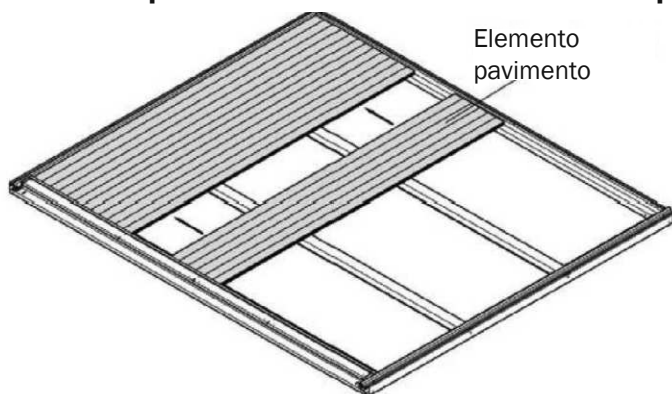

Mettere i pannelli del pavimento uno accanto all'altro e poi spingerli delicatamente uno nell'altro!

### 4 fissaggio dei morsetti

Pacchetto n.	LM5-0256
Viti	10 pz.

① fissare i morsetti sul telaio del pavimento anteriore e posteriore

Telaio pavimento parete posteriore

Morsetto

Vite

Morsetto

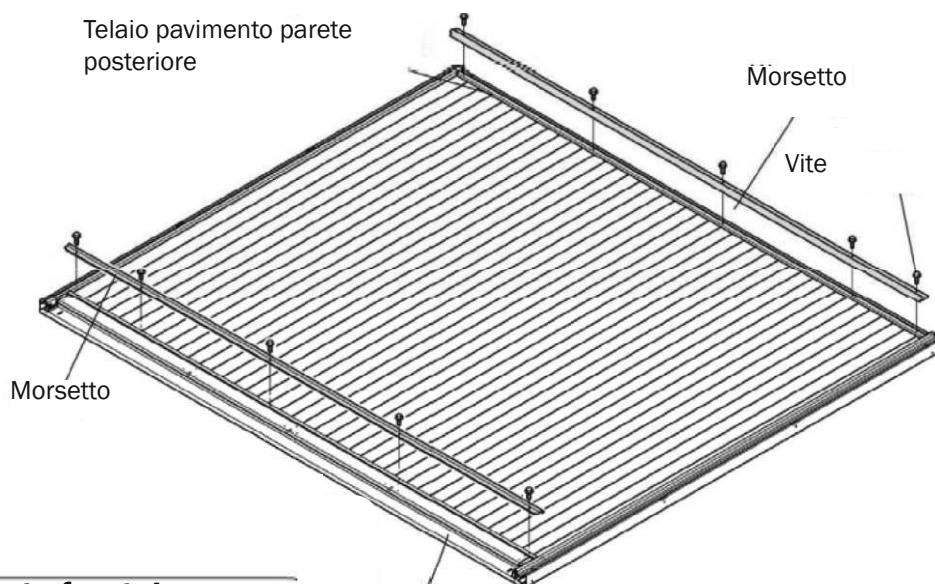

#### Parete posteriore

Vite

premere saldamente e avvitarlo!

Morsetto

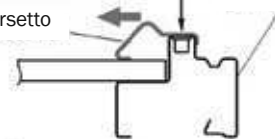

#### Avvertenza

spingere il morsetto verso l'interno prima di avvitarlo!

Se lo si avvita troppo all'esterno, il montaggio degli elementi a parete può essere molto difficile!

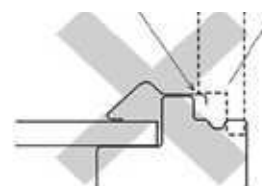

#### Parete frontale

Vite

Morsetto

Telaio pavimento parete frontale

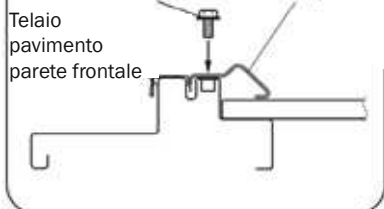

## 5 Bullonatura delle colonne angolari

- ① Inserire le colonne angolari dei pannelli anteriore e posteriore nelle quattro aperture previste e avvitarle. Se si utilizzano gli angoli di ancoraggio, avvitarli!

Pacchetto n.	LM5-0153
	LM5-0413
Viti	8 pz.

**Nota:**  
La posizione parziale e la direzione di avvitarlo sono contrassegnate da una freccia sul lato della colonna angolare.  
Fissarle nella direzione indicata.

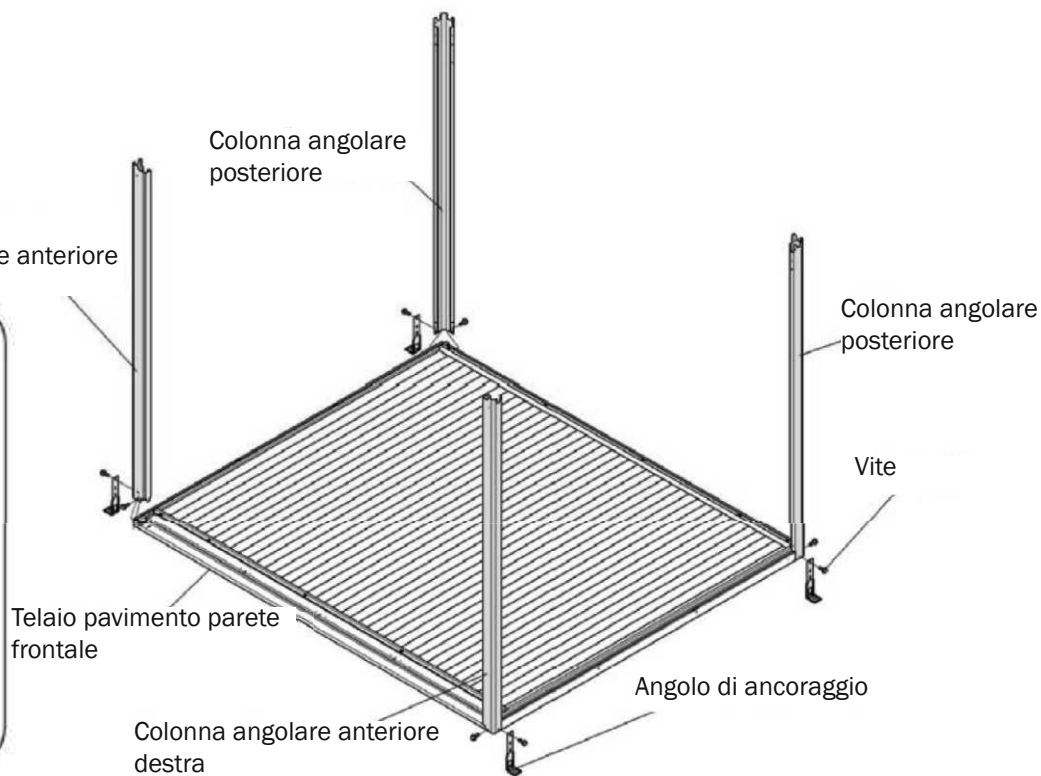

## 6 Telaio superiore parete anteriore/posteriore

- ① Mettere il telaio superiore della parete anteriore nella sporgenza delle colonne anteriori e fissarle con viti.  
② Agganciare l'uncino del telaio superiore della parete posteriore alle colonne angolari della parete posteriore e fissarle con le viti.

Pacchetto n.	LM5-0206
Viti	6 pz.

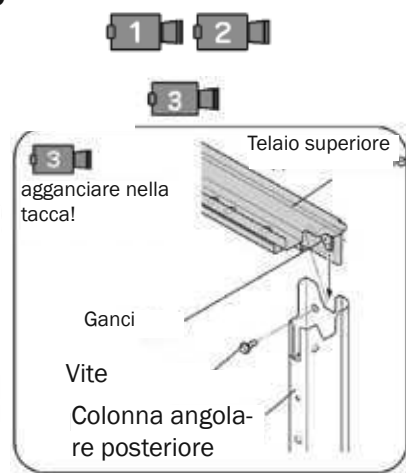
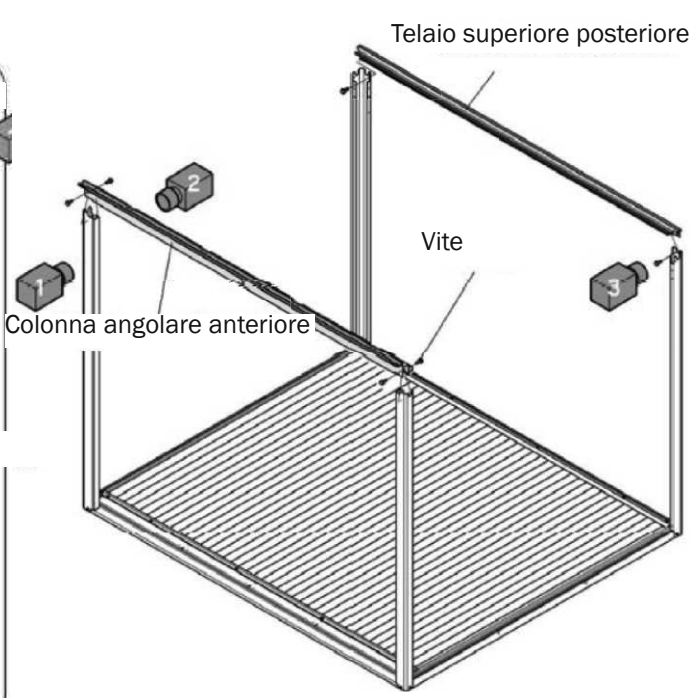
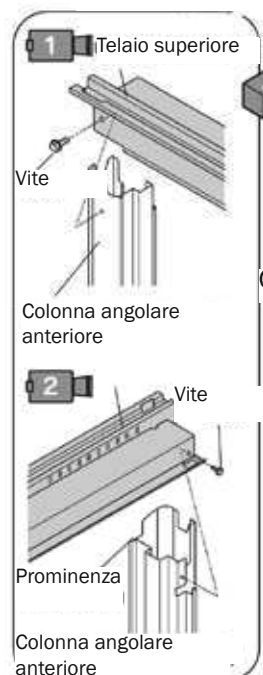

## 7 Telaio in alto a sinistra/destra

Pacchetto n.	LM5-0304
Viti	4 pz.

- ① Collegare il telaio superiore sinistro e destro alle colonne angolari

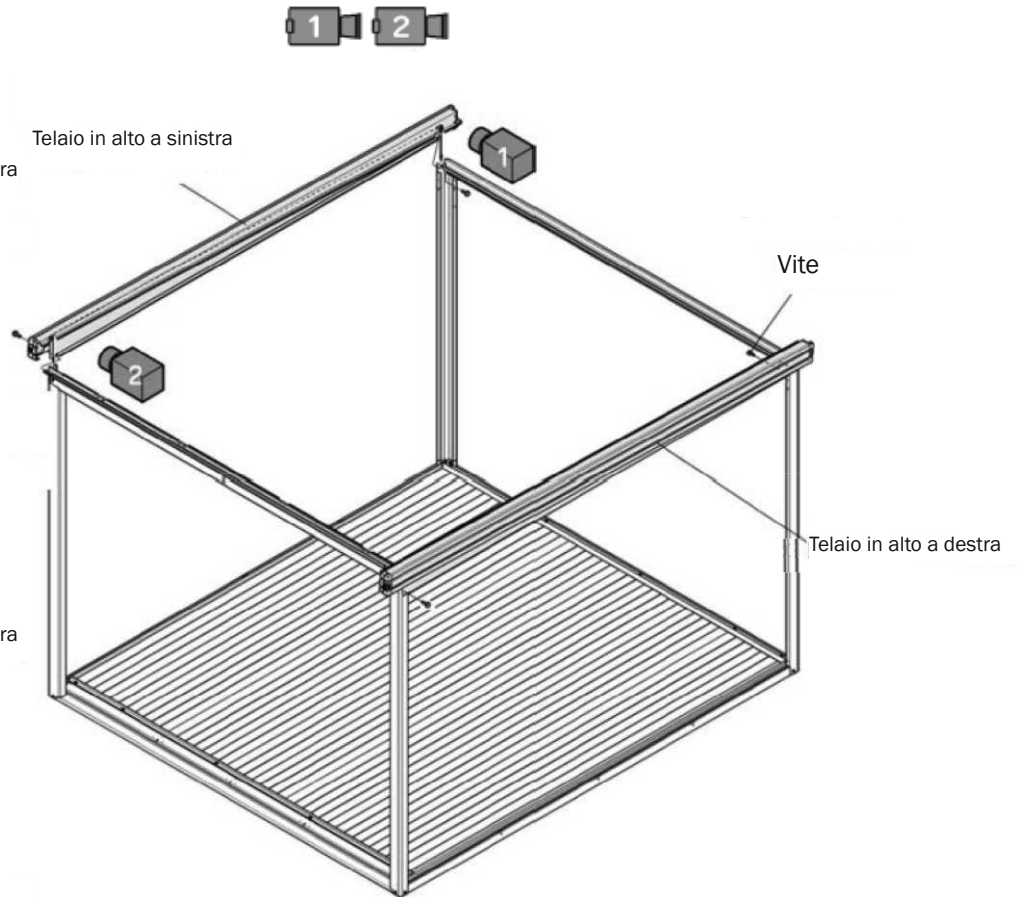

## 8 Installazione dei puntelli laterali e posteriori

Pacchetto n.	LM5-1403
	LM5-1455
Viti	14 pz.

- ① Inserire l'estremità superiore del supporto della parete posteriore nel telaio superiore, quindi avvitare l'estremità inferiore al telaio inferiore.

- ② i puntelli laterali sono montati allo stesso modo.

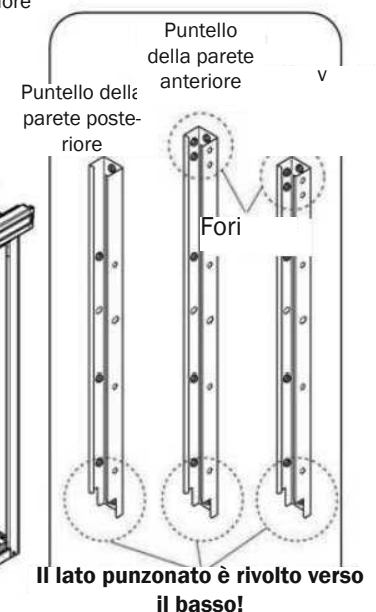
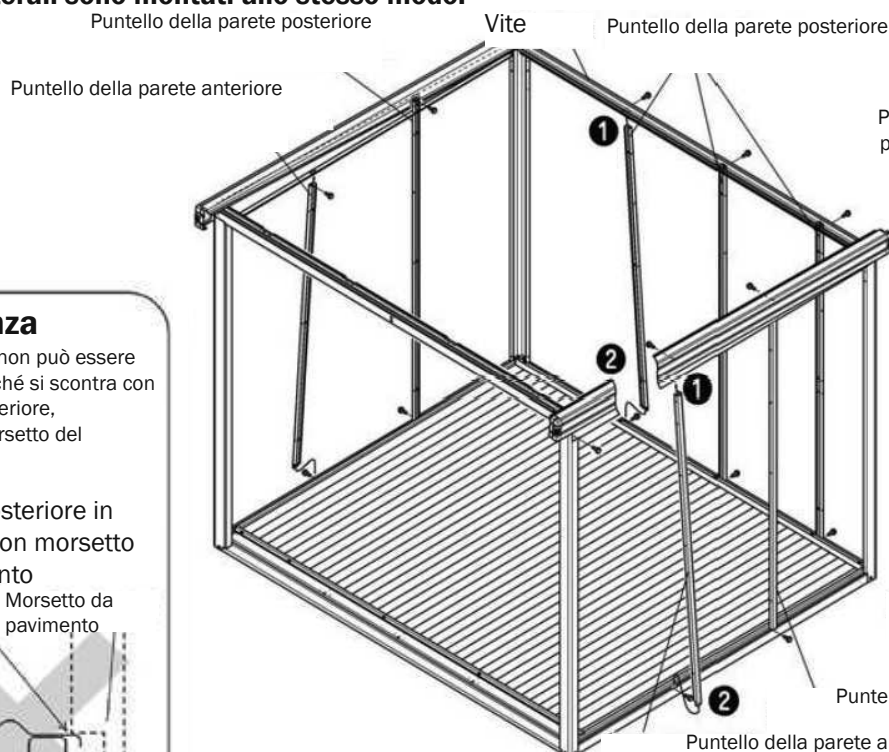

### Avvertenza

Se il puntello non può essere installato perché si scontra con il morsetto inferiore, regolare il morsetto del pavimento.

Puntello posteriore in collisione con morsetto del pavimento

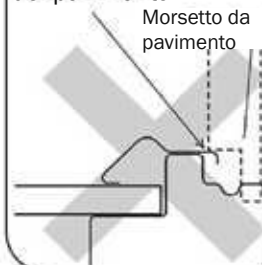

## 9 Tetto

- ① Posizionare le lastre di copertura una dopo l'altra da destra a sinistra e fissarle con viti alla parete anteriore e posteriore. Posizionare in modo che il lato etichettato sotto sia rivolto verso la parte anteriore.

Tetto davanti

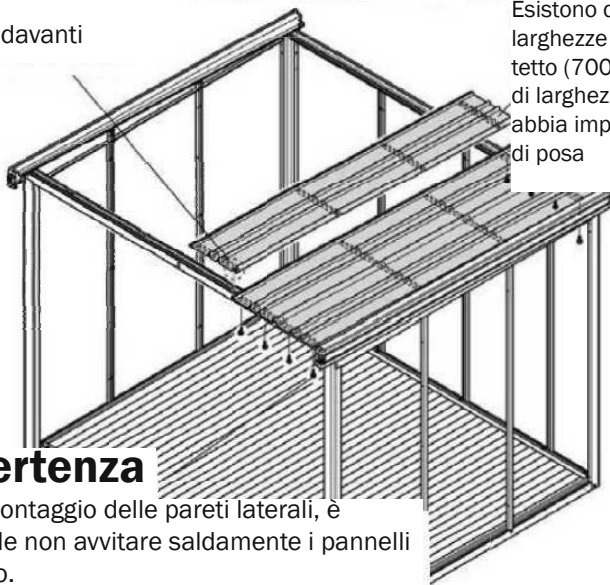

Esistono due diverse larghezze di pannelli per tetto (700 mm e 350 mm di larghezza), senza che abbia importanza l'ordine di posa

### Avvertenza

Per il montaggio delle pareti laterali, è più facile non avvitare saldamente i pannelli del tetto.

Fissarli solo dopo aver inserito i pannelli a parete!  
Si veda punto 13!

Pacchetto n.	LM5-0931
	LM5-0934
Viti	28 pz.

### Avvertenza

Sovrapporre accuratamente i pannelli del tetto! In caso contrario, i fori di montaggio non si sovrappongono correttamente e causano perdite!

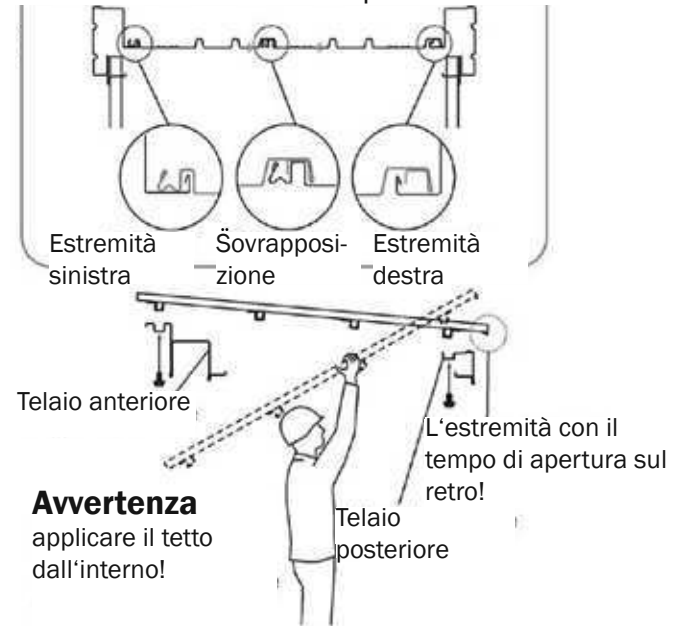

### Avvertenza

applicare il tetto dall'interno!

## 10 Fissaggio degli arcarecci

- ① Posizionare gli arcarecci sul puntello della parete laterale dalla parte anteriore e avvitarli.
- ② Fissare arcareccio e tetto con viti.

Pacchetto n.	LM5-3541
	LM5-3542
Viti	54 pz.

Arcareccio SW  
con adesivo

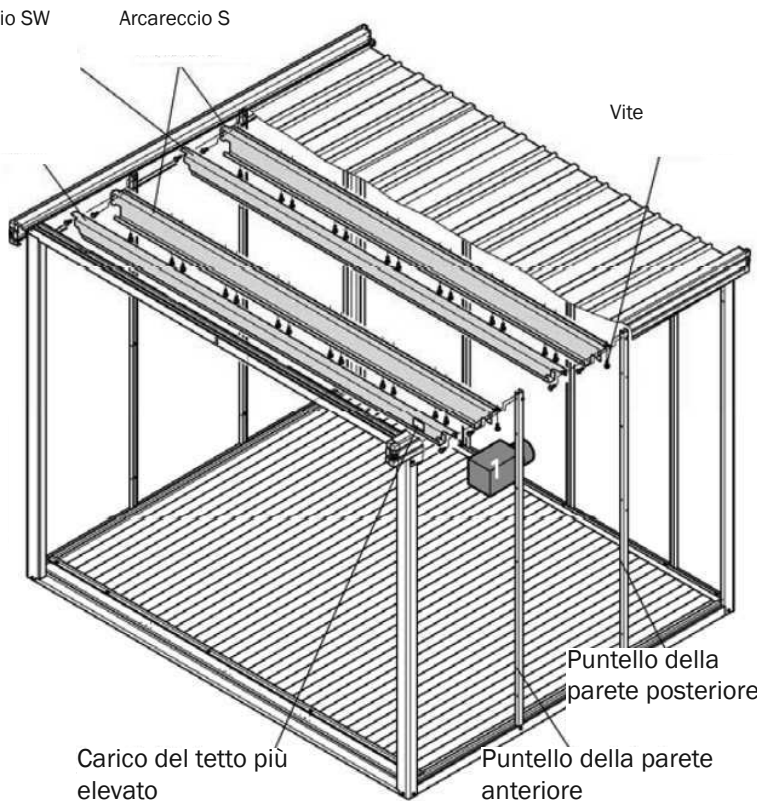

### Avvertenza

Se è difficile posizionare i fori nei pannelli del tetto, allentare le viti delle traverse superiori nella parte anteriore e posteriore.

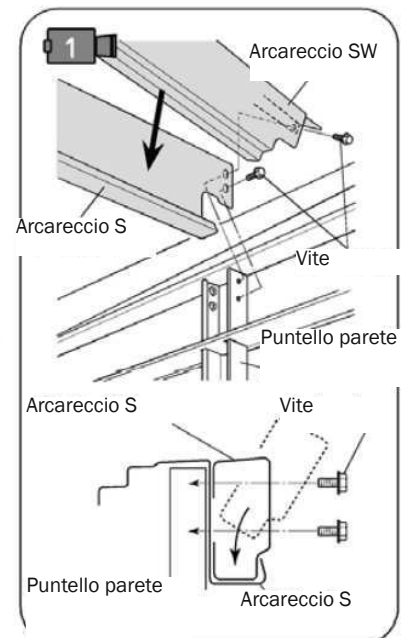

### Nota

Entrambi gli arcarecci SW hanno la stessa forma.

Attaccare l'arcareccio SW con l'adesivo nella parte anteriore!

# 11 Fissaggio del puntello della parete

Pacchetto n.	LM5-0153
	LM5-1403
Viti	con rondella !! 8 Pz.

- 1 Montare il morsetto di fissaggio del puntello sul telaio superiore e inferiore e avvitarlo.
- 2 Inserire prima la parte superiore del puntello, quindi il lato inferiore e avvitare il puntello su entrambe le estremità.

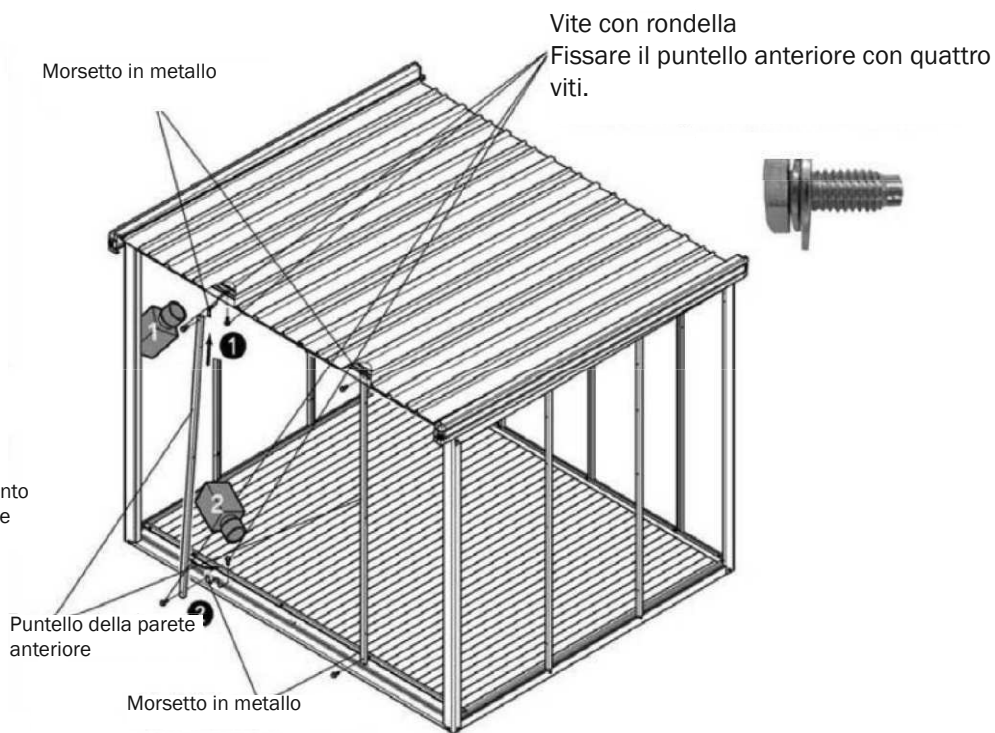
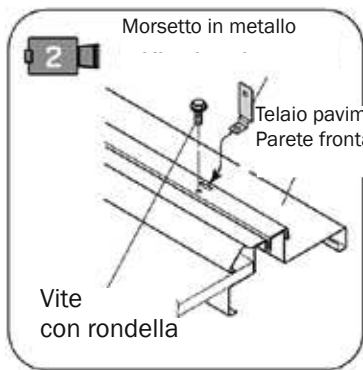
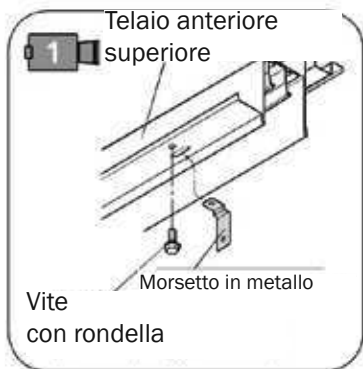

# 12 Fissaggio del fermaporta

Pacchetto n.	LM5-0413
Viti	6 pz.

- 1 Fissare provvisoriamente il fermaporta (M) al puntello della parete anteriore.
- 2 Dopo aver agganciato la porta, in modo da non scontrarla, impostare la battuta della porta, spostandola in avanti o all'indietro, quindi fissarla.

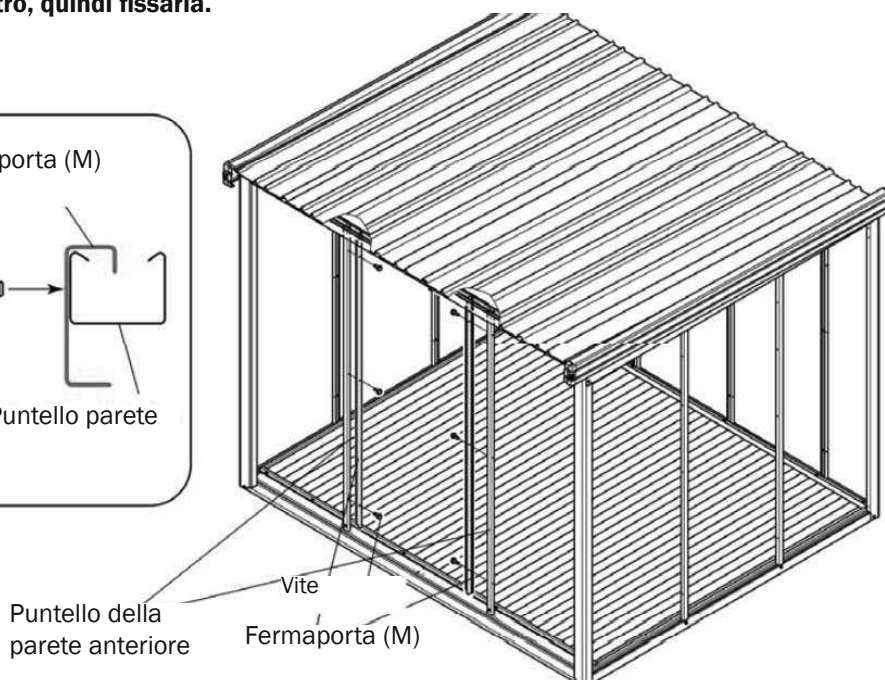
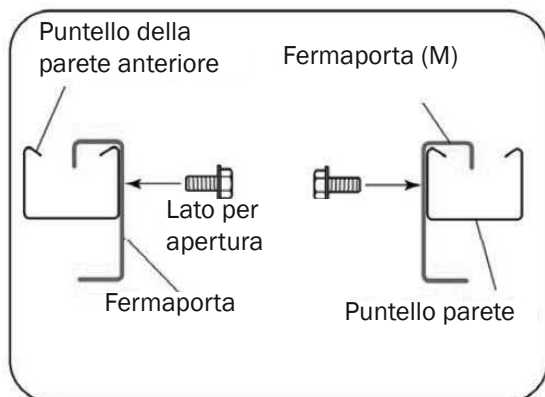



# 13 Montaggio rinforzo anteriore in metallo

Pacchetto n.	LM5-0153
	LM5-3576
Viti	con rondella !! 3 pz.

① Fissare il rinforzo del telaio superiore alla parete anteriore con il rinforzo metallico e le viti.

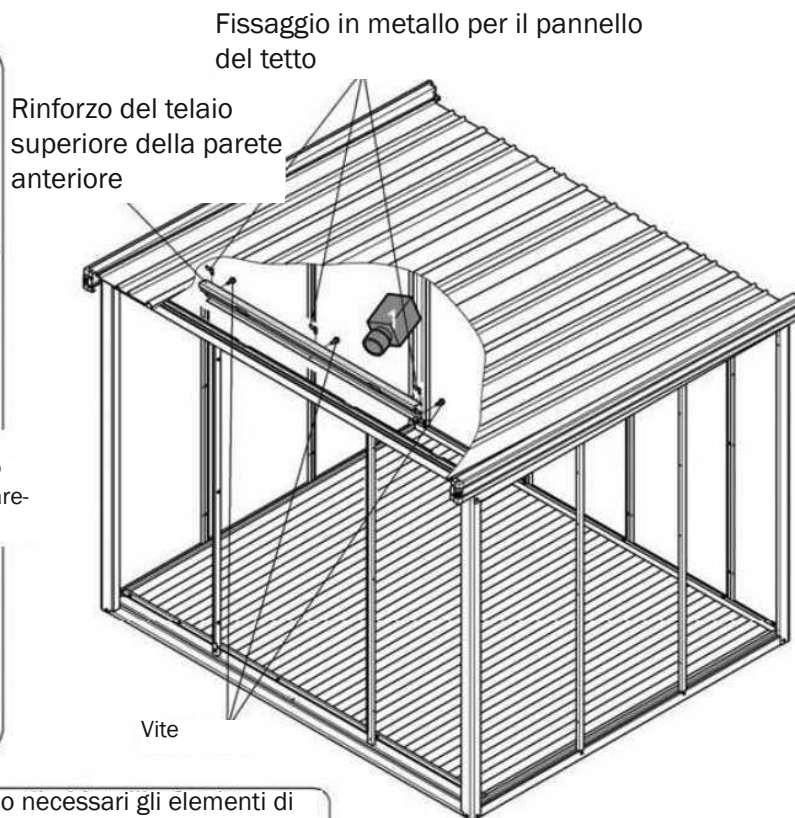
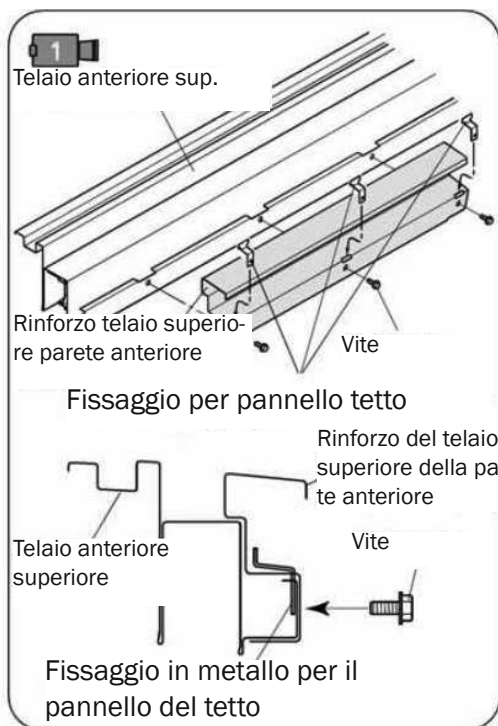

**Nota** Nei modelli standard non sono necessari gli elementi di fissaggio in metallo, quindi 3 pezzi rimangono inutilizzati!

# 14 Montaggio della parte di collegamento - telaio superiore

Pacchetto n.	LM5-0153
Viti	2 pz.

① Posizionare il connettore in metallo nel telaio superiore della parete anteriore e avvitarlo.

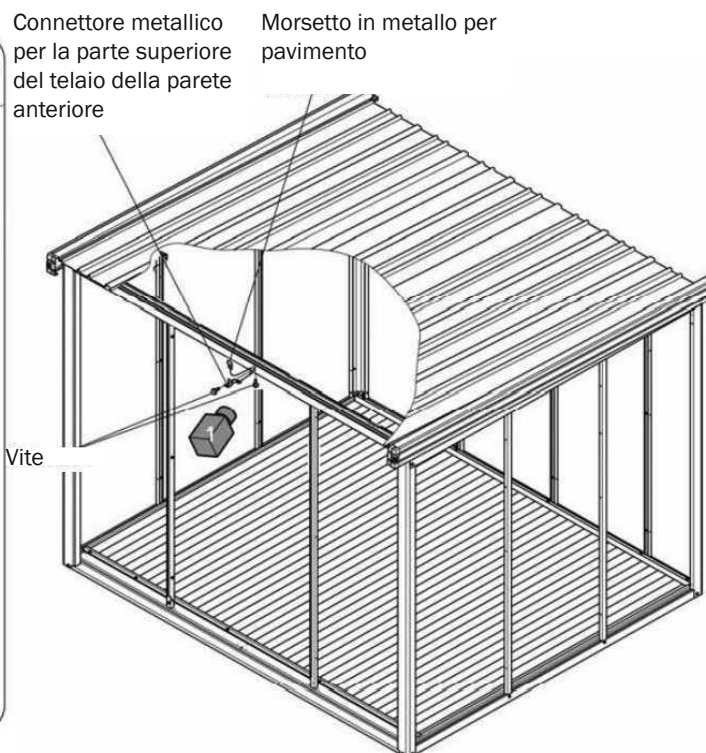
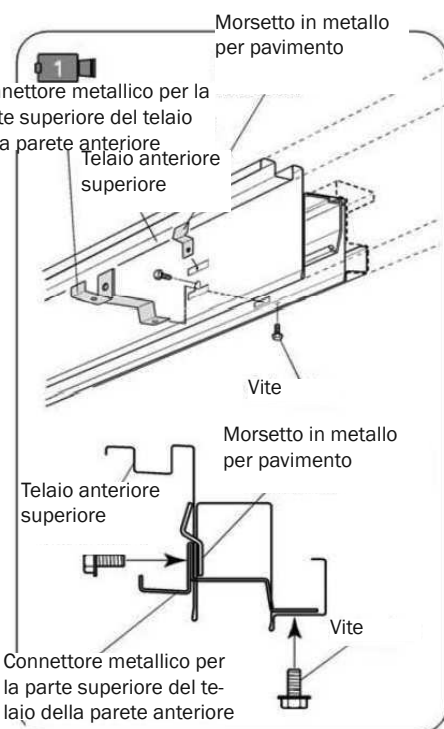

# 15 Pannelli a parete e pannello laterale della porta

Pacchetto n.	LM5-1003	LM5-1004	LM5-1021	LM5-1022	LM5-1056
Viti	72 pz.				

- Montare i pannelli a parete e il pannello laterale della porta della parete anteriore dall'interno. Prima la parte inferiore!
- Fissarli con viti

**Avvertenza** Se non si avvitano saldamente le pareti, potrebbero cadere. Quindi montare queste pareti una per una!

Avvitare qui

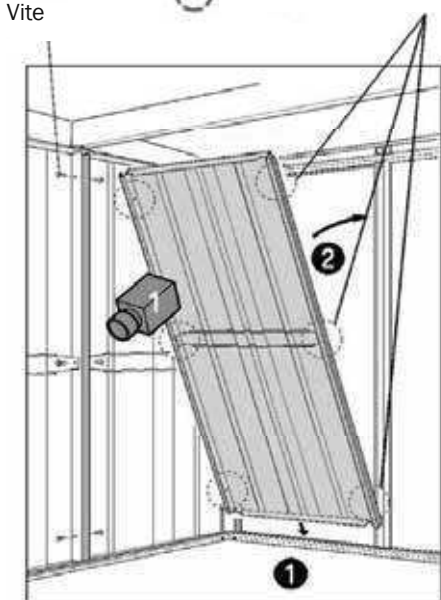

## Avvertenza

Se i fori per le viti non si adattano, aprire le viti sul tetto!

**Avvitare di nuovo saldamente dopo aver fissato le pareti!**

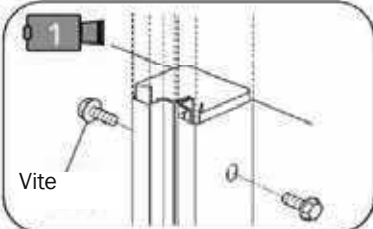

**Avvertenza** Se tra il pannello della parete e il telaio del pavimento c'è una fessura o se due fori adiacenti non sono verticalmente congruenti, la struttura non è in equilibrio o non è allineata correttamente!

Posizionamento dei pannelli a parete

2518 (H)

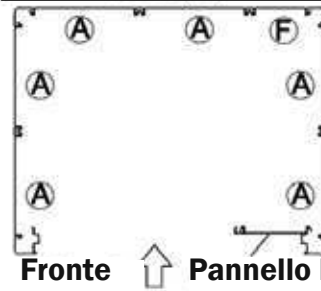

Tipo di pannelli a parete

670mm

319,5mm

582mm

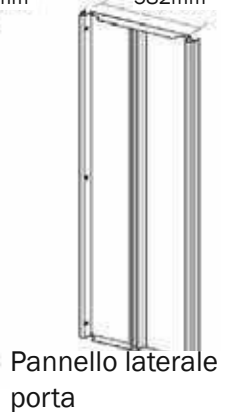
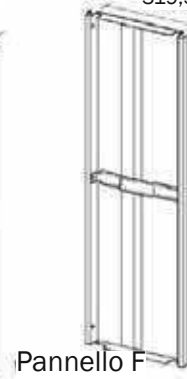
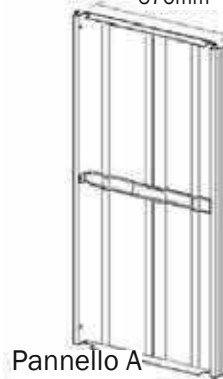

# 16 Montaggio dei pannelli

Pacchetto n.

LM5-1106

Viti

13 pz.

- Fissare i pannelli della parte anteriore e posteriore su ciascun lato con viti sulla guarnizione angolare.
- Fissare i centri della fascia con il connettore di metallo del telaio superiore della parete anteriore.
- Avvitare il pannello posteriore e il tetto.

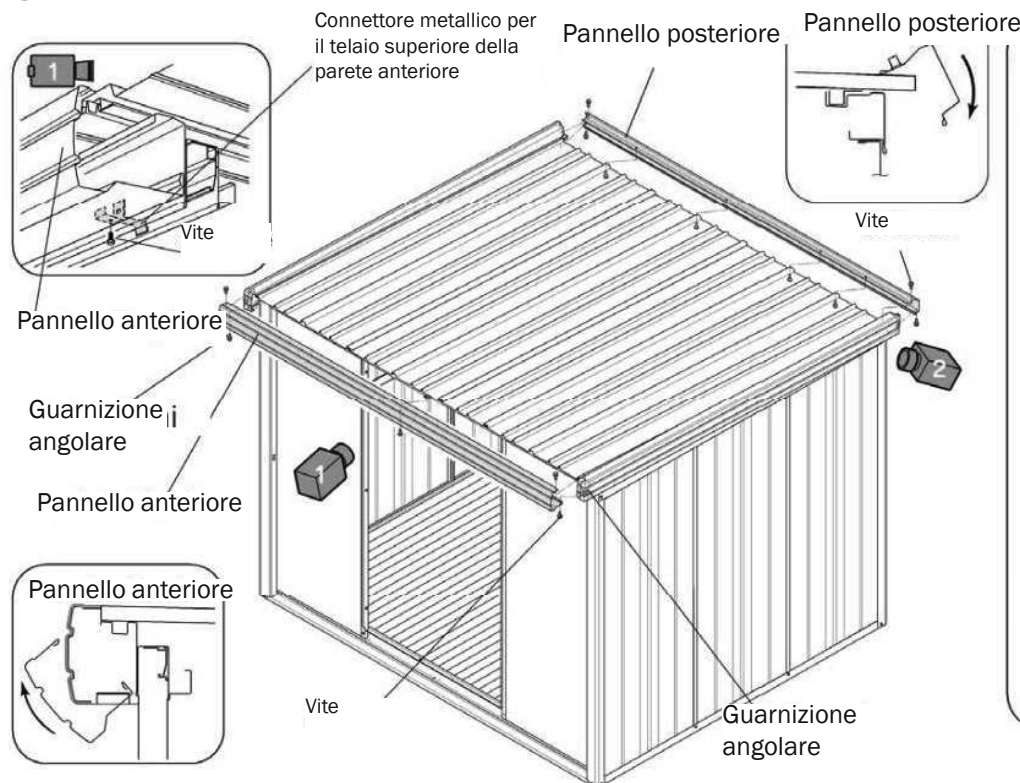

Avvitare il pannello posteriore e il tetto

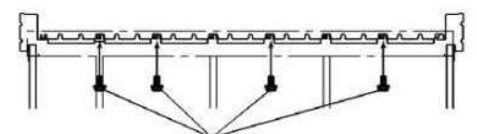
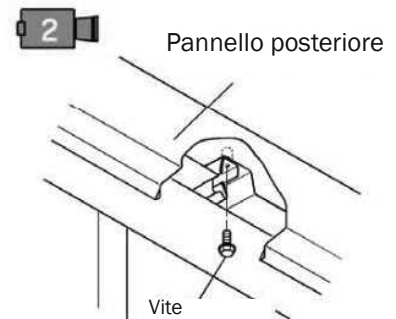

Vite (adatta a tre punti)

# 17 Inserimento ante

**Assicurarsi che non ci sia sporcizia sul telaio inferiore quando si appendono le ante!**

<b>Pacchetto n.</b>	<b>LM5-1706</b>
<b>Viti</b>	<b>6 pz.</b>

① Fissare la parte di supporto all'anta anteriore

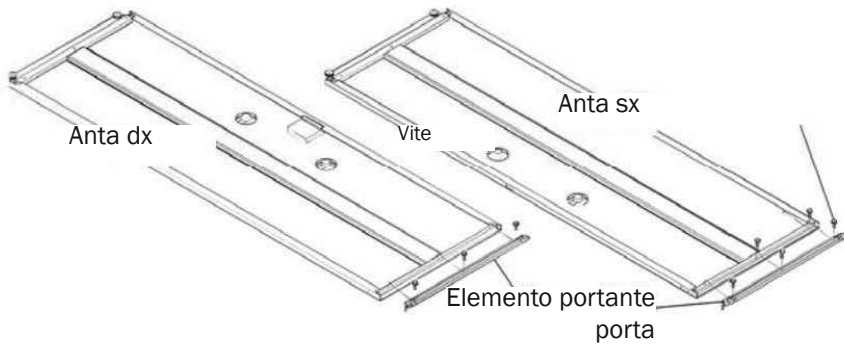

### Montaggio delle parti portanti della porta

Inserire l'uncino nella parte piegata longitudinalmente

Ruotare la parte di supporto per coprire la porta

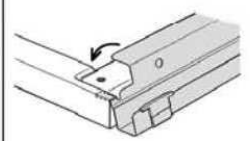
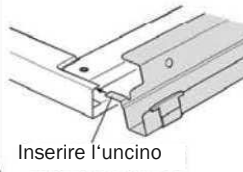

② Innanzitutto agganciare l'anta posteriore, quindi quella anteriore

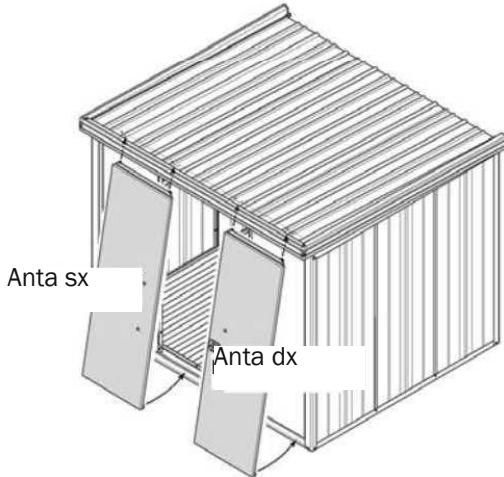

Appendere i rulli della porta nel telaio superiore.

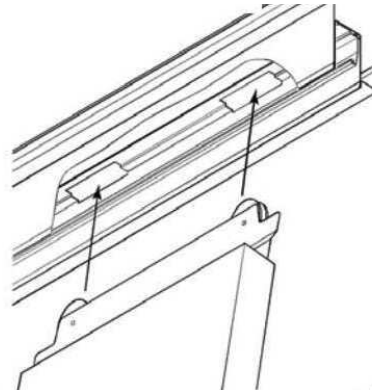

# 18 Dettagli per il montaggio

1. Rulli della porta posteriore nel foro quadrato

2. Installare senza aggancio

3. premere l'estremità inferiore alla struttura del pavimento

4. Sollevare l'anta della porta e appenderla in alto

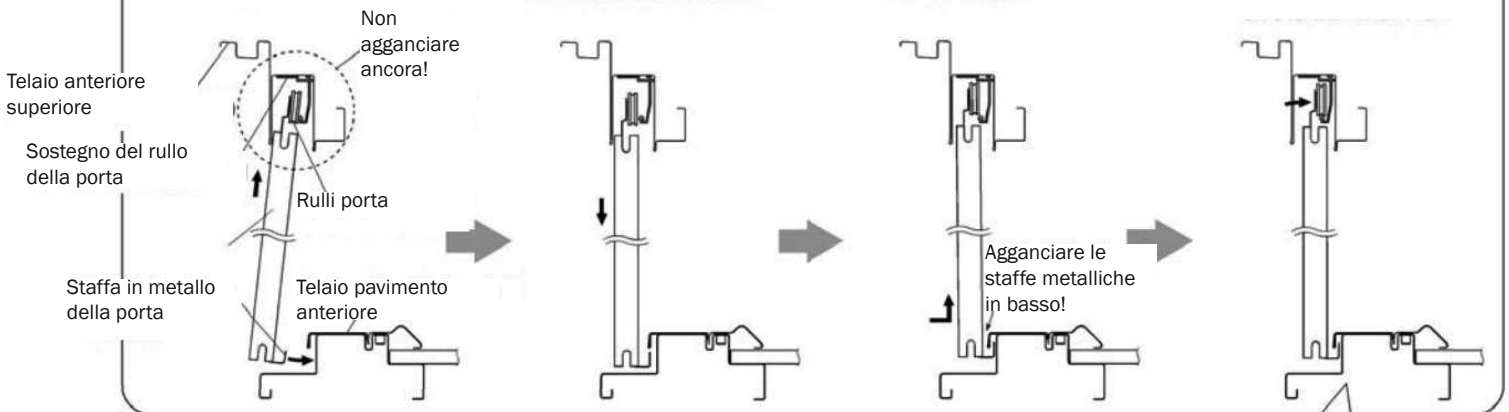

③ Fissare il fermaporta in modo che rimanga uno spazio di circa 4 mm per il rinforzo della porta

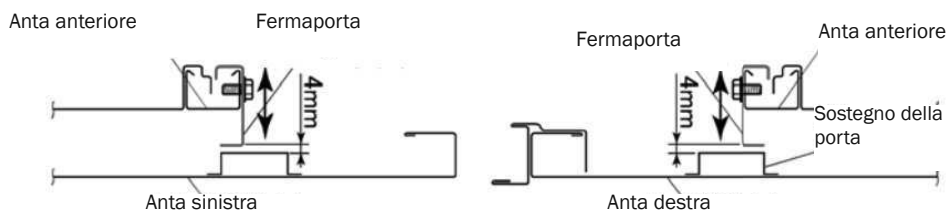

**Se la porta anteriore è difficile da muovere, allentare le tre viti sul lato inferiore e spostare di nuovo la porta. Se ora è scorrevole, serrare di nuovo le viti.**

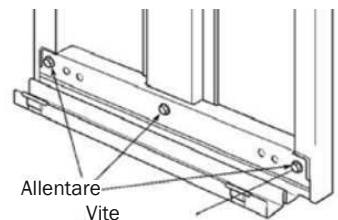

# 18 Sicure

① Montaggio delle sicure della porta sul telaio anteriore superiore (in 3 punti)

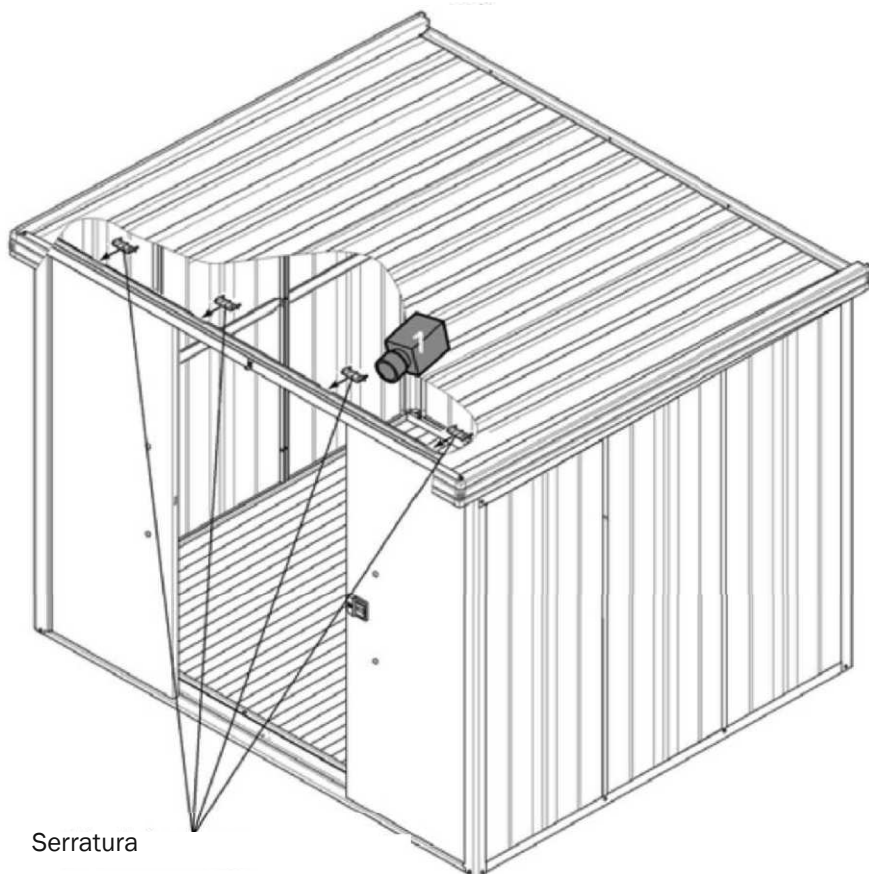

Pacchetto n.	LM5-1706
Viti	0 pz.

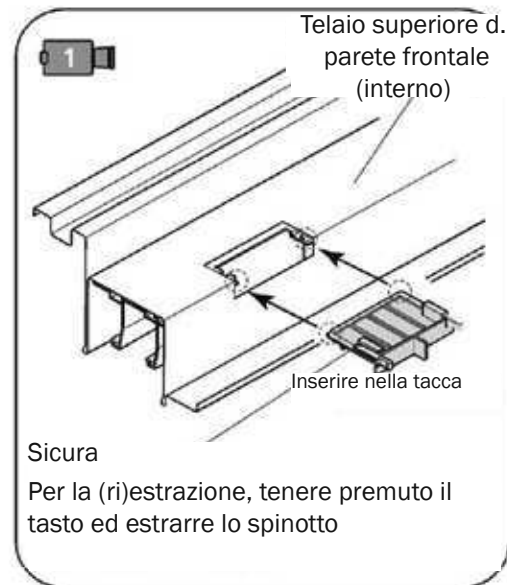

**Avvertenza** Applicare con cura le sicure delle porte!  
 In caso contrario, c'è il rischio che la porta cada se la si spinge!  
 Se si desidera rimuovere le ante della porta, rimuovere prima le sicure!

# 19 Montaggio della maniglia della porta

- ① Inserire la maniglia della porta nelle aperture dell'anta.
- ② Ruotare le parti di fissaggio della maniglia della porta all'interno dell'anta.

Pacchetto n.	LM5-1706
Viti	0 pz.

## Avvertenza

Verificare che l'anta venga inserita nella direzione corretta!

apertura a sinistra o a destra.

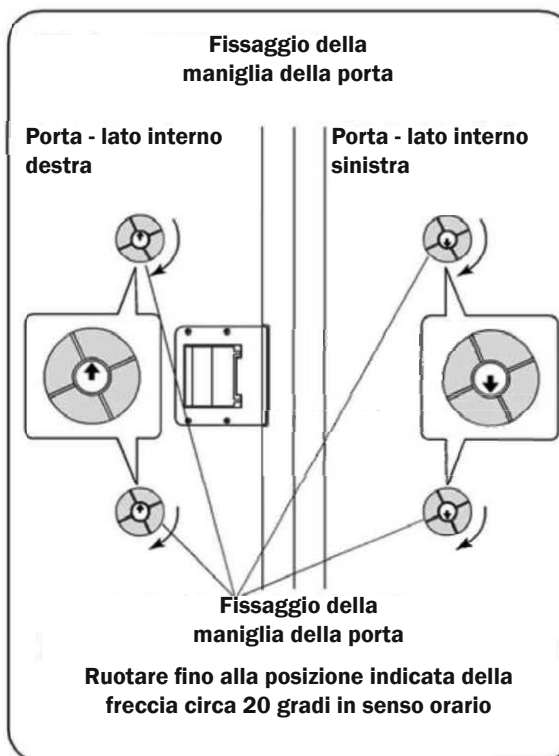
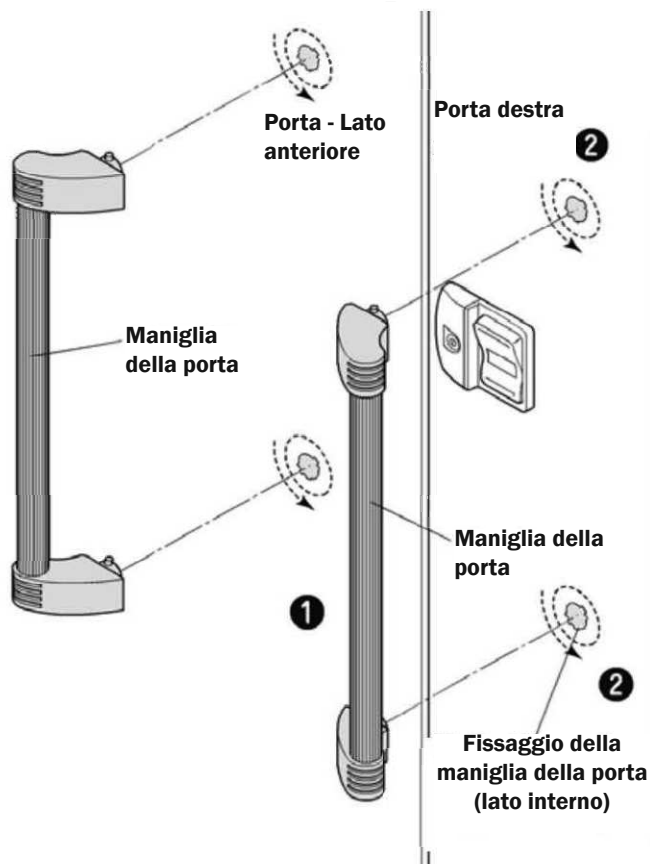
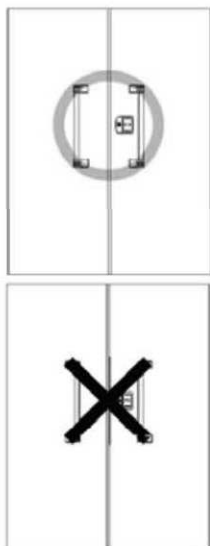

## 20 Regolazione anta porta

- 1 Chiudere la porta e controllare se c'è uno spazio tra la colonna angolare e la porta.  
Se c'è una fessura o se la porta è difficile da chiudere anche senza fessura, orientare la porta allentando le viti che fissano i rulli.

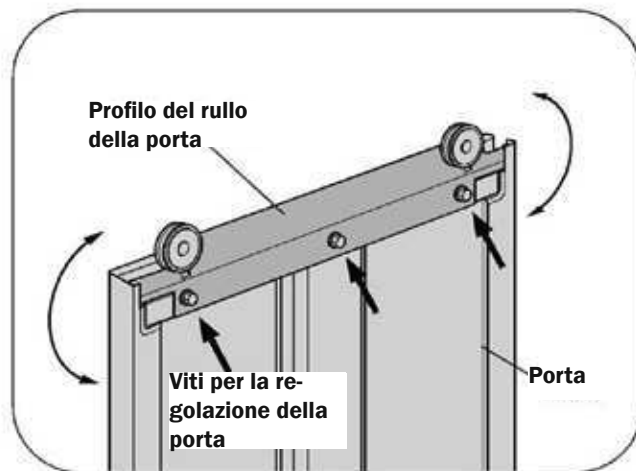
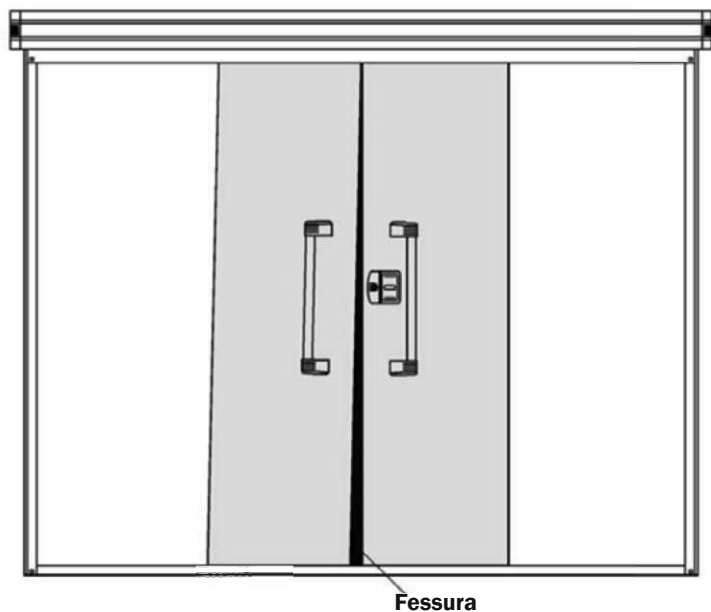

**Avvertenza** Se la regolazione non funziona, controllare che il sottofondo sia piano e regolare e che le parti siano state allineate correttamente durante la costruzione!

### Avvertenza

Allentare le viti, chiudere la porta dall'interno, sistemare la porta e riavvitare le viti!

## 21 Montaggio degli scaffali (opzionale)

- 1 Inserire i supporti degli scaffali nei fori dei pannelli a parete.
- 2 Posizionare il ripiano dello scaffale sul supporto.

Pacchetto n.	LM5-1903
Viti	0 pz.

Puntello

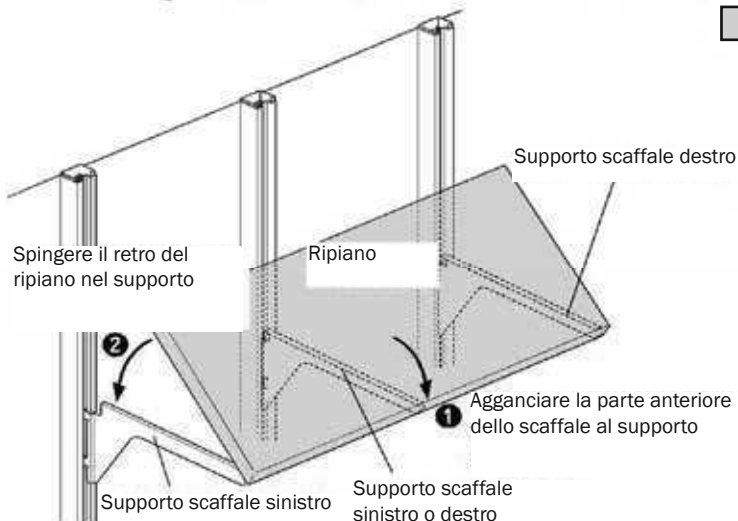
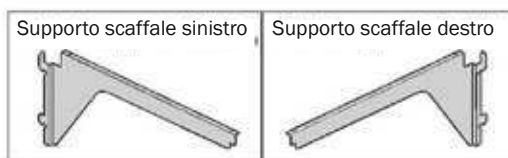
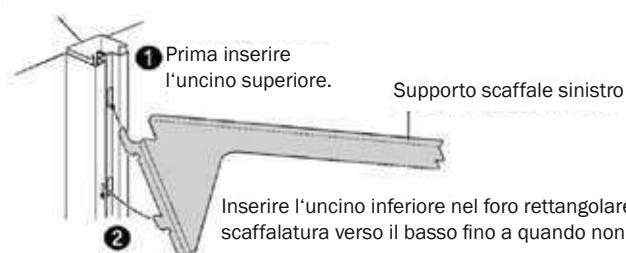

Se si installa un ripiano

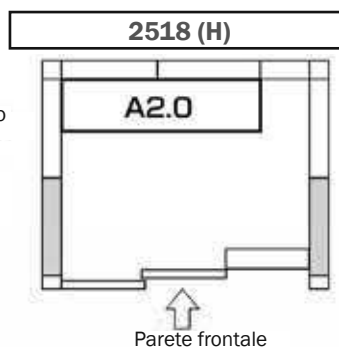

# 22 Finiture

Pacchetto n.	LM5-0153
Viti	0 pz.

- 1 Scrivere il nome del modello sulla TARGHETTA all'interno dell'anta della porta.
- 2 Posizionare i „coperchi delle fessure del tetto A“ sul telaio superiore della parete posteriore in corrispondenza delle sovrapposizioni e i „coperchi delle colonne del tetto B“ sul telaio superiore della parete laterale destra

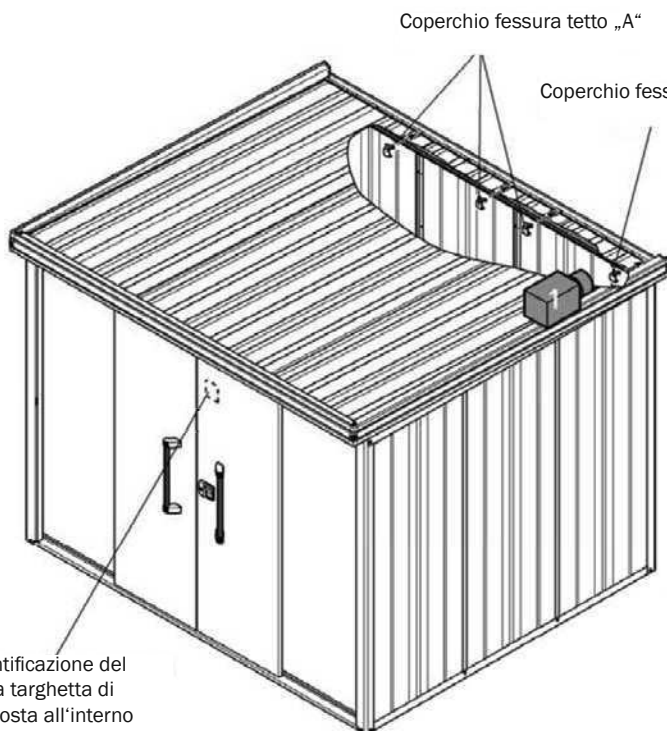

Apporre l'identificazione del modello sulla targhetta di avvertenza posta all'interno della porta.

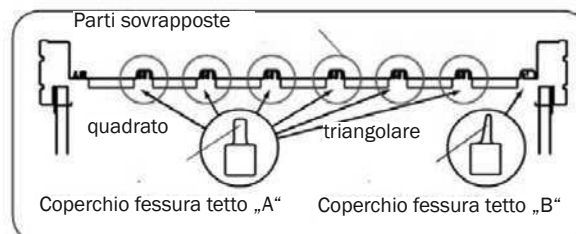
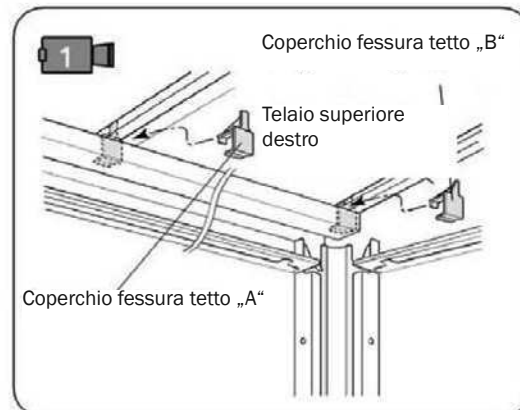

# ◆ Funzionamento della serratura

● Come si apre o si chiude?

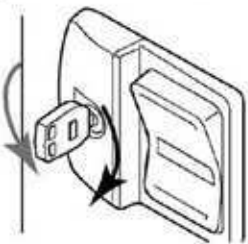

● Come si chiude?

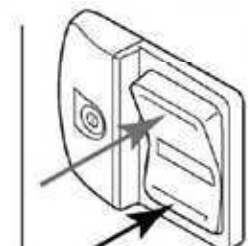

● Sbloccare dall'interno

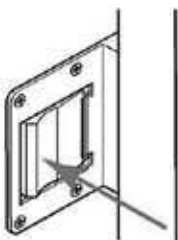

La casetta da giardino può essere sempre sbloccata dall'interno. Tuttavia, non può essere bloccata o chiusa a chiave dall'interno!

Se la casetta da giardino è stata sbloccata dall'interno, la chiave deve essere nuovamente ruotata di 180° C in senso antiorario prima di poter essere nuovamente chiusa!

Non premere con forza la maniglia quando la casetta è chiusa, per non danneggiare la serratura!



Chiudere sempre a chiave la casetta da giardino in modo che nessuno possa entrare, ma assicurarsi che non ci sia nessun altro al suo interno!

## Prestare attenzione dopo il montaggio

Assicurarsi che dopo il montaggio non ci siano più parti residue!

1. Assicurarsi che le ante della porta siano ben orientati
2. assicurarsi che la serratura della porta funzioni correttamente
3. Assicurarsi che le sicure della porta siano montate
4. Controllare la buona tenuta degli scaffali prima di utilizzarli
5. inserire il numero di modello all'interno della porta!
6. Controllare nuovamente che tutte le viti siano ben serrate!

Checkbox



## Risoluzione dei problemi

<b>Le ante delle porte cadono:</b>	Rimuovere le sicure della porta e il rullo di fissaggio e reinserire nuovamente la porta - assicurarsi che tutte le parti siano inserite correttamente (si vedano i punti 17, 18 e 20)
<b>La porta non si chiude facilmente:</b>	<ol style="list-style-type: none"> <li>1. Assicurarsi che la struttura sia ben allineata e saldamente avvitata.</li> <li>2. Controllare che non sia stato applicato olio sulla rotella di fissaggio della porta!</li> <li>3. Controllare che la rotella di fissaggio della porta sia stata montata correttamente!</li> </ol>
<b>La maniglia della porta non tiene bene:</b>	Assicurarsi che il fissaggio della maniglia sia stato ruotato fino alla freccia! (Punto 19)
<b>La porta non si chiude correttamente:</b>	Effettuare la regolazione del fermaporta (punto 17)

Attenzione: conservare con cura le presenti istruzioni di montaggio nel caso in cui siano necessarie in futuro

# NOTE IMPORTANTI

## CONTROLLO DISTINTE COMPONENTI

Consigliamo vivamente di verificare la completezza dei componenti del telaio e delle lastre alveolari doppie utilizzando l'elenco dei componenti.

Con la garanzia che tutti i pezzi sono completi, si assicura un assemblaggio ininterrotto e si risparmia il tempo e la fatica di un'eventuale interruzione del montaggio.

### ATTENZIONE:

**per escludere il più possibile eventuali ammanchi**, utilizziamo **le più moderne tecniche di pesatura** e le singole fasi di confezionamento sono costantemente e completamente monitorate da **precisi controlli del peso**. In questo modo, possiamo escludere in larga misura le carenze ma anche lo scambio di pezzi. Tuttavia, se un pezzo è danneggiato durante il trasporto o se ne manca uno, te lo invieremo il prima possibile.

### RICHIESTA:

Il produttore/importatore è GFP Handels GesmbH, Passauerstr. 24, A-4070 Eferding, Austria (di seguito anche "produttore", "noi" o "ci").

**In caso di domande sull'assemblaggio o sul prodotto stesso, si prega di contattare il fornitore presso il quale è stato acquistato il prodotto.**

## Dichiarazione di Garanzia

### 1. Durata e decorrenza della garanzia:

La garanzia per i prodotti in metallo è concessa per un periodo di 20 anni.

La garanzia copre l'arrugginimento delle parti in lamiera e le parti che sono manifestamente inutilizzabili o notevolmente ridotte nella loro utilizzabilità a causa di una progettazione errata o di una lavorazione difettosa. Il periodo decorre dalla data di consegna. Eventuali consegne sostitutive non comportano un'estensione del periodo di garanzia.

### 2. Condizioni di garanzia:

- L'assemblaggio/installazione è stato eseguito a regola d'arte secondo le istruzioni di montaggio allegate.
- Il prodotto è stato utilizzato esclusivamente per lo scopo previsto e nell'ambito del normale utilizzo e non è stato oggetto di appropriazione indebita.
- Il prodotto è di proprietà dell'acquirente originale e non è stato smontato e riassembleato.

### 3. Servizio di garanzia:

- La garanzia copre le parti che sono manifestamente inutilizzabili o notevolmente ridotte nella loro utilizzabilità a causa di una progettazione errata o di una lavorazione difettosa.
- Queste parti saranno riparate o sostituite gratuitamente a nostra discrezione.
- Non ci assumiamo i costi di rimozione, installazione e trasporto.
- Le parti sostituite diventano di proprietà di GFP o devono essere smaltite dal cliente.
- GFP non si assume alcuna responsabilità per eventuali danni conseguenti.

### 4. Limitazioni della garanzia:

La presente garanzia non copre i difetti dovuti a:

- Danni da trasporto (il corriere/spedizioniere è responsabile per questo, si prega di segnalarlo immediatamente).
- Influenze o prestazioni esterne, fenomeni naturali straordinari (es. grandine).
- Errori generali di montaggio.
- Errori di fondazione, mancanza di drenaggio dell'acqua nell'area del telaio della base.
- Luogo di installazione inadeguato e/o mancanza di ancoraggio.
- Danni alla vernice e graffi che non sono stati immediatamente riparati.
- Errori di manutenzione (ad esempio, mancata oliatura/ingrassaggio della serratura e delle cerniere).
- Umidità ambientale eccessiva o sostanze aggressive (ad esempio: detersivi aggressivi e abrasivi, sale stradale, fertilizzanti e altre sostanze chimiche, aria dell'ambiente contenente acqua salata e/o sabbia).
- Parti soggette a usura (ad es. rulli della porta, cerniere, serrature, ecc.).
- Cambiamenti di colore, poiché i coloranti possono cambiare nel tempo.
- **Per le parti in gomma e plastica vale solo il periodo di garanzia legale di 24 mesi.**

### 5. Varie:

- Il luogo di adempimento per tutte le responsabilità derivanti dagli obblighi di garanzia è A-4070 EFERDING.
- L'acquirente o un terzo non può trarre alcun ulteriore diritto da questa garanzia, in particolare nessuna richiesta di risarcimento danni di alcun tipo o diritti di compensazione o ritenzione.
- La presente garanzia non pregiudica i diritti di garanzia previsti dalla legge.