

Instrukcja montażu METALOWY DOMEK NARZĘDZIOWY „MANUEL 2518“

Dziękujemy za wybór naszego produktu!

Uwaga: Niniejsza instrukcja dotyczy modelu „LMDS-2518”

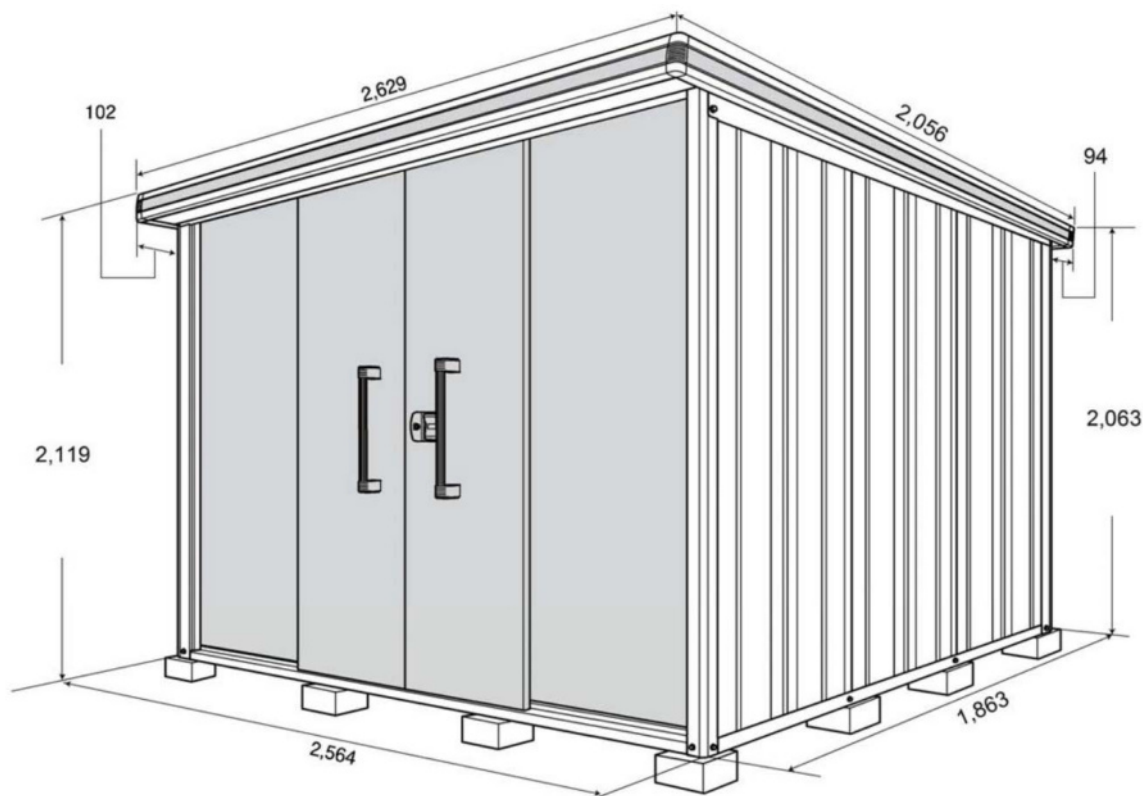

Zastrzeżenia dotyczące miejsca montażu:

- Nie montować na dachu budynku!
- Nie blokować żadnych przejść i dróg ewakuacyjnych!
- Nie umieszczać domku narzędziowego w miejscach zagrożonych zsuwającym się z dachu śniegiem i lodem, ani w miejscach, w których woda deszczowa mogłaby ściekać z dachu bezpośrednio na metalowy domek narzędziowy.
- Ustawiać wyłącznie w bezpiecznych miejscach (nie na urwiskach lub w miejscach narażonych na mocne podmuchy wiatru).

Podczas montażu:

- Należy upewnić się, że domek narzędziowy jest solidnie zakotwiczony do fundamentu.
- Podczas montażu należy nosić rękawice ochronne!
- Nie należy montować domku narzędziowego przy silnym wietrze.
- W razie potrzeby stosować stabilną drabinę.
- Należy upewnić się, że wszystkie śruby i części metalowe są mocno dokręcone oraz że po montażu nie pozostały żadne części!
- Jeśli wystąpi konieczność wykonania prac elektrycznych, należy koniecznie zlecić je specjalście.
- Nie umieszczać bezpośrednio na wylotach (np. grzejników gazowych) – może to spowodować rdzę lub przebarwienia.

Podczas montażu:

- Na niektórych częściach znajdują się otwory, które nie są przewidziane dla tego modelu. W związku z tym montaż należy przeprowadzić dokładnie zgodnie z tą instrukcją.
- Ponieważ wszystkie części wykonane są ze stali, należy uważać, aby się nie skaleczyć!
- Należy nosić rękawice ochronne!
- Strona prawa lub lewa dla każdej części oznacza, że mocuje się ją po prawej lub lewej stronie, patrząc z przodu.
- Należy zamontować każdą część w taki sposób, aby dokładnie pasował do niej otwór na śrubę!
- Jeśli otwory na śruby nie pasują, należy poluzować odpowiednią śrubę, zmienić położenie otworu, a następnie przykręcić część we właściwym miejscu.

Do montażu potrzebne są:

- rękawice ochronne
- wyrównane podłoże
- drabina stojąca
- śrubokręt

Lista śrub:



LMDS-2518 zawartość kartonu

Karton	Nr Kartonu	Ilość	Karton	Nr Kartonu	Ilość
Części	LM5-0153	1	Podłoga (opcjonalnie)	LM5-0717	1
Rama górna przód/tył	LM5-0206	1	Dach	LM5-0931	1
Rama pod przód/tył	LM5-0256	1	Dach	LM5-0934	1
Rama górna lewa/prawa	LM5-0304	1	Sciana A	LM5-1003	1
Rama dolna lewa/prawa	LM5-0354	1	Sciana A	LM5-1004	1
Profile	LM5-0413	1	Sciana F	LM5-1021	1
Stężenie	LM5-1403	1	Sciana F	LM5-1022	1
Stężenie	LM5-1455	1	Sciana skrzydłowa	LM5-1056	1
Płatwie dachowe	LM5-3541	1	Panele dachowe	LM5-1106	1
Płatwie dachowe	LM5-3542	1	Drzwi	LM5-1706	1
Płatwie dachowe	LM5-3576	1	Półki (opcjonalnie)	LM5-1903	1
Podłoga (opcjonalnie)	LM5-0716	1	- / -	- / -	- / -

Możliwości kotwienia:

Dostępne są następujące opcje (w zależności od miejsca instalacji). **Zakotwienie należy wykonać starannie, aby zapobiec przewróceniu się domku przy silnym wietrze.**

Montaż do punktów fundamentowych:

Domek ogrodowy przymocować śrubami do zabetonowanych punktów fundamentowych na czterech narożnikach.

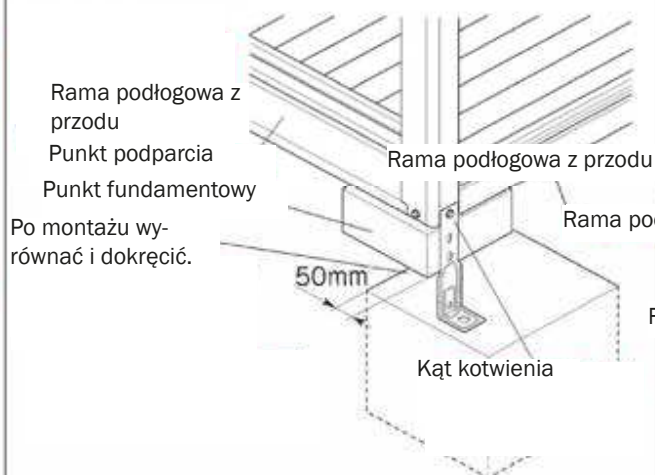

Montaż do płyty podłogowej:

Przykręcić do kotew fundamentowych min. M12x70 – brak w zestawie.

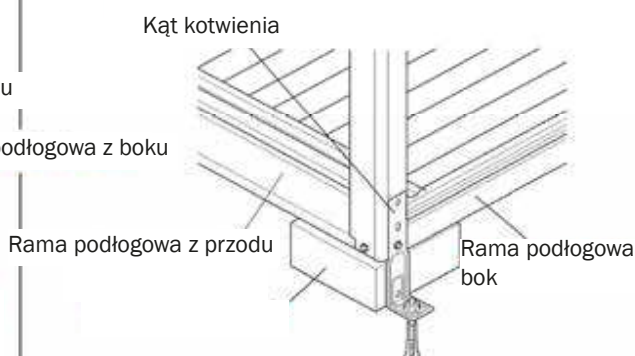

ISTOTNE WSKAZÓWKI

KONTROLA LISTY CZĘŚCI

Zalecamy sprawdzić kompletność elementów konstrukcji oraz dwuwarstwowych płyt poliwęglanowych zgodnie z podaną listą części. Kompletność części zapewni płynny montaż i oszczędzi czas podczas montażu.

UWAGA:

Aby możliwie jak najskuteczniej wykluczyć braki, stosujemy **najnowocześniejsze techniki ważenia**, a przebieg poszczególnych etapów pakowania **jest na bieżąco i nieprzerwanie monitorowany przez precyzyjne kontrole wagowe**.

W ten sposób udaje się w dużej mierze wykluczyć przypadki brakujących ilości lub pomylenie części.

Jeśli jednak podczas transportu dojdzie do uszkodzenia części lub jeśli którejś z nich będzie brakować, doślemy ją tak szybko, jak to będzie możliwe.

PROŚBA:

Producentem/importerem jest firma GFP Handels GesmbH, Passauerstr. 24, A-4070 Eferding, Austria (dalej zwana również „producentem“, „my“ lub „nas“).

W razie jakichkolwiek pytań dotyczących montażu lub samego produktu, prosimy o kontakt z dostawcą, za pośrednictwem którego zakupili Państwo produkt.

Oświadczenie gwarancyjne

Okres obowiązywania i zakres gwarancji:

Gwarancja na produkty metalowe udzielana jest na okres 20 lat.

Gwarancja obejmuje przerzucenie części blaszanych oraz części, które z powodu wadliwej konstrukcji lub wadliwego wykonania są ewidentnie niezdatne do użytku lub znacznie ograniczają ich funkcjonalność. Okres ten rozpoczyna się od dnia dostarczenia towaru. Dostawy produktów zamiennych nie powodują przedłużenia okresu gwarancji.

Warunki gwarancji:

- Montaż / instalacja zostały profesjonalnie wykonane zgodnie z załączoną instrukcją montażu.
- Produkt był używany wyłącznie zgodnie z jego przeznaczeniem i w ramach normalnego użytkowania oraz nie został niewłaściwie zastosowany.
- Produkt znajduje się w posiadaniu pierwotnego nabywcy i nie był demontowany ani ponownie składany.

Serwis gwarancyjny:

- Gwarancja obejmuje części, które z powodu wadliwej konstrukcji lub błędnego wykonania są ewidentnie niezdatne do użytku lub w znacznym stopniu ograniczają ich funkcjonalność.
- Części te zostaną według naszego uznania naprawione lub bezpłatnie wymienione.
- Nie pokrywamy kosztów związanych z demontażem, montażem oraz transportem
- Części wymienione przechodzą na własność GFP lub muszą zostać zutylizowane przez klienta.
- Za powstałe w związku z tym ewentualne szkody GFP nie ponosi odpowiedzialności.

Ograniczenia w zakresie gwarancji:

Gwarancja nie obejmuje wad, które powstały w wyniku:

- Szkód powstałych w transporcie (odpowiada za nie przewoźnik - należy to niezwłocznie zgłosić).
- Wpływu lub działalności czynników zewnętrznych, nadzwyczajnych zjawisk meteorologicznych (np. grad)
- Ogólnych błędów w montażu.
- Wad konstrukcyjnych fundamentów, niedostatecznego odprowadzania wody w obszarze profilu gruntowego
- Niewłaściwego wyboru miejsca montażu i/lub braku zakotwienia.
- Uszkodzeń lakieru i zarysowań, które nie zostały bezzwłocznie usunięte
- Błędów w konserwacji (np. nienaoliwienia/smarowania zamka i zawiasów).
- Nadmiernej wilgotności otoczenia lub obecności agresywnych substancji w otoczeniu (np.: agresywne i ściernie środki czyszczące, sól drogowa, nawozy i inne substancje chemiczne, zawierające słoną wodę i/lub piasek w powietrzu otoczenia).
- Części ulegające zużyciu (np. rolki drzwiowe, zawiasy, zamki itp.).
- Zmian koloru, ponieważ barwniki mogą zmieniać się z upływem czasu.
- **Na części gumowe i plastikowe obowiązuje tylko ustawowy 24-miesięczny okres gwarancyjny.**

Inne:

- Miejscem spełnienia wszelkich świadczeń z tytułu zobowiązań gwarancyjnych jest A-4070 EFERDING.
- Z niniejszej gwarancji kupującemu ani osobie postronnej/trzeciej nie przysługują żadne dalsze prawa, w szczególności żadne roszczenia odszkodowawcze jakiegokolwiek rodzaju ani prawa do potrącenia lub zatrzymania.
- Niniejsza gwarancja nie narusza ustawowych roszczeń wynikających z tytułu rękojmi.

1 Wykonanie fundamentów (dla fundamentów punktowych)

- 1 Wypoziomować i wyrównać podłoże
- 2 Bloki fundamentowe wypoziomować zgodnie z poniższym planem fundamentów.

Wymiary zewnętrzne dachu

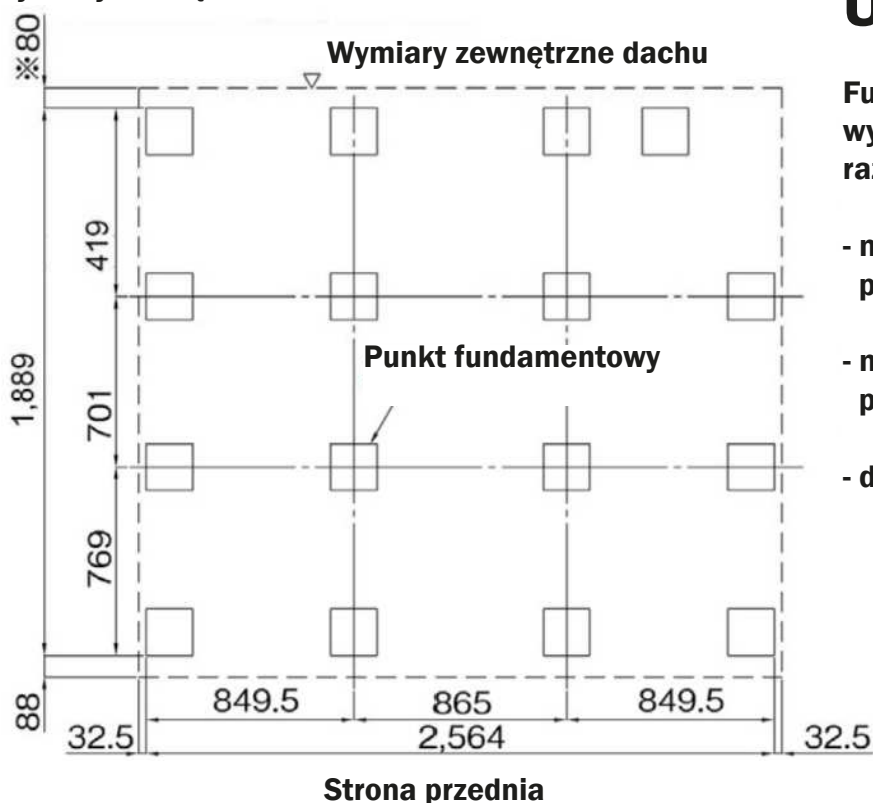

UWAGA:

Fundamenty muszą być konieczne wypoziomowane – w przeciwnym razie

- nie da się prawidłowo zamontować paneli ściennych
- nie ma gwarancji swobodnego przesuwania drzwi
- drzwi nie dadzą się zamknąć.

2 Rama podłogowa

- 1 Umieścić ramę podłogową ściany przedniej AS i tylnej.
- 2 Umieścić dolną ramę boczną na ramie podłogowej ściany przedniej AS oraz tylnej i skręcić je ze sobą za pomocą śrub w każdym z czterech rogów.

Nr Kartonu	LM5-0256
	LM5-0354
Śruby	4 szt.

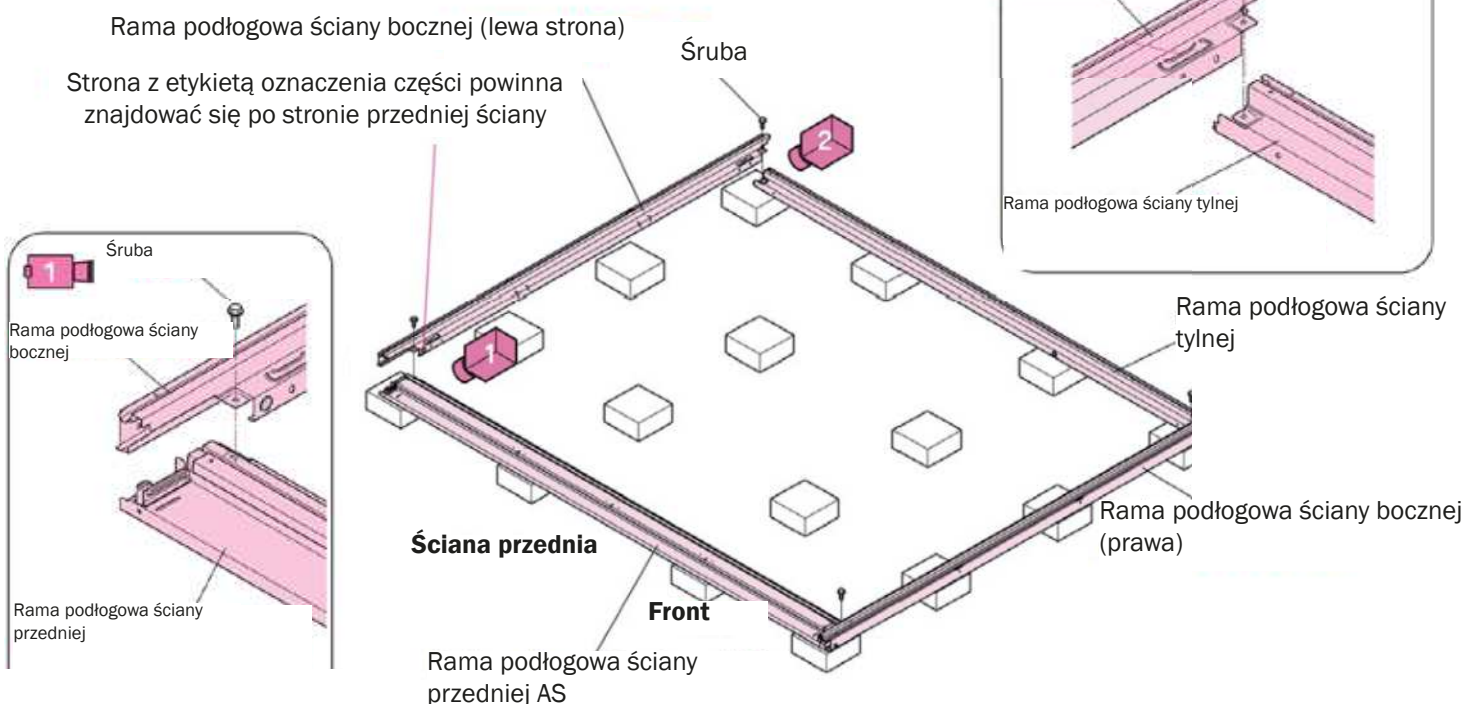

3 Podłoga (opcjonalnie)

Nr Kartonu	LM5-3541	LM5-3542
	LM5-0716	LM5-0717
Śruby	0 szt.	

- ① Włożyć i zamocować element usztywniający podłogę do wycięcia w dolnej ramie przedniej

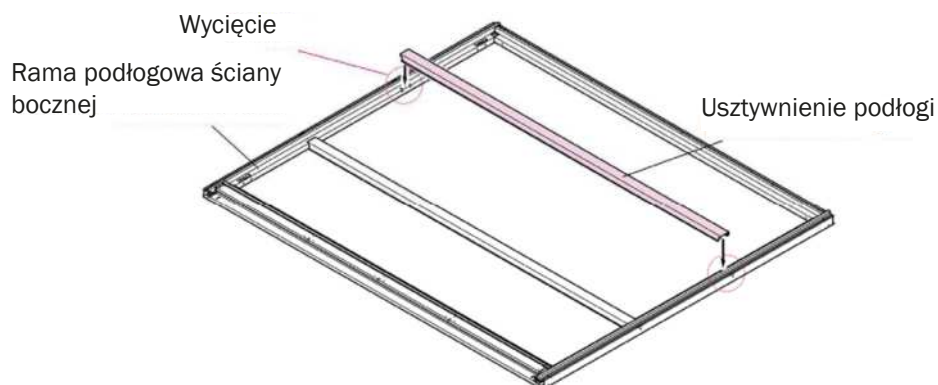

- ② Wstawianie elementów podłogi wedle kolejności od lewej do prawej

Uwaga:

Należy zwrócić uwagę na właściwe ułożenie paneli podłogowych.

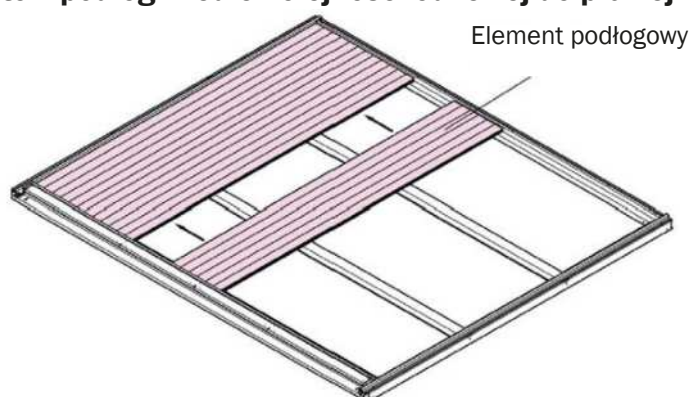

4 Montaż zacisków

Nr Kartonu	LM5-0256
Śruby	10 szt.

- ① Zamocować zaciski do przedniej i tylnej ramy podłogowej.

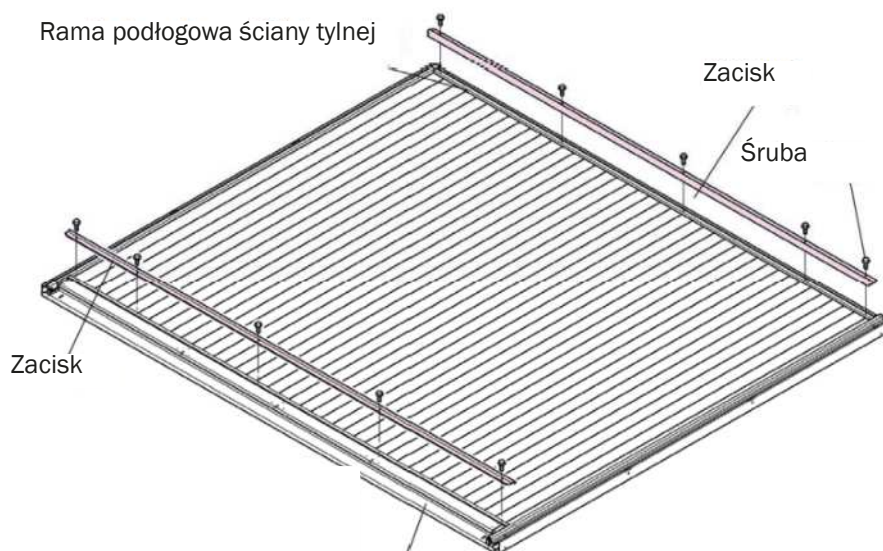

Tylna ściana

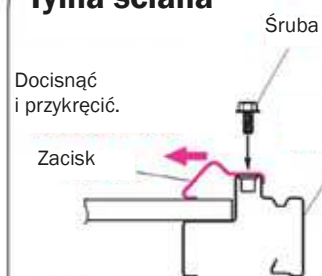

Wskazówka

przed przykręceniem dokładnie wcisnąć zaciski do środka.
Jeśli wkręci się je zbyt daleko, montaż elementów ściennych może być utrudniony.

Ściana przednia

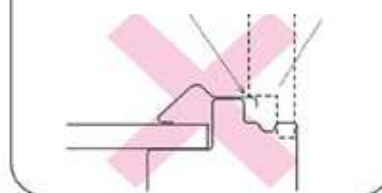
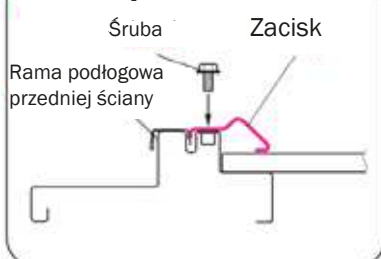

5 Montaż profili narożnych

Nr Kartonu	LM5-0153
	LM5-0413
Śruby	8 szt.

- Włożyć profile narożne panelu przedniego i tylnego w cztery odpowiednie otwory i skręcić je ze sobą.

Jeśli stosuje się kątowniki kotwiące, należy je również przykręcić.

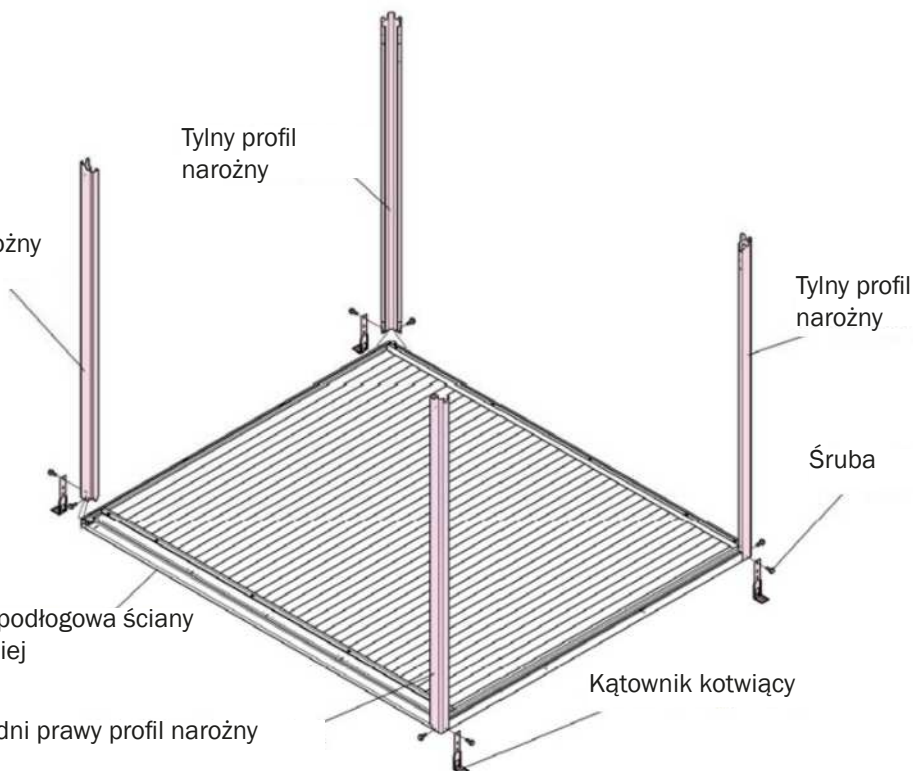

Porada:

Położenie i kierunek przykręcania są oznaczone strzałką na boku profilu narożnego.

Należy je zamocować we wskazanym kierunku.

6 Rama górna ściana przednia/tylna

Nr Kartonu	LM5-0206
Śruby	6 szt.

- Umieścić górną ramę ściany przedniej w występie profilu przednich i przymocować je śrubami.
- Zacześćić klemę górnej ramy ściany tylnej w profilach narożnych tylnej ściany i zamocować śrubami.

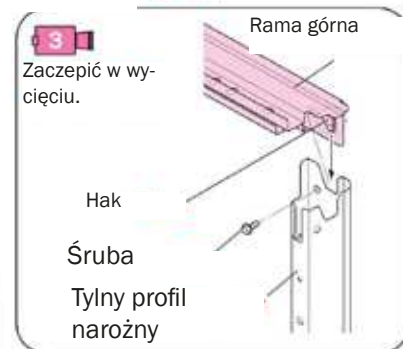
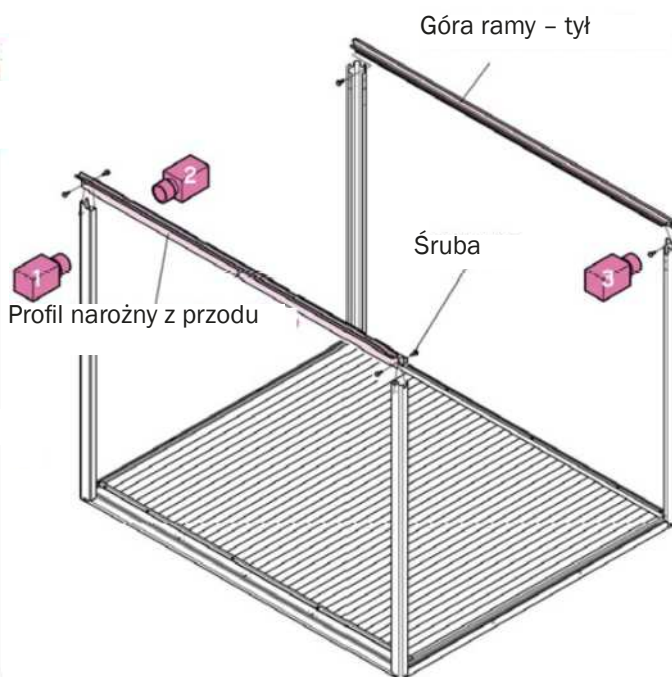
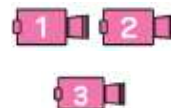

Porada:

Na ścianie frontowej łatwiej jest zawiesić i umieścić górną ramę z jednej strony, a dopiero potem zamontować drugą stronę.

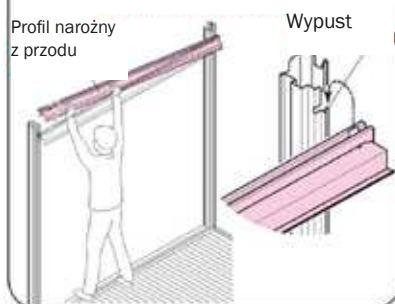

7 Rama górna lewa/prawa

Nr Kartonu	LM5-0304
Śruby	4 szt.

- ① Połączyć lewą i prawą ramę górną z profilami narożnymi.

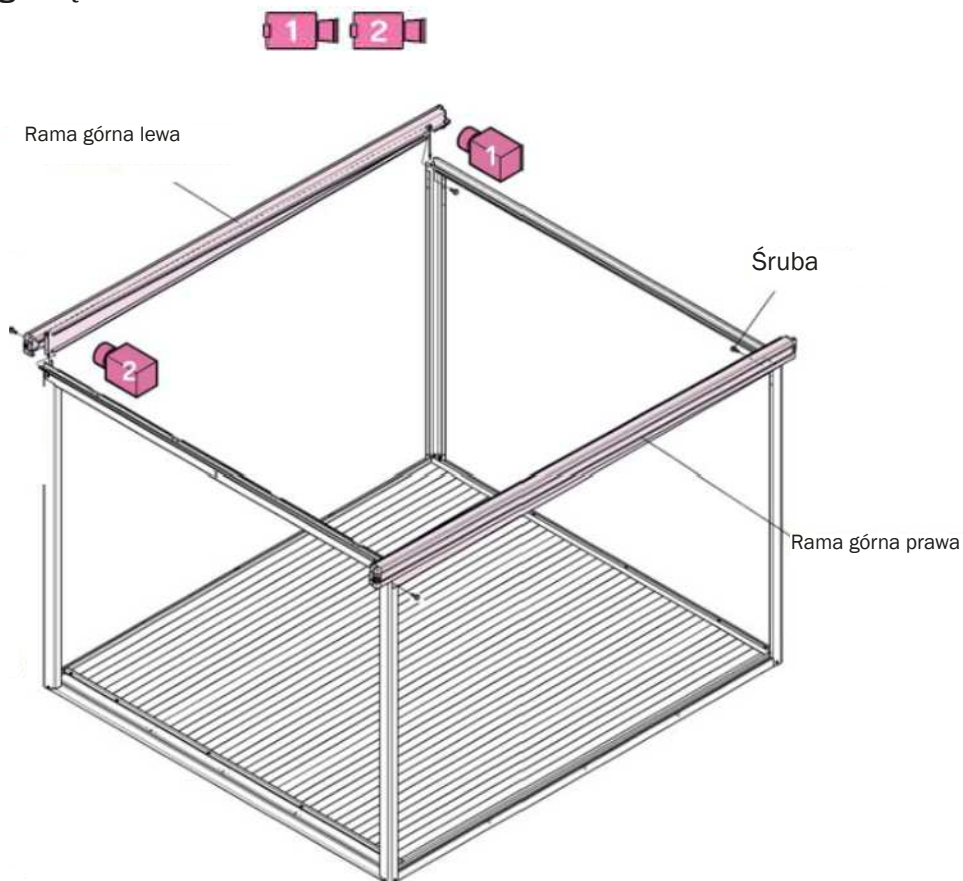
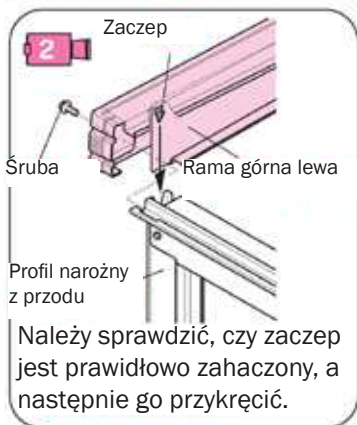

8 Montaż usztywnień panelu bocznego i tylnego

Nr Kartonu	LM5-1403
	LM5-1455
Śruby	14 szt.

- ① Wsunąć górny koniec usztywnienia ściany tylnej do ramy górnej, a następnie przykręcić dolny koniec do ramy dolnej.

- ② Stężenia ścian bocznych montowane są w ten sam sposób.

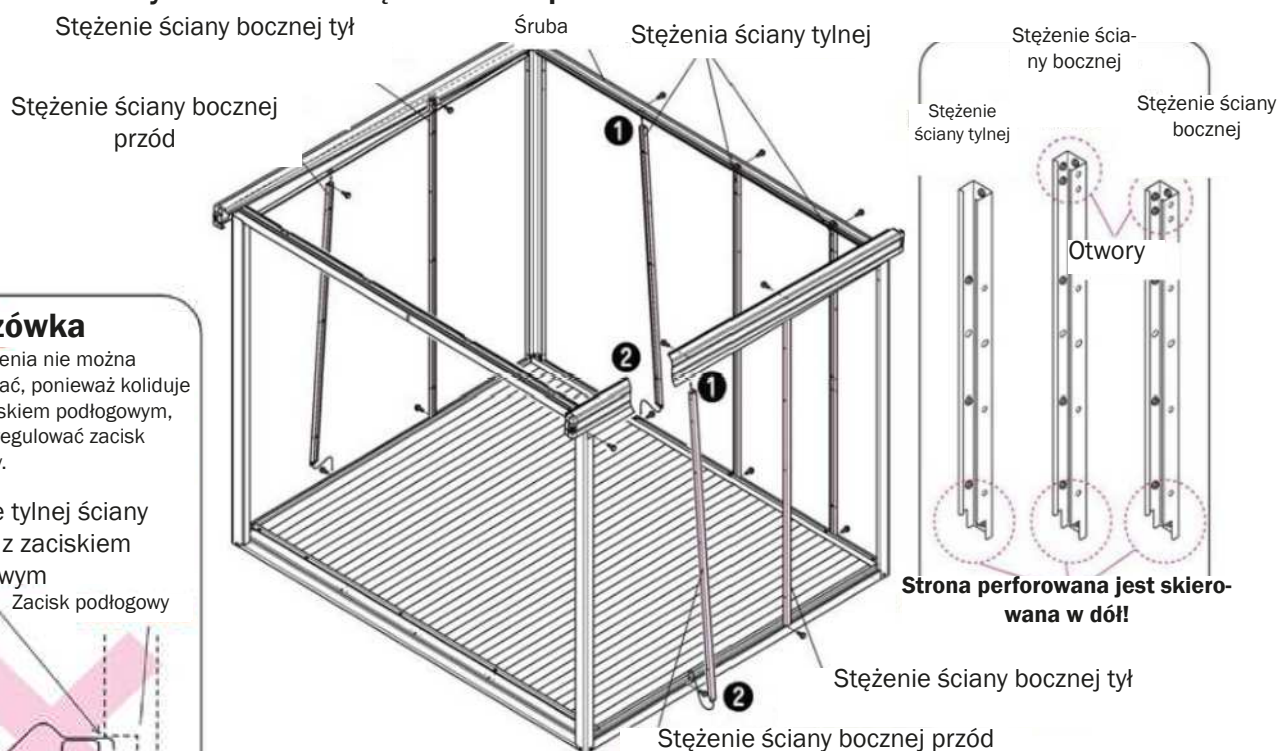

Wskazówka

Jeżeli stężenia nie można zamontować, ponieważ koliduje ono z zaciskiem podłogowym, należy wyregulować zacisk podłogowy.

Stężenie tylnej ściany koliduje z zaciskiem podłogowym

Zacisk podłogowy

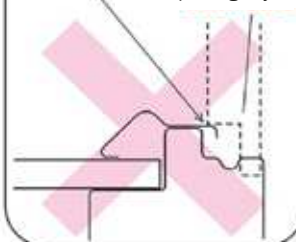

Strona perforowana jest skierowana w dół!

9 Dach

- Umieścić panele dachowe jeden po drugim od prawej do lewej strony i przymocować je do ściany przedniej i tylnej za pomocą śrub. Należy umieścić je tak, aby strona oznaczona na dole była skierowana do przodu.

Nr Kartonu	LM5-0931
	LM5-0934
Śruby	28 szt.

Wskazówka

Ostrożnie nakładać na siebie płyty dachowe! Należy pamiętać, że w przeciwnym razie otwory montażowe nie będą się prawidłowo pokrywać i będą powodować nieszczelności!

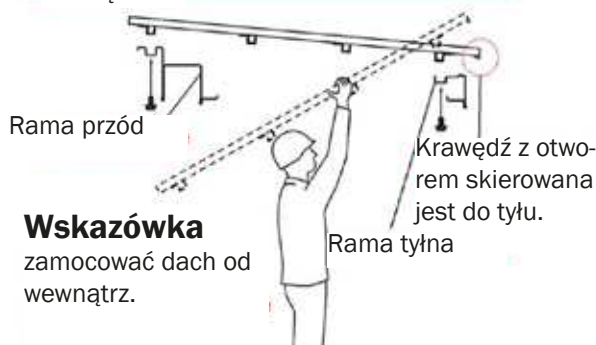
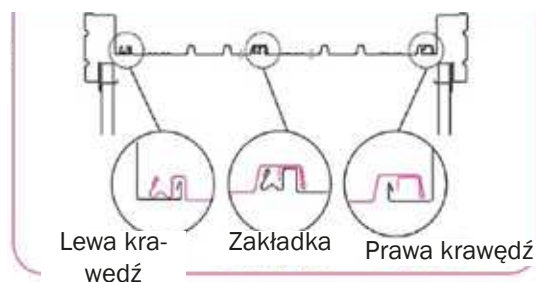

Wskazówka

zamocować dach od wewnątrz.



Dostępne są dwie różne szerokości paneli dachowych (700 mm i 350 mm szerokości), przy czym nie ma znaczenia, w jakiej kolejności będą one montowane.

Wskazówka

Aby zamontować ściany boczne, łatwiej jest nie przykręcać jeszcze ściśle paneli dachowych.

Należy je zamocować dopiero po wstawieniu paneli ściennych.

Patrz krok 15!

10 Montaż płatew dachowych

- Umieścić płatew na stężeniu ściany bocznej od przodu i skrócić je razem.
- Zamocować płatew SW do płatew Si przykręcić je.
- Zamocować płatew i dach za pomocą śrub.

Nr Kartonu	LM5-3541
	LM5-3542
Śruby	54 szt.

Wskazówka

W przypadku trudności z ustawieniem otworów w panelach dachowych, należy poluzować śruby na górnych ramach poprzecznych z przodu i tyłu.

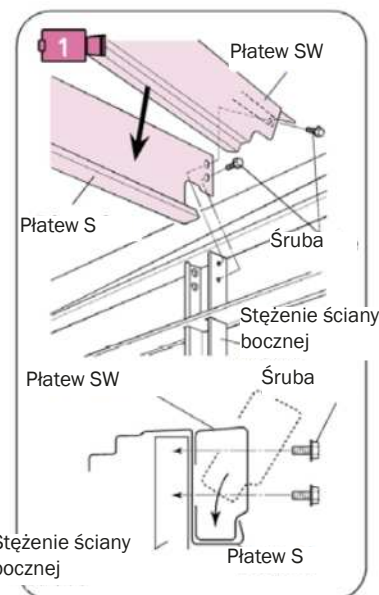
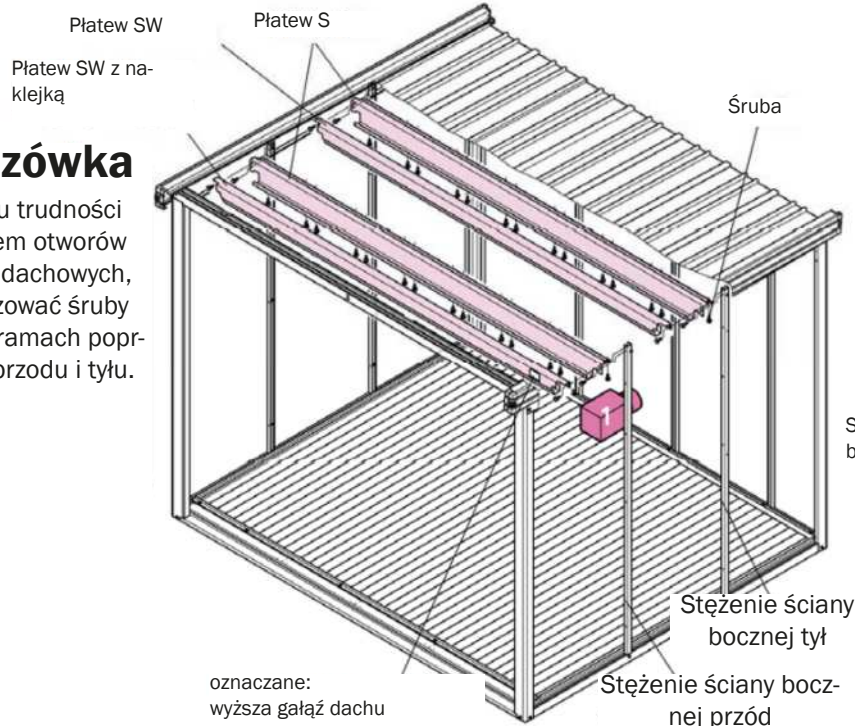

Wskazówka

Obie płatwie SW mają ten sam kształt.

Zamocować płatew SW z naklejką na samym przodzie!

11 Montaż stężenia ściany przedniej

Nr Kartonu	LM5-0153
	LM5-1403
Śruby	z pierścieniem zaciskowym! 8 szt.

- 1 Założyć zacisk mocujący usztywnienia na górną i dolną ramę i skrócić je ze sobą.
- 2 Włożyć najpierw górną część stężenia, potem dolną i przykręcić stężenie na obu końcach.

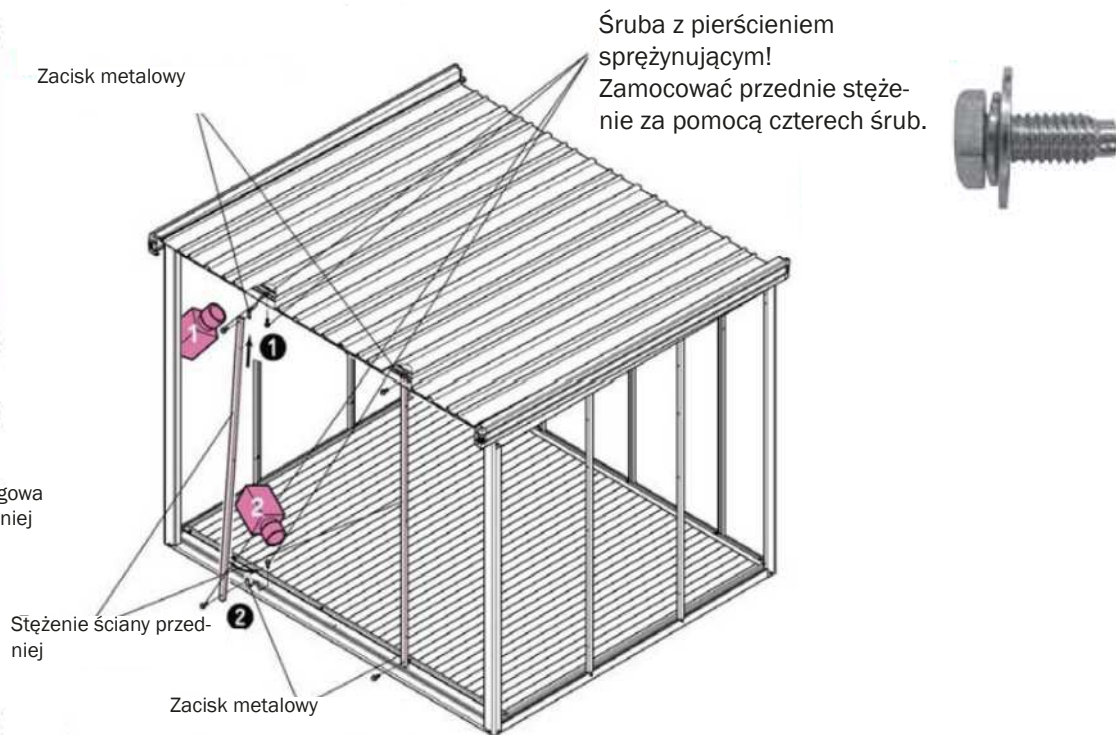
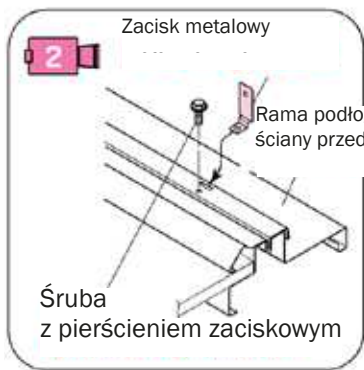

12 Montaż ogranicznika drzwi

Nr Kartonu	LM5-0413
Śruby	6 szt.

- 1 Przymocować prowizorycznie ogranicznik drzwi (M) do stężenia ściany przedniej.
- 2 Aby po zawieszeniu drzwi nie kolidowały one ze sobą, należy ustawić ogranicznik drzwi, przesuwając go do przodu lub do tyłu, a następnie go przymocować.

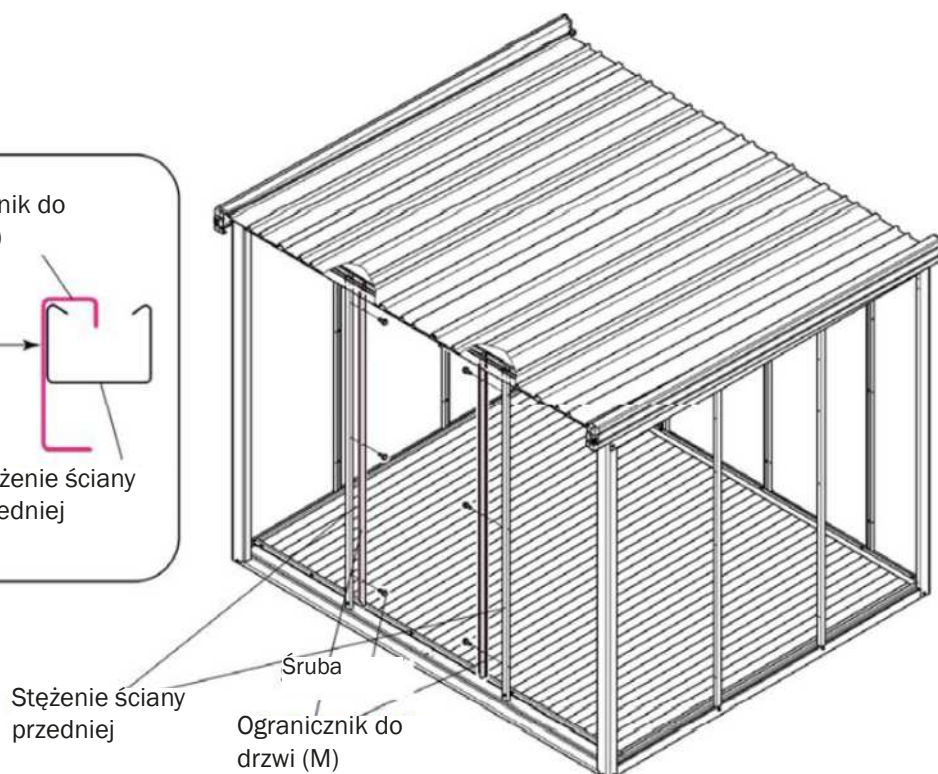
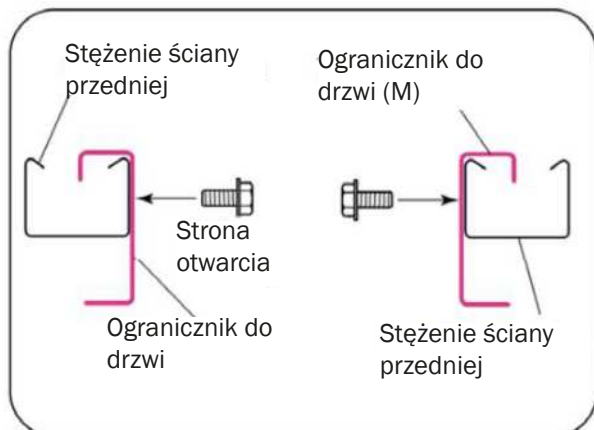

13 Montaż metalowego wzmocnienia z przodu

- 1 Zamontować wzmocnienie ramy górnej do ściany przedniej za pomocą metalowego wzmocnienia i śrub.

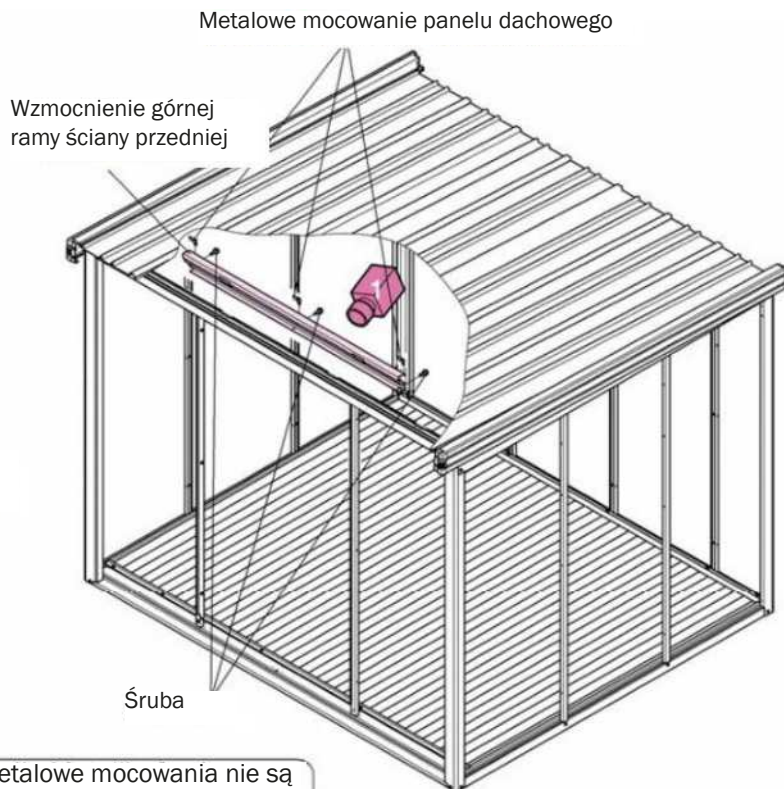
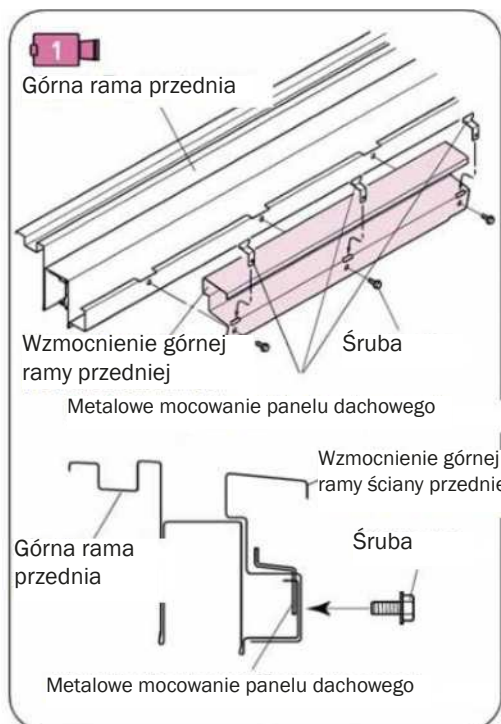

Wskazówka

Przy standardowym modelu, metalowe mocowania nie są potrzebne i mogą pozostać 3 dodatkowe sztuki!

14 Montaż części łączącej - ramy górnej

- 1 Umieścić część łączącą w górnej ramie ściany przedniej i przykręcić ją we właściwym miejscu.

Nr Kartonu	LM5-0153
Śruby	2 szt.

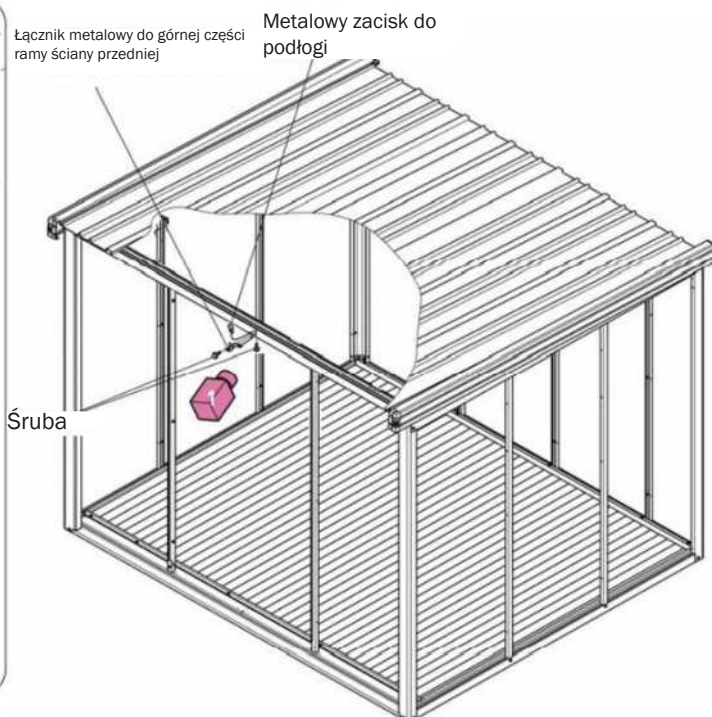
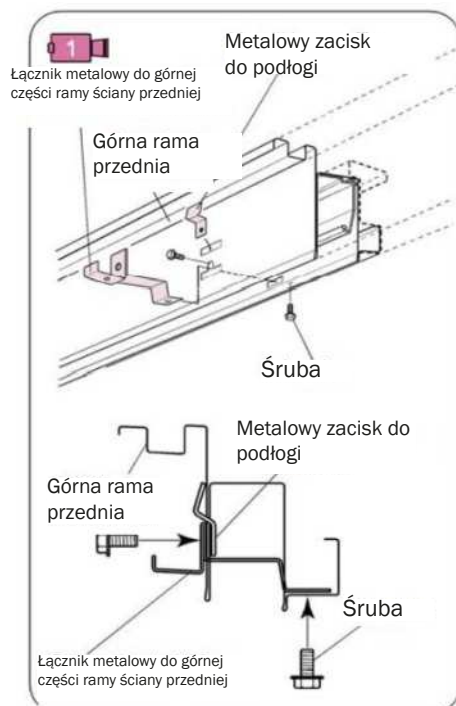

15 Panele ściennie i panel boczny drzwi

Nr Kartonu	LM5-1003	LM5-1004	LM5-1021	LM5-1022	LM5-1056
Śruby	72 szt.				

- 1 Zamontować panele ściennie i panel boczny drzwi na ścianie przedniej od wewnątrz. Najpierw strona dolna!
- 2 Zamocować je śrubami.

Wskazówka Jeżeli nie przykręci się mocno ścian, mogą się one przewrócić. Należy więc montować ściany jedna po drugiej.

Śruba  Przykręcić tutaj

Wskazówka

Jeżeli otwory na śruby nie pasują, należy odkręcić śruby na dachu.

Po zamontowaniu ścian należy je koniecznie mocno przykręcić.

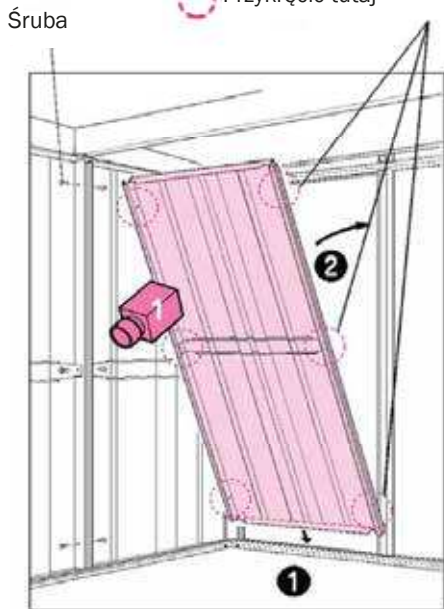
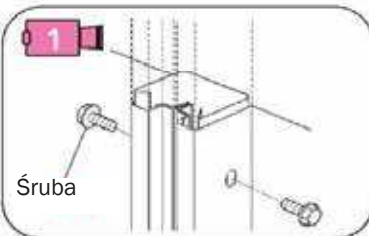

Wskazówka Jeżeli między panelem ściennym a ramą podłogi jest szczelina lub jeżeli dwa sąsiednie otwory nie są wyrównane w pionie, oznacza to, że konstrukcja nie jest wypoziomowana lub nieprawidłowo ustawiona.

Ustawienie paneli ściennych



Rodzaj paneli ściennych

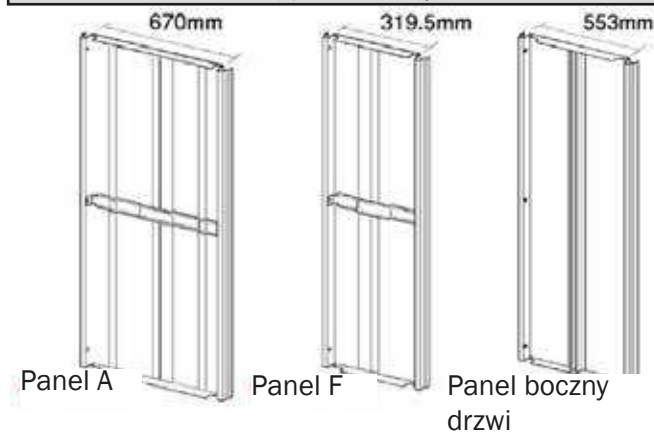

16 Montaż listw osłonnych

Nr Kartonu	LM5-1106
Śruby	13 szt.

- 1 Przymocować przednie i tylne listwy osłonne na gumie narożnej z każdej strony za pomocą śrub.
- 2 Zamocować środek listwy osłonnej z blachą łączącą górnej ramy ściany przedniej
- 3 Przykręcić tylną listwę osłoną do dachu

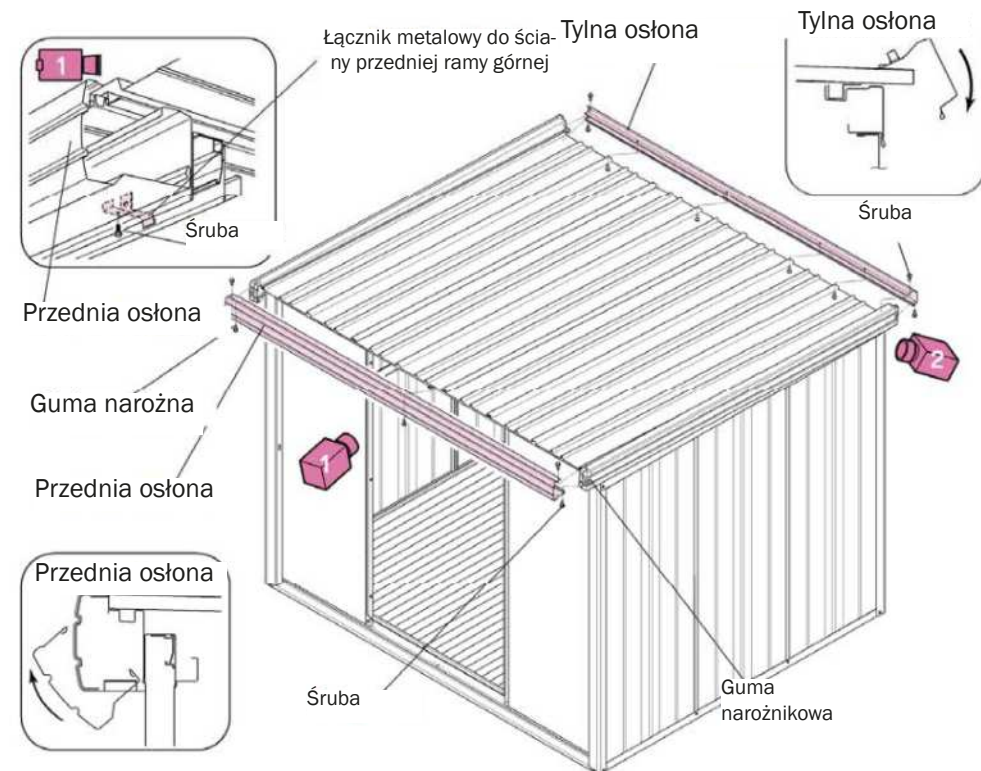

Montaż tylnej osłony i dachu

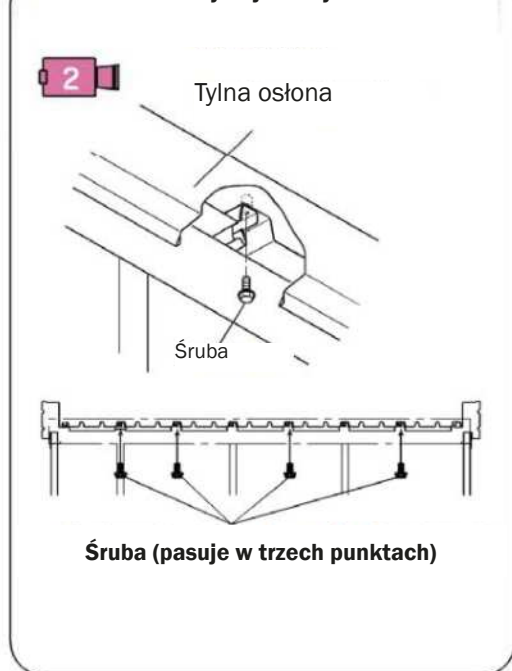

17 Montaż skrzydła drzwi

Należy zwrócić uwagę, aby podczas wieszania skrzydeł drzwiowych na dolnej ramie podłogi nie było żadnych zanieczyszczeń.

Nr Kartonu	LM5-1706
Śruby	6 szt.

1 Przymocować element nośny do skrzydła drzwi przednich

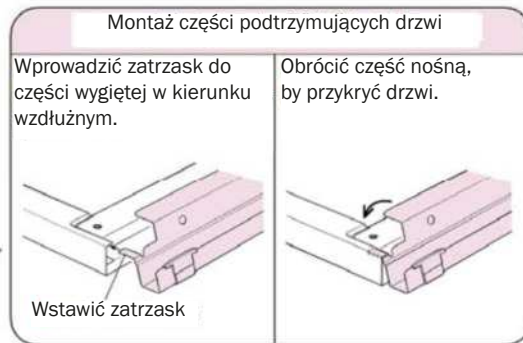
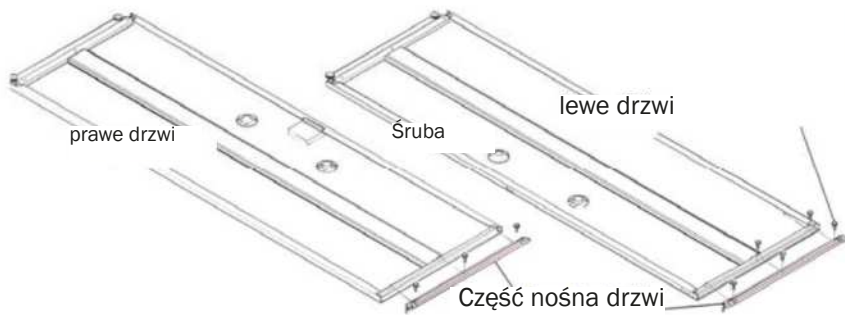

2 Najpierw zaczepić tylne skrzydło drzwi, a następnie przednie

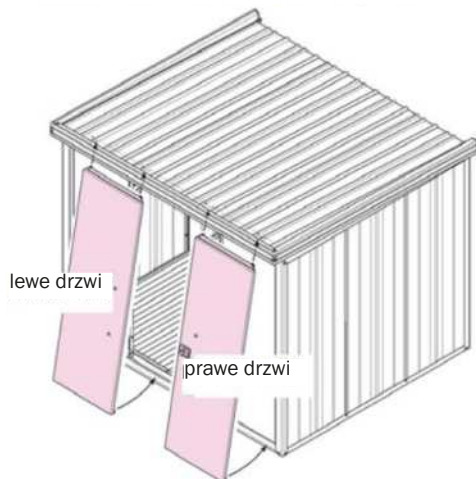

Zawiesić rolki drzwiowe u góry w górnej ramie.

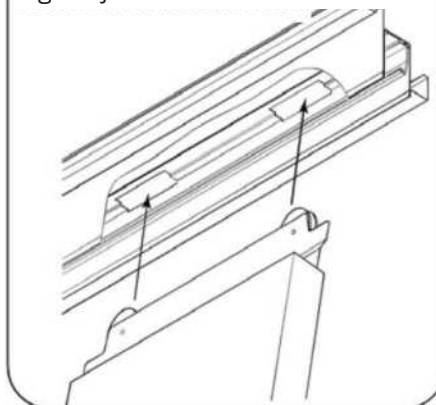

17 Szczegóły mocowania

1. Włożyć rolki drzwiowe do otworów w kwadratowych otworach
2. Usadzić bez zaczepiania
3. Docisnąć dolną krawędź do ramy podłogowej
4. Unieść skrzydło drzwi i zawiesić je na górze.

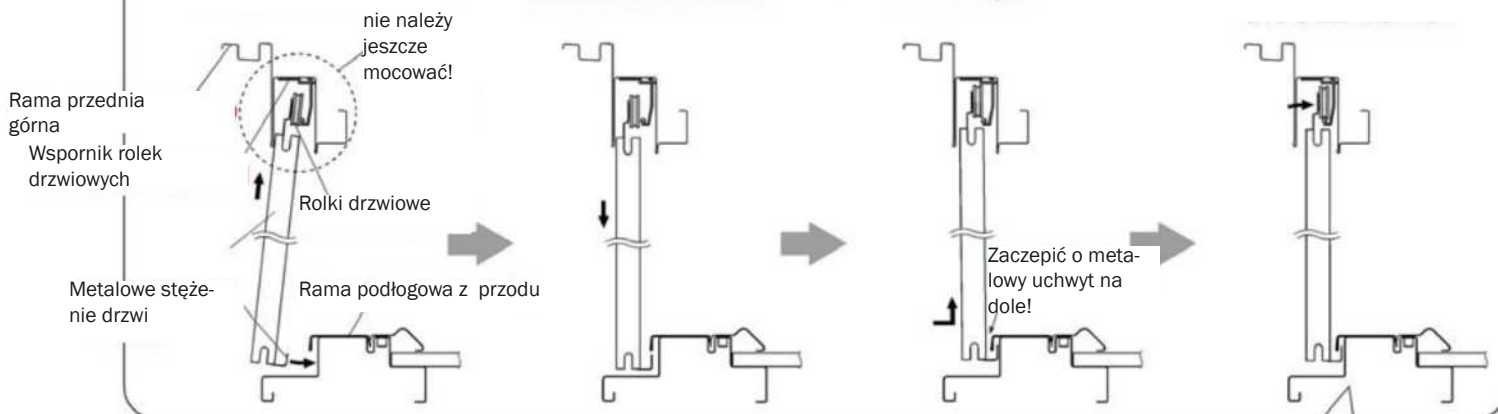

3 Zamocować ogranicznik drzwiowy tak, aby do wzmocnienia drzwi pozostała szczelina ok. 4 mm

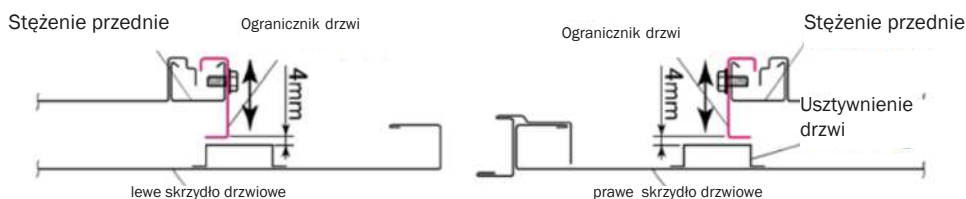

Jeżeli drzwi przednie trudno jest przesunąć, należy poluzować trzy śruby na spodzie i ponownie przesunąć drzwi. Jeżeli teraz gładko się poruszają, należy ponownie dokręcić śruby.

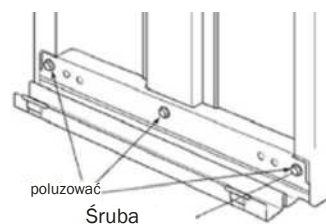

18 Zabezpieczenie drzwi

1 Montaż zabezpieczenia drzwi do górnej ramy przedniej (w 4 punktach)

Nr Kartonu	LM5-1706
Śruby	0 szt.

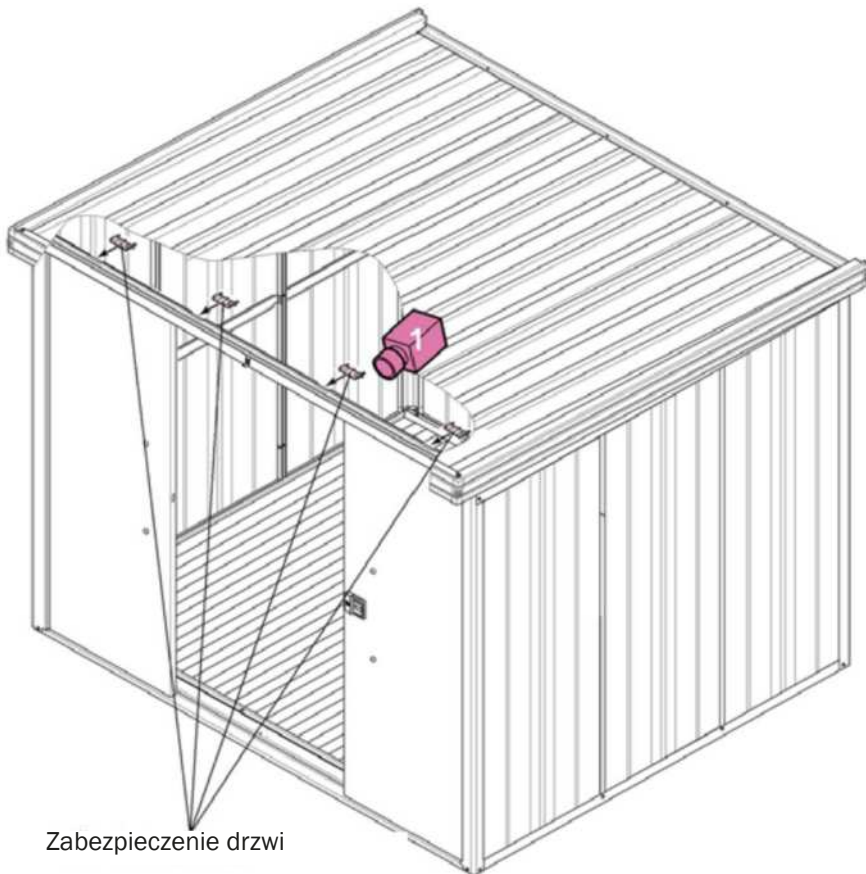

Zabezpieczenie drzwi

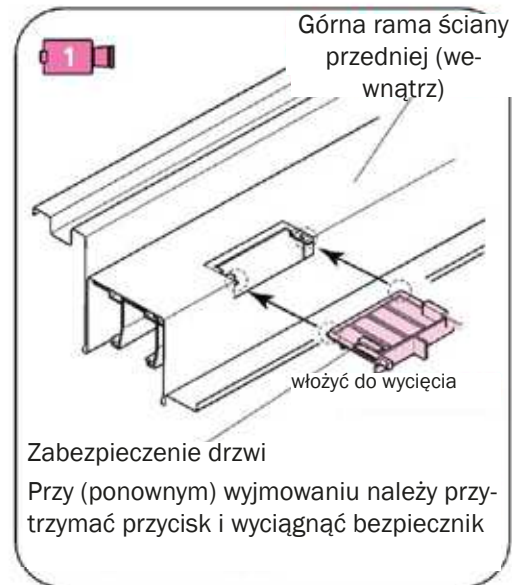

Wskazówka

Zamki drzwiowe należy zakładać starannie. W przeciwnym razie istnieje ryzyko, że drzwi wypadną przy ich otwieraniu. Jeżeli chcą Państwo zdjąć skrzydła drzwiowe należy wcześniej zdjąć blokady drzwi.

19 Montaż klamki

1 Włożyć klamkę do otworów w skrzydle drzwi

2 Obrócić elementy mocujące uchwyt drzwi po wewnętrznej stronie skrzydła drzwiowego

Nr Kartonu	LM5-1706
Śruby	0 Stk.

Wskazówka!

Sprawdzić kierunek ruchu klamki drzwiowej. Po skręceniu klamki drzwi nie można jej zamocować!

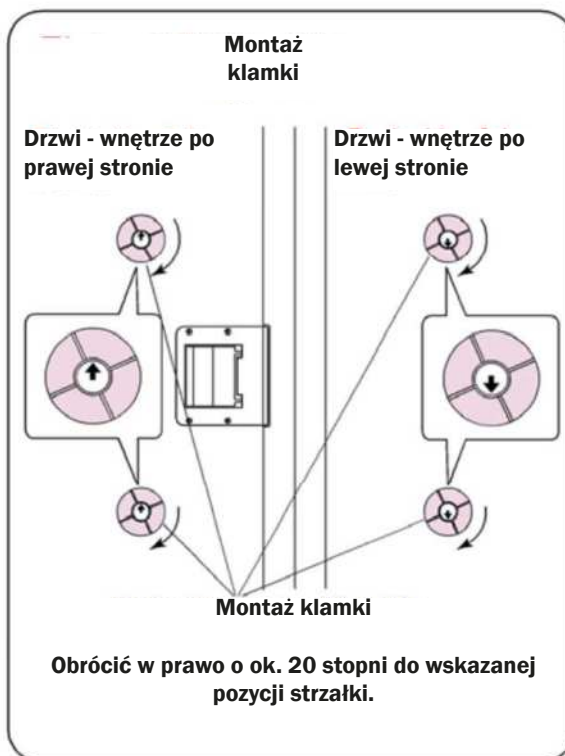
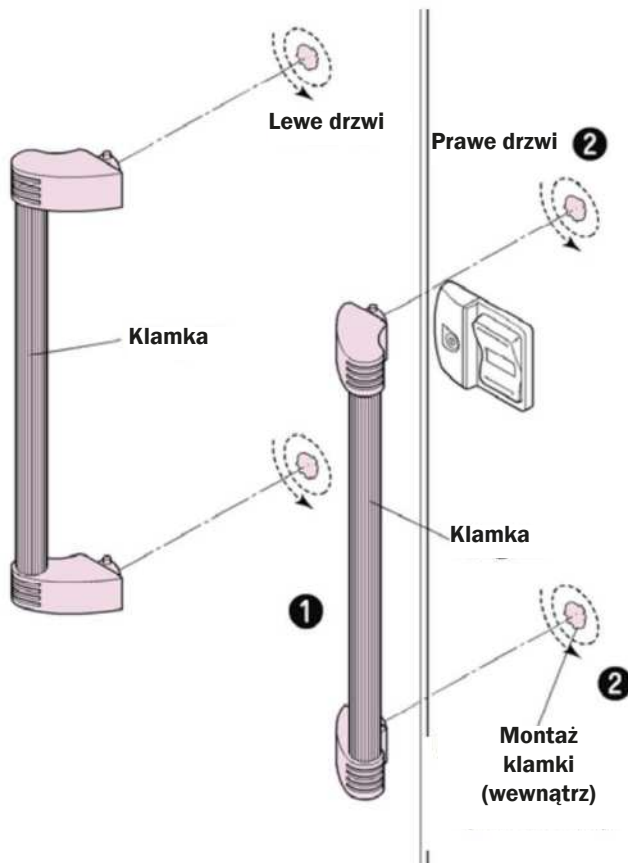

20 Regulacja skrzydła drzwi

- 1 Zamknąć drzwi i sprawdzić, czy między profilem narożnym a drzwiami jest szczelina. W przypadku, gdy występuje szczelina lub jeśli drzwi trudno zamknąć nawet bez szczeliny, należy wyregulować drzwi poprzez poluzowanie śrub mocujących rolki bramy.

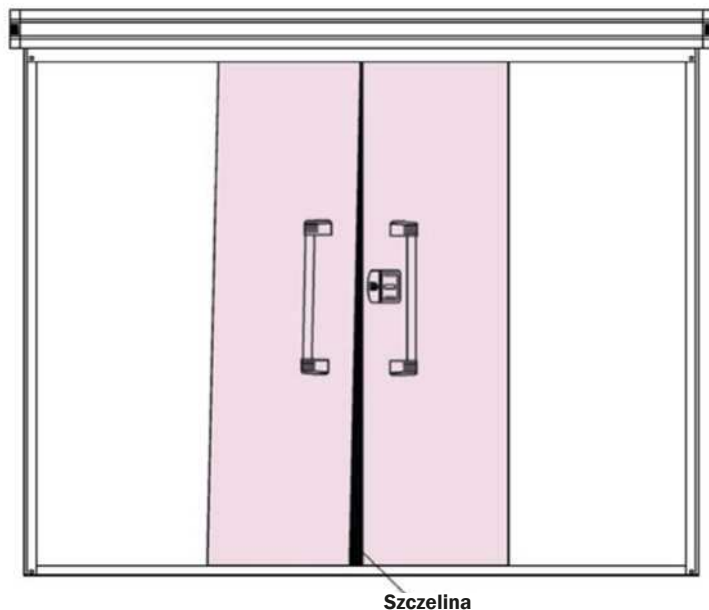

Wskazówka

Jeżeli regulacja nie przynosi rezultatów, należy sprawdzić, czy powierzchnia jest wypoziomowana oraz czy elementy zostały prawidłowo zamontowane i odpowiednio do siebie przylegają.

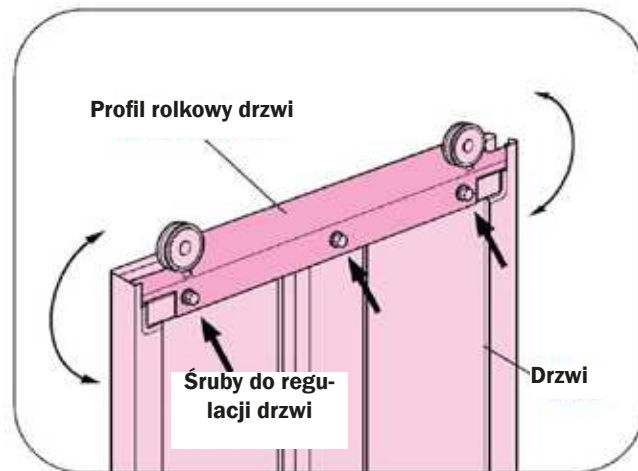

Wskazówka

Poluzować śruby, zamknąć drzwi od wewnątrz, wyregulować drzwi i następnie ponownie dokręcić śruby.

21 Montaż półek (opcjonalnie)

- 1 Włożyć podpory półek do otworów w panelach ściennych
- 2 Umieścić płytę półki na podporze półki

Nr Kartonu	LM5-1903
Śruby	0 szt.

Stężenie

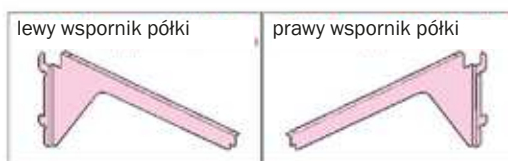

W przypadku mocowania półki

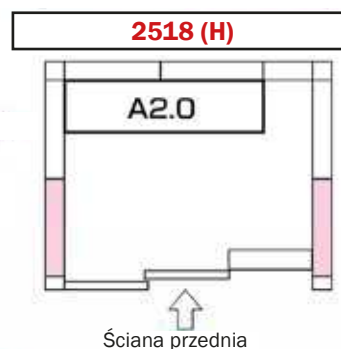
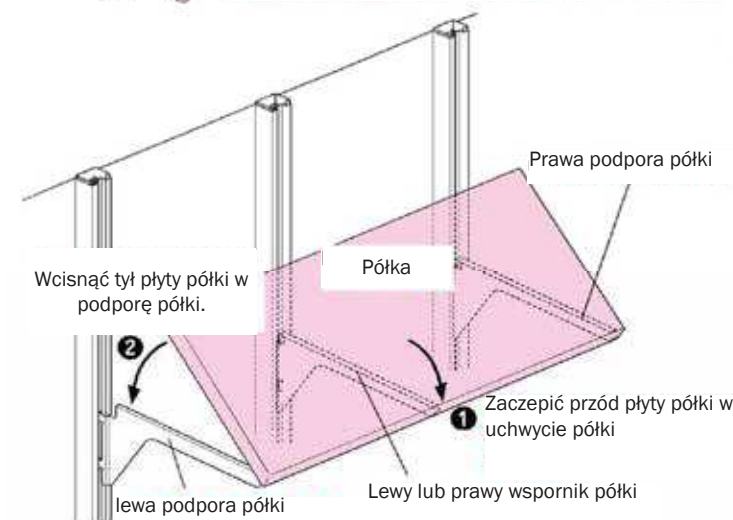

22 Prace końcowe

Nr Kartonu	LM5-0153
Śruby	0 szt.

- 1 Zapisać nazwę modelu na tabliczce informacyjnej po wewnętrznej stronie skrzydła drzwiowego.
- 2 Umieścić „zaślepki szczelin dachowych A” na górnej ramie ściany tylnej i „zaślepki szczelin dachowych B” na górnej ramie prawej ściany bocznej.

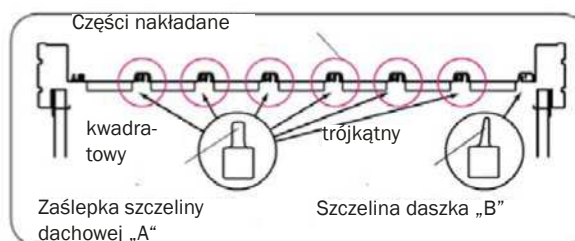
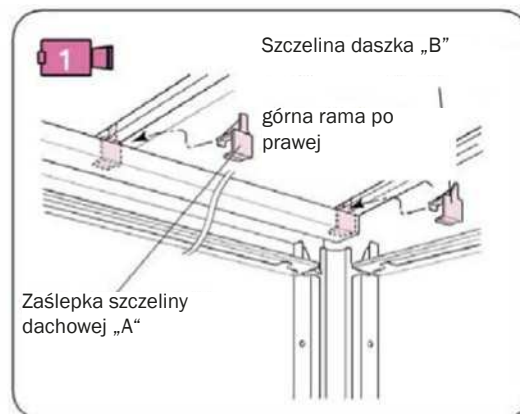
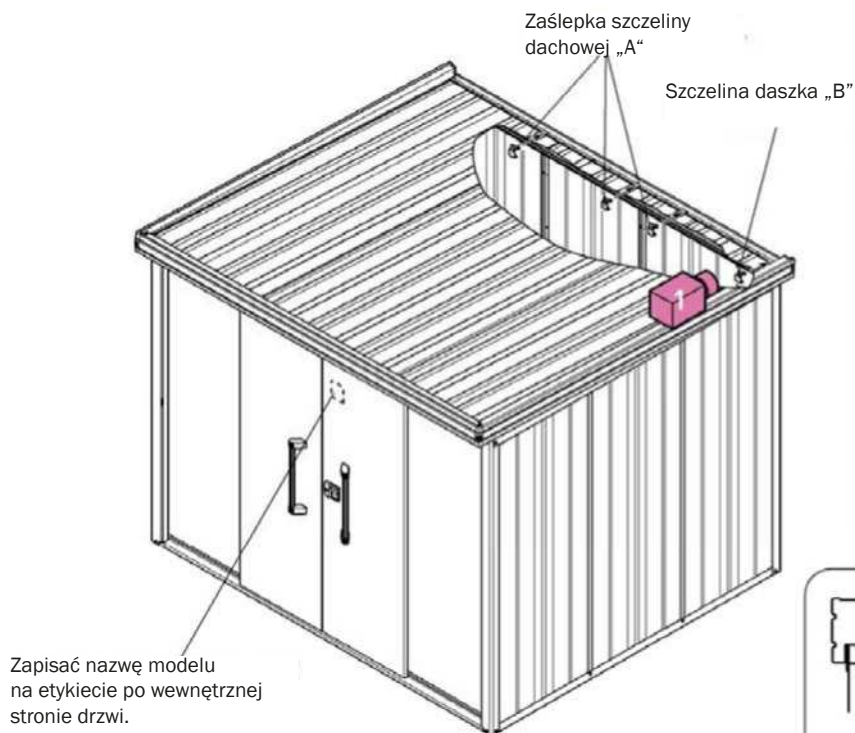

◆ Funkcjonowanie zamka

● Zamykanie i otwieranie

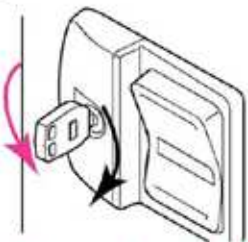

Nie należy mocno naciskać klamki, gdy domek jest zamknięty – grozi to uszkodzeniem zamka.



● Zamykanie

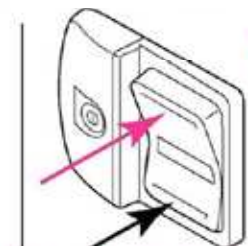

● odblokować od wewnątrz

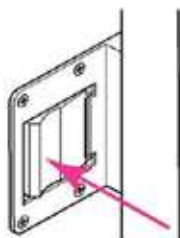

Domek ogrodowy można zawsze odblokować od wewnątrz. Nie można go jednak zablokować lub zaryglować od wewnątrz.

Jeżeli domek ogrodowy został odblokowany od wewnątrz, przed ponownym zamknięciem należy ponownie obrócić klucz o 180 stopni w kierunku przeciwnym do ruchu wskazówek zegar.

Należy zawsze zamykać domek ogrodowy na klucz, aby nikt nie mógł wejść do środka, należy jednak upewnić się, że nikt inny nie znajduje się w środku.

Po montażu należy zwrócić uwagę

Upewnić się, że po montażu nie pozostały żadne części!

1. Upewnić się, że skrzydła drzwiowe są dobrze osadzone.
2. Upewnić się, że zamek w drzwiach działa prawidłowo.
3. Upewnić się, że zamontowane są blokady drzwi.
4. Przed zastosowanie półek należy sprawdzić, czy nie są one uszkodzone
5. Zapisać numer modelu na wewnętrznej stronie drzwi.
6. Sprawdzić ponownie, czy wszystkie śruby zostały prawidłowo dokręcone.

Pole wyboru



Rozwiązywanie problemów

Skrzydła drzwi wypadają:	Wyjąć płytki zabezpieczające drzwi i rolkę zabezpieczającą i ponownie włożyć drzwi – upewnić się, że wszystkie części są prawidłowo zamontowane. (patrz kroki 17, 18 i 20)
Drzwi nie zamykają się prawidłowo:	1. Upewnić się, że konstrukcja jest dobrze wypoziomowana i dokładnie przykręcona. 2. Sprawdzić, czy na rolkę zabezpieczającą drzwi nie został naniesiony olej. 3. Sprawdzić, czy rolka zabezpieczająca drzwi jest prawidłowo zamontowana.
Klamka nie trzyma się prawidłowo	Upewnić się, że łącznik został przekreślony do końca w kierunku strzałki. (krok 19)
Drzwi nie zamykają się prawidłowo	Ustawić ogranicznik drzwi (krok 17)

Uwaga: należy zachować tę instrukcję montażu na wypadek, gdyby była ona potrzebna później.

(LMDS-2518 (H))