

# Monteringsanvisning

## REDSKAPSBOD

### MANUEL 2022

**Tack för att du valde just vår produkt!**

Obs: Denna guide är för modellen „LMDS-2922“

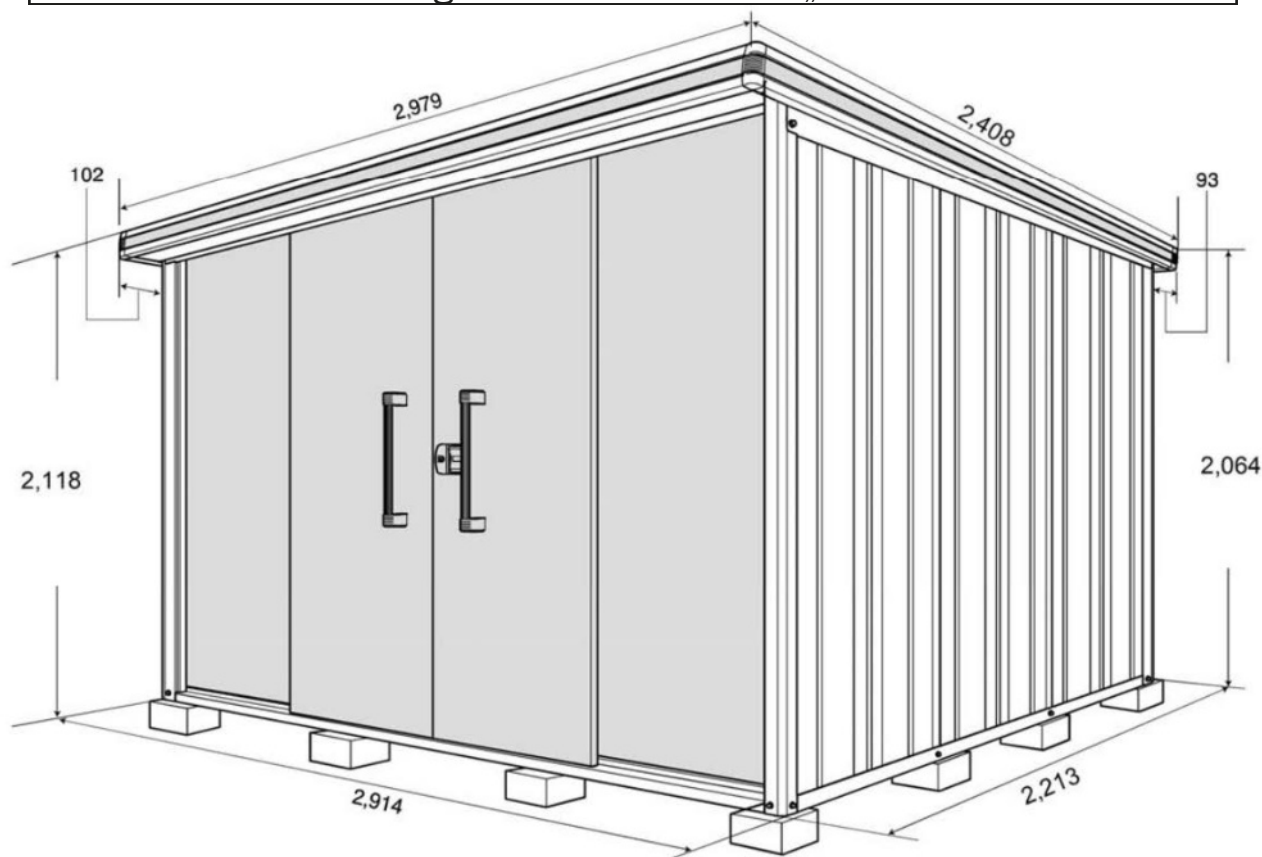

#### **Anvisningar till uppställningsplatsen:**

- **Montera ej upp på taket på en byggnad!**
- **Blockera ej in- eller utrymningsvägar!**
- **Undvik placering på platser där takrännor kan falla på boden eller där vatten från taken kan falla direkt på redskapsboden!**
- **Montera endast upp där säkerhet kan garanteras (inte på klippor eller väldigt blåsiga platser!)**

#### **Till monteringen:**

- Se till att redskapsboden är väl förankrad i marken!
- Använd skyddshandskar vid montering!
- Montera inte redskapsboden i stark vind!
- Vid behov, använd en stabil stege.
- Se till att alla skruvar och metalldelar är åtdragna och att alla delar används!
- Eventuella elektriska uppgifter måste utföras av en specialist!
- Placera ej direkt vid utlopp (t.ex. på gasvärmare) - detta kan orsaka rost eller missfärgning!

## Till montering:

- Vissa hål i vissa delar är inte specifikt nödvändiga för denna modell, följ därför dessa instruktioner!
- Alla delar är tillverkade av stål, var försiktig så att så att skador kan undvikas!
- Se till att bära skyddshandskar!
- Märkningen höger eller vänster för varje del betyder att den är fäst till höger eller vänster sett framifrån.
- Varje del skall monteras så att hålet för skruven passar exakt!
- Passar inte de förborrade hålen, lossa motsvarande skruv, placera om och skruva fast den delen först!

## Vad du behöver för montering:

- Handskar
- Jämn grund
- Stege
- Skruvmejsel

## Lista över skruvar:



## LMDS-2922 Verpackungsdetails

Packet	Packet-Nr.	Anzahl	Packet	Packet-Nr.	Anzahl
Block	LM5-0163	1	Nock	LM5-3577	1
Ovre ram fram/bak	LM5-0207	1	Golv (valfritt)	LM5-0722	2
Undre ram fram/bak	LM5-0257	1	Tak	LM5-0941	2
Ovre ram vänster/höger	LM5-0305	1	Vägg A	LM5-1003	2
Undre ram vänster/höger	LM5-0355	1	Vägg A	LM5-1004	1
Kolumn	LM5-0413	1	Vingvägg	LM5-1057	1
Profil	LM5-1403	1	Takpaneler	LM5-1107	1
Profil	LM5-1457	1	Dörr	LM5-1707	1
Nock	LM5-3551	1	Hylla (valfritt)	LM5-1903	1
Nock	LM5-3552	1			

## Möjligheter till förankring:

Följande alternativ (beroende på installationsplatsen) är tillgängliga.

**Gör förankringen försiktigt för att undvika att huset välter i stark vind!**

### Bultning i punktfundament:

**Skruva fast de fyra hörnen till betongfundamenten.**

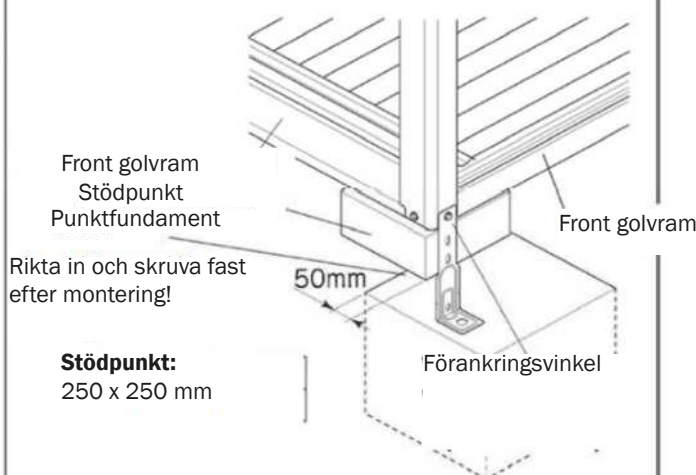

### Skruva fast i bottenplattan:

**Skruva fast i grundankaret med minst M12x70 - ingår ej i leveransen!**

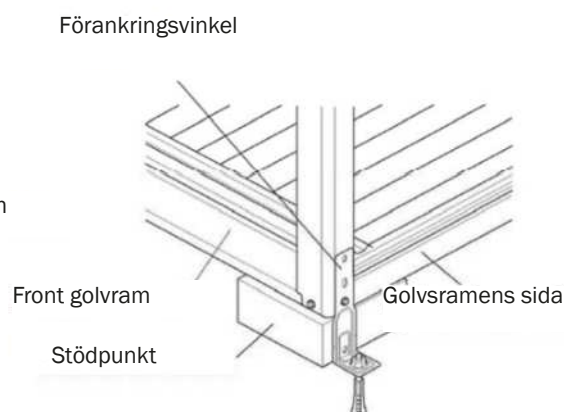

# 1 Fundament (punktfundament)

- ① Jämna ut och anpassa underlaget.
- ② Placera fundamentblocken enligt anvisningen nedan:

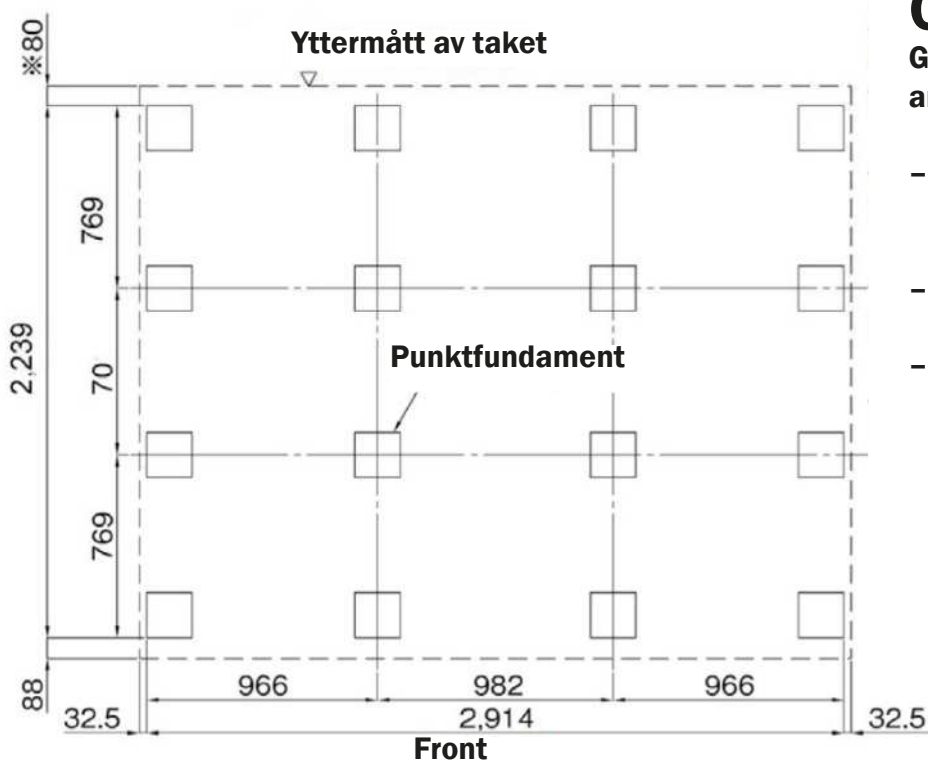

## OBS:

Grunden måste vara absolut jämn, annars kan detta uppstå:

- Vägglattorna kan ej sättas in ordentligt
- Dörrarna kan inte stängas smidigt
- Dörren kan ej låss

# 2 Golvram

Paketnr.	LM5-0257
	LM5-0355
Skrudar	4 st.

- ① 1. Placera golvrampen på fronten och den bakre gaveln
- ② 2. Lägga den understa golvrampens sidodel på frontgaveln del och skruva ihop dessa i vardera hörn.

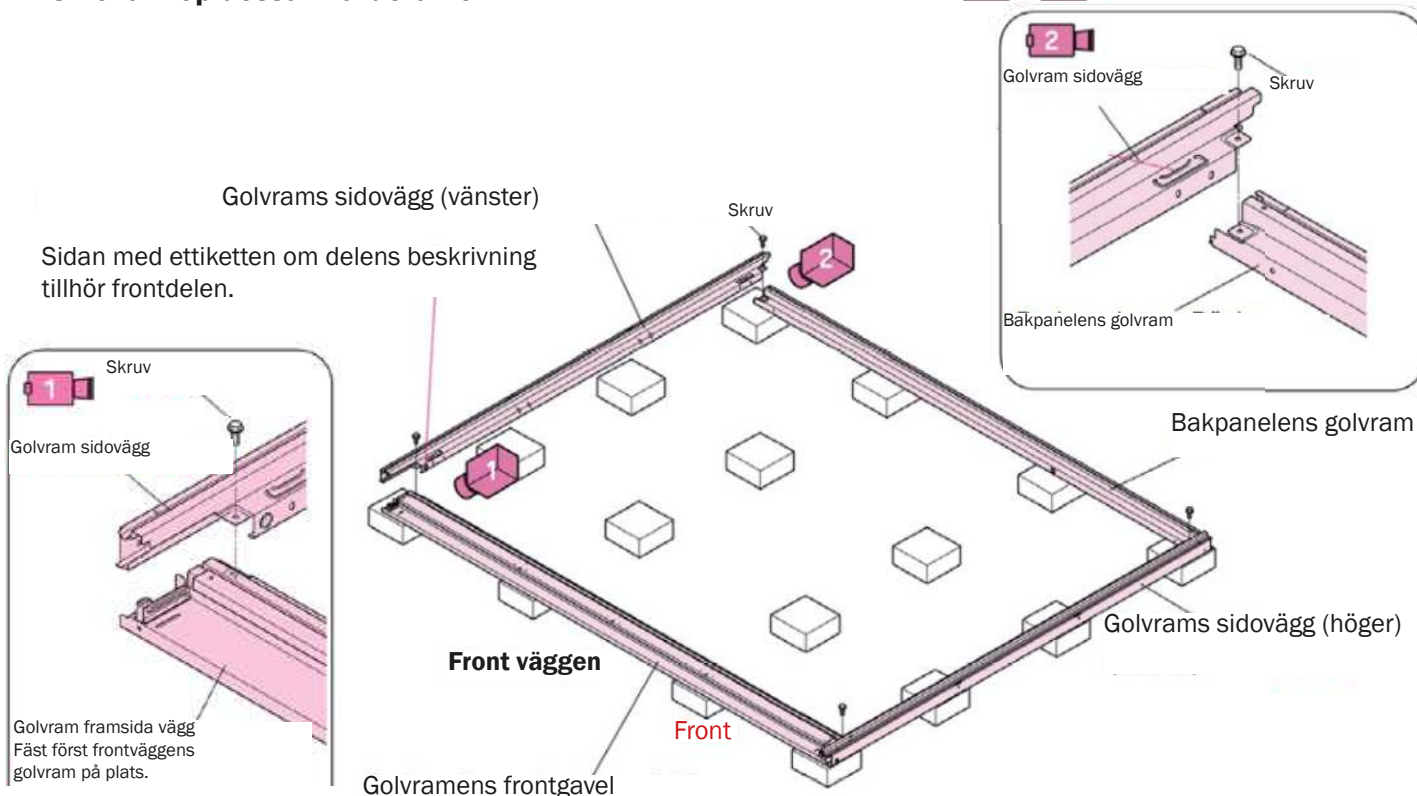

### 3 Golv (valfritt)

Paketnr.	LM5-3551	LM5-3552
	LM5-0722	- / -
Skrubar	0 st.	

- ① Sätt i och fixera bottenförstärkningen i skåran på den nedre front ramen

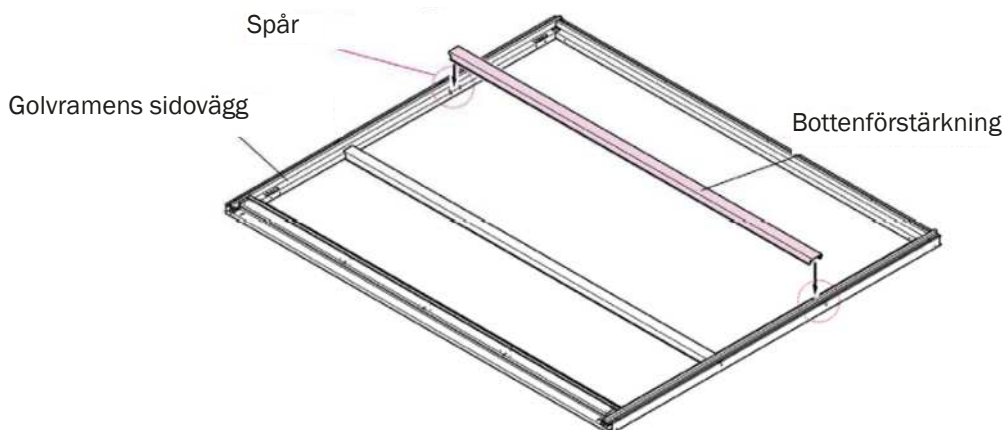

- ② För in Golvplattorna efter varandra från vänster till höger

#### Varning:

Placera noga in alla golvplattorna ordentligt!

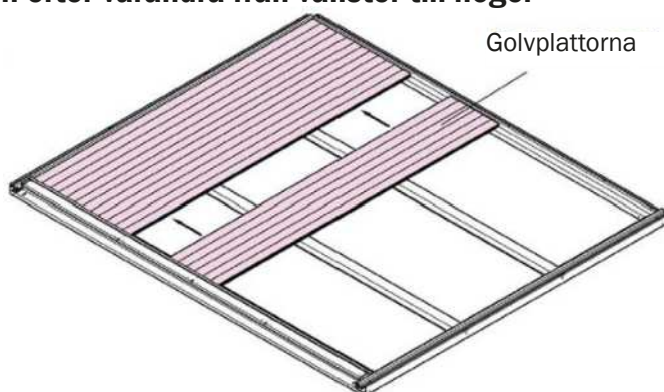

### 4 Fixera klämmorna

Paketnr.	LM5-0257
Skrubar	8 st.

- ① Fixera fästena på front- och bakre golvramarna

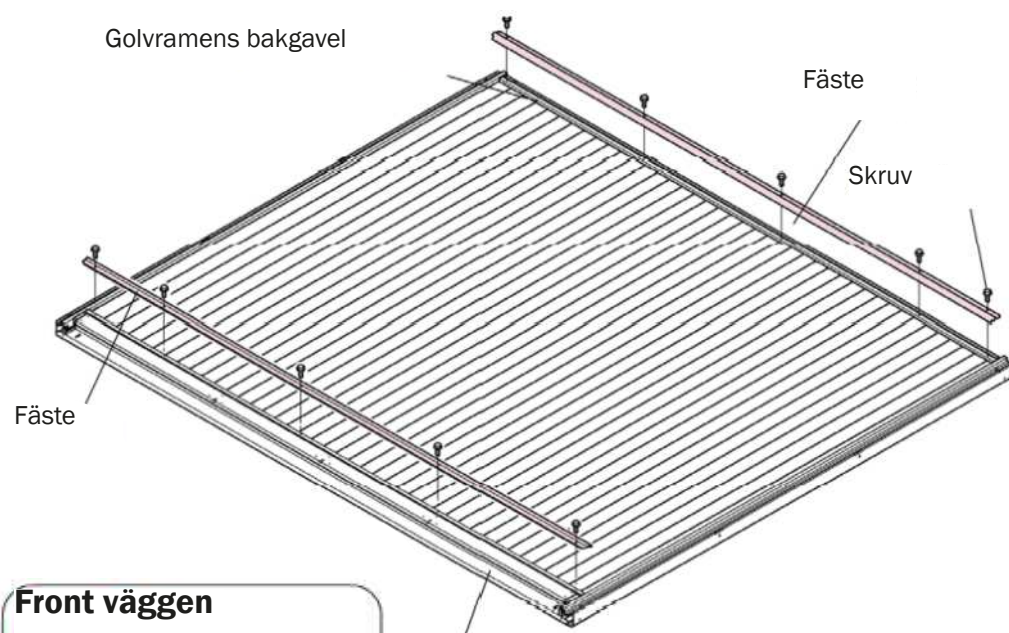

#### Bakre vägg

tryck hårt och skruva ihop!

Fäste

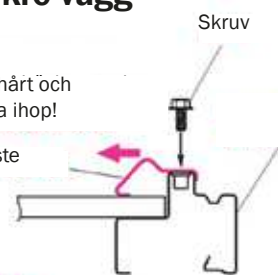

#### Tänk på!

tryck in fästena ordentligt innan den skruvas in!  
Skruvas dessa in för långt ut kan det vara väldigt svårt att montera ihop väggkomponenterna!

#### Front väggen

Skruv

Fäste

Bottenram front

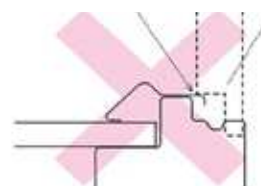
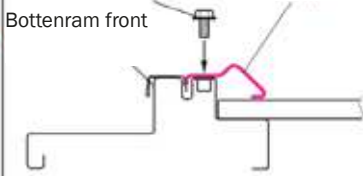

## 5 Montering av hörnstolpar

- ① Sätt in hörnstolparna vid front- och bakgavel i de fyra punkterna för placering och skruva fast dem där. Används vinkelfästningen, skruva in de också!

Paketnr.	LM5-0163
	LM5-0413
Skruvar	8 Stk.

**Tänk på!:**  
Pil på sidan av hörnstolpen, markerar placering och riktning.  
Fixera dem i den angivna riktningen.

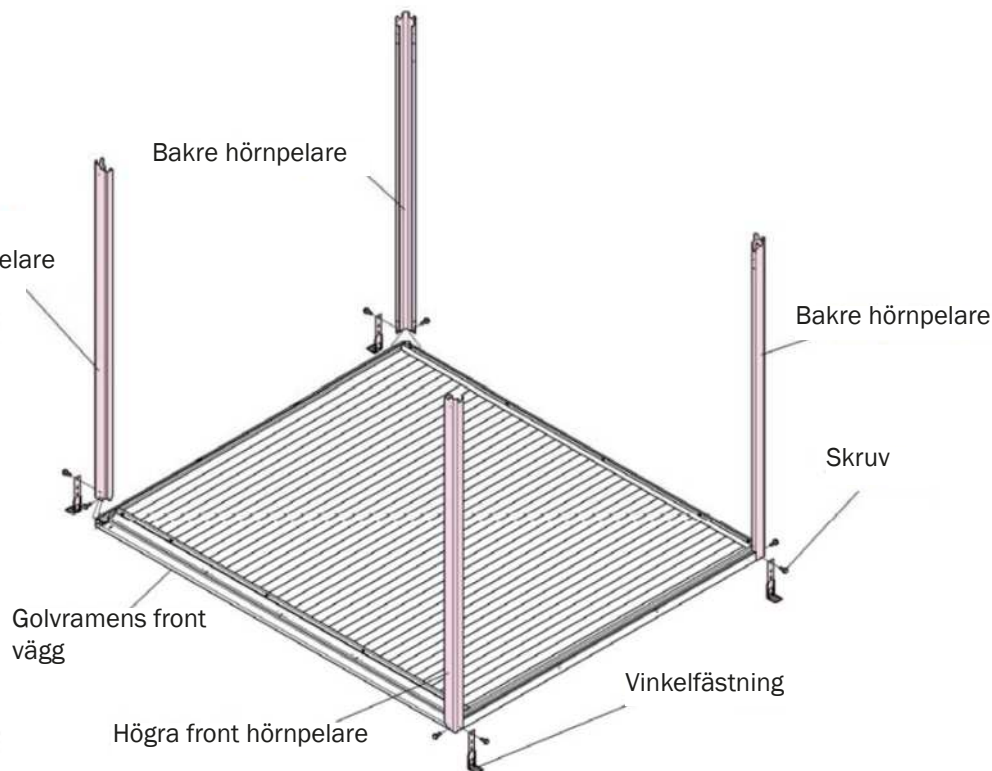

## 6 Övre ram front/bakre vägg

- ① Sätt den övre ramen på frontpanelen i utsprånget på frontpelarna och fixera dem med skruvar.  
② Haka fast fästet på bakstolparnas övre Fäste och fixera dessa med skruvar.

Paketnr.	LM5-0207
Skruvar	6 st.

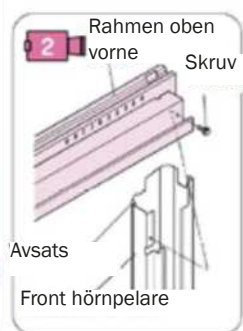
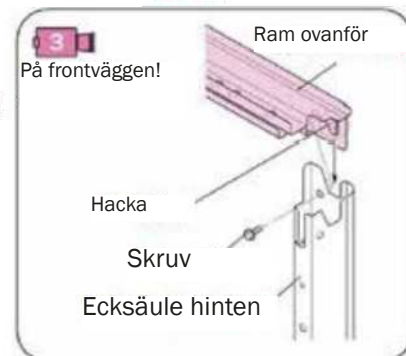
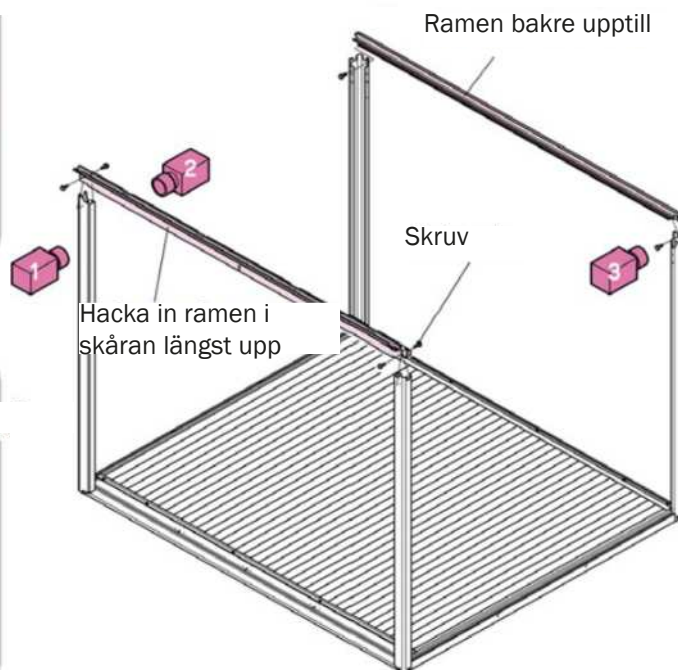
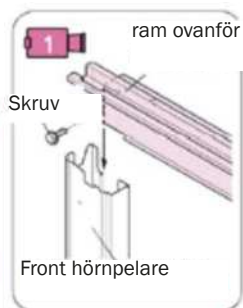
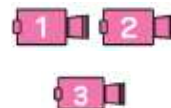

### Tänk på!:

På den front är det lättare att hänga och placera den övre ramen på ena sidan och först därefter hänga den andra sidan.

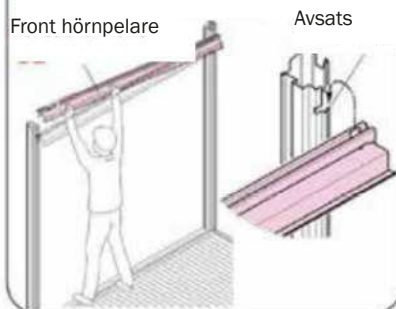

## 7 Övre ramen vänster/höger

Paketnr.	LM5-0305
Skrubar	4 st.

- ① Koppla den vänstra & högra övre ramen till hörnstolparna

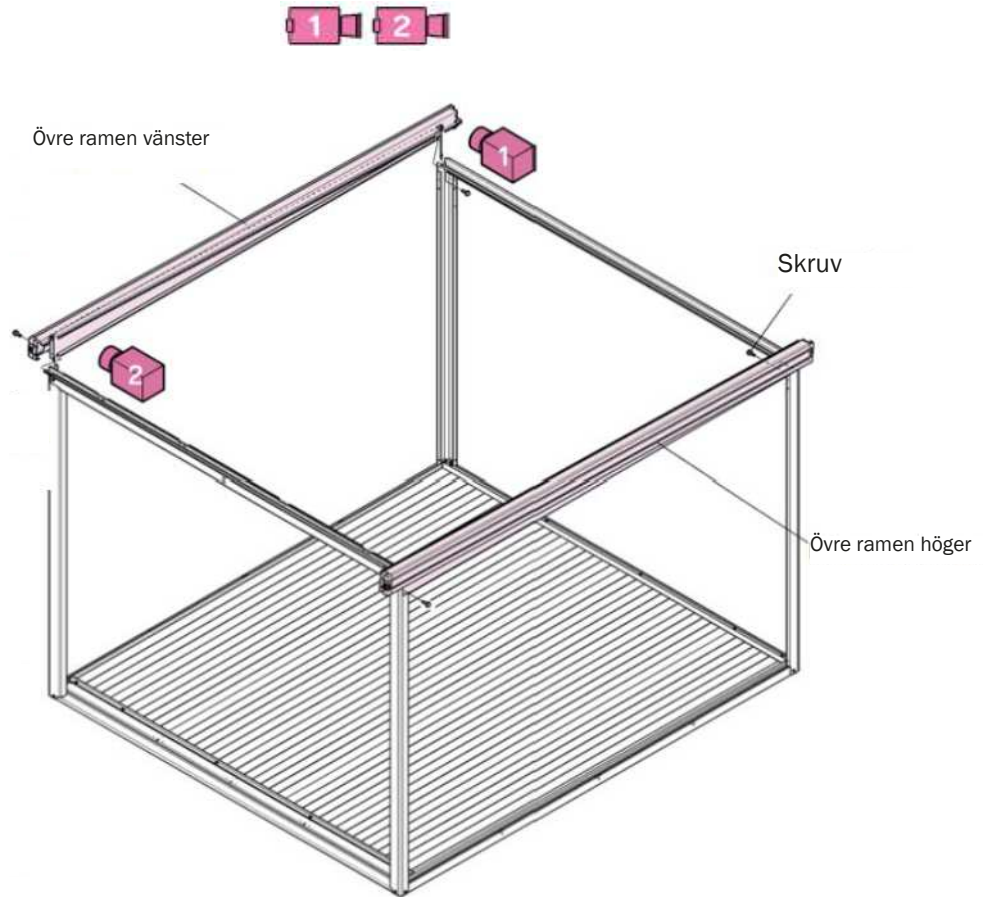
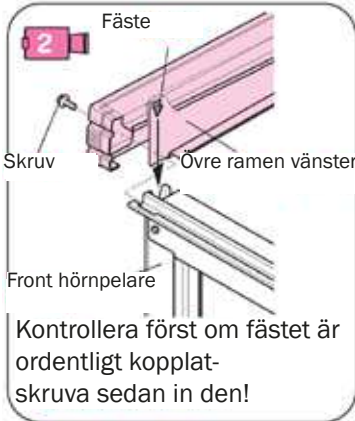
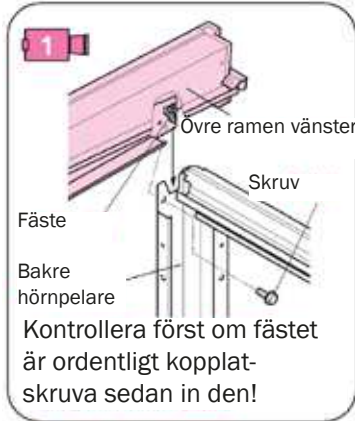

## 8 Montering av stag till sidor & baksida

Paketnr.	LM5-1403
	LM5-1457
Skrubar	12 st.

- ① Sätt in den övre änden av staget i den övre ramen av baksidan, därefter den nedre änden i ramens botten och skruva sedan fast.  
 ② Stagen monteras på samma sätt på sidorna.

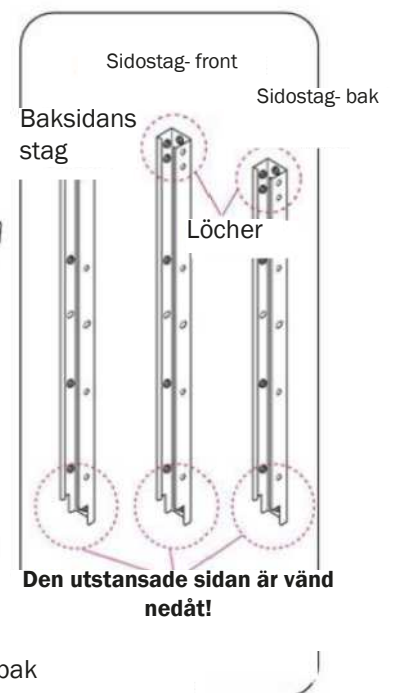
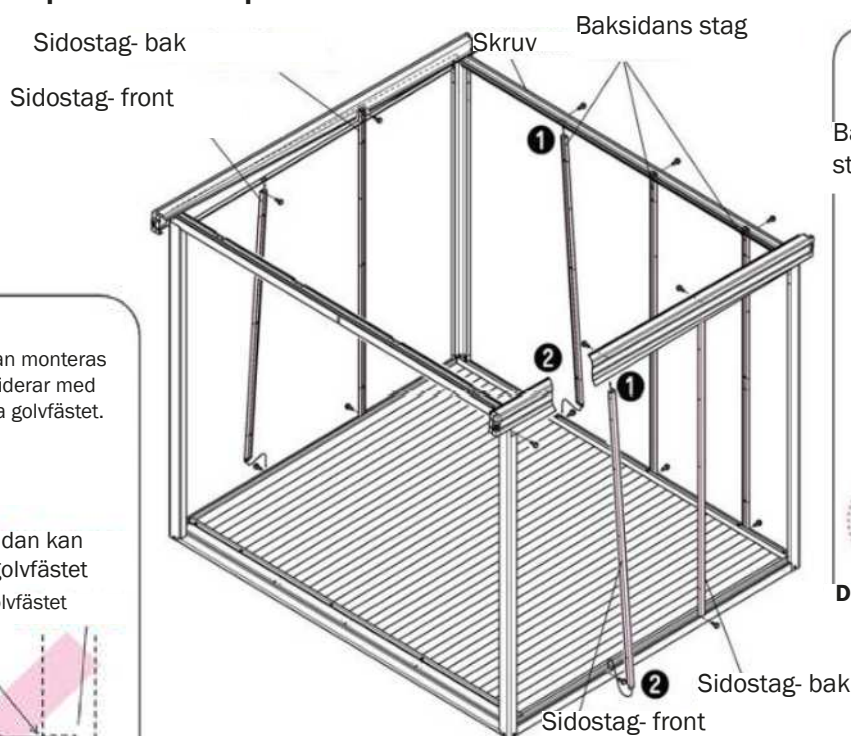

### Tänk på!

Om staget inte kan monteras eftersom det kolliderar med golvfästet, justera golvfästet.

Staget till baksidan kan kollidera med golvfästet  
 Golvfästet

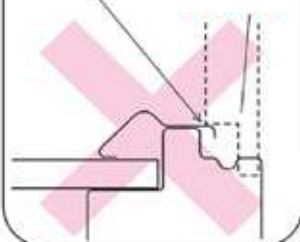

# 9 Tak

- Placera takplattorna efter varandra från höger till vänster och fäst dem på fram- & baksida med skruvar. Placera med den märkta sidan vänd mot framsidan.

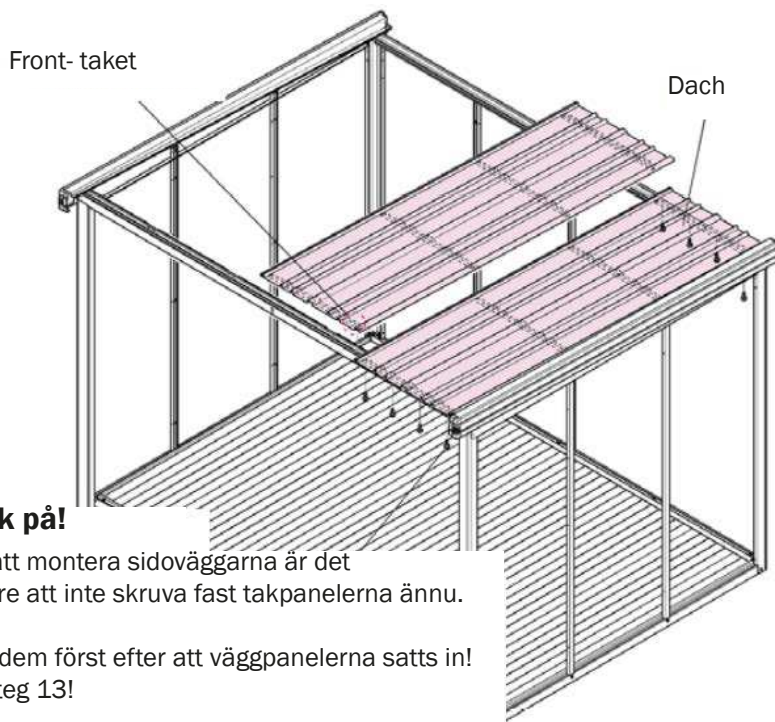

## Tänk på!

För att montera sidoväggarna är det lättare att inte skruva fast takpanelerna ännu.

Fixa dem först efter att väggpanelerna satts in! Se steg 13!

<b>Paketnr.</b>	<b>LM5-0941</b>
<b>Skruvar</b>	<b>32 st.</b>

## Tänk på!

Överlappa takplattorna noga! Annars kommer monteringshålen inte att överlappas korrekt och detta kan orsaka läckage!

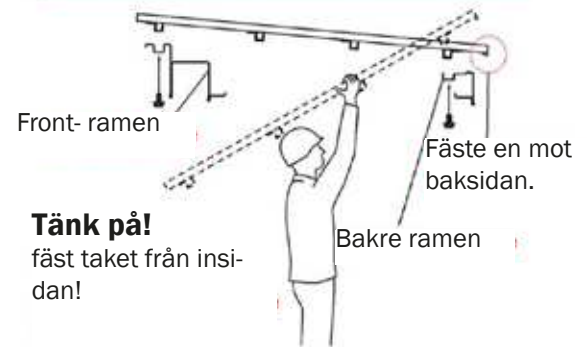
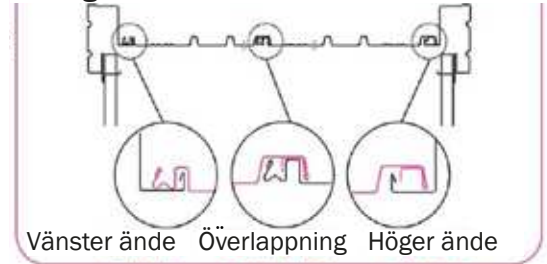

## Tänk på!

fäst taket från insidan!

# 10 Fästnocken

- Placera nocken på sidoväggsstaket framifrån och skruva ihop dem.
- Sätt fast nocken SW på profilen S och skruva fast dem.
- Fäst nocken och tak med skruvar.

<b>Paketnr.</b>	<b>LM5-3551</b>
	<b>LM5-3552</b>
<b>Skruvar</b>	<b>40 st.</b>

## Tänk på!

Om det är svårt att placera takplattornas hål, lossa bultarna till främre och bakre tvärramen.

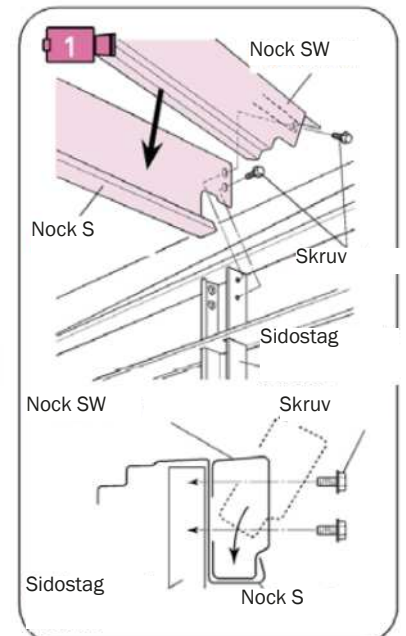
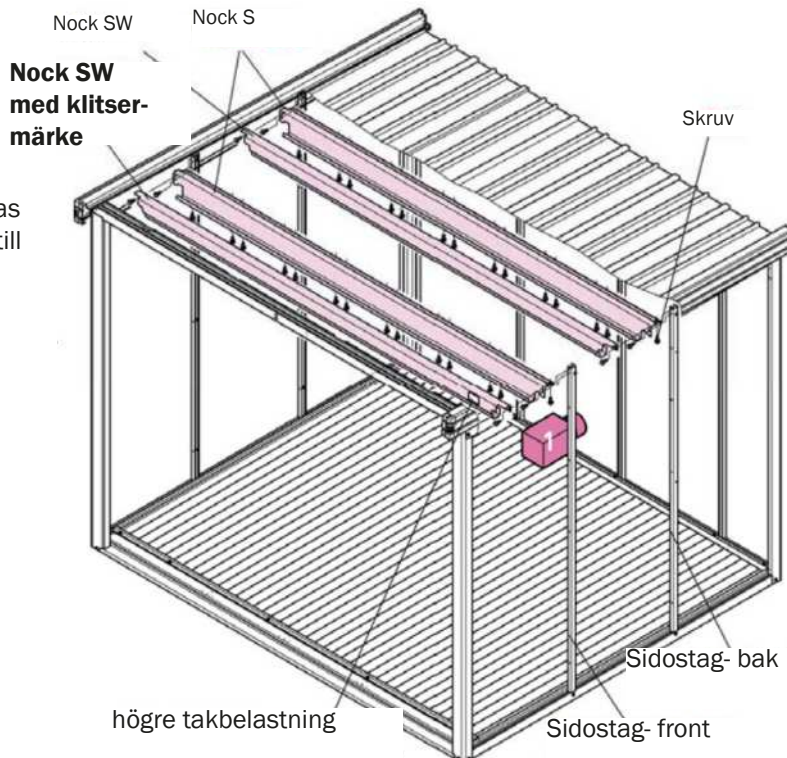

## Tänk på!

De båda nockprofilerna har samma form.

Sätt fast nocken SW med klistermärket längst fram!

# 11 Montering av frontstaget

Paketnr.	LM5-0163
	LM5-1403
Skrubar	med stoppbricka 8 st.

- 1 Fäst stagfästet på den övre och nedre ramen och skruva ihop dem.
- 2 Sätt in toppen av staget först, sedan botten och skruva fast staget i båda ändarna.

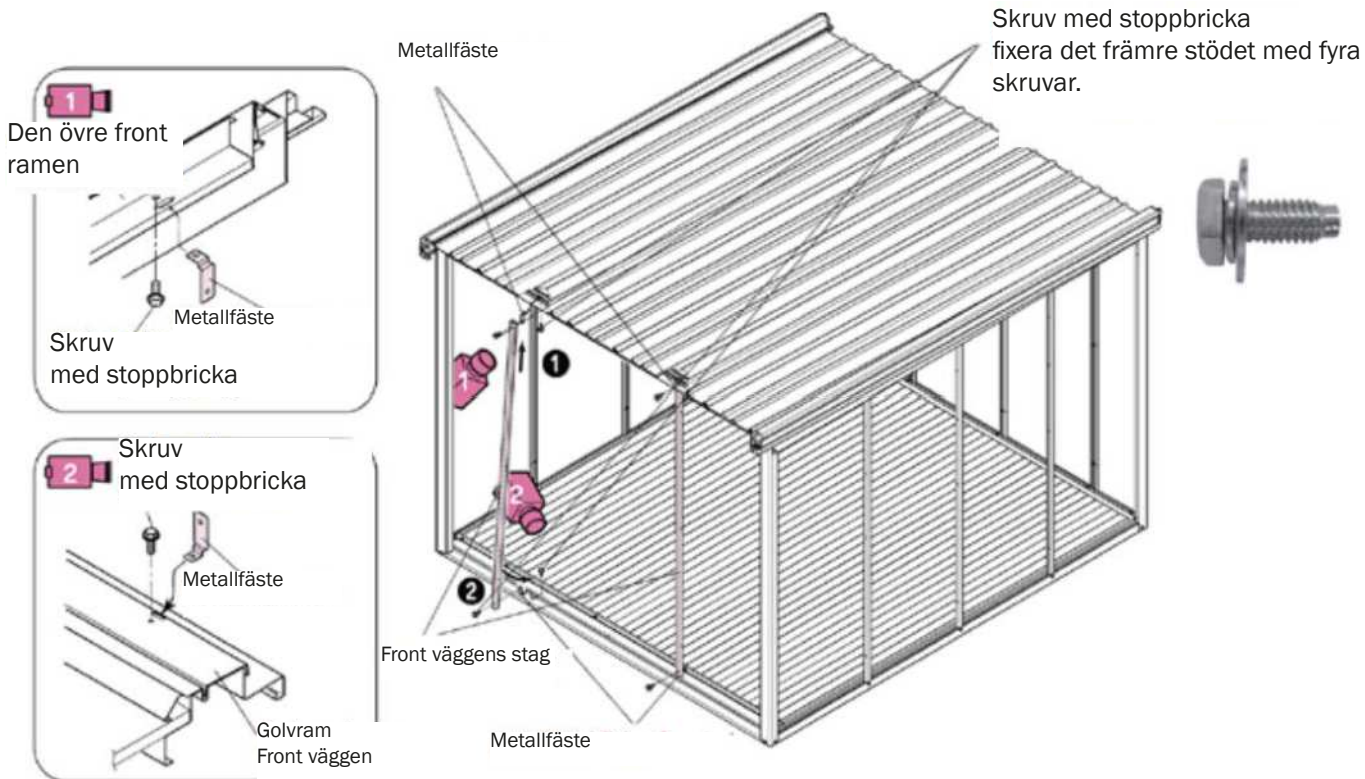

# 12 Fixering av dörrstoppen

Paketnr.	LM5-0413
Skrubar	6 st.

- 1 Fäst tillfälligt dörrstoppen (M) på frontstaget.
- 2 Efter att ha hängt upp dörren -för att inte kracha den - montera dörrstoppen, genom att flytta den framåt eller bakåt - fixera den sedan.

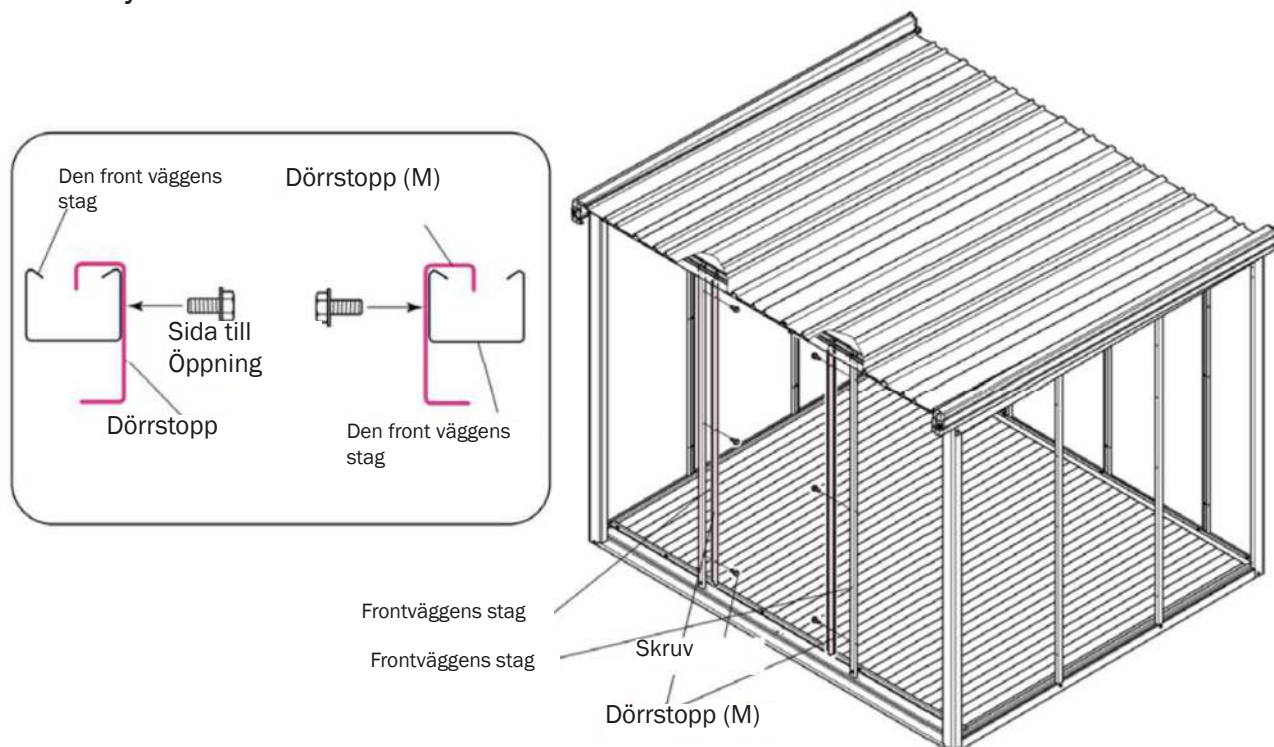



## 13 Vägghpaneler och dörrens sidopanel

Paketnr.

LM5-3577

Skrubar

3 st.

- ① Fäst vägghpanelerna och dörrens sidopanel på fronten från insidan. Först på undersidan!

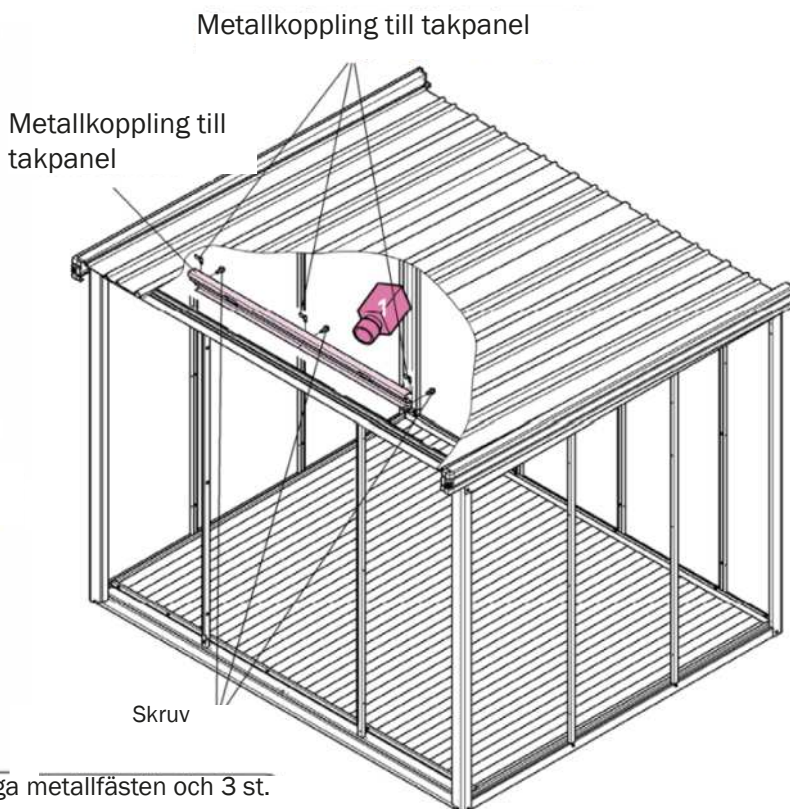
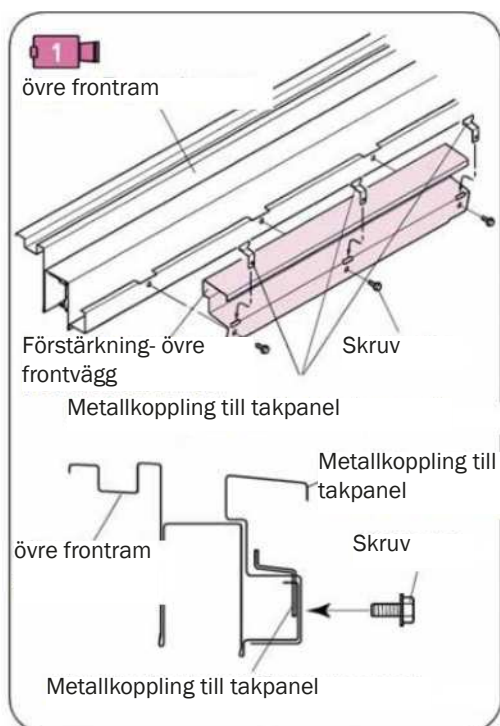

**OBS!**

Med standardtypen behövs inga metallfästen och 3 st. kan lämnas!

## 14 Montering av kopplingen - övre ram

- ① Placera kopplingen i fronten i övre ram och skruva fast den.

Paketnr.

LM5-0163

Skrubar

2 st.

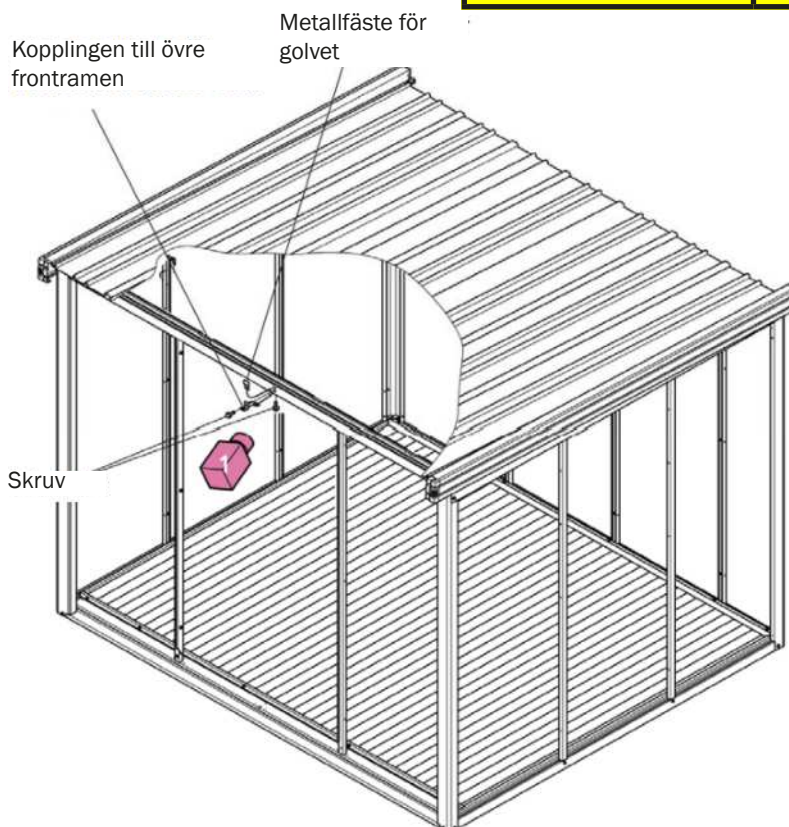
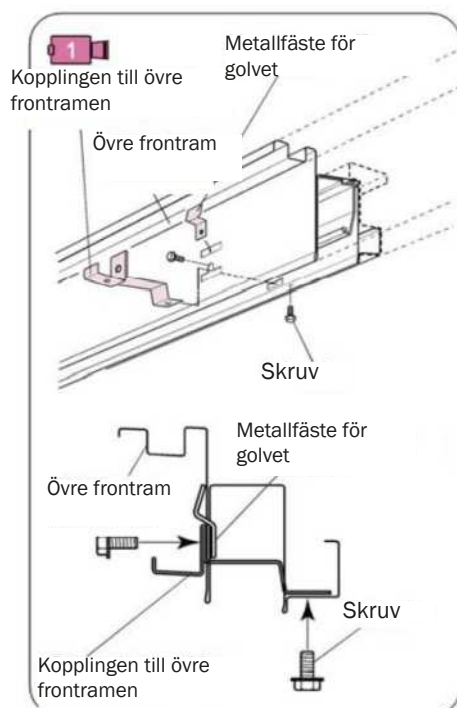

# 15 Vägghpaneler och dörrens sidopanel

<b>Paketnr.</b>	<b>LM5-1003</b>	<b>LM5-1004</b>	<b>LM5-1057</b>
<b>Skrudar</b>	<b>72 st.</b>		

- 1 Fäst vägghpanelerna och dörrens sidopanel på den front väggen från insidan. Först på undersidan!
- 2 Fixera dem med skruvar

**Tänk på!** Om väggarna inte kan skruvas fast kan de ramla omkull. Så, montera dessa väggar en efter en!

 Skruva här

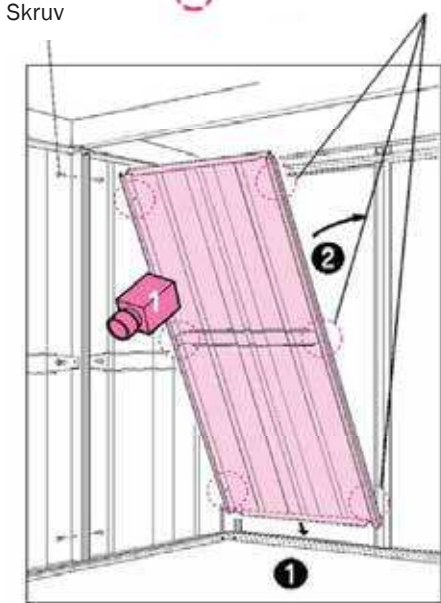

**Tänk på!**

Om hålen för skruvarna inte stämmer överens, lossa takets skruvar!

**Se till att skruva fast dem igen efter att väggarna har fästs!**

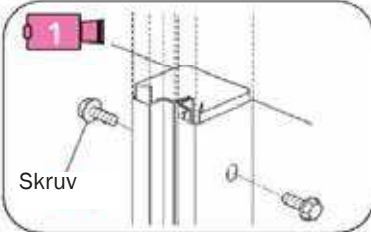

**Tänk på!** Om det finns ett gap mellan vägghpanelen och golvramen, eller om två intilliggande hål inte är vertikalt inriktade, är konstruktionen inte jämn eller korrekt inriktad!

Placering av vägghpanelerna  
**2922 (H)**

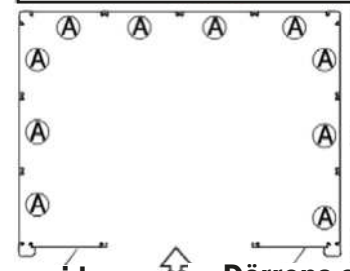

**Framsida** ↑ **Dörrens sidopanel**

Typ av vägghpaneler

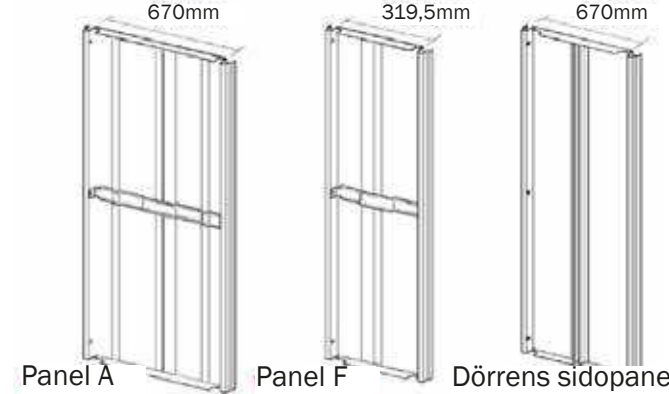

# 16 Montera ramarna

<b>Paketnr.</b>	<b>LM5-1107</b>
<b>Skrudar</b>	<b>13 st.</b>

- 1 Fäst front & bakre panelerna på hörnlisterna med skruvar på varje sida.
- 2 Fäst panelernas mittpunkter med den övre frontramens kopplingar.
- 3 Skruva fast bakpanelen och taket.

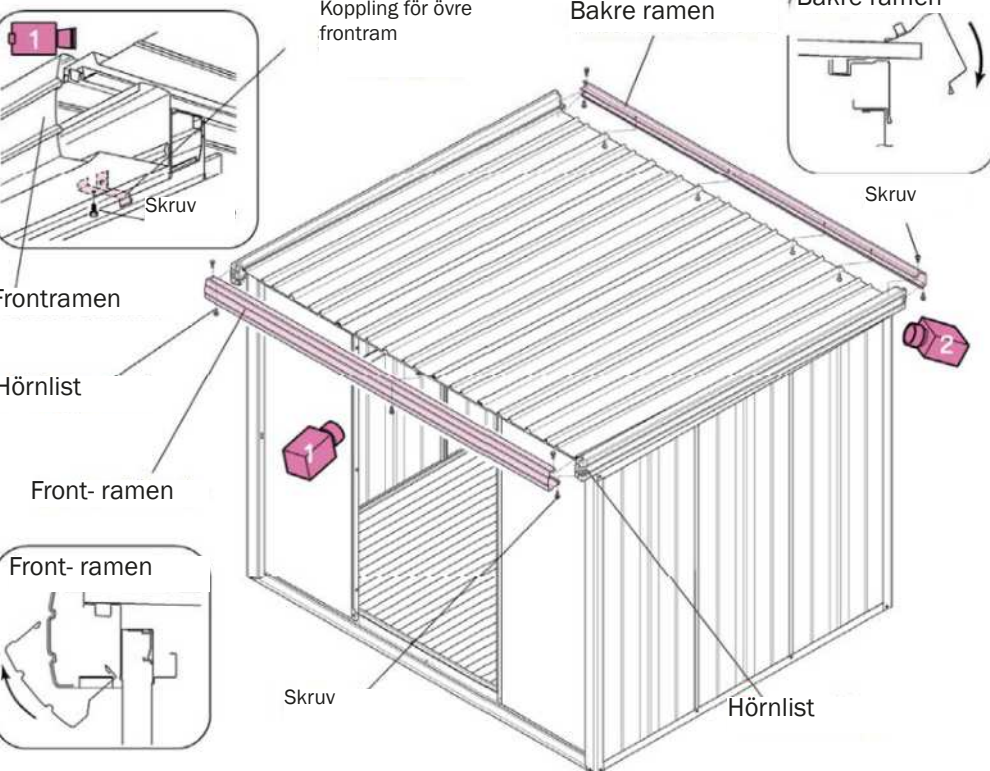

**Skruva fast den bakre kåpan och taket**

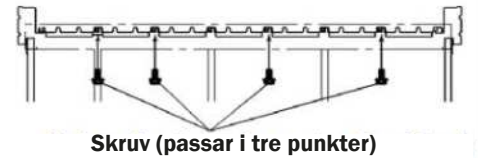
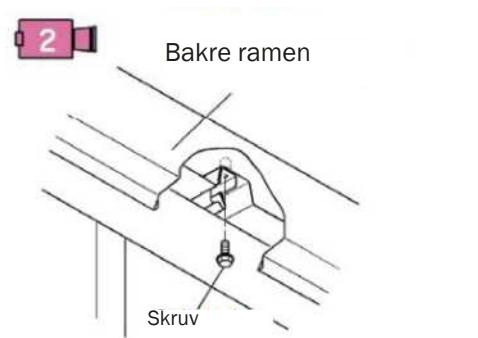

# 17 Montera dörrar

Se till att det inte finns smuts på den nedre golvkarmen när du hakar i dörrpanelerna!

Paketnr.	LM5-1707
Skrubar	6 st.

① Fäst den bärande delen på dörrpanelernas framsida

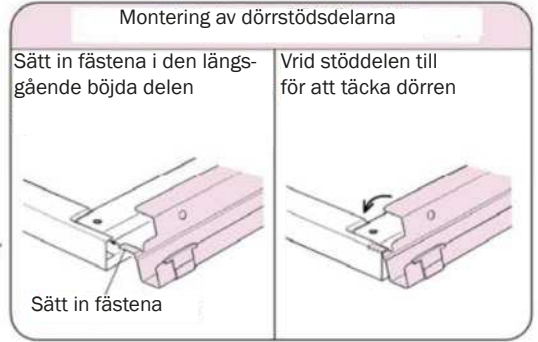
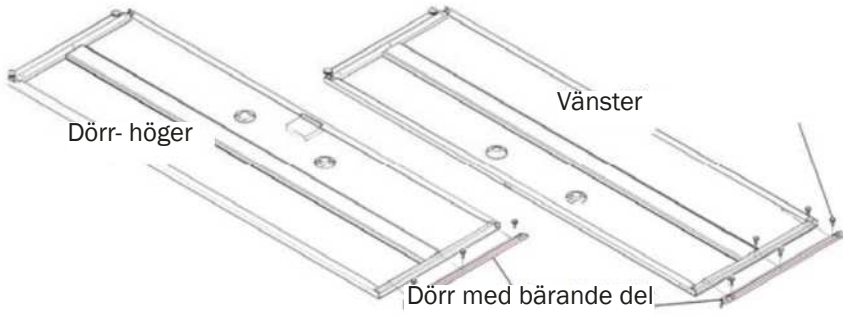

② Häng upp höger & vänster dörrpanel

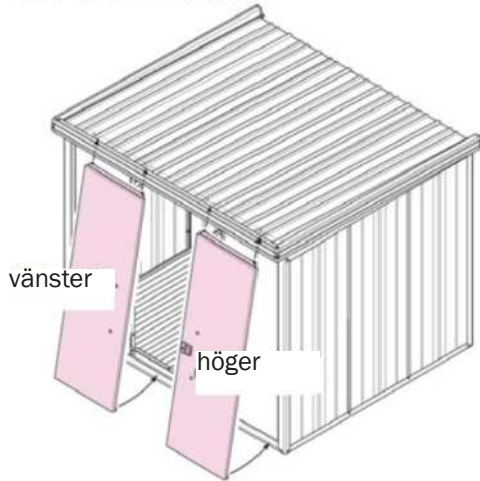

## 17 Kopplingsdetaljer

1. De bakre dörrrens rullar i det fyrkantiga hålet
2. Sjäpp ned utan att hänga
3. Tryck den nedre änden mot bottenramen
4. Lyft upp dörrpanelerna och häng upp det.

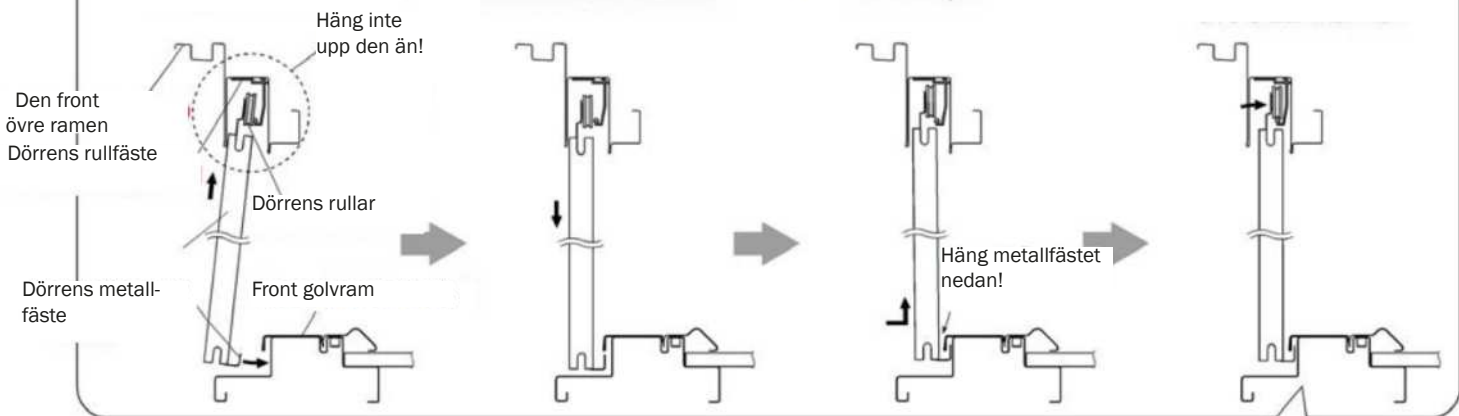

③ Fäst dörrstoppet så att det blir ett mellanrum på ca. 4 mm till dörrförstärkningen

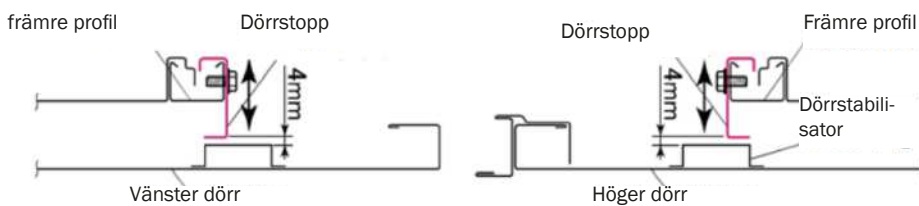

Om dörren är svår att flytta, lossa de tre skruvarna på undersidan och flytta dörren igen. Om den nu rör sig lätt drar du åt skruvarna igen.

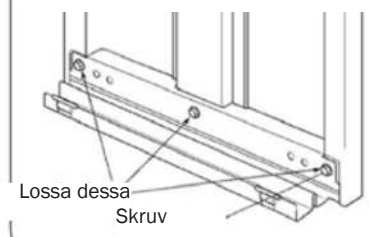

# 18 Dörrsäkring

① Fästa Dörrsäkringen på den övre front ramen (vid 4 punkter)

Paketnr.	LM5-1707
Skruvar	0 st.

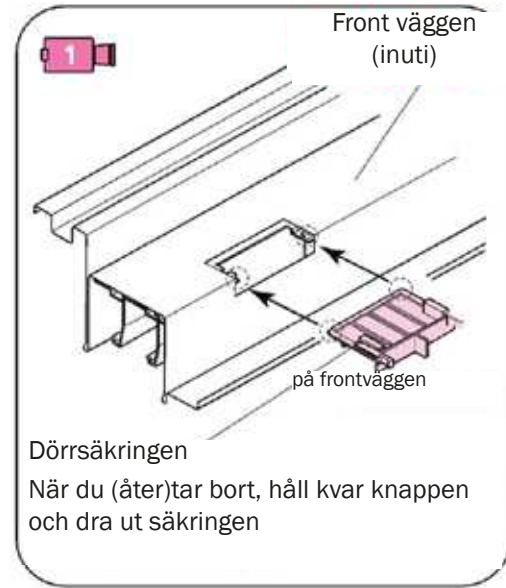
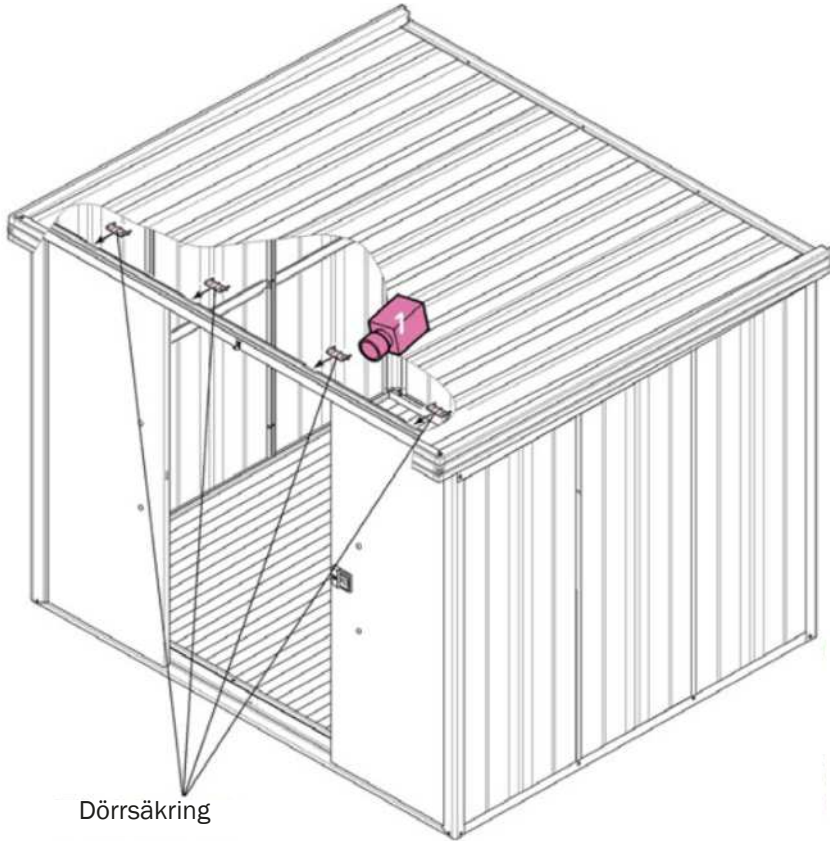

**Tänk på!**  
**Montera dörrsäkringen noggrant!**  
 Annars finns det risk att dörren ramlar ut när du öppnar upp den!  
 Om du vill ta bort dörrpanelerna, ta bort dörrsäkringen först!

# 19 Fästa dörrhandtaget

- ① Sätt in dörrhandtaget i öppningarna på dörrpanelerna.
- ② Vrid dörrhandtagets fästen på insidan av dörrpanelerna.

Paketnr.	LM5-1707
Skruvar	0 st.

## Tänk på!

Kontrollera dörrhandtagets riktning. Dörrhandtaget kan inte fixeras när den är vriden!

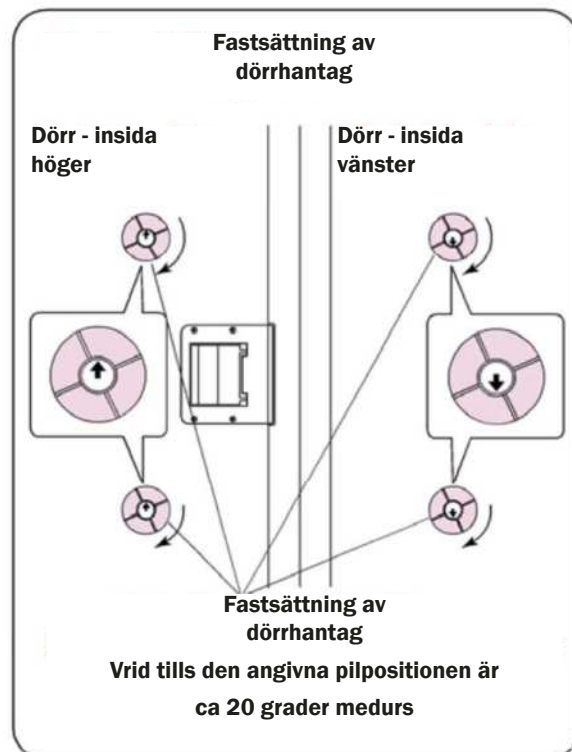
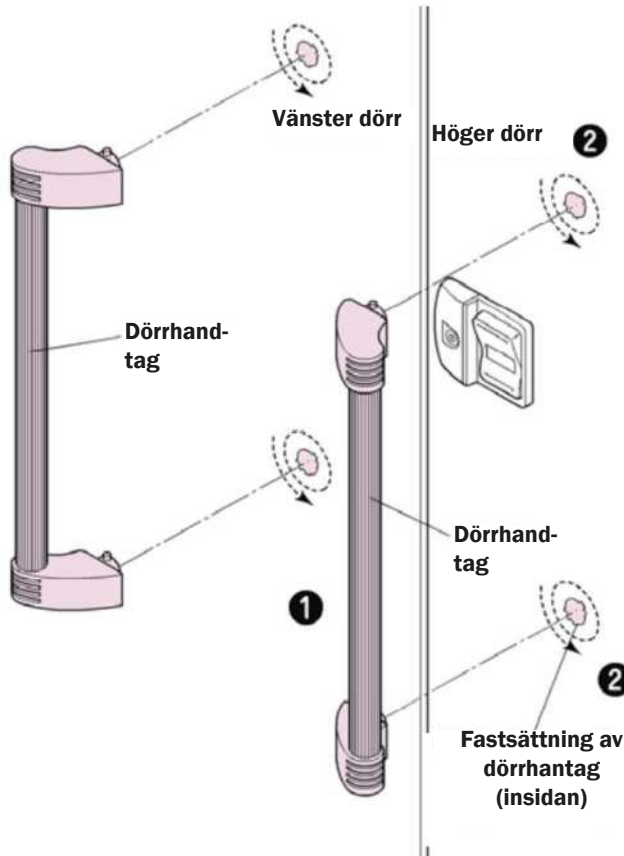
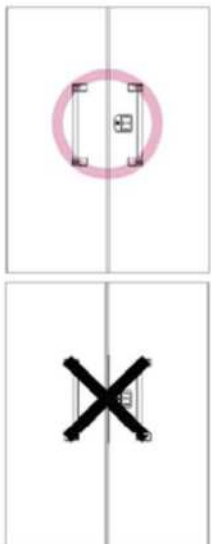

## 20 Justering av dörrar

- 1 Stäng dörren och kontrollera om det finns ett mellanrum mellan hörnstolpen och dörren. Om det finns en glipa, eller om dörren är svår att låsa även utan en glipa, justera dörren genom att lossa skruvarna som håller dörrhjulen på plats.

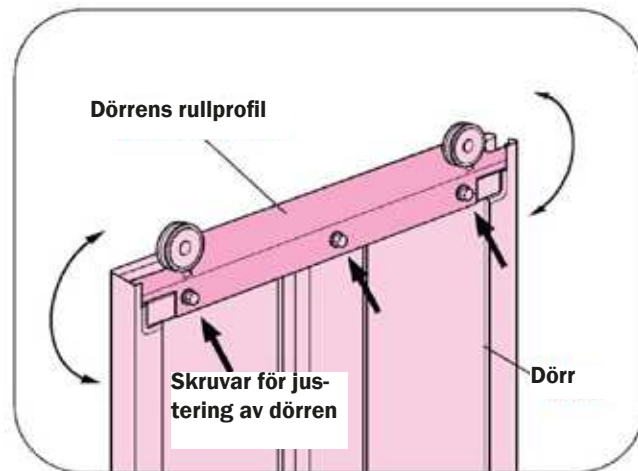
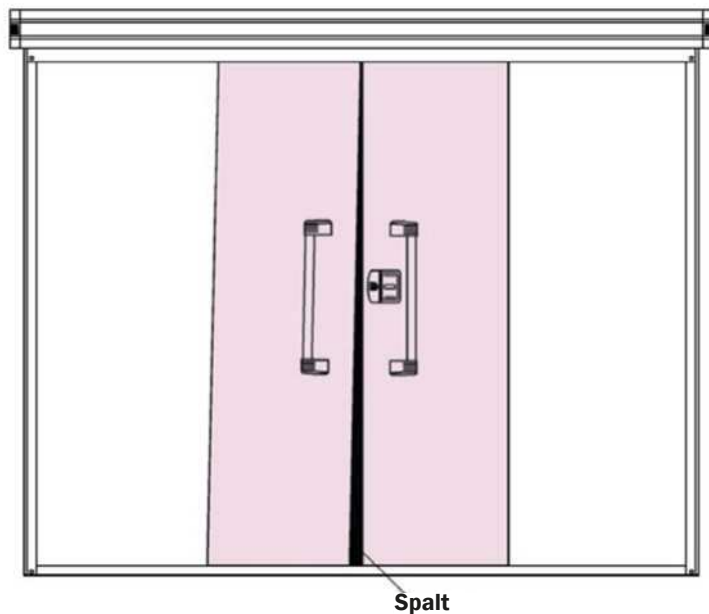

### Tänk på!

Lossa skruvarna, stäng luckan från insidan, justera luckan och skruva dra åt skruvarna igen!

**Tänk på!** Om inställningen inte fungerar, kontrollera markens nivå eller om delarna har blivit korrekt inriktade under monteringen!

## 21 Montering av hyllorna (tillval)

- 1 Sätt in hyllfästena i hålen i väggpanelerna
- 2 Placera hyllan på bärande reglar

Paketnr.	LM5-1903
Skruvar	0 st.

Profil

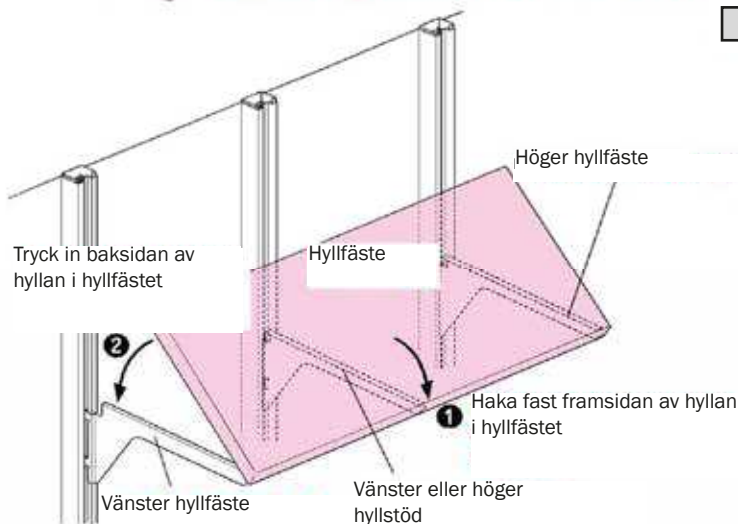
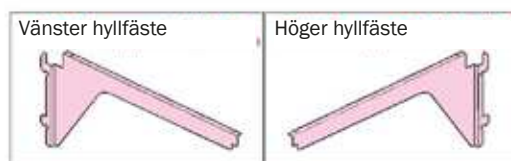
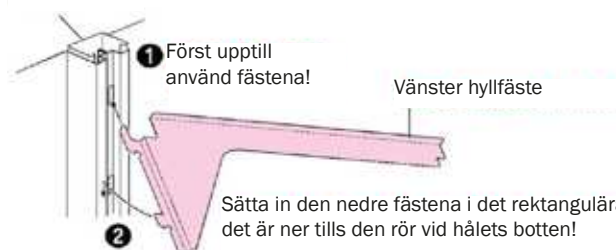

Om du fäster en hylla

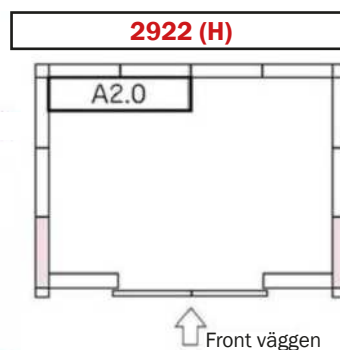

# 2 Slutsteg

Paketnr.	LM5-0163
Skruvar	0 st.

- 1 Skriv modellnamnet på INFORMATIONSSKYLTEN på insidan av dörrpanelerna.
- 2 Placera „takpelare A“ på den övre ramen av den bakre väggen vid överlappningarna och „kappa B takpanel“ på den övre ramen på den högra sidopanelen.

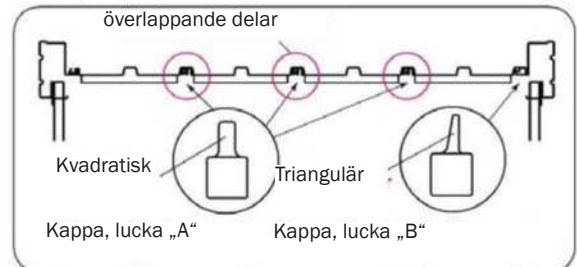
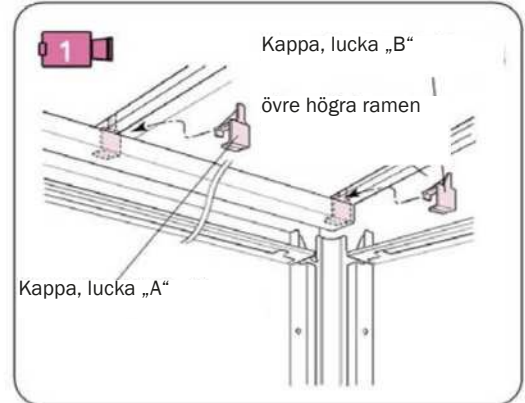
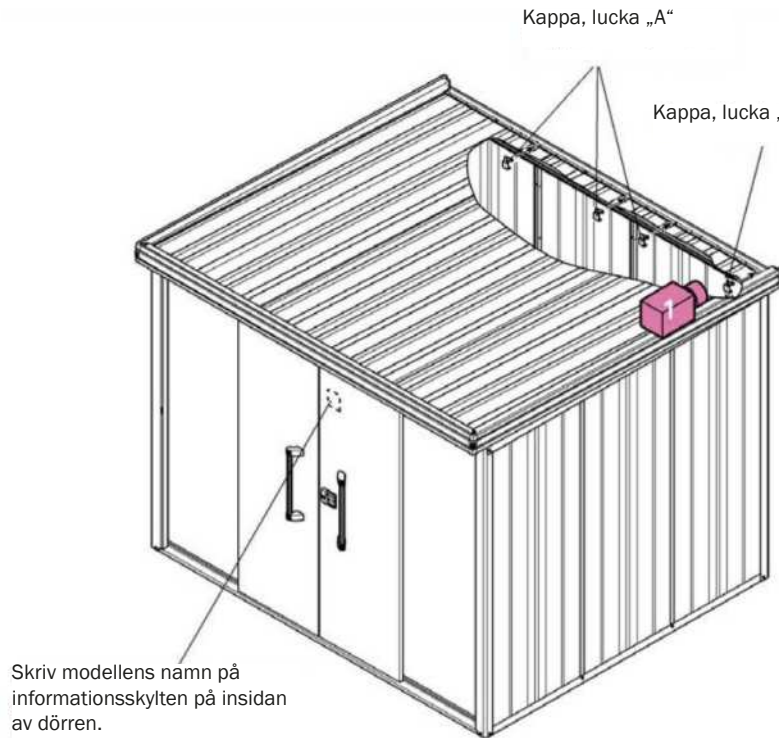

# ◆ Låsets funktion

● Hur vet man om det är låst eller olåst?

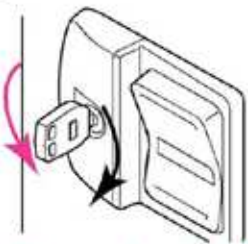

● Hur låser man?

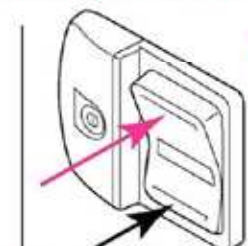

● Låser upp från insidan

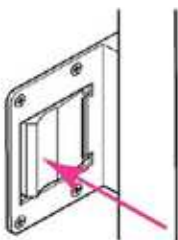

Dörren kan alltid låsas upp från insidan.  
Den kan dock inte blockeras eller låsas från insidan!

Om redskapsboden var upplåst från insidan måste nyckeln vridas 180 grader moturs igen innan du kan låsa den igen!

Tryck inte hårt på handtaget när huset är låset – det skadar låset!



Lås alltid redskapsboden så att ingen kan ta sig in - men se till att ingen befinner sig i redskapsboden!

## Anmärkning efter montering

Achten Sie darauf, dass nach der Montage keine Teile mehr übrig sind!

1. Se till att det inte finns några delar kvar efter montering!
2. se till att dörsäkringen fungerar
3. se till att dörsäkringen är korrekt monterat
4. Innan du använder hyllorna, kontrollera att de är i gott skick
5. skriv ner modellnumret på insidan av dörren!
6. Kontrollera igen att alla skruvar är ordentligt åtdragna!

Checkbox

<input type="checkbox"/>
<input type="checkbox"/>
<input type="checkbox"/>
<input type="checkbox"/>
<input type="checkbox"/>
<input type="checkbox"/>

## Felsökning

<b>Dörrpanelerna faller ut:</b>	Ta bort dörrens låsplattor och låsrullen och sätt tillbaka dörren – se till att alla delar är korrekt installerade (se steg 17, 18 och 20)
<b>Dörren kan inte stängas med lätthet:</b>	1. Se till att byggsatsen är väl inriktad och fastskruvad! 2. Kontrollera att ingen olja har applicerats på dörrens låsrulle! 3. kontrollera att dörsäkerhetsrullen är korrekt monterad!
<b>Dörrhandtaget håller inte ordentligt</b>	Se till att fästet har vridits upp till pilen! (Steg 19)
<b>Dörren stängs inte ordentligt</b>	Justera dörrens stopp (steg 17)

(LMDS-2922(H))

Varning: spara dessa monteringsanvisningar om du behöver dem vid ett senare tillfälle.

# VIKTIGA ANMÄRKNINGAR

## INVENTERING AV ALLA DELAR

Vi rekommenderar starkt att du kontrollerar ramens delar samt de dubbla korrugerade plattorna för fullständighet med hjälp av stycklistan. Om du försäkrar dig att alla delar finns tillgängliga säkerställs en konsekvent konstruktion och du sparar tid och slipper besvär med ett eventuellt nödvändigt avbrott i monteringen.

## VARNING:

För att undvika felantal av delar använder vi oss av en modern vikt-teknik vid paketering. Därmed blir alla enskilda steg i packningen exakt viktkontrollerade och övervakade. Genom detta sätt kan vi på bästa sätt undvika fel eller misstag vid paketering av alla delar.

Skulle motförmodan trots detta, en del skadats under transport eller om en del saknas så skickas den ut så snart som möjligt efter kontakt med oss.

## BEGÄRAN:

Tillverkaren eller importören är GFP Handels GesmbH, Passauerstr. 24, A-4070 Eferding, Österrike (nedan även kallad „tillverkaren“, „vi“ eller „oss“).

**Om några frågor om monteringen eller själva produkten uppkommer, kontakta den leverantör som produkten är köpt genom för korrekt information.**

## Redskapsbod & förvaringsskåp

### 1. Garantins giltighetstid och startpunkt:

- Garantin för metallprodukterna gäller i 20 år.
- Garantin täcker rostangrepp på plåtdelar och delar som bevisligen är obrukbara eller avsevärt försämrade i sin användbarhet på grund av felaktig konstruktion eller bristfälligt utförande. Garantitiden börjar löpa från och med leveransdagen. Eventuella sättningsleveranser leder ej till en förlängning av garantiperioden.

### 2. Garantivillkor:

- Installationen/monteringen har utförts professionellt och enligt medföljande monteringsanvisningarna.
- Produkterna används uteslutande för sitt naturliga syfte och efter normal användning. Produkten har inte använts för något annat ändamål.
- Produkten är fortfarande i ägarens ägo och har inte demonterats och installerats någon annanstans.

### 3. Garantiservice:

- Garantin omfattar delar som bevisligen är obrukbara eller väsentligt försämrade i sin användbarhet på grund av felaktig konstruktion eller bristfälligt utförande.
- Vi bestämmer om delen ska repareras eller ersättas med nya delar. Men i båda fallen är det gratis för kunden.
- Vi tar ej på oss kostnaderna för ev. förflyttningar, installation och/eller transport av produkten.
- GFP kan besluta om reservdelar skall returneras eller om kunden ska göra sig av med dessa.
- GFP tar inget ansvar för eventuella följdskador.

### 4. Begränsningar av garantin:

Denna garanti täcker inte defekter som beror på:

- Transportskador (transportören är ansvarig för detta - anmäl dem omedelbart direkt till föraren).
- Yttre påverkan eller prestanda, extraordinära naturfenomen (t.ex. hagel).
- Allmänna monteringsfel
- Fel i fundamentet, bristande vattenavrinning i jordprofilen.
- Olämplig monteringsplats och/eller brist på förankring.
- Skötsel fel (t.ex. att låset och gångjärnen inte är oljats/smords).
- För hög luftfuktighet i omgivningen eller aggressiva miljöämnen (t.ex. aggressiva och slipande rengöringsmedel, vägsalt, gödningsmedel och andra kemiska ämnen, omgivande luft som innehåller saltvatten och/eller sand).
- Allmänt slitage (t.ex. dörrhjul, gångjärn, lås, etc).
- Färgförändringar, eftersom färgämnen kan förändras med tiden.
- **För gummi- och plastdelar gäller endast den lagstadgade garantitiden på 24 månader.**

### 5. Övrigt

- Platsen för alla skyldigheter som följer av garantiåtaganden är A-4070 EFERDING.
- Köparen eller tredje part kan ej dra några ytterligare rättigheter av denna garanti, i synnerhet inga skadeståndsanspråk av något slag eller rätt till kvittning eller retention.
- De lagstadgade garantikraven påverkas ej av denna garanti.