

INSTRUÇÕES DE MONTAGEM



SÉRIE «COMPACT»

Altura da parede lateral 193 cm

Estufa «PROFI»

vers. CN 2022_v1

Leia **atentamente** estas instruções antes da montagem.

Índice:

ÍNDICE	PÁGINA
INFORMAÇÕES GERAIS	
Informações importantes - Prefácio	3
Instruções de montagem e segurança	4-5
Limpeza e manutenção	6
Declaração de garantia	7
Instruções para a construção da fundação	8-9
Compilação dos pacotes para os diferentes tamanhos de estufas	10
Lista de peças	11-16
Plano das placas alveolares	17
MONTAGEM DA SUA ESTUFA PROFISSIONAL	
Passo 1: Unir as peças longitudinais (perfil do piso, calha, cumeeira) e a travessa transversal	18 - 21
Passo 2: A estrutura do piso	22 - 23
Passo 3: Os perfis dos cantos laterais	24
Passo 4: Colocação das calhas	25
Passo 5: Colocação das travessas	26
Passo 6: Montagem das travessas (parede traseira)	27-28
Passo 7: Montagem das travessas (parede lateral)	29-31
Passo 8: Perfis da porta de entrada	32-33
Passo 9: Perfis dos cantos do frontão	34 - 35
Passo 10: O cume	36
Passo 11: Montagem das vigas do telhado	37 - 40
Passo 12: Colocação das placas alveolares	41-43
Passo 13: Batente da janela	44
Passo 14: Montagem e instalação das janelas	45-47
Passo 15: Montagem do trilho da porta / Montagem da porta	48 - 49
Passo 16: Montagem e instalação da porta	50 - 54
Passo 17: Trabalhos finais	55
Passo 18: Aparafusar os suportes e perfis (proteção adicional contra tempestades)	56 - 57

Prefácio

Caro cliente, possui uma estufa de jardim cuidadosamente concebida, fabricada por pessoas para quem a precisão se tornou uma tradição. A construção compacta permite uma montagem rápida. As possibilidades de utilização são muito versáteis. Reservamo-nos o direito de realizar melhorias no sentido do progresso técnico. Pedimos a sua compreensão, pois isso pode resultar em pequenas diferenças em relação às imagens e descrições. Desejamos-lhe muito sucesso com a sua nova joia de jardim.

Atenção!

Antes da montagem, identifique todas as peças e verifique as quantidades e dimensões. **Antes de montar a estufa, certifique-se, com base na lista de peças individuais, de que nenhuma peça está danificada ou em falta.** Não nos responsabilizamos por despesas adicionais ou tempos de espera de eventuais empresas de montagem contratadas, decorrentes de uma verificação não realizada previamente! Caso sejam necessárias peças de substituição, contacte-nos por e-mail. Indique-nos o número de artigo da peça necessária. Faremos o possível para prestar assistência o mais rapidamente possível.

No caso das placas alveolares, é importante ter em conta que existe um lado interior e um lado exterior. O lado colado ou marcado com «lado exterior» na borda está revestido com uma camada de proteção UV. Para evitar confusões, retire sempre a película após colocar a placa correspondente.

A fundação pode ser de betão ou alvenaria. A sua estufa deve ter uma base sólida e ser fixada corretamente (ver esboços nas páginas 8/9), por isso é altamente recomendável colocar a estufa sobre uma fundação.

A sua segurança é importante para nós!

A montagem deve ser realizada por 2 pessoas. Recomendamos o uso de luvas de proteção, óculos de proteção e calçado de segurança durante a montagem da estrutura e do envidraçamento (risco de ferimentos e quebras!). Após a montagem completa, todas as ligações aparafusadas devem ser novamente apertadas com uma chave de forquilha ou uma chave de anel. **Por favor, observe as nossas instruções de segurança nas páginas seguintes!**

Aviso importante!

O fabricante não se responsabiliza por danos causados por tempestades, vento, água e neve (recomendamos que, nos meses de inverno, o telhado seja limpo da neve). Não é assumida qualquer garantia pela substituição de danos consequentes e patrimoniais. Caso ocorram danos visíveis em componentes, estes devem ser substituídos por peças de reposição originais.

No seu próprio interesse, solicitamos que nos informe todas as peças de reposição necessárias de uma só vez, para que possam ser enviadas num único pacote.

Se necessário, verifique a sua casa até ao fim e envie-nos um e-mail indicando a quantidade necessária, o número do artigo e a designação do artigo. Assim, garantimos que receberá todas as peças necessárias para a montagem e que esta poderá ser realizada de forma rápida e sem obstáculos.

Para evitar confusão entre as peças, pedimos a sua compreensão, pois só podemos processar pedidos de peças de reposição por escrito.



Contacto direto

Envie sempre os pedidos de peças de reposição ou reclamações para o seguinte endereço de e-mail: **service@gfp-international.com**

Reclamações relativas às placas duplas

Por vezes, ao agrafar a caixa de placas alveolares, pode acontecer que algumas placas sejam ligeiramente danificadas nas extremidades laterais pelo agrafador.

Tenha em atenção que as placas duplas normalmente não têm bordas laterais fechadas e que isso é uma característica única da nossa empresa. **Por isso, pequenos danos (todos aqueles que não são visíveis após a inserção em perfis de alumínio ou após a aplicação dos cliques de plástico, ou seja, que não se projetam mais do que cerca de 7 mm na placa) não constituem motivo para reclamação,** uma vez que não prejudicam nem a funcionalidade nem o aspeto. A troca de placas deste tipo só é possível após a devolução das placas originais!

Estamos convencidos de que esta estufa não só lhe dará prazer, mas também lhe abrirá uma infinidade de possibilidades para a jardinagem. Que ela lhe permita cultivar as suas plantas com amor e cuidado, para colher flores magníficas e vegetais deliciosos.

Desejamos-lhe muitas horas agradáveis na companhia das suas plantas, inúmeros sucessos na jardinagem e uma colheita abundante. Que a sua nova estufa se torne um local de relaxamento, criatividade e conexão com a natureza.

Muito obrigado pela sua confiança nos nossos produtos!



Antes de iniciar a montagem, é imprescindível ler as instruções de montagem. Assim, poupará tempo, evitará erros desnecessários e obterá informações importantes para a montagem.



Instruções de segurança

Informações gerais

Leia e guarde as instruções de montagem

Estas instruções de montagem pertencem à estufa de jardim que adquiriu (doravante designada por «produto»). Elas contêm informações importantes sobre a montagem e o manuseio.

Leia atentamente as instruções de montagem, especialmente as instruções de segurança, antes de montar e utilizar o produto. O não cumprimento destas instruções de montagem pode causar ferimentos graves ou danos ao produto.

As instruções de montagem baseiam-se nas normas e regras em vigor na União Europeia. No estrangeiro, respeite também as diretivas e leis específicas do país.

Guarde as instruções de montagem para utilização futura. Se passar o produto a terceiros, certifique-se de que lhes forneça estas instruções de montagem.

Utilização conforme a finalidade

O produto foi concebido exclusivamente para o cultivo ou a criação de vegetais, flores e outras plantas. Não é um local de permanência para pessoas e não é adequado para armazenar materiais facilmente inflamáveis ou combustíveis. Caso ocorra um incêndio no produto, chame imediatamente os bombeiros e certifique-se de que não há mais pessoas no produto.

O produto destina-se exclusivamente à instalação em jardins ou áreas verdes semelhantes em áreas privadas e não é adequado para uso comercial. O produto não é um brinquedo para crianças.

Tenha em atenção que a montagem pode estar sujeita a regulamentos de construção. Antes da montagem, informe-se junto da autoridade de construção competente se e como pode instalar o produto. Se violar estas normas, a sua licença poderá ser revogada. Se instalar o produto sem autorização ou violar as normas de construção, poderá ter de desmontar o produto.

Utilize o produto apenas conforme descrito nestas instruções de montagem. Qualquer outra utilização é considerada indevida e pode causar danos materiais ou mesmo ferimentos pessoais.

Leia todas as instruções e avisos de segurança. O não cumprimento pode causar ferimentos graves.

O fabricante ou revendedor não se responsabiliza por danos causados por utilização indevida ou incorreta.

Instruções de segurança

Perigo de explosão!

A radiação solar pode aquecer fortemente o produto. As substâncias explosivas podem explodir e as substâncias facilmente inflamáveis ou combustíveis podem incendiar-se se forem armazenadas no produto.

Não armazene substâncias facilmente inflamáveis, facilmente combustíveis e explosivas no produto.

Perigo de asfixia!

As crianças pequenas podem colocar peças de montagem na boca e engoli-las ou ficar presas na película de embalagem. Em ambos os casos, podem sufocar.

► Mantenha as crianças pequenas afastadas de todas as pe-

ças de montagem e do local de montagem.

- Certifique-se de que as crianças pequenas não colocam peças pequenas na boca.
- Não deixe as crianças brincarem com o material de embalagem.

Risco de ferimentos!

Durante a montagem, existe um risco especial de ferimentos para crianças e pessoas com capacidades físicas, sensoriais ou mentais reduzidas. Elas podem não avaliar corretamente os riscos.

- Mantenha as crianças e pessoas com capacidades físicas, sensoriais ou mentais reduzidas afastadas do produto durante a montagem.
- Não deixe que crianças ou pessoas com capacidades físicas, sensoriais ou mentais reduzidas montem, limpem, façam a manutenção ou reparem o produto.

Risco de ferimentos!

Ao pisar no telhado, o seu peso pode fazer com que ele se parta. **Não pise nas superfícies do telhado! Perigo de queda!**

Risco de danos!

O manuseamento inadequado do produto pode causar danos ao mesmo.

- Feche a porta e as janelas em caso de vento e tempestade.
- Remova a neve e o gelo do produto.
- O telhado não está concebido para suportar uma altura de neve superior a 10 cm. Camadas com 36 cm de neve seca, 10 cm de neve molhada e 5,5 cm de gelo correspondem a um peso de aproximadamente 50 kg/m². O telhado não é transitável.
- Não coloque materiais pesados no telhado e nas placas de revestimento do produto.
- Em temperaturas baixas abaixo de zero, não bata com objetos duros nas placas alveolares. Isso pode causar a sua quebra.
- Não pise no produto se as peças individuais apresentarem fissuras, rachaduras ou deformações. Substitua as peças danificadas apenas por peças de reposição originais adequadas.
- Não agrupe vários produtos num único local.
- O fabricante não se responsabiliza por danos causados por tempestades, vento, água e neve (recomendamos que, nos meses de inverno, o telhado seja limpo da neve). Não é assumida qualquer garantia pela substituição de danos consequentes e patrimoniais.
- Para evitar roubos, recomendamos a instalação de um cadeado na porta deslizante (não incluído no fornecimento).



Instruções de montagem

Antes da montagem

Verifique o produto e o conteúdo da embalagem

Risco de danos!

Se abrir a embalagem de forma descuidada com uma faca afiada ou outros objetos pontiagudos, o produto pode ser rapidamente danificado. Tenha muito cuidado ao abrir.

1. Retire as peças individuais do produto da embalagem.
2. Verifique se a entrega está completa com base nas listas de peças.
3. Verifique se as peças individuais do produto apresentam danos. Se for o caso, não monte nem utilize o produto.
4. Em caso de danos, contacte o nosso serviço de assistência por e-mail. Para questões gerais, não hesite em contactar-nos por telefone!

Determinar o local de instalação

Risco de danos!

O manuseamento inadequado do produto pode causar danos ao mesmo.

- ▶ Coloque o produto num local facilmente acessível e protegido do vento.
- ▶ Coloque a base e o produto apenas em solo suficientemente firme.
- ▶ Não coloque o produto na extremidade do seu jardim, para que seja acessível por todos os lados.
- ▶ Coloque o produto sobre uma base adequada e fixe-o nela após a montagem.
- ▶ Coloque o produto apenas num local adequado.

Preparar a base

Risco de danos!

O produto é feito de alumínio leve e placas ocas e não é pesado. Devido a isso e ao seu tamanho, oferece muita superfície de ataque ao vento e às tempestades e deve ser bem fixado.

- ▶ Prenda bem o produto à base para evitar danos causados pelo vento e tempestades.

Para instalar o produto com segurança, fixe-o a uma fundação. A fundação pode ser de betão ou alvenaria. **Os parafusos, ângulos e buchas para fixar o produto à fundação não estão incluídos no volume de entrega.**

Como instalar a fundação:

Construa a fundação em ângulo reto num local adequado.

- ▶ As variantes possíveis de fundação são uma fundação contínua de betão moldado, uma fundação contínua de blocos de betão pré-fabricados, uma fundação contínua de lajes de betão e uma fundação pontual de betão.
- ▶ Certifique-se de que a fundação se projete pelo menos 50 mm do solo.

Encontrará mais informações sobre a fundação, bem como as dimensões da fundação, nas páginas 8 e 9!

Montagem

Risco de ferimentos!

Realize a montagem passo a passo e com muito cuidado. Se não seguir rigorosamente estas instruções de montagem, podem ocorrer erros que podem ser fatais.

- ▶ Monte o produto com muito cuidado e passo a passo, conforme indicado nas instruções de montagem.
- ▶ Monte o produto com pelo menos duas pessoas adultas.
- ▶ Durante a montagem, use luvas de proteção, óculos de proteção e calçado de segurança.
- ▶ Protejam-se mutuamente enquanto montam as partes superiores do produto. Especialmente enquanto estiverem em cima da escada.
- ▶ Não pise no telhado do produto. Existe risco de queda e de perfuração.

Risco de ferimentos!

Os perfis de alumínio podem ter arestas vivas. Se não suavizar as arestas, pode cortar-se.

- ▶ Lixe as arestas afiadas dos perfis de alumínio com uma lima para não se cortar ou ficar preso nelas.

Risco de danos!

Devido aos movimentos durante a montagem, as ligações aparafusadas podem soltar-se um pouco. Isso pode tornar o produto instável.

- ▶ Após a montagem, aperte todas as ligações aparafusadas com uma chave de forquilha ou chave de anel.

Monte a estufa com a ajuda de pelo menos mais uma pessoa adulta.

Para a montagem, necessita de:

- Uma chave de fendas,
- Uma chave inglesa dupla SW 10,
- Uma aparafusadora a bateria,
- Uma fita métrica,
- Parafusos/buchas/esquadros/ganchos para fixação na fundação,
- Um nível,
- Uma escada,
- Óleo ou lubrificante semelhante e
- Um alicate combinado.

Estas peças não estão incluídas no volume de fornecimento.

Nota sobre as nossas placas alveolares

Atenção!

No caso das placas alveolares, é importante ter em conta que existe um lado interior e um lado exterior. O lado colado ou marcado com «lado exterior» na borda é revestido com uma camada de proteção UV. Para evitar confusões, retire sempre a película após colocar a placa correspondente.



Limpeza e manutenção

Limpeza

Risco de danos!

O manuseamento inadequado do produto pode causar danos ao mesmo.

- ▶ Não utilize produtos de limpeza ácidos, solventes, alvejantes ou corrosivos para a limpeza.
- ▶ Não utilize esponjas de arame ou de aço, esponjas abrasivas ou que riscuem, panos ou escovas para a limpeza. Caso contrário, as superfícies podem ser danificadas.
- ▶ Não utilize aparelhos de limpeza a vapor ou de alta pressão para a limpeza. Caso contrário, a estufa poderá ser danificada.
- ▶ Limpe a estufa apenas com água fria ou morna.

Manutenção

Risco de danos!

A estufa oferece uma grande superfície de ataque ao vento e às tempestades. As ligações aparafusadas podem soltar-se rapidamente.

- ▶ Após ventos fortes ou tempestades, verifique se as placas alveolares estão bem fixadas e se as ligações aparafusadas estão firmes.
- ▶ Verifique a cada três a quatro meses se as ligações aparafusadas da estufa ainda estão firmes.
- ▶ Se necessário, aperte as ligações aparafusadas.

Eliminação

Elimine a embalagem!

Elimine a embalagem por tipo de material. Coloque o cartão e o papelão no lixo de papel, E as películas plásticas na recolha seletiva.



Elimine a estufa!

Elimine a estufa de acordo com as leis e regulamentos aplicáveis no seu país.

Declaração de garantia

Garantia

Período de garantia

Para além da responsabilidade legal do vendedor por defeitos em estufas adquiridas através de nós, oferecemos uma garantia de 15 anos para a construção e a estrutura e uma garantia de 10 anos para os nossos painéis alveolares.

O prazo de garantia começa na data da receção da mercadoria. Eventuais entregas de substituição não implicam qualquer prolongamento do prazo de garantia.

Âmbito da garantia

A garantia para as nossas estufas aplica-se exclusivamente à construção e à estrutura. A garantia não abrange componentes de entrega, tais como vedantes, peças de plástico e elementos de ligação. Da mesma forma, a garantia não se estende aos nossos acessórios complementares para estufas.

A garantia para as nossas placas alveolares abrange exclusivamente a sua resistência às intempéries. Aplica-se apenas em relação à compra de uma das nossas estufas. Em caso de reclamações justificadas no âmbito da garantia, aplica-se o seguinte plano de garantia em relação às placas alveolares:

Tempo a partir da data de aquisição Substituição de material:

- ▶ Até 5 anos 100 %
- ▶ No 6.º . Ano 75 %
- ▶ No 7.º . Ano 60 %
- ▶ No 8.º . Ano 45 %
- ▶ No 9.º . Ano 30 %
- ▶ No 10.º . Ano 15 %

Condições da garantia

O requisito básico para a utilização da garantia é a montagem profissional e a manutenção adequada, tanto da estrutura como das placas duplas com câmara oca. A garantia caduca em caso de reconstrução.

Exclusão da garantia

Além disso, a garantia não se estende a defeitos e danos que sejam direta ou indiretamente atribuíveis a:

- ▶ Utilização do material não conforme com as nossas instruções
- ▶ Danos causados por manuseamento inadequado antes, durante ou após os trabalhos de montagem
- ▶ Danos causados por força maior
- ▶ Fundações e fixações inadequadas
- ▶ Localização inadequada (por exemplo, com exposição especial ao vento ou ao calor)
- ▶ Uma fixação insuficiente da estufa
- ▶ Alterações no local de montagem do artigo fornecido
- ▶ Limpeza inadequada com produtos de limpeza inadequados (incluindo produtos de limpeza agressivos, água salgada, etc.)
- ▶ Falta de manutenção (limpeza) do produto
- ▶ Contacto do material com produtos químicos incompatíveis

- ▶ Instalação incorreta das placas duplas, bem como a ocorrência de riscos e
- ▶ Tensões ou utilização de colas, massas de vedação ou outros materiais incompatíveis
- ▶ Alterações de cor na superfície revestida a pó devido à radiação solar
- ▶ Alteração da superfície das peças prensadas devido à formação de uma camada de óxido natural
- ▶ Juntas de manutenção (juntas de silicone)
- ▶ Utilização comercial

Os direitos de garantia só podem ser reivindicados mediante a apresentação do recibo de compra original, desde que o cliente tenha cumprido as suas obrigações de pagamento decorrentes do contrato de compra.

Se uma reclamação de garantia for apresentada dentro do período de garantia concedido e considerada justificada, forneceremos substituição gratuita do material. Esta garantia não cobre quaisquer outras reclamações de garantia, tais como a substituição de danos diretos ou indiretos ou outros danos consequentes.

Esta garantia não cobre qualquer outra responsabilidade, como a remoção ou instalação de peças reclamadas ou entregues posteriormente, bem como outros custos adicionais ou danos consequentes. Tal responsabilidade existe apenas no âmbito das disposições legais.

O telhado da sua estufa deve ser limpo de neve e gelo durante os meses de inverno!

Tipos de fundações

A fundação da sua estufa

Uma tarefa importante!

Com uma fundação sólida para a Estufa de Jardim, os construtores amadores têm a garantia de que a sua construção resistirá a condições meteorológicas extremas e que as suas valiosas plantas estarão protegidas de forma fiável contra as intempéries.

Como subestrutura de suporte, a fundação de uma estufa deve garantir a estabilidade em todas as condições meteorológicas imagináveis. Todas as forças estáticas, como o peso próprio e o peso do telhado, a pressão do vento e a sua sucção, devem poder ser absorvidas pela fundação.

Além disso, não deve afundar ou levantar do solo, no caso de se tratar de uma construção leve. Não se deve esquecer a função de proteção contra perdas de calor em direção ao solo, que é particularmente importante para as plantas utilizadas.

Não é recomendável montar uma estufa no jardim sem a devida fixação.

Todas as Estufa de Jardim precisam de uma subestrutura?

No entanto, em princípio, é necessário um alicerce para quase todos os projetos de construção em contacto com o solo. Uma Estufa de Jardim também deve assentar sobre uma fundação sólida.

Tipos de fundações

A Fundações contínuas de betão

Uma faixa de betão com pelo menos 10 cm de espessura é a fundação ideal. A forma mais simples de construir uma fundação de betão é utilizar blocos de betão moldados, disponíveis em lojas de materiais de construção. Estes são colocados de acordo com as dimensões necessárias, alinhados e, em seguida, preenchidos com betão. Basicamente, a fundação deve ser resistente ao gelo, ou seja, deve ter 80 cm de profundidade. É melhor perguntar a um especialista de sua confiança se, na sua região, uma fundação menos profunda também é suficiente. As dimensões ideais para a fundação podem ser encontradas no final desta página.



B Fundações contínuas de blocos de betão pré-fabricados (blocos de calçada)

Para muitos clientes, a construção de uma fundação de betão é demasiado complexa, dispendiosa ou mesmo sustentável. Como alternativa, também pode enterrar blocos de betão pré-fabricados e fixar a casa sobre eles. Exemplo: nas lojas de materiais de construção ou em lojas especializadas em materiais de construção, estão disponíveis pedras de borda ou pedras de delimitação ideais para a construção. Estes blocos são muito pesados, mas relativamente económicos. Basta cavar a vala necessária e colocar os blocos. Recomen-

damos colocar os blocos num leito de cascalho, pois assim é relativamente fácil obter uma superfície plana. Assim, terá uma fundação simples, económica, mas muito prática. Esta variante não é adequada para todas as condições do solo, especialmente se o solo ainda estiver a assentar.



C Fundações pontuais de betão

Também pode colocar a sua Estufa de Jardim sobre pontos de fundação individuais e fixá-la neles. No entanto, isso requer que tenha optado por uma estrutura de fundação como acessório! No entanto, o requisito básico para essa fixação é que os pontos de fundação estejam na horizontal. As fundações pontuais só são adequadas em terrenos planos e nivelados! Recomendamos colocar os pontos de fundação nos quatro cantos da estufa. Dependendo do tamanho da estufa, recomendamos também um ponto de fundação na parte da frente e de trás, bem como nos lados longitudinais da estufa.



D Fundações contínuas em placas de betão

Para uma estufa amadora com uma área de poucos metros quadrados, basta uma fundação de lajes de calçada, assentes sobre cascalho compactado e cerca de cinco centímetros de brita. O esforço e os custos permanecem, portanto, baixos. É claro que fundações mais sólidas são sempre possíveis e oferecem mais estabilidade. No entanto, tenha em atenção que uma fundação de lajes não é resistente ao gelo e que, por isso, as lajes podem deslizar ou assentar ao longo dos anos.



Pavimentação completa com lajes de betão ou placas de betão

Se cultivar exclusivamente plantas em vasos na sua estufa ou a utilizar exclusivamente para o inverno das suas plantas, também existe a possibilidade de colocar a Estufa de Jardim sobre uma superfície de betão.



Atenção!

Os ângulos, buchas e parafusos não estão incluídos no volume de fornecimento. **Estes acessórios podem ser adquiridos na nossa loja!**

A sua estufa é feita de alumínio leve e placas ocas. Ambos não têm um peso particularmente elevado. No entanto, as tempestades e o vento encontram uma superfície de ataque particularmente grande. Por esse motivo, fixe a sua estufa ao solo de forma especialmente segura. Preste especial atenção à qualidade dos materiais utilizados!

Pode fixar a sua nova estufa ao solo ou a uma fundação de várias maneiras: enterre metade da sua fundação de alumínio no solo e fixe-a com parafusos de solo opcionais (com pelo menos 30 cm de comprimento). Em alternativa, pode fixar a estufa diretamente a uma superfície estável (fundação de betão ou alvenaria). Consulte as duas variantes A ou B abaixo. A fundação deve ser construída em ângulo reto e nivelada. Coloque a sua estufa pronta sobre a fundação.

Variante A

Faça um furo no perfil do piso (ver detalhe A). Fixe a estufa à fundação com parafusos e buchas adequados (não incluídos no fornecimento!).

Variante B

Fixação da estufa com cantoneiras. Esses suportes angulares podem ser fixados ao perfil inferior com parafusos (ver detalhe B). Aqui não é necessário perfurar a estufa. Com buchas e parafusos adequados, a estufa pode então ser fixada à fundação.

(Os suportes angulares não estão incluídos no fornecimento!).

Fundação de betão ou alvenaria

Aqui encontra as dimensões adequadas

Modelo	Largura [B] Dimensão interior	Comprimento [L] Dimensão interior	Altura [A]	Nível [K]
Estufa COMPACT 2	1810 mm	1190 mm	aprox. 80 cm	mín. 50 mm
Estufa COMPACT 3	1810 mm	1810 mm	aprox. 80 cm	mín. 50 mm
Estufa COMPACT 4	1810 mm	2450 mm	aprox. 80 cm	mín. 50 mm
Estufa COMPACT 5	1810 mm	3060 mm	aprox. 80 cm	mín. 50 mm

Imagem 1:

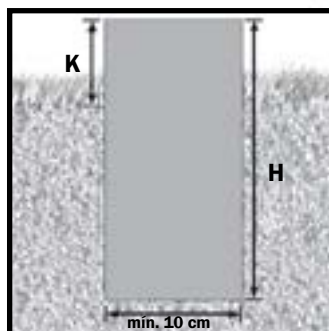
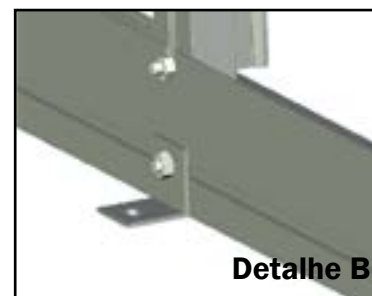
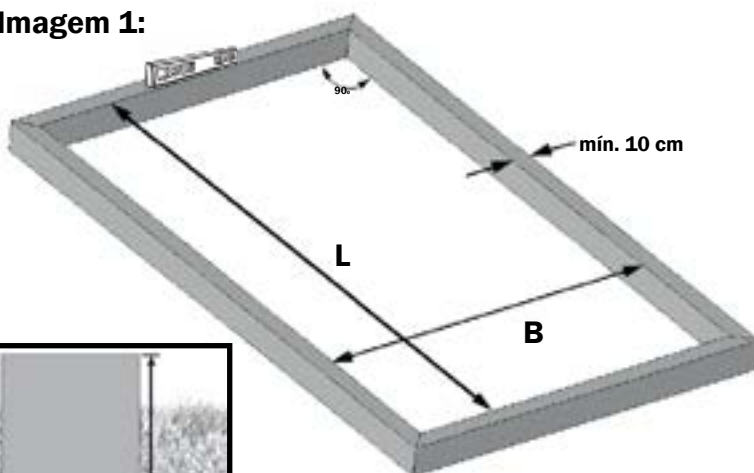

Compilação dos pacotes para os diferentes tamanhos de estufas

COMPACT 2

Pacote de painéis frontais e traseiros		1	Pacote
Pacote básico de 2 campos		1	Pacote

COMPACT 3

Pacote de painéis frontais e traseiros		1	Pacote
Pacote básico de 3 campos		1	Pacote

COMPACT 4

Pacote de painéis frontais e traseiros		1	Pacote
Pacote básico de 2 campos		1	Pacote
Pacote complementar 2 campos		1	Pacote

COMPACT 5

Pacote de painéis frontais e traseiros		1	Pacote
Pacote básico de 3 campos		1	Pacote
Pacote complementar 2 campos		1	Pacote

Lista de peças

Pacote de painéis frontal e traseiro «COMPACT»

ESBOÇO	N.º ART.	DESIGNAÇÃO	COMPRI- MENTO	UN
	40445_1871	Perfil inferior 1871 mm	1871 mm	2
	9141144	Perfil lateral	1830 mm	4
	9041069	Suporte lateral	1830 mm	2
	2855_0442	Suporte do teto 442 mm	442 mm	2
	9141151	Entrada da porta/perfil lateral da porta	1830 mm	4
	21331_1871	Suporte transversal 1871 mm	1871 mm	2
	02020_1918	Contraventamento 1918 mm	1918 mm	4
	21324_1254	Trilho superior da porta	1254 mm	1
	99633_1254	Trilho inferior da porta	1254 mm	1
	21340_0647	Perfil dos roletes da porta	647 mm	2
	21642_0651	Perfil de batente de janela	651 mm	1
	21642_0415	Perfil lateral da janela 415 mm	415 mm	2
	21641_0630	Perfil inferior da janela	630 mm	1
	21341_0630	Perfil da dobradiça	630 mm	1
	664555	Pino do eixo		4
	664548	Rolo da porta		4
	9040334	Braçadeira de fixação		2
	9040341	Ângulo para perfil inferior		4
	GHP02	Puxador exterior da porta		1
	GHP03	Puxador interno da porta		1
	9040311	Suporte para janela		1
	CT5100370	Vedante da porta	370 cm	1
	CT5120185	Borracha semi	185 cm	2













Lista de peças

Pacote básico de dois campos «COMPACT»

ESBOÇO	N.º ART.	DESIGNAÇÃO	COMPRI- MENTO	UN
	40445_1254	Perfil inferior 1254 mm	1254 mm	2
	21332_1254	Calha de chuva 1254 mm	1254 mm	2
	40451_1254	Cumeeira 1254 mm	1254 mm	1
	9041069	Suporte lateral	1830 mm	2
	2855_1025	Suporte de telhado 1025 mm	1025 mm	2
	2853_1025	Perfil de canto do frontão 1025 mm	1025 mm	4
	02020_1918	Contraventamento 1918 mm	1918 mm	4
	02020_1228	Contraventamento 1228 mm	1228 mm	4

Lista de peças

Pacote básico três campos «COMPACT»

ESBOÇO	N.º ART.	DESIGNAÇÃO	COMPRI- MENTO	UN
	40445_1871	Perfil inferior 1871 mm	1871 mm	2
	21332_1871	Calha de chuva 1871 mm	1871 mm	2
	40451_1871	Cumeeira 1871 mm	1871 mm	1
	9041069	Suporte lateral	1830 mm	4
	2855_1025	Suporte de telhado 1025 mm	1025 mm	4
	2853_1025	Perfil de canto do frontão 1025 mm	1025 mm	4
	02020_1918	Contraventamento 1918 mm	1918 mm	4
	02020_1228	Contraventamento 1228 mm	1228 mm	4
	21642_0651	Perfil de batente de janela	651 mm	1
	21642_0415	Perfil lateral da janela 415 mm	415 mm	2
	21641_0630	Perfil inferior da janela	630 mm	1
	21341_0630	Perfil da dobradiça	630 mm	1
	9040311	Suporte para janela		1













Lista de peças

Pacote complementar dois campos «COMPACT»

ESBOÇO	N.º ART.	DESIGNAÇÃO	COMPRI- MENTO	UN
	40445_1254	Perfil inferior 1254 mm	1254 mm	2
	21332_1254	Calha de chuva 1254 mm	1254 mm	2
	40451_1254	Cumeeira 1254 mm	1254 mm	1
	9041069	Suporte lateral	1830 mm	2
	2855_1025	Suporte de telhado 1025 mm	1025 mm	2
	9141083	Escora de ligação Parede lateral	1830 mm	2
	40447_1025	Contraventamento Telhado	1025 mm	2
	9040518	Conector 20x20 mm	250 mm	5
	9141151	Entrada da porta/perfil lateral da porta	1830 mm	4
	21324_1254	Trilho superior da porta	1254 mm	1
	99633_1254	Trilho inferior da porta	1254 mm	1
	21340_0647	Perfil dos roletes da porta	647 mm	2
	21642_0651	Perfil de batente de janela	651 mm	1
	21642_0415	Perfil lateral da janela 415 mm	415 mm	2
	21641_0630	Perfil inferior da janela	630 mm	1
	21341_0630	Perfil da dobradiça	630 mm	1
	9040563	Reforço do cume (1 orifício)		1
	9040570	Reforço da calha (2 orifícios)		2

Lista de peças

Pacote complementar dois campos «COMPACT»

ESBOÇO	N.º ART.	DESIGNAÇÃO	COMPRI- MENTO	UN
	690509	Parafuso M6x12		35
	690547	Porca M6		35
	9040556	Parafuso de fixação 4,2x13		10
	CT5120185	Borracha semi	185 cm	4
	CT5120125	Borracha semi	125 cm	4
	CT5130185	Borracha inteira	185 cm	2
	CT5130125	Borracha inteira	125 cm	2
	664555	Pino do eixo		4
	664548	Rolo da porta		4
	GHP02	Puxador exterior da porta		1
	GHP03	Puxador interno da porta		1
	9040311	Suporte para janela		1
	CT5100370	Vedante da porta	370 cm	1

Caixa de borracha e peças pequenas

ESBOÇO	N.º ART.	DESIGNAÇÃO	COMPRI- MENTO	UN
	CT5124400	Rolo de borracha metade	44 metros lineares	1
	CT5131850	Rolo de borracha duplo	18,5 m	1
	9040464	Cobertura de cumeeira		2
	9040471	Canaleta de chuva esquerda		2
	9040488	Dreno de chuva à direita		2
	9040495	Tampa de cobertura Perfil inferior		4
	3901411	Fita adesiva de alumínio	50 metros lineares	1
	690509	Parafusos M6x12		108
	690523	Parafusos M6x16		4
	690547	Porca M6		28
	690548	Porca sextavada M6 com flange		100
	690549	Porca sextavada M6 - autoblocante		4
	690592	Parafuso para chapa 4,8 x 22		30
	9040556	Parafuso de perfuração 4,8 x 13		31
	690622	Parafuso romboidal		8

Plano para as placas alveolares - Estufa profissional «COMPACT»

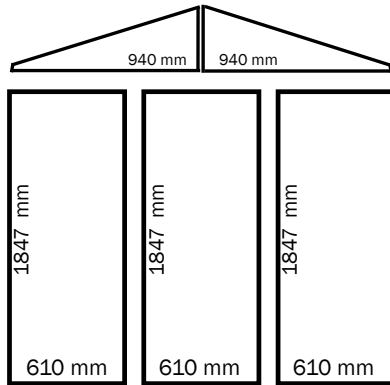

Parede traseira

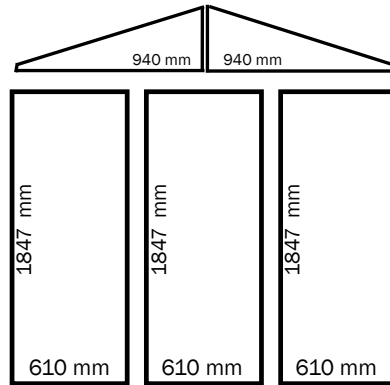

Parede frontal

610 mm 1847 mm	610 mm 1040 mm	417 mm 623 mm 610 mm	1847 mm 610 mm	
610 mm 1847 mm	610 mm 1040 mm	1040 mm 610 mm	1847 mm 610 mm	COMPACT 2
610 mm 1847 mm	610 mm 623 mm 417 mm	1040 mm 610 mm	1847 mm 610 mm	COMPACT 3
610 mm 1847 mm	610 mm 1040 mm	1040 mm 610 mm	1847 mm 610 mm	COMPACT 4
610 mm 1847 mm	610 mm 1040 mm	1040 mm 610 mm	1847 mm 610 mm	COMPACT 5

NOTA:

Para colar na parte superior das placas alveolares duplas, é fornecida uma fita adesiva de alumínio.

Isto impede que os insetos entrem nas placas duplas pela parte superior. Recomendamos não colar a fita adesiva na parte inferior das placas alveolares, para que a eventual condensação possa escorrer para baixo!

Passo 1 - Unir os perfis do piso

PASSO 1 - Unir as peças longitudinais

Na primeira etapa, os perfis inferiores, as calhas e o cume são ligados com os conectores fornecidos. O piso, a calha e o cume devem ter o mesmo comprimento!

Instrução:

Nos modelos COMPACT 2 e COMPACT 3, os perfis laterais do piso, as calhas e o cume são contínuos, pelo que o passo 1 não se aplica.

Se adquiriu o modelo COMPACT 2 e COMPACT 3, avance para a página 22 e comece a montagem da estrutura inferior.

NOTA para o modelo «COMPACT 5»

Certifique-se de que a posição dos perfis para 3 campos nos perfis inferiores, nas calhas e no cume esteja no mesmo local. Recomendamos utilizar primeiro os perfis mais longos para 3 campos.

O mais fácil é colocar os perfis do solo e as calhas lado a lado e verificar, antes da montagem, se os perfis para 3 campos estão na mesma posição.

Certifique-se também de que os perfis do piso e as calhas de chuva devem ser montados em espelho!

É melhor colocar os perfis longitudinais corretamente logo no início e só depois começar a montá-los e aparafusá-los.

1a

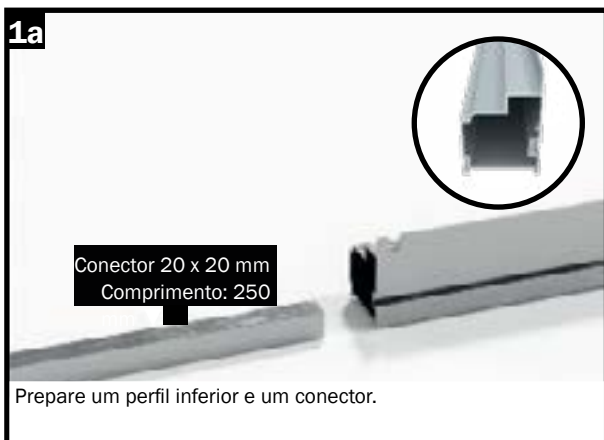

Conector 20 x 20 mm
Comprimento: 250

Prepare um perfil inferior e um conector.

1b



Insira o conector até meio no perfil do piso. Verifique se o conector sobressai 125 mm do perfil do piso.

1c



Aparafuse o conector com uma parafuso de rosca 4,8 x 13 mm.

1d



Encaixe o segundo perfil inferior no conector.

1e



Pressione os perfis do piso firmemente um contra o outro, de modo a que não fique nenhuma folga.

1f



Aparafuse o conector com uma parafuso de rosca 4,8 x 13 mm.

Passo 1 - Ligação das calhas



Passo 1 - Ligação das cumeeiras

NOTA para o modelo «COMPACT 5»

Certifique-se de que a posição dos perfis para 3 campos nos perfis inferiores, nas calhas e no cume esteja no mesmo local. Recomendamos utilizar primeiro os perfis mais longos para 3 campos.

O mais fácil é colocar os perfis de cumeeira ao lado dos perfis de base e calhas já preparados e verificar, antes da montagem, se os perfis para 3 campos estão na mesma posição.

1a



Prepare um cume e um conector.

1b



Insira o conector até meio na cumeeira.

1c



Verifique se o conector se projeta 125 mm do perfil da cumeeira.

1d



Aparafuse o conector com uma parafuso de 4,8 x 13 mm a partir da parte inferior do cume.

1e



Encaixe o segundo perfil de cumeeira no conector.

1f



Pressione os perfis de cumeeira firmemente um contra o outro, de modo a que não fique nenhuma abertura.

1g



Aparafuse o conector com uma parafuso de rosca 4,8 x 13 mm.

LEERSEITE

Passo 2 - Montagem da estrutura inferior

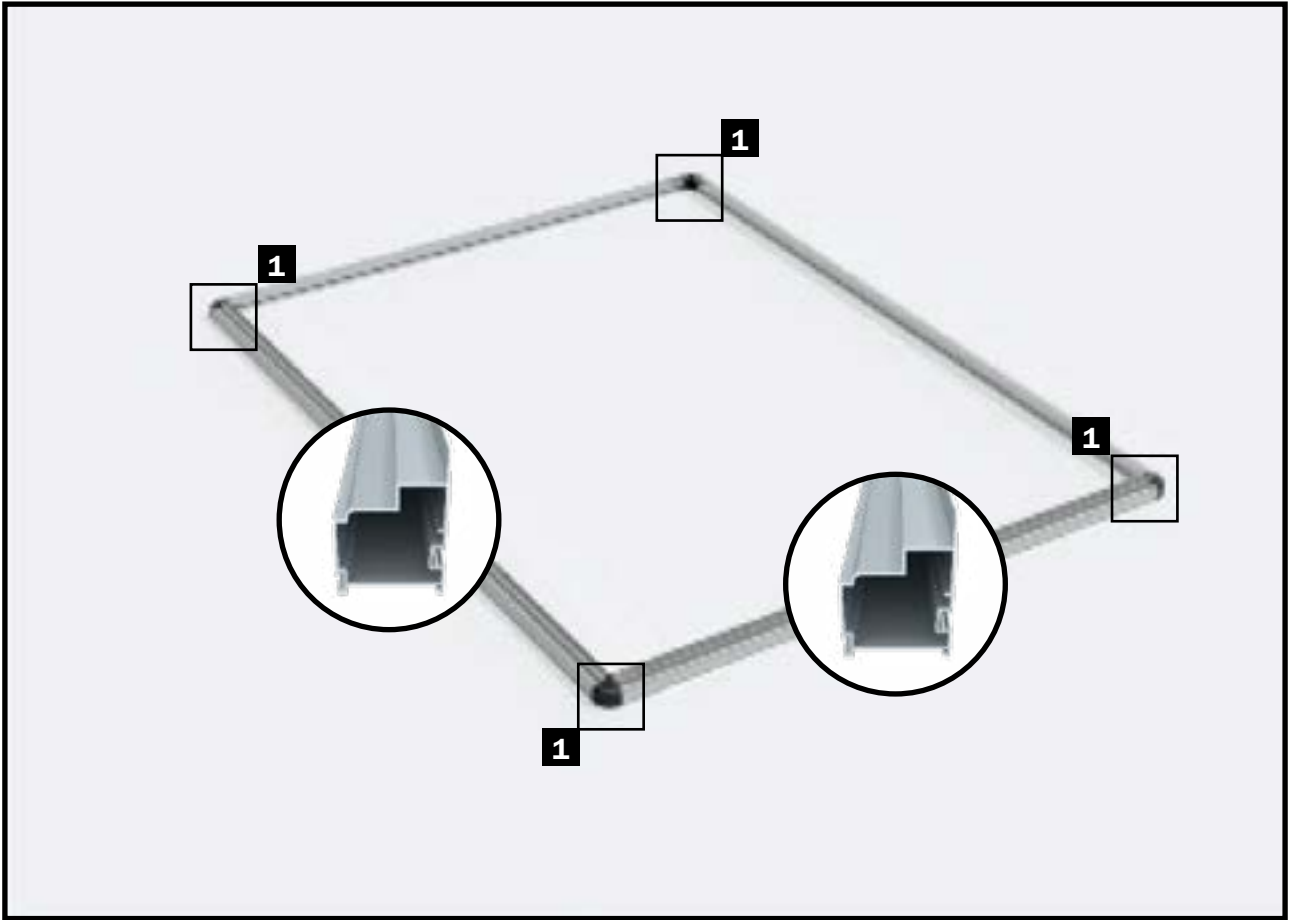

PASSO 2 - Estrutura inferior

Na fase de construção seguinte, os perfis do piso são ligados nos cantos. Antes de encaixar a tampa, insira um parafuso M6x12 no canal do parafuso do perfil do piso.

Os perfis do piso são aparafusados com o ângulo (n.º 9040341) nestes parafusos M6x12.

Instrução:

Se tiver encomendado um conjunto de ângulos para a estufa, é aconselhável inserir previamente os parafusos M6x12 mm no canal do parafuso.

1a Vista interior

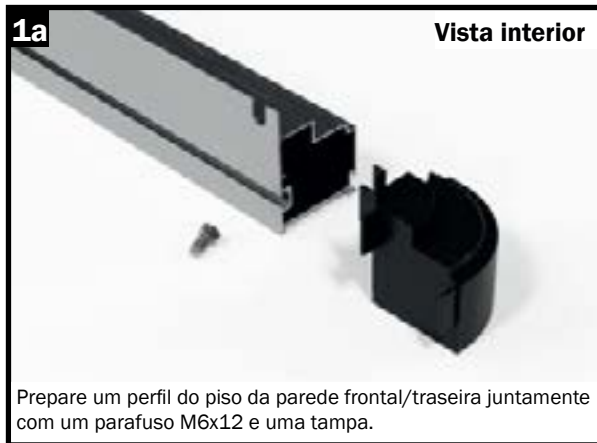

Prepare um perfil do piso da parede frontal/traseira juntamente com um parafuso M6x12 e uma tampa.



Passo 2 - Montagem da estrutura inferior

1d



Prepare agora um perfil inferior da parede lateral e um parafuso M6x12.

1e



Insira o parafuso M6x12 no canal do parafuso do perfil inferior.

1f



Coloque o perfil inferior na tampa.

1g



Prepare o ângulo de plástico para aparafusar os perfis inferiores.

1h



Coloque o ângulo de plástico nos dois parafusos M6x12.

1i



Aparafuse o ângulo com as duas porcas M6. Para isso, utilize porcas M6 com flange! Certifique-se de que todas as peças estejam bem encaixadas!

Passo 3 - Montagem dos perfis de canto laterais

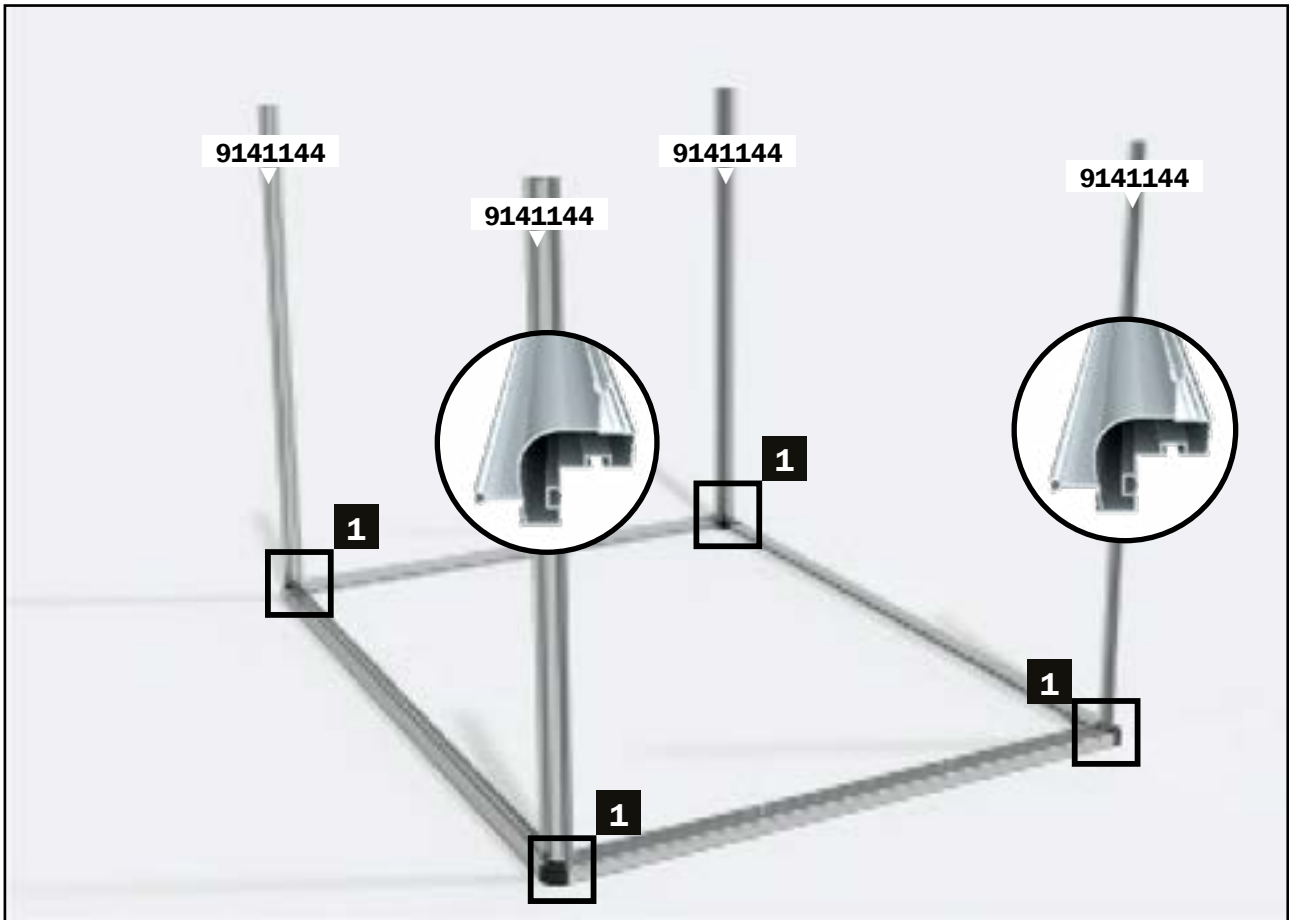

PASSO 3 - Montagem dos perfis de canto laterais

Na fase de montagem seguinte, os perfis de canto laterais são colocados nos quatro cantos. Antes de colocar o perfil de canto lateral, insira dois parafusos M6x12 nos canais de aparafusamento do perfil de canto lateral.

Recomendamos fixar estes parafusos com porcas M6 para que não possam deslizar.

Coloque o perfil de canto lateral e aperte-o firmemente com duas porcas M6.

Proceda da mesma forma nos quatro cantos.



Coloque o perfil de canto do frontão com os dois parafusos M6x12 introduzidos nos perfis inferiores.



Posicione os dois parafusos M6x12 nos orifícios preparados para esse efeito nos perfis inferiores.



Aparafuse firmemente o perfil lateral com duas porcas flangeadas M6.

Passo 4 - Colocação das calhas

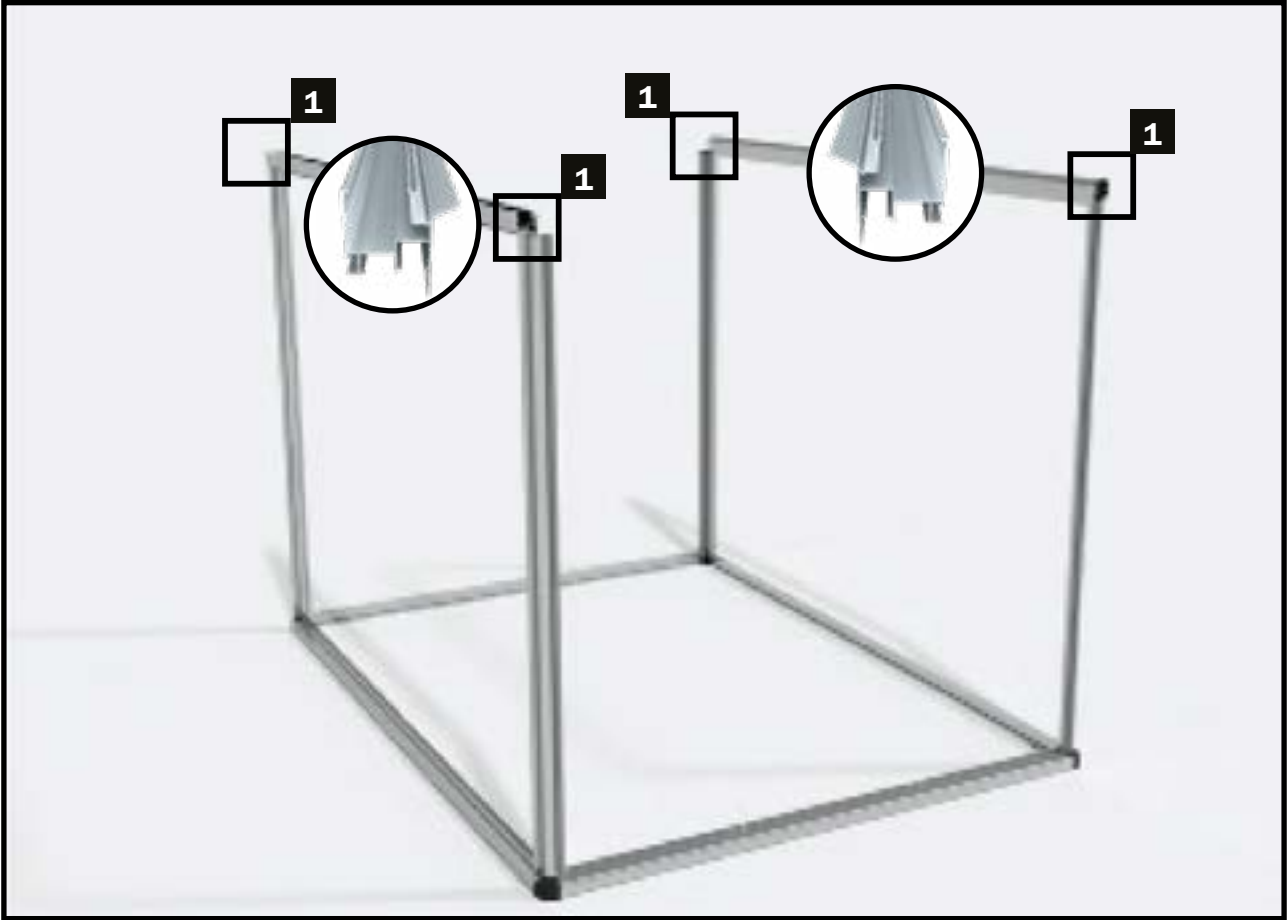

PASSO 4 - Montagem das calhas

Na fase de construção seguinte, as calhas são colocadas nos perfis dos cantos laterais e aparafusadas a estes.

Esta etapa de montagem deve ser realizada por duas pessoas, para que as calhas possam ser aparafusadas paralelamente em ambos os lados.

Para esta etapa de montagem, prepare uma calha de chuva, parafusos M6x12 e porcas flangeadas M6.

1a

Vista interior



Prepare a calha, um parafuso M6x12 e uma porca flangeada M6.

1b



Insira o parafuso M6x12 no canal de aparafusamento do perfil lateral e coloque a calha de chuva.

1c



Aparafuse a calha de chuva firmemente ao perfil lateral de canto com uma porca flangeada M6.

Passo 5 - Colocação das travessas

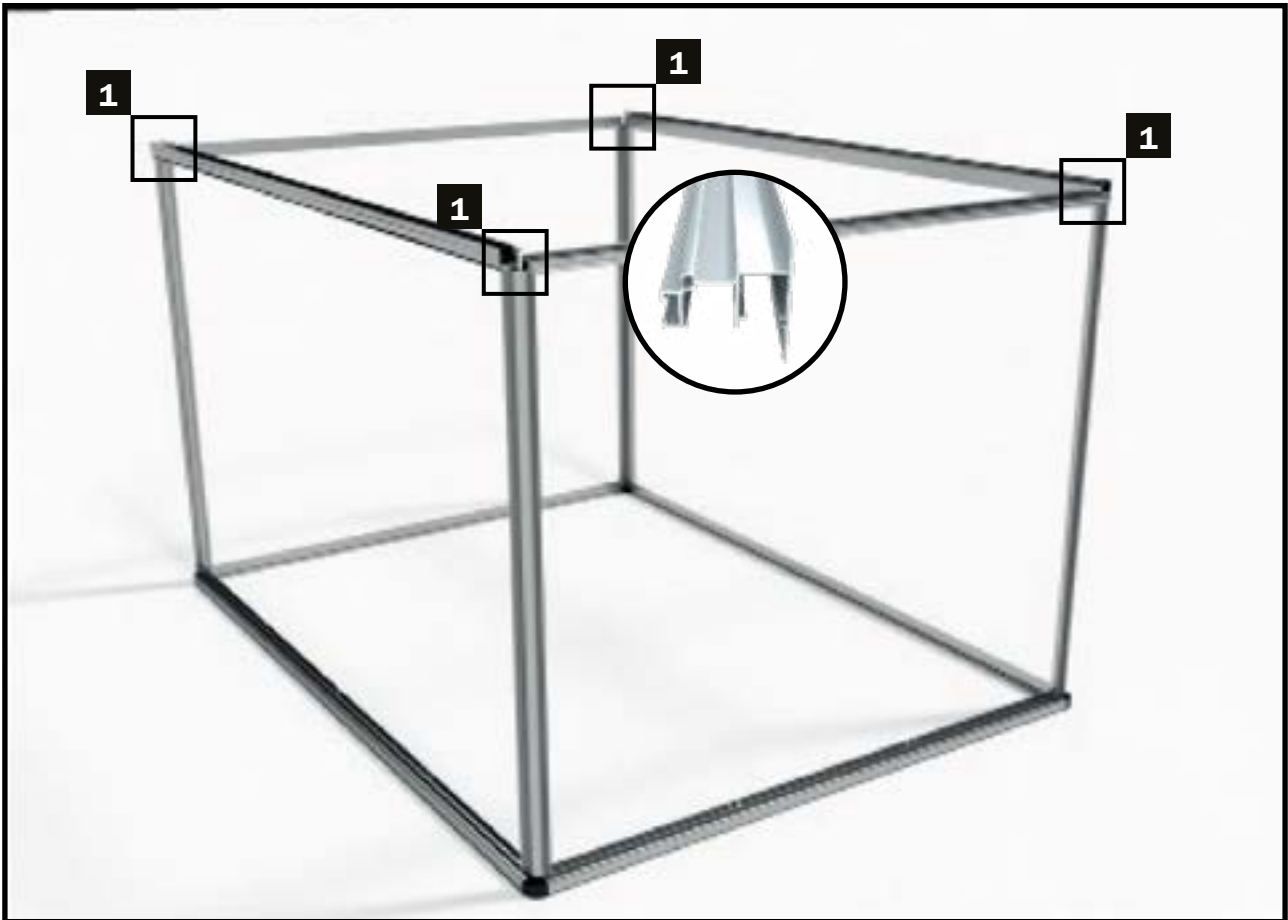

PASSO 5 - Montagem das travessas

Na fase de montagem seguinte, as travessas da parede frontal e traseira são colocadas nos perfis de canto laterais e aparafusadas a estes.

Esta etapa de montagem deve ser realizada por duas pessoas, para que as travessas possam ser aparafusadas paralelamente em ambos os lados.

Para esta etapa de montagem, prepare uma travessa, parafusos M6x12 e porcas com flange M6.

1a



Prepare a travessa, um parafuso M6x12 e uma porca flangeada M6.

1b



Insira o parafuso M6x12 no canal do parafuso do perfil lateral e coloque a travessa.

1c



Aparafuse a travessa com uma porca flangeada M6 firmemente ao perfil lateral.

Passo 6 – Montagem das travessas da parede traseira

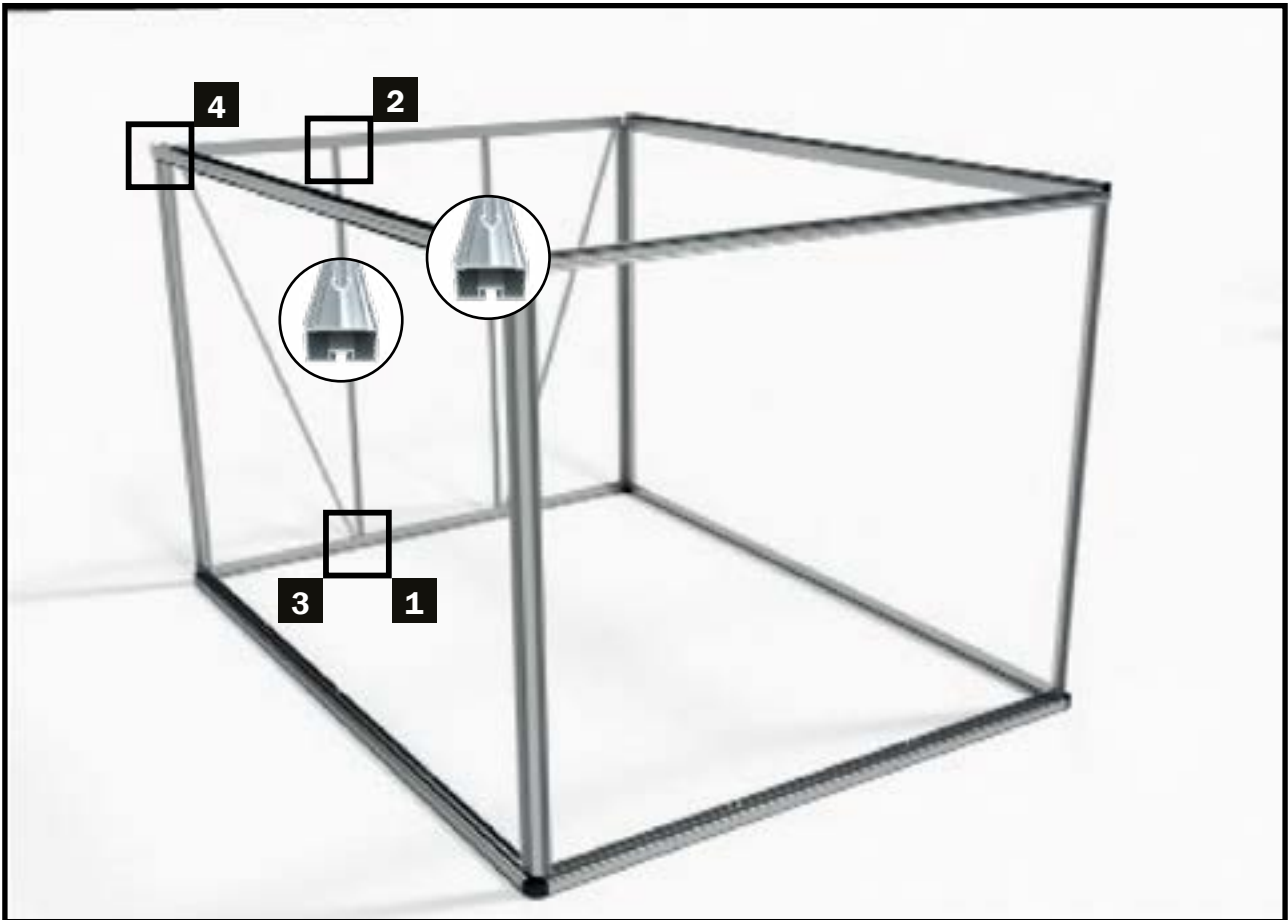

PASSO 6 – Montagem das travessas - Parede traseira

Na seguinte fase de construção, as travessas são montadas na parede traseira, juntamente com as duas contraventagens.



Passo 6 – Montagem das travessas da parede traseira

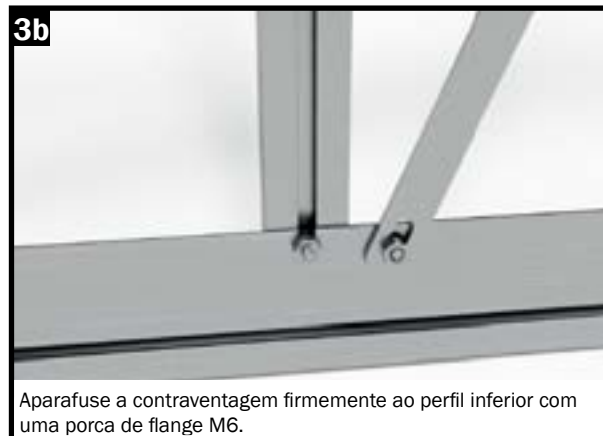

Passo 7 - Montagem das escoras (parede lateral)

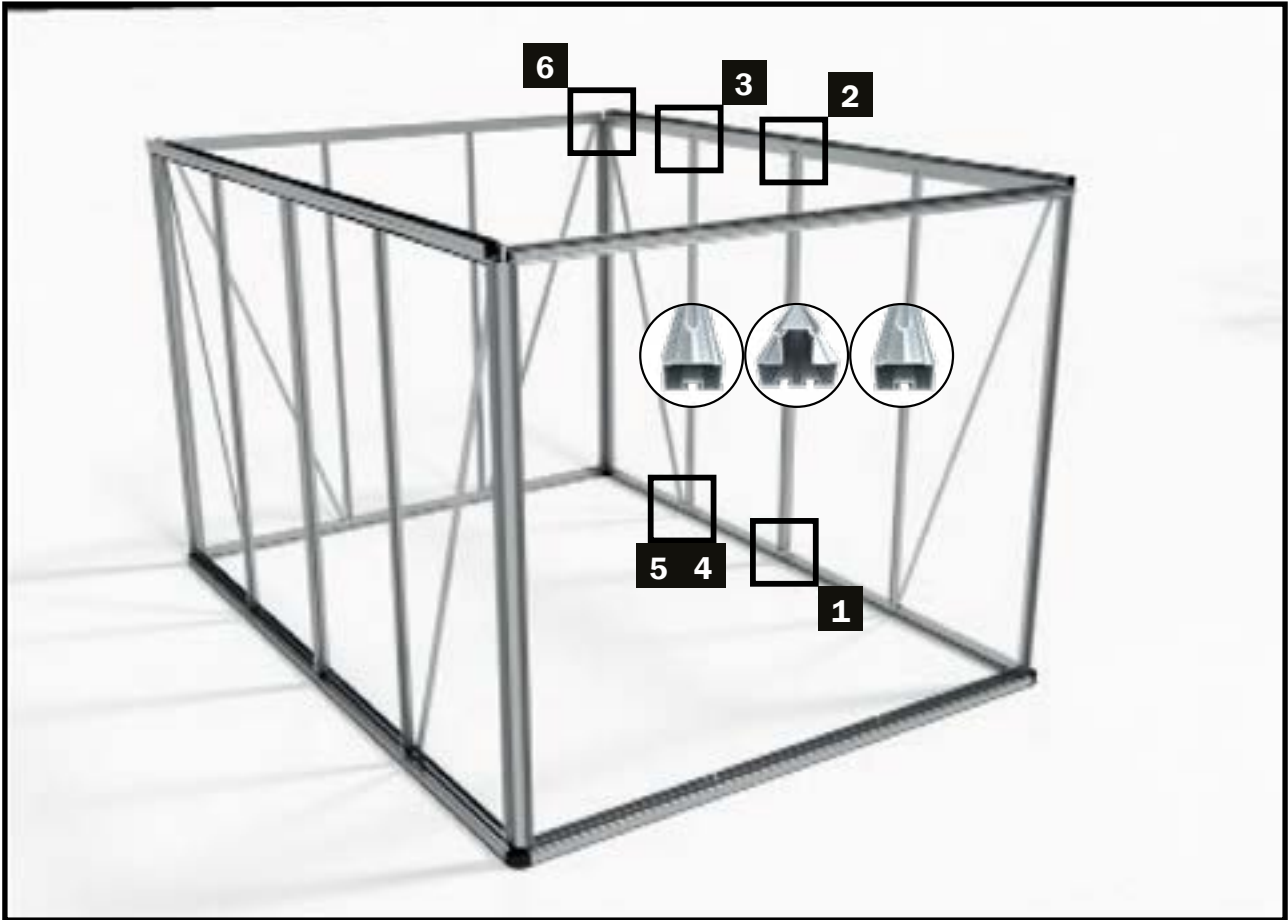

PASSO 7 - Montagem das escoras das paredes laterais

Na seguinte fase de construção, as travessas e as travessas de ligação são montadas nas paredes laterais, juntamente com as duas travessas de vento.

Tenha em atenção que nos modelos **COMPACT 2** e **COMPACT 3** ainda não existe divisão dos perfis longitudinais (cumeeira, calhas e perfis inferiores).

Ao contrário das ilustrações 1 e 2, nestes modelos não são utilizadas escoras de ligação, mas apenas escoras de parede lateral em cada lado - ver ilustrações 3 e 4



Passo 7 - Montagem das escoras (parede lateral)



ATENÇÃO: Na parte superior do perfil de acoplamento, são necessários quatro parafusos M6x12 e quatro porcas flangeadas M6.



Insira dois parafusos M6x12 no canal de aparafusamento esquerdo e fixe-os com porcas flangeadas para evitar que deslizem.



Insira um parafuso M6x12 no canal de aparafusamento e aparafuse firmemente o perfil de acoplamento à calha.

Instrução:

Os parafusos M6/12, que são introduzidos adicionalmente nos perfis de acoplamento, serão necessários posteriormente para a montagem de peças de reforço!



Insira um parafuso M6x12 no canal de aparafusamento da escora.



Posicione o parafuso no orifício da calha.



Aperte firmemente o suporte com uma porca de flange M6 à calha.

Passo 7 - Montagem das escoras (parede lateral)



Passo 8 - Montagem dos perfis de entrada da porta

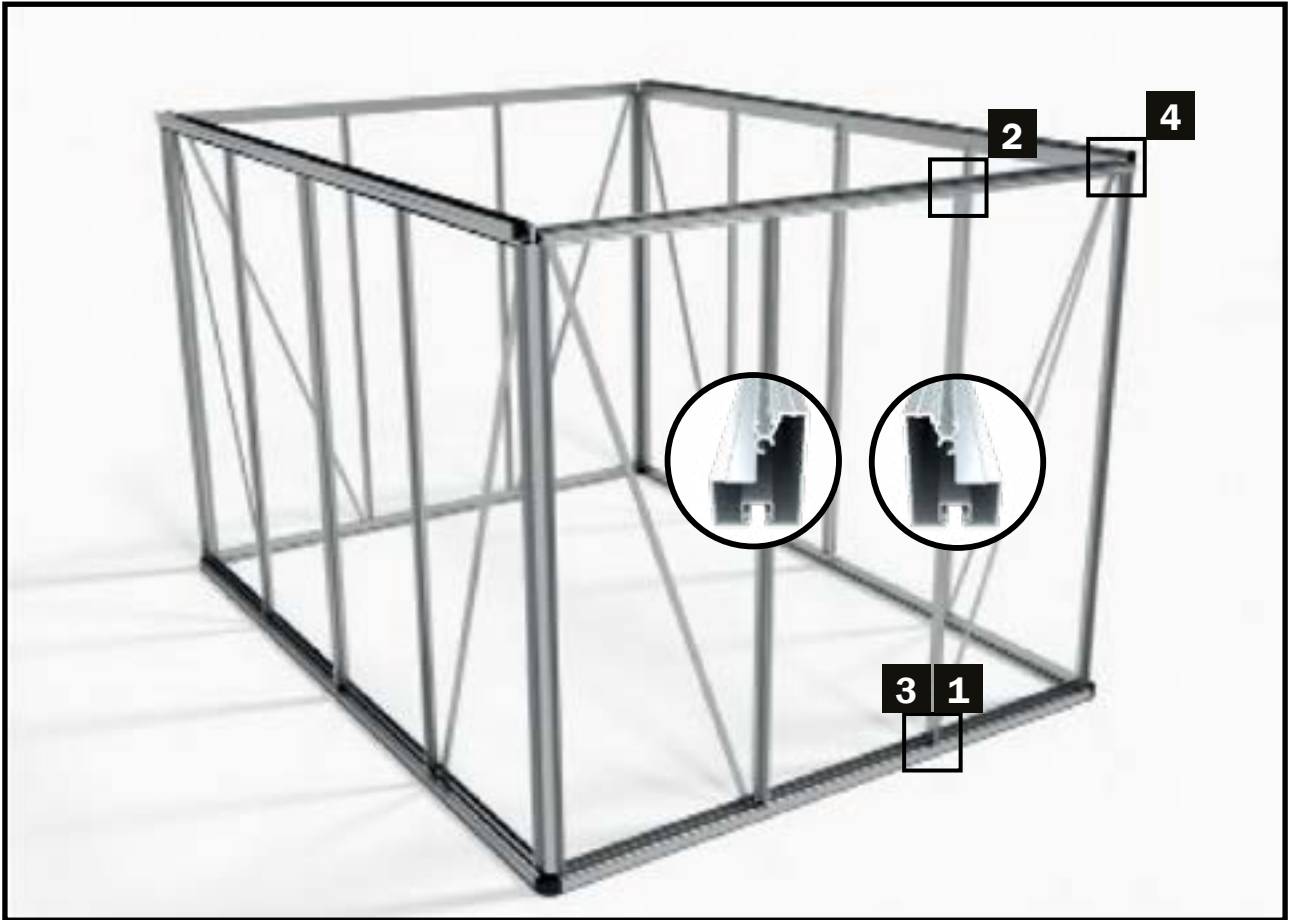

PASSO 8 - Perfis de entrada da porta

Na fase de construção seguinte, os perfis da porta de entrada são montados na parede frontal, juntamente com os dois reforços contra o vento.

NOTA:

A partir do modelo COMPACT 3, também pode montar a porta na parede lateral.

Se tiver decidido colocar a porta na parede lateral, em vez dos perfis de entrada da porta, serão montadas escoras na parede do frontão.



Passo 8 - Perfis de entrada da porta



Passo 9 – Suporte do telhado e perfis dos cantos do frontão

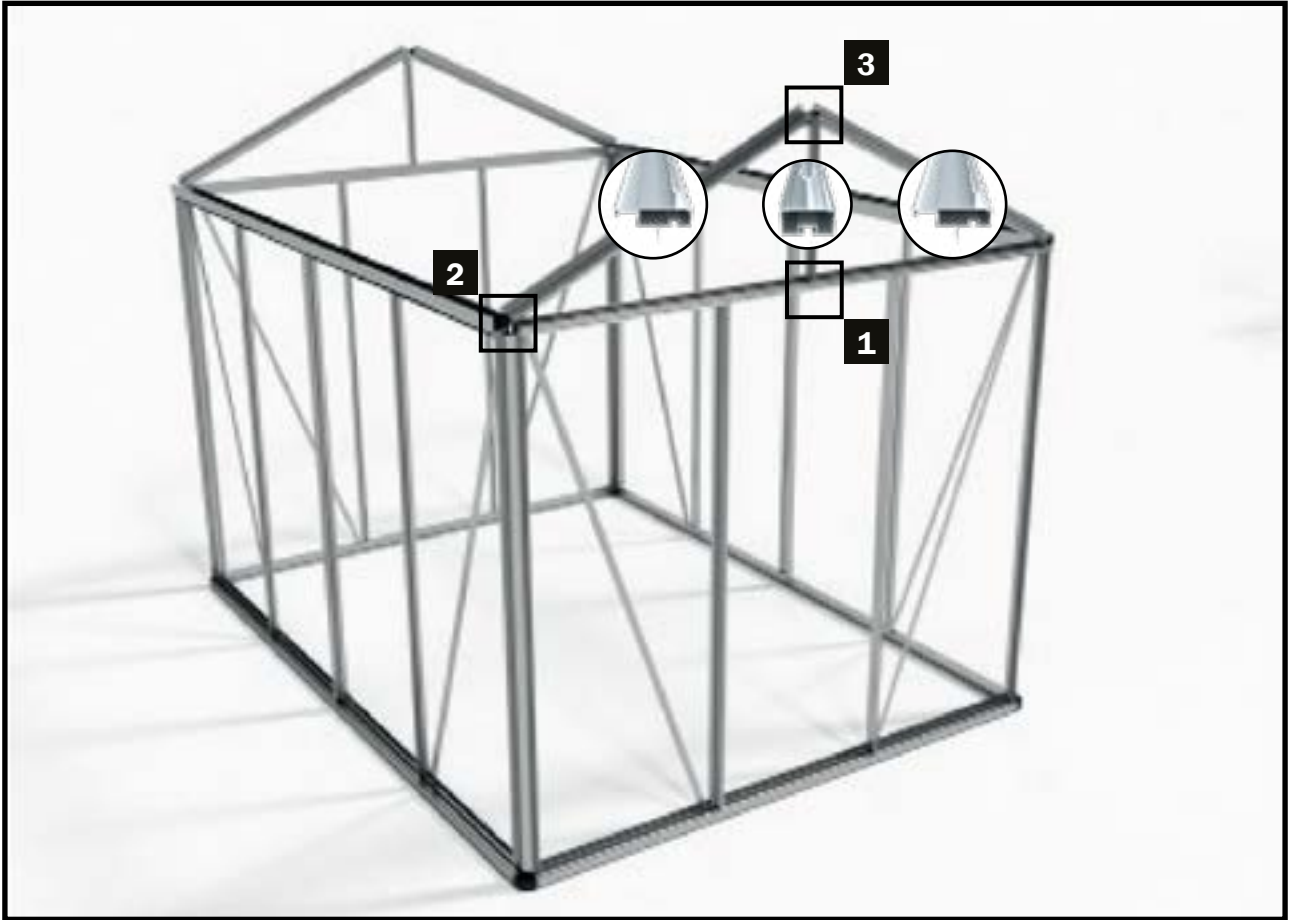

PASSO 9 – Perfis de canto do telhado

Na fase de construção seguinte, são montados os perfis de canto do frontão, bem como os suportes do telhado.

Instrução:

Para a montagem dos perfis de canto do telhado, deve pedir a ajuda de uma segunda pessoa!



Passo 9 – Suporte do telhado e perfis dos cantos do frontão



Passo 10 - Cumeeira

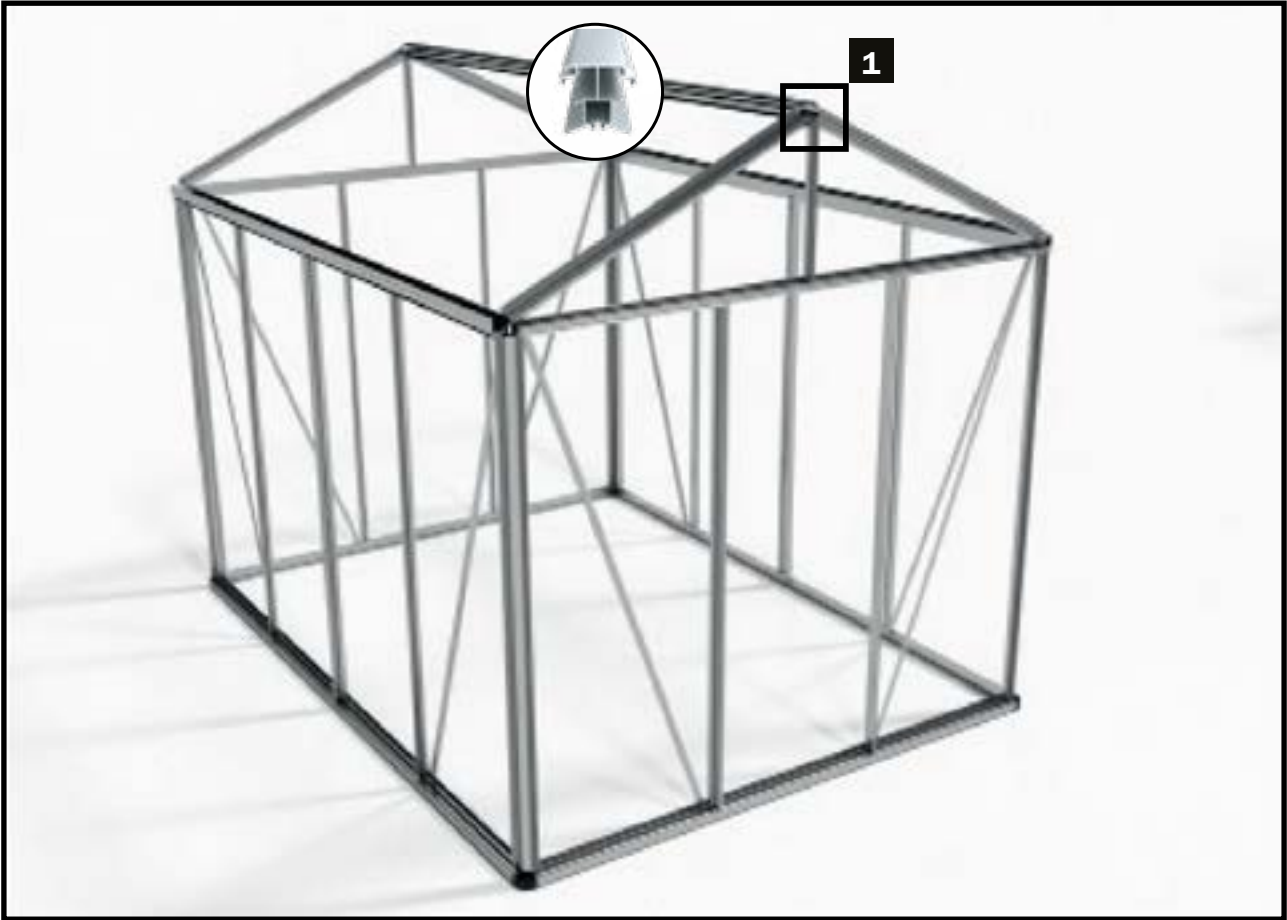

Passo 11 - Montagem das escoras do telhado

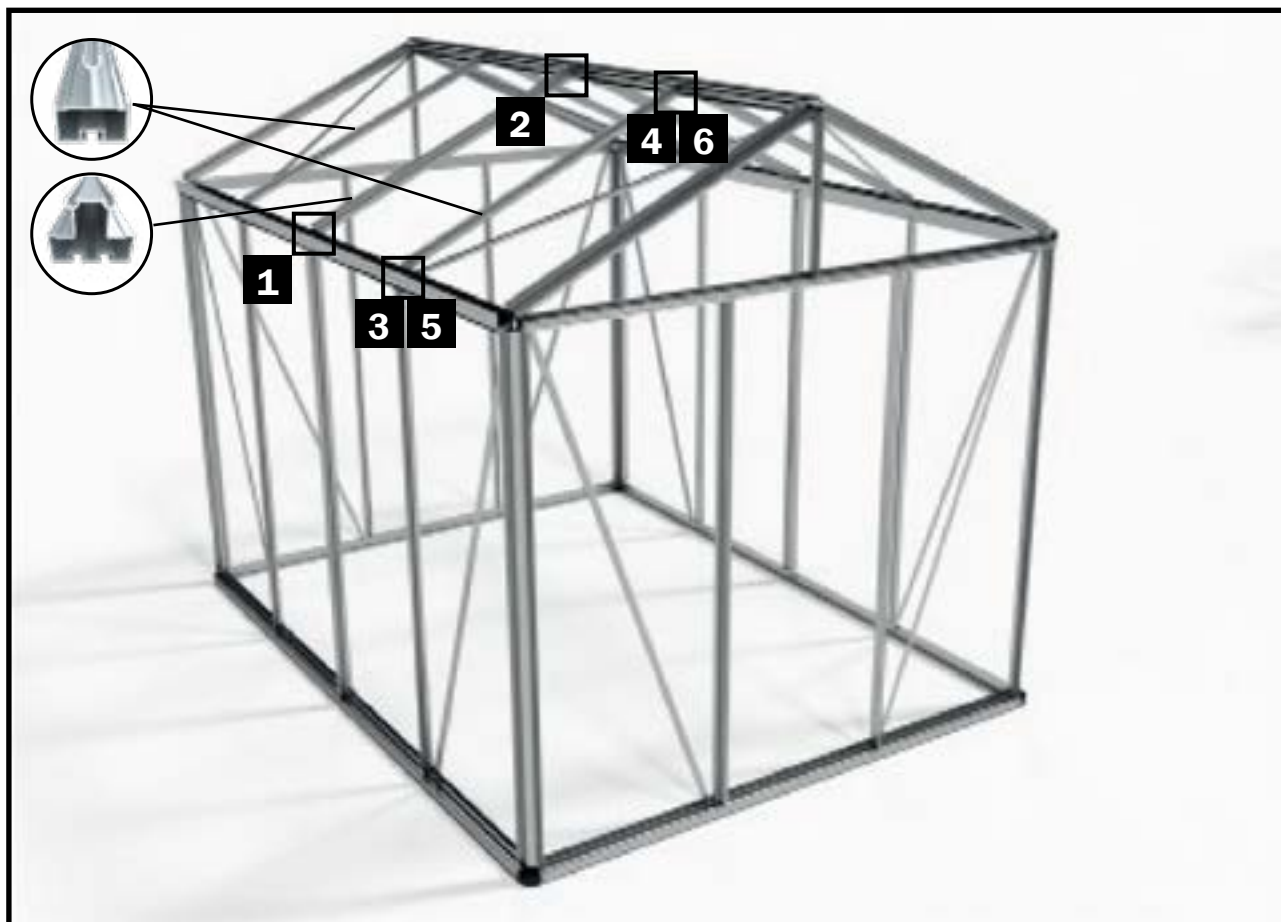

PASSO 11 - Montagem das escoras do telhado

Na fase de construção seguinte, as escoras são montadas nas superfícies do telhado.

Tenha em atenção que no modelo DIAMASA 21 não há divisão dos perfis longitudinais.

Neste modelo, tal como nas escoras das paredes laterais, não é necessário montar o perfil de ligação.



Prepare o perfil de acoplamento do telhado, bem como 4 parafusos M6x12 e 4 porcas para a montagem.

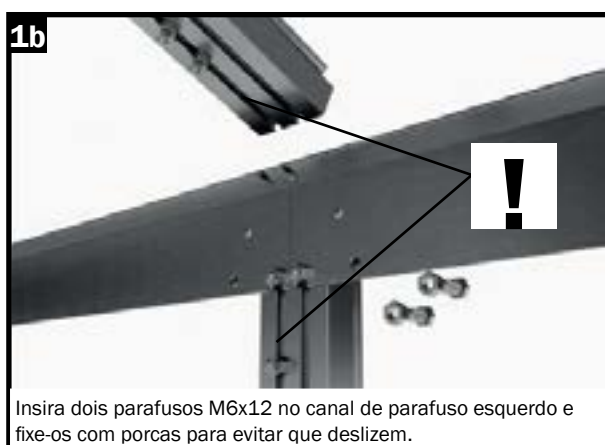

Insira dois parafusos M6x12 no canal de parafuso esquerdo e fixe-os com porcas para evitar que deslizem.



Insira um parafuso M6x12 no canal de aparafusamento e aparafuse firmemente o perfil de acoplamento à calha.

Passo 11 – Montagem das escoras do telhado



Passo 11 – Montagem das escoras do telhado



Passo 11 - Montagem das chapas de junção (reforço do cume, beira do telhado)

Passo 11a - Montagem das chapas de junção

Para melhorar ainda mais as cargas do telhado das nossas estufas, equipámos as áreas onde os perfis longitudinais (perfil do cume e calha) estão divididos com chapas de junção adicionais.

Monte uma chapa de junção na divisão do cume e uma em cada uma das duas calhas. Certifique-se de que os ângulos das chapas de junção no cume e na calha são diferentes! (A chapa de junção do cume tem um orifício perfurado, a chapa de junção da calha tem dois orifícios perfurados).

Dica:

Para obter a melhor estabilidade, recomendamos que, antes de montar a chapa de junção no cume, a estique ligeiramente para fora com um suporte.

Ao montar as chapas de junção nas calhas, certifique-se de que estas estejam perfeitamente alinhadas e não apresentem nenhuma curvatura para fora!

É melhor remover o suporte do cume só depois de envidraçar a casa!

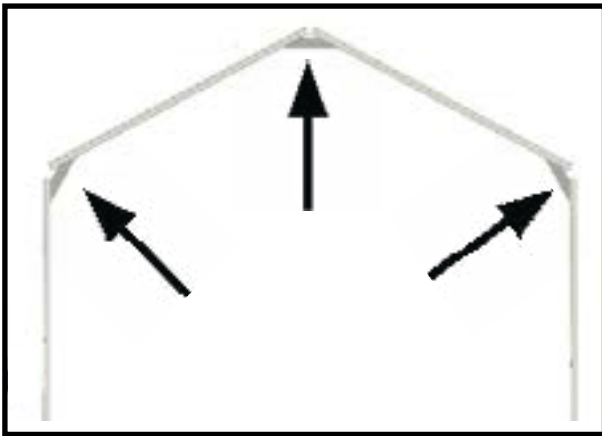

Coloque a chapa de junção com os dois orifícios perfurados na calha.



Retire as porcas dos parafusos inseridos nos perfis de acoplamento, posicione os parafusos de acordo com os orifícios na chapa de junção e coloque-a.



Aparafuse a chapa de junção com as porcas de flange firmemente aos perfis de acoplamento.



Proceda da mesma forma com a chapa de junção do cume - solte as porcas, coloque a chapa de junção...



aparafuse firmemente com as porcas M6 nos perfis de acoplamento.

Passo 12 - Inserção das placas alveolares

PASSO 12 - Colocação das placas alveolares

Nas etapas seguintes, as placas alveolares da sua estufa serão inseridas na estrutura de alumínio preparada.

ANTES DA MONTAGEM:

Tenha em atenção que as placas alveolares fornecidas têm um lado interior e um lado exterior. O lado externo é resistente aos raios UV e está identificado com a inscrição «OUTSIDE» ou «AUSSENSEITE».

Em alternativa, também pode ser aplicada uma película nas placas - o lado com a película é o lado exterior.

Os perfis de borracha devem ser ajustados ao comprimento correto.

Para isso, utilize um x-ato afiado.

Em temperaturas frias, recomendamos armazenar os perfis de borracha em local aquecido antes do processamento, pois assim a borracha fica mais flexível e a montagem é facilitada.

NOTA:

Cole a parte superior da placa alveolar com a fita adesiva de alumínio fornecida. Isto impede que os insetos entrem nas placas duplas pela parte superior. Recomendamos não colar a parte inferior das placas alveolares com a fita adesiva, para que a eventual condensação possa escorrer para baixo!

ATENÇÃO!

Os perfis em U fornecidos **também** são fornecidos em «alumínio natural» para os modelos coloridos ! Estes são **utilizados apenas na parte inferior das placas alveolares!**

As **placas de empena** não recebem perfis em U!

Os «perfis em U» estão incluídos nas placas alveolares!



Cole a parte superior da placa alveolar dupla com a fita adesiva de alumínio fornecida.

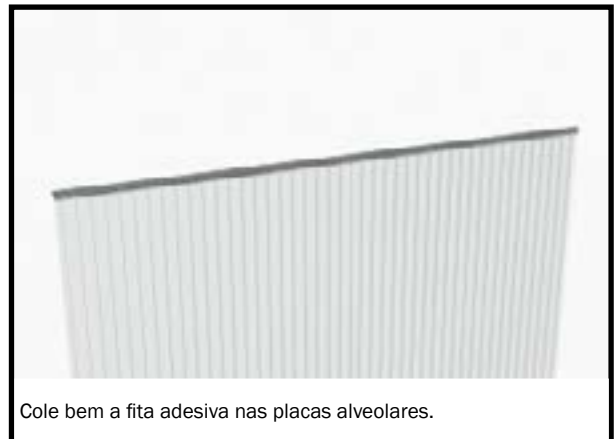

Cole bem a fita adesiva nas placas alveolares.



Coloque os perfis em U na parte inferior das placas alveolares.

NOTA:

Nas placas do telhado e das paredes laterais, os perfis em U são colocados em direções diferentes!

Nas placas do telhado, o «nariz» do perfil em U deve ficar virado para o interior da placa, enquanto nas placas das paredes laterais deve ficar virado para o exterior.

Recomendamos que os perfis em U sejam colocados nas placas individuais imediatamente antes da instalação, para evitar que sejam colocados incorretamente.

Passo 12 - Colocação das placas alveolares



Coloque as placas da parede lateral na estrutura. Pressione-as de baixo para dentro da ranhura da calha.



Pressione a placa alveolar contra a escora da parede lateral e, em seguida, pressione firmemente para baixo, de modo que a placa fique alinhada com o perfil inferior.



Certifique-se de que a «saliência» do perfil em U nas placas das paredes laterais, frontais e traseiras esteja voltada para fora.



Colocar o perfil de borracha

Pegue a borracha de vedação. Corte-o no comprimento correto.

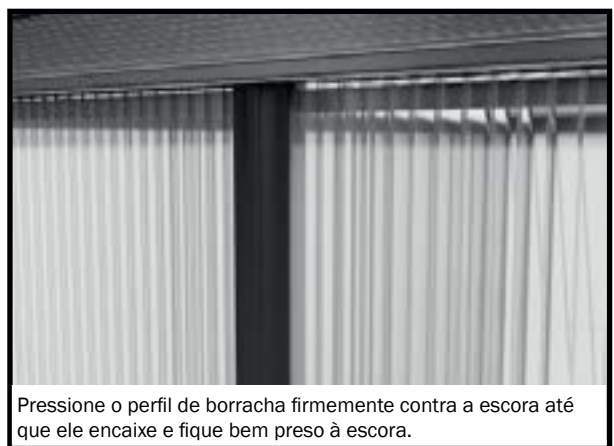

Pressione o perfil de borracha firmemente contra a escora até que ele encaixe e fique bem preso à escora.

Encaixe as paredes laterais e o telhado da mesma forma.

Nota sobre telhados de placas alveolares:

Ao envidraçar as superfícies do telhado, deve definir antecipadamente em que campos pretende colocar as janelas. As superfícies das janelas são inicialmente envidraçadas apenas até meio da altura.

Recomendamos que as aberturas das janelas sejam instaladas, se possível, no lado protegido do vento.

Tenha em atenção que duas janelas de telhado não podem ser posicionadas diretamente uma ao lado da outra!

Passo 12 - Colocação das placas alveolares



Insira as placas do telhado ou placas sob as janelas do telhado nas áreas das superfícies do telhado.

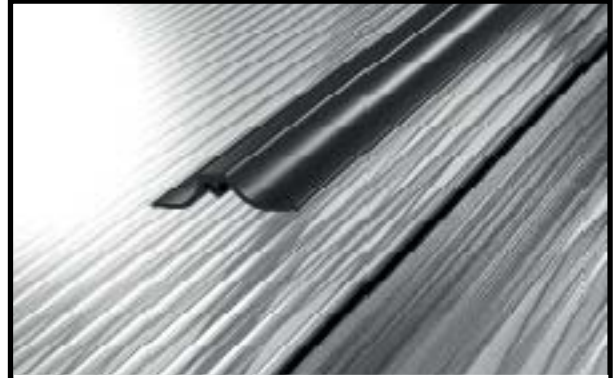

Pegue um perfil de borracha e corte-o no comprimento adequado.



Pressione o perfil de borracha firmemente contra o suporte até que os seus ganchos encaixem no perfil e o perfil de borracha fique bem preso.



Inserir os triângulos do frontão



Insira as placas alveolares dos cantos do frontão na estrutura.



Monte as metades de borracha nos perfis do telhado para fixar a placa na parte superior da estrutura.



Placas triangulares do frontão

Coloque a borracha nos suportes dos frontões.



Monte a meia borracha na travessa transversal - assim, as placas do frontão ficam fixadas com perfis de borracha em toda a volta.

Passo 13 - Batente da janela

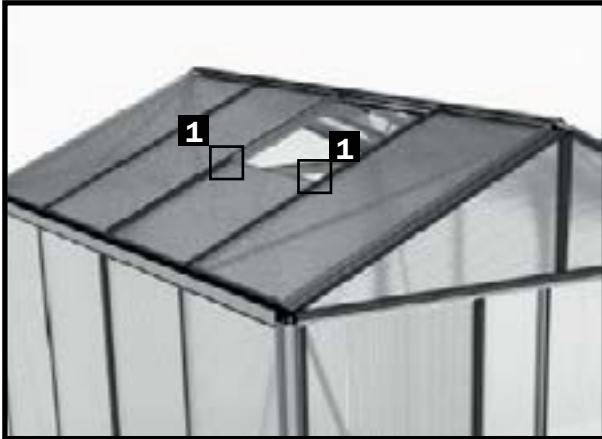

PASSO 13 - FECHADURA DA JANELA

Na fase de construção seguinte, o perfil de batente da janela é montado nos painéis do telhado previstos para as janelas.

Instrução:

Para montar o perfil do batente da janela na travessa do telhado, utilize um parafuso romboidal M6/12 (n.º 690622) em cada um!



Pegue dois parafusos romboidais e duas porcas flangeadas M6.



Insira um parafuso romboidal M6x12 mm em cada lado do canal de aparafusamento da escora do telhado.



Coloque o perfil de batente da janela, pressione-o para baixo até que encoste firmemente na placa de nervuras e aparafuse a travessa com uma porca flangeada M6. Certifique-se de que o parafuso romboidal fica encaixado no canal do parafuso da travessa do telhado!



Coloque metade do perfil de borracha na parte exterior da superfície do telhado sobre o perfil de batente da janela.



Desta forma, a parte superior da «meia» placa do telhado também fica fechada.

Aberturas automáticas de janelas

Como acessório útil, recomenda-se a montagem de um abridor automático de janelas. Este garante uma ventilação ideal e sem preocupações na sua estufa de jardim. Protege as suas valiosas plantas do acúmulo de calor no interior. A temperatura é ajustável e funciona sem eletricidade.

O abridor incluído no volume de fornecimento é simplesmente substituído pelo abridor automático.

IMPORTANTE: No inverno, o pistão do abridor automático de janelas deve ser protegido contra o gelo. É melhor substituir o abridor automático de janelas pelo abridor manual fornecido!

Passo 14 - Montagem e instalação da janela

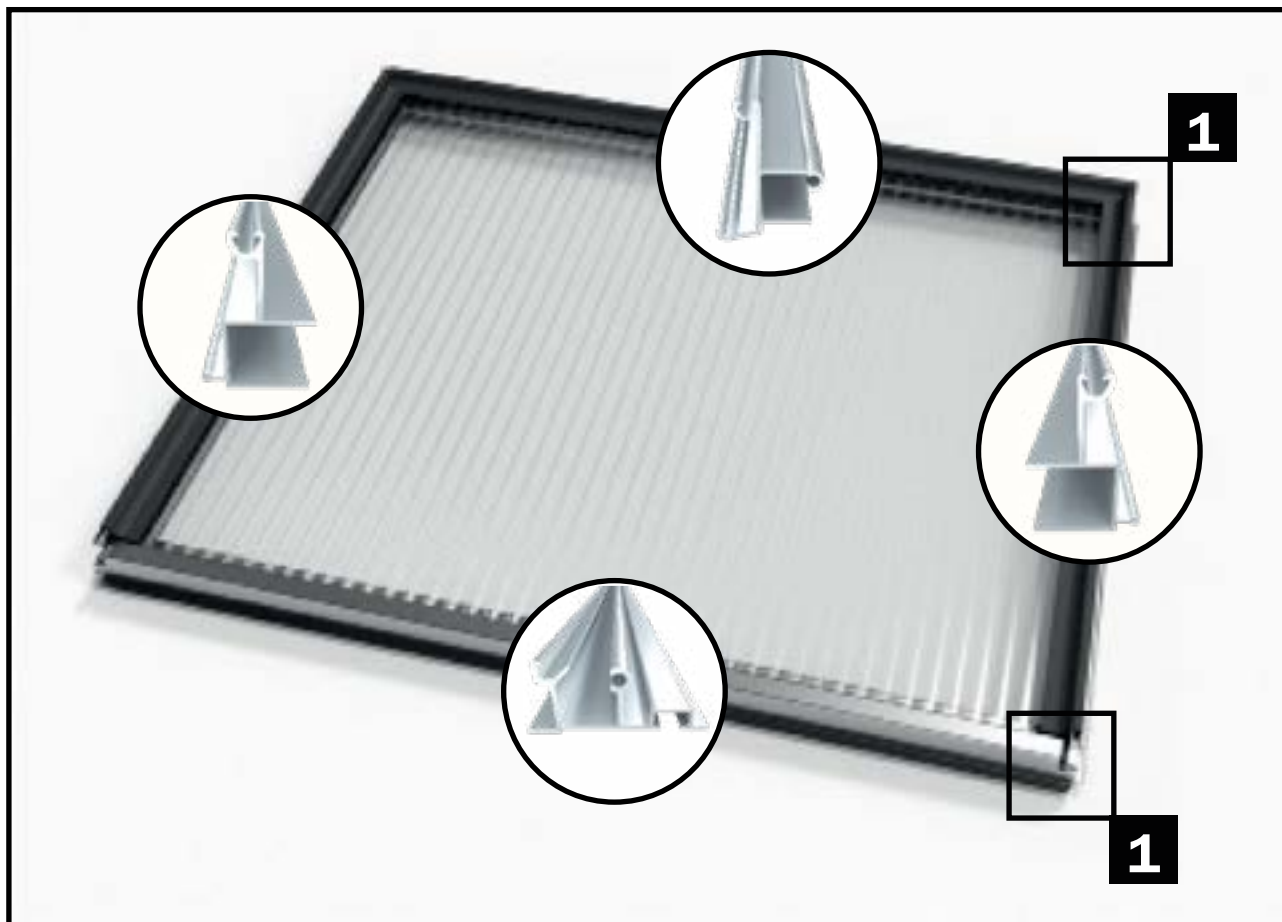

PASSO 13 - Montagem e instalação da janela

Na fase de construção seguinte, a janela é montada.

Nota: Os parafusos M6/12 ilustrados na figura 1a são necessários apenas uma vez e, por isso, devem ser introduzidos apenas num dos lados do canal para parafusos.

Após a montagem, a janela é inserida na cumeeira. **IMPORTANTE:** deslize a janela da extremidade do perfil da cumeeira até à posição desejada.



Passo 14 - Montagem e instalação da janela



Passo 14 - Montagem e instalação da janela

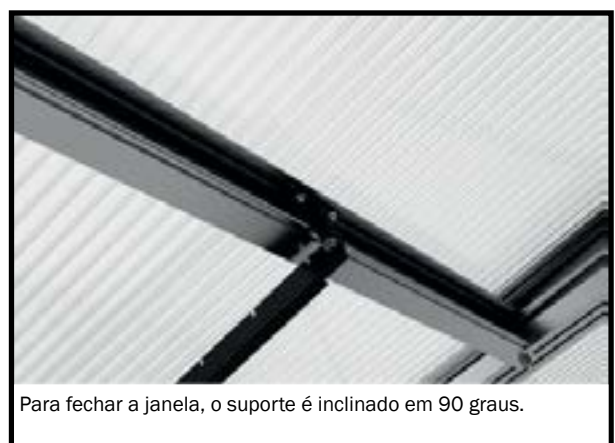

Passo 15 - Montagem dos trilhos da porta na parte superior e inferior

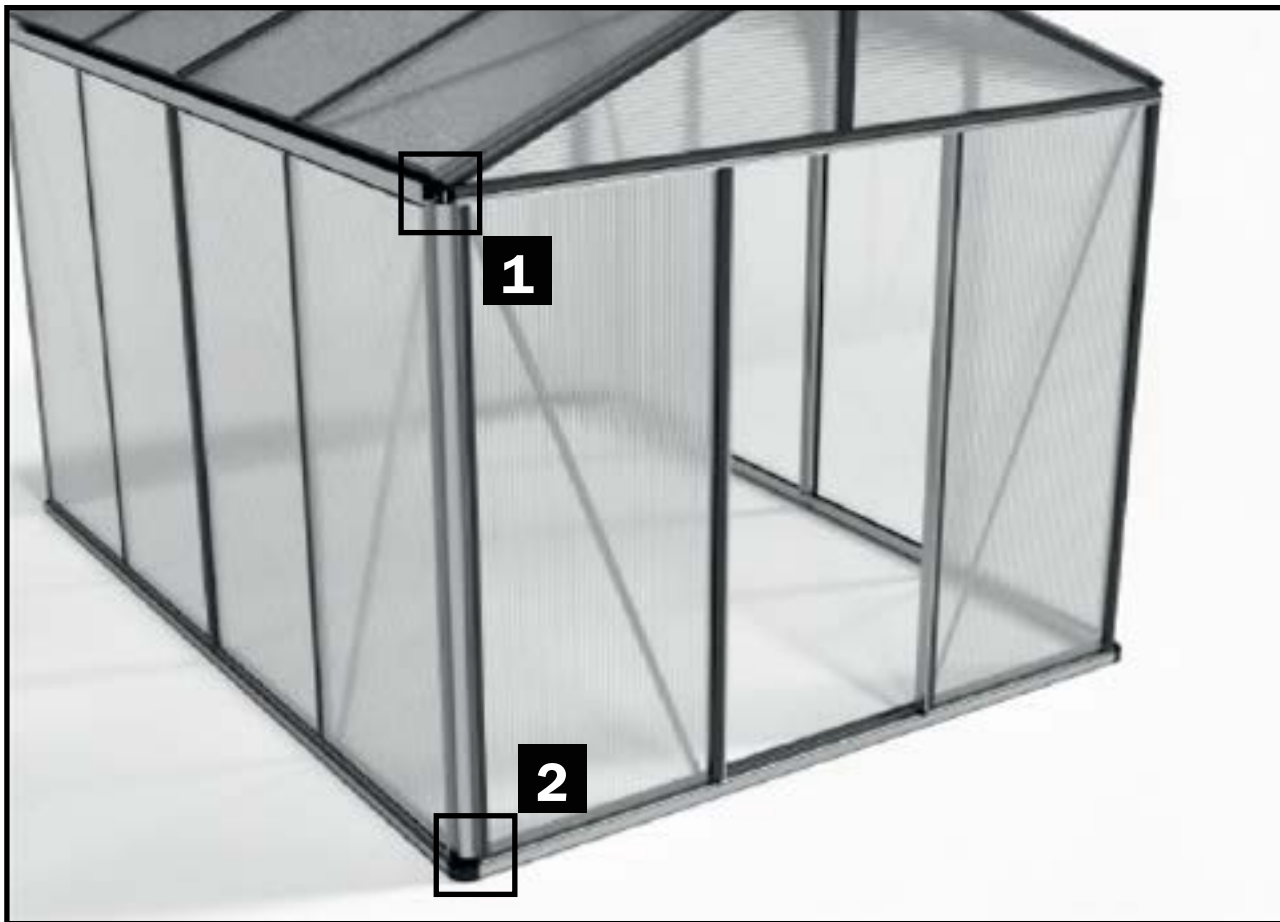

PASSO 15 - Montagem do trilho da porta / Montagem da porta

Na fase de construção seguinte, a porta é montada.

INFORMAÇÃO IMPORTANTE Para modelos coloridos!

Nos **modelos com revestimento em pó**, é aconselhável **remover o revestimento em pó dos suportes** para o trilho superior da porta na travessa. Caso contrário, a montagem do trilho superior da porta pode ser muito difícil!

Recomenda-se utilizar lixa ou simplesmente um objeto com arestas afiadas para esse efeito.

Em casas coloridas, é mais fácil inserir o trilho da porta lateralmente no perfil transversal!



Passo 15 - Montagem dos trilhos da porta na parte superior e inferior



Passo 16 - Montagem e instalação da porta

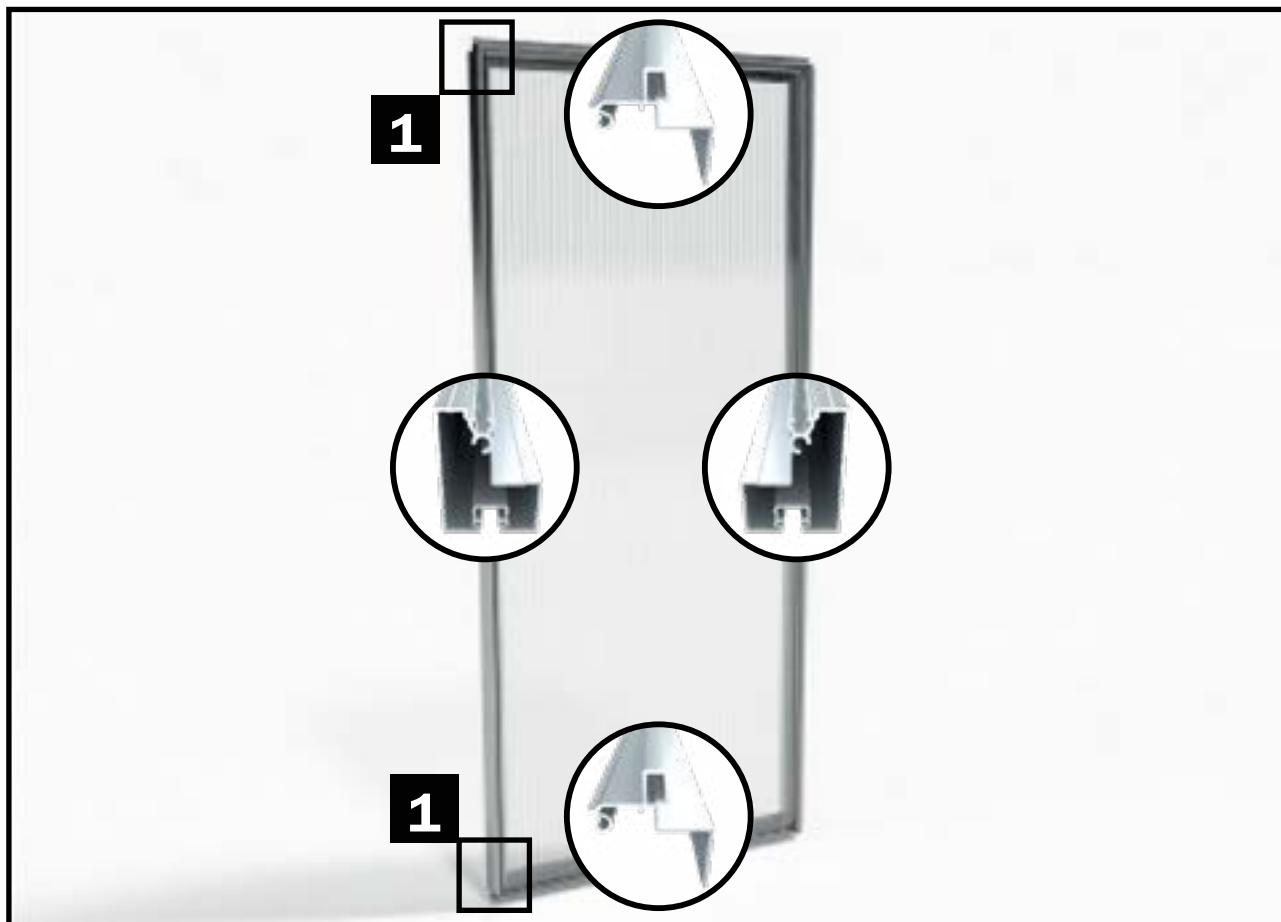

INFORMAÇÃO IMPORTANTE

Para a montagem das portas, são utilizadas **porcas M6 sem flange** !

As porcas M6 sem flange são utilizadas da seguinte forma:

- nos quatro cantos de cada elemento da porta
- ao aparafusar os parafusos do eixo
- na fixação das maçanetas internas



Passo 16 - Montagem e instalação da porta



Passo 16 - Montagem e instalação da porta



Coloque a placa alveolar na moldura da porta preparada. Prenda a placa alveolar em todos os quatro lados da moldura da porta com o perfil de borracha.



Prepare os roletes da porta, os parafusos e as porcas M6 para a montagem.

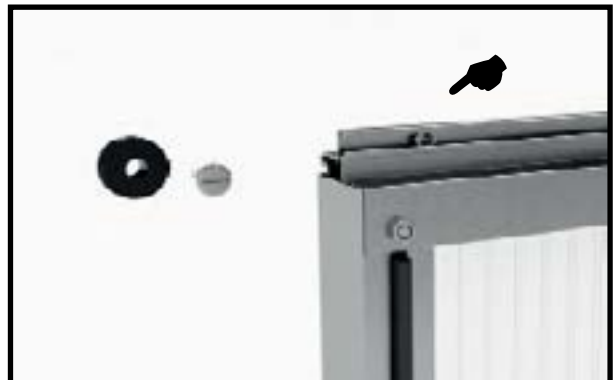

Insira a porca no perfil do rolo da porta.



Insira o pino do eixo no rolo da porta.



Aparafuse o pino do eixo com a porca.

Recomendamos posicionar o rolo da porta a cerca de 40 mm da extremidade do perfil do rolo da porta.

Passo 16 - Montagem e instalação da porta



Passo 16 - Montagem e instalação da porta

Montagem das maçanetas

A montagem da porta é concluída com a instalação das maçanetas internas e externas.

Instrução:

Ao montar os puxadores da porta no exterior, deve-se fazer furos prévios, mesmo que sejam utilizadas parafusos de rosca!
Para isso, utilize uma broca com um diâmetro de 4 mm.

A montagem das maçanetas internas é feita com parafusos romboidais.



Comece pelas maçanetas exteriores. Faça furos com uma broca de 4 mm.



Coloque as maçanetas na posição pré-perfurada.



Aparafuse a maçaneta com parafusos de 4,8 x 13 mm.



Agora monte as maçanetas internas. Faça furos com uma broca de 4 mm.



Pegue as duas maçanetas internas.



Aparafuse as maçanetas com parafusos de 4,8 x 13 mm.

Passo 17 – Trabalhos finais

Passo 16 – Trabalhos finais

Para finalizar, coloque as tampas de cobertura no cume e os ralos de chuva à esquerda e à direita.

Nota: Os escoadores de água são fornecidos fechados, mas são moldados de forma a que a parte central possa ser cuidadosamente perfurada com uma chave de fendas para permitir a saída da água.

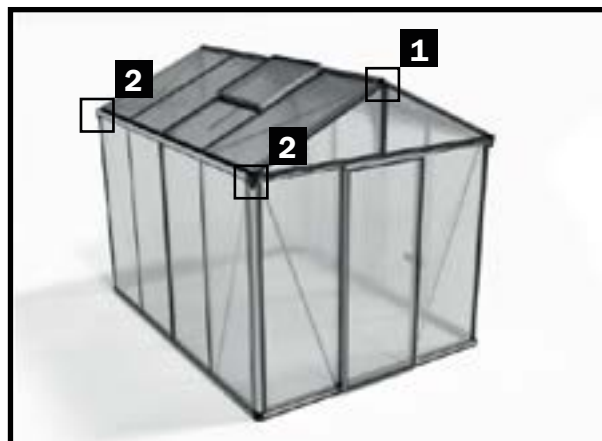

1a
Prepare a tampa do cume e os parafusos autoperfurantes 4,8 x 13 mm para a montagem. Apesar dos parafusos autoperfurantes, recomendamos fazer um furo prévio com uma broca de 4 mm.

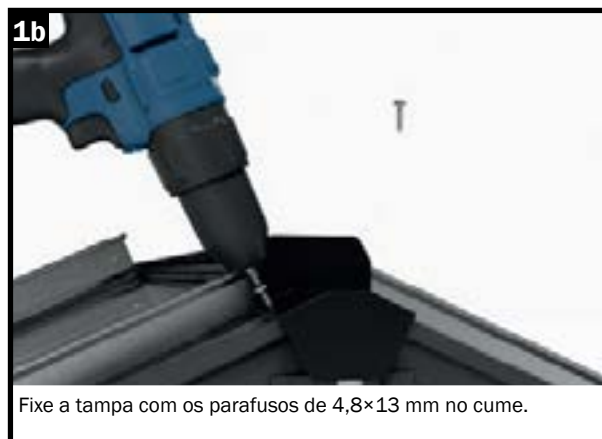

1b
Fixe a tampa com os parafusos de 4,8x13 mm no cume.



2a
Insira o escoador de chuva esquerdo na calha.



2b
O escoamento da água da chuva está agora firmemente fixado. Repita este passo nos quatro cantos.

Passo 18 - Aparafusar os suportes e perfis

Passo 18 - Aparafusar os suportes e perfis

Na última etapa da montagem, as diferentes escoras e perfis são aparafusados uns aos outros, o que confere ao produto uma estabilidade ainda maior, especialmente em caso de tempestades violentas.

Nota: Os perfis revestidos a pó são tão lisos que a resistência ao atrito diminui tanto que, em caso de tempestades violentas, pode acontecer que os parafusos M6x12, juntamente com a porca flangeada M6 mm, não mantenham a construção suficientemente firme.

Em tempestades particularmente fortes, pode acontecer que os perfis sejam puxados verticalmente para fora da fixação.

Além dos parafusos M6x12 e das porcas flangeadas, todas as escoras são aparafusadas com parafusos de rosca 4,8x13 mm. Desta forma, é impossível que as escoras sejam puxadas verticalmente para fora da fixação.

Recomendamos que estas fixações **também sejam realizadas na versão em alumínio natural!**

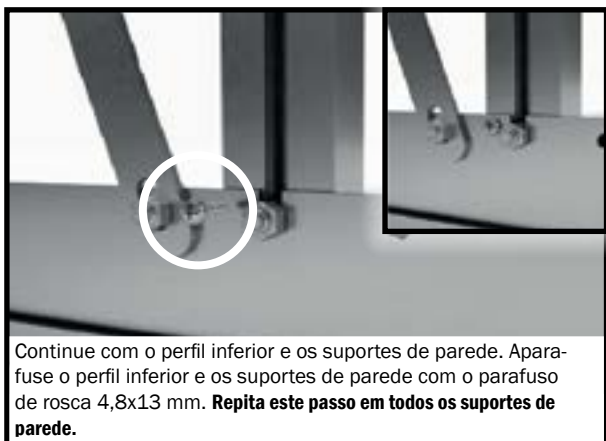

Passo 18 - Aparafusar os suportes e perfis



**Pronto,
parabéns!**