

INSTRUÇÕES DE MONTAGEM



SÉRIE «DIAMAS»

Altura da parede lateral 193 cm

PROFI - Estufa

vers. CN 2021_v2

Leia **atentamente** estas instruções antes da montagem.

Índice:

ÍNDICE	PÁGINA
INFORMAÇÕES GERAIS	
Prefácio	3
Instruções de segurança	4
Declaração de garantia, garantia em caso de reclamações	5
Tipos de fundações	6
Limpeza e manutenção	7
Compilação dos pacotes para os diferentes tamanhos de estufas	10 - 11
Lista de peças	12 - 16
Plano das placas alveolares	17
MONTAGEM DA SUA ESTUFA PROFISSIONAL	
Passo 1: unir as peças longitudinais (perfil inferior, calha, cumeeira) e a travessa	18 - 21
Passo 2: A estrutura do piso	22 - 23
Passo 3: Os perfis dos cantos laterais	24
Passo 4: Colocação das calhas	25
Passo 5: Colocação das travessas	26
Passo 6: Montagem das travessas (parede traseira)	27 - 28
Passo 7: Montagem das travessas (parede lateral)	29 - 31
Passo 8: Perfis da porta de entrada	32 - 33
Passo 9: Perfis dos cantos do frontão	34 - 35
Passo 10: O cume	36
Passo 11: Montagem das vigas do telhado	37 - 40
Passo 12: Colocação das placas alveolares	41 - 43
Passo 13: Batente da janela	44
Passo 14: Montagem e instalação das janelas	45 - 47
Passo 15: Montagem da calha da porta / Montagem da porta	48 - 49
Passo 16: Montagem e instalação da porta	50 - 54
Passo 17: Trabalhos finais	55
Passo 18: Aparafusar os suportes e perfis (proteção adicional contra tempestades)	56 - 57

PT Prefácio

Caro cliente, possui uma estufa cuidadosamente construída por pessoas para quem a precisão se tornou uma tradição. A construção compacta permite uma montagem rápida. As possibilidades de utilização são muito versáteis. Reservamo-nos o direito de realizar melhorias no sentido do progresso técnico. Pedimos a sua compreensão, pois isso pode resultar em pequenas diferenças em relação às imagens e descrições. Desejamos-lhe muito sucesso com a sua nova joia de jardim.

Por favor, tenha em atenção!

Antes da montagem, identifique todas as peças e verifique as quantidades e dimensões. **Antes de montar a estufa, certifique-se, com base na lista de peças individuais, de que nenhuma peça está danificada ou em falta.** Não nos responsabilizamos por despesas adicionais ou tempos de espera de eventuais empresas de montagem contratadas, decorrentes de uma verificação não realizada previamente!

Caso sejam necessárias peças de substituição, contacte-nos por e-mail. Indique-nos o número de artigo da peça necessária. Faremos o possível para prestar assistência o mais rapidamente possível.

No caso das placas alveolares, é importante ter em conta que existe um lado interior e um lado exterior. O lado colado ou marcado com «lado exterior» na borda está revestido com uma camada de proteção UV. Para evitar confusões, retire sempre a película após colocar a placa correspondente.

A fundação pode ser de betão ou alvenaria. A sua estufa deve estar bem fixa e corretamente (ver esboços, página 6), por isso é altamente recomendável colocar a estufa sobre uma base.

A sua segurança é importante para nós!

A montagem deve ser realizada por 2 pessoas. Recomendamos o uso de luvas de proteção, óculos de proteção e calçado de segurança durante a montagem da estrutura e do envidraçamento (risco de ferimentos e quebras!). Após a montagem completa, todas as ligações aparafusadas devem ser novamente apertadas com uma chave de forquilha ou chave de anel. **Por favor, observe as nossas instruções de segurança nas páginas seguintes!**

Aviso importante!

O fabricante não se responsabiliza por danos causados por tempestades, vento, água e neve (recomendamos que, nos meses de inverno, o telhado seja limpo da neve). Não é assumida qualquer garantia pela substituição de danos consequentes e patrimoniais. Se forem detetados danos visíveis nas peças, estas devem ser substituídas por peças de substituição originais.

Antes de iniciar a montagem, é imprescindível ler as instruções de montagem. Assim, poupará tempo, evitará erros desnecessários e obterá informações importantes para a montagem.

O nosso pedido!

No seu próprio interesse, solicitamos que nos informe todas as peças de reposição necessárias de uma só vez, para que possam ser enviadas num único pacote.

Se necessário, verifique a sua casa até ao fim e envie-nos um e-mail indicando a quantidade necessária, o número do artigo e a designação do artigo. Desta forma, garantimos que receberá todas as peças necessárias para a montagem e que esta poderá ser realizada de forma rápida e sem obstáculos.

Para evitar confusão entre as peças, solicitamos a sua compreensão pelo facto de só podermos processar pedidos de peças de substituição por escrito.

Reclamações relativas a placas duplas

Por vezes, pode acontecer que, ao agrafar a caixa de placas com nervuras, algumas placas sejam ligeiramente danificadas nas extremidades laterais pela agrafadora.

Tenha em atenção que as placas de dupla parede normalmente não têm bordas laterais fechadas e que isso é uma característica única da nossa empresa. **Por isso, pequenos danos (todos aqueles que, após a inserção nos perfis de alumínio ou após a aplicação dos cliques de plástico - ou seja, que não se projetam mais do que aproximadamente 7 mm na placa) não constituem motivo para reclamação,** uma vez que não prejudicam nem a função nem o aspeto. A troca de placas deste tipo só é possível após a devolução das placas originais!

Estamos convencidos de que esta estufa não só lhe dará prazer, mas também abrirá uma infinidade de possibilidades para a jardinagem. Que você possa cultivar as suas plantas com amor e cuidado para colher flores magníficas e vegetais deliciosos. Desejamos-lhe muitas horas agradáveis na companhia das suas plantas, inúmeros sucessos na jardinagem e uma colheita abundante. Que a sua nova estufa se torne um local de relaxamento, criatividade e contacto com a natureza.

Muito obrigado pela sua confiança nos nossos produtos!



Instruções de segurança

Informações gerais

Leia e guarde as instruções de montagem

Estas instruções de montagem pertencem à estufa que adquiriu (doravante designada por «produto»). Elas contêm informações importantes sobre a montagem e o manuseamento.

Leia atentamente as instruções de montagem, especialmente as instruções de segurança, antes de montar e utilizar o produto. O não cumprimento destas instruções de montagem pode causar ferimentos graves ou danos ao produto.

As instruções de montagem baseiam-se nas normas e regras em vigor na União Europeia. No estrangeiro, respeite também as diretivas e leis específicas do país.

Guarde as instruções de montagem para utilização futura. Se passar o produto a terceiros, certifique-se de que lhes forneça estas instruções de montagem.

Utilização conforme a finalidade

O produto foi concebido exclusivamente para o cultivo ou criação de vegetais, flores e outras plantas. Não é um local de permanência para pessoas e não é adequado para armazenar materiais facilmente inflamáveis ou combustíveis. Se ocorrer um incêndio no produto, chame imediatamente os bombeiros e certifique-se de que não há mais pessoas no produto.

O produto destina-se exclusivamente à instalação em jardins ou áreas verdes semelhantes em áreas privadas e não é adequado para uso comercial.

O produto não é um brinquedo para crianças.

Tenha em atenção que a montagem pode estar sujeita a regulamentos de construção. Antes da montagem, informe-se junto da autoridade de construção competente se e como pode instalar o produto. Se violar estas normas, a sua licença poderá ser revogada. Se instalar o produto sem autorização ou violar as normas de construção, poderá ter de desmontar o produto. Utilize o produto apenas conforme descrito nestas instruções de montagem. Qualquer outra utilização é considerada inadequada e pode causar danos materiais ou mesmo ferimentos pessoais.

Leia todas as instruções e avisos de segurança. O não cumprimento destas instruções pode causar ferimentos graves.

O fabricante ou revendedor não se responsabiliza por danos causados por utilização não conforme ou incorreta.

Instruções de segurança

Perigo de explosão!

A exposição à luz solar pode aquecer muito o produto. As substâncias explosivas podem explodir e as substâncias facilmente inflamáveis ou combustíveis podem incendiar-se se forem armazenadas no produto.

Não armazene substâncias facilmente inflamáveis, facilmente combustíveis ou explosivas no produto.

Perigo de asfixia!

As crianças pequenas podem colocar peças de montagem na boca e engoli-las ou ficar presas na película de embalagem. Em ambos os casos, podem sufocar.

- ▶ Mantenha as crianças pequenas afastadas de todas as peças de montagem e do local de montagem.
- ▶ Certifique-se de que as crianças pequenas não colocam peças pequenas na boca.
- ▶ Não deixe as crianças brincarem com o material de embalagem.

Risco de ferimentos!

Durante a montagem, existe um risco especial de ferimentos para crianças e pessoas com capacidades físicas, sensoriais ou mentais reduzidas. Elas podem não ser capazes de avaliar corretamente os riscos.

- ▶ Mantenha as crianças e as pessoas com capacidades físicas, sensoriais ou mentais reduzidas afastadas do produto durante a montagem.
- ▶ Não deixe que crianças ou pessoas com capacidades físicas, sensoriais ou mentais reduzidas montem, limpem, façam a manutenção ou reparem o produto.

Risco de ferimentos!

Ao subir ao telhado, pode partir o telhado devido ao seu peso.

Não pise nas superfícies do telhado! Perigo de queda!

Risco de danos!

O manuseamento inadequado do produto pode causar danos ao mesmo.

- ▶ Feche a porta e as janelas em caso de vento e tempestade.
- ▶ Remova a neve e o gelo do produto.
- ▶ O telhado não foi concebido para suportar uma altura de neve superior a 10 cm. Camadas com 36 cm de neve seca, 10 cm de neve molhada e 5,5 cm de gelo correspondem a um peso de aproximadamente 50 kg/m². O telhado não é transitável.
- ▶ Não coloque materiais pesados no telhado e nas placas de revestimento do produto.
- ▶ Em temperaturas baixas abaixo de zero, não bata com objetos duros nas placas alveolares. Isso pode causar a sua quebra.
- ▶ Não pise no produto se as peças individuais apresentarem fissuras, rachaduras ou deformações. Substitua as peças danificadas apenas por peças de substituição originais adequadas.
- ▶ Não agrupe vários produtos num único local.
- ▶ O fabricante não se responsabiliza por danos causados por tempestades, vento, água e neve (recomendamos remover a neve do telhado durante os meses de inverno). Não é assumida qualquer garantia pela substituição de danos consequentes e patrimoniais.
- ▶ Para evitar roubos, recomendamos a instalação de um cadeado na porta deslizante (não incluído no fornecimento).
- ▶ Os buchas, parafusos e âncoras de solo não estão incluídos no fornecimento. A sua estufa é feita de alumínio e placas alveolares ocas. Ambos não têm um peso particularmente elevado. No entanto, tempestades e ventos fortes podem causar danos significativos. Por esse motivo, fixe a sua estufa ao solo de forma especialmente segura.



Garantia

Período de garantia

Para além da responsabilidade legal do vendedor por defeitos em estufas adquiridas através de nós, oferecemos uma garantia de 15 anos para a construção e a estrutura e uma garantia de 10 anos para os nossos painéis alveolares.

O prazo de garantia começa na data de receção da mercadoria. Eventuais entregas de substituição não implicam qualquer prolongamento do período de garantia.

Âmbito da garantia

A garantia para as nossas estufas aplica-se exclusivamente à construção e à estrutura. A garantia não abrange componentes de entrega, tais como vedantes, peças de plástico e elementos de ligação. Da mesma forma, a garantia não se estende aos nossos acessórios complementares para estufas.

A garantia para as nossas placas alveolares abrange exclusivamente a sua resistência às intempéries. A garantia é válida apenas em relação à compra de uma das nossas estufas. Em caso de reclamações justificadas no âmbito da garantia, aplica-se o seguinte plano de garantia em relação às placas alveolares:

Tempo a partir da data de aquisição Substituição de material:

- ▶ Até 5 anos 100 %
- ▶ No 6. ano 75 %
- ▶ No 7. ano 60 %
- ▶ No 8. ano 45 %
- ▶ No 9. ano 30 %
- ▶ No 10. ano 15 %

Condições da garantia

Os requisitos básicos para a utilização da garantia são a montagem profissional e a manutenção adequada, tanto da estrutura como das placas duplas com câmara oca. A garantia caduca em caso de reconstrução.

Exclusão da garantia

Além disso, a garantia não se estende a defeitos e danos que sejam direta ou indiretamente atribuíveis a:

- ▶ Utilização do material não conforme com as nossas instruções
- ▶ Danos causados por manuseamento inadequado antes, durante ou após os trabalhos de montagem
- ▶ Danos causados por força maior
- ▶ Fundações e fixações inadequadas
- ▶ Localização inadequada (por exemplo, com exposição especial ao vento ou ao calor)
- ▶ Uma fixação insuficiente da estufa
- ▶ Alterações no local de montagem do artigo fornecido
- ▶ Limpeza inadequada com produtos de limpeza inadequados (incluindo produtos de limpeza agressivos, água salgada, etc.)
- ▶ Falta de manutenção (limpeza) do produto
- ▶ Contacto do material com produtos químicos incompatíveis

- ▶ A instalação incorreta das placas duplas, bem como a causa de riscos e tensões ou a utilização de colas, massas de vedação ou outros materiais incompatíveis
- ▶ Alterações na cor da superfície revestida a pó devido à exposição solar
- ▶ Alteração da superfície das peças prensadas em bruto devido à formação de uma camada de óxido natural
- ▶ Juntas de manutenção (juntas de silicone)
- ▶ Utilização comercial

Os direitos de garantia só podem ser invocados em conjunto com o recibo de compra original, desde que o cliente tenha cumprido as suas obrigações de pagamento decorrentes do contrato de compra.

Se um pedido de garantia for apresentado dentro do período de garantia concedido e for considerado justificado, forneceremos substituição gratuita do material. Esta garantia não cobre quaisquer outras reclamações de garantia, tais como a substituição de danos diretos ou indiretos ou outros danos consequentes.

Esta garantia não cobre qualquer outra responsabilidade, como a remoção ou instalação de peças reclamadas ou entregues posteriormente, bem como outros custos adicionais ou danos consequentes. Tal responsabilidade existe apenas no âmbito das disposições legais.

O telhado da sua estufa deve ser limpo de neve e gelo durante os meses de inverno!

Tipos de fundações

A fundação para a sua estufa

Uma tarefa importante!

Com uma base sólida para a estufa, os adeptos do «faça você mesmo» têm a garantia de que a sua construção resistirá a condições meteorológicas extremas e que as suas valiosas plantas estarão protegidas de forma fiável contra as intempéries.

Como base de suporte, a fundação de uma estufa deve garantir a estabilidade em todas as condições meteorológicas imagináveis. Todas as forças estáticas, como o peso próprio e o peso do telhado, a pressão do vento e a sua sucção, devem poder ser absorvidas pela fundação.

Além disso, não deve afundar no solo nem levantar, se se tratar de uma construção leve. Não se deve esquecer a função de proteção contra perdas de calor em direção ao solo, que é particularmente importante para as plantas utilizadas.

Não é recomendável montar uma estufa no jardim sem a devida fixação.

Todas as estufas precisam de uma base?

No entanto, em princípio, é necessário um alicerce para quase todos os projetos de construção em contacto com o solo. Uma estufa também deve assentar sobre uma base sólida.

Tipos de fundações

A. Fundações contínuas de betão

Uma faixa de betão com pelo menos 10 cm de espessura é a fundação opti. A forma mais simples de construir uma fundação de betão é utilizar blocos de betão moldados, disponíveis em lojas de materiais de construção. Estes são colocados de acordo com as dimensões necessárias, alinhados e, em seguida, preenchidos com betão. Basicamente, a fundação deve ser resistente ao gelo, ou seja, deve ter 80 cm de profundidade. É melhor perguntar a um especialista de sua confiança se, na sua região, uma fundação menos profunda também é suficiente. As dimensões ideais para a fundação encontram-se no final desta página.

B. Fundações contínuas em blocos de betão pré-fabricados (blocos de calçada)

Para muitos clientes, a construção de uma fundação de betão é demasiado complexa, dispendiosa ou mesmo sustentável. Como alternativa, também pode enterrar blocos de betão pré-fabricados e fixar a estufa sobre eles. Exemplo: nas lojas de materiais de construção ou em lojas especializadas em materiais de construção, estão disponíveis pedras de borda ou pedras de delimitação ideais para a construção. Esses blocos são muito pesados, mas relativamente baratos. Basta cavar a vala necessária e colocar os blocos. Recomendamos colocar os blocos num leito de cascalho, pois assim é relativamente fácil obter uma superfície plana. Assim, terá uma fundação simples, económica, mas muito prática. Esta variante não é adequada para todos os tipos de solo, especialmente quando o solo ainda está em fase de assentamento.

C. Fundação pontual de betão

Também pode colocar a sua estufa sobre pontos de fundação individuais e fixá-la neles. No entanto, isso requer que tenha optado por uma estrutura de fundação como acessório! No entanto, o requisito básico para essa fixação é que os pontos de fundação estejam nivelados. As fundações pontuais só são

adequadas em terrenos planos e nivelados! Recomendamos que os pontos de fundação nos quatro cantos da estufa. Dependendo do tamanho da estufa, recomendamos também um ponto de fundação para cada um deles.

D. Fundações em faixa com placas de betão

Para uma estufa amadora com uma área de poucos metros quadrados, basta uma fundação de lajes de pavimentação assentes sobre cascalho compactado e cerca de cinco centímetros de brita. O esforço e os custos permanecem, portanto, baixos. É claro que fundações mais sólidas são sempre possíveis e oferecem mais estabilidade. No entanto, tenha em atenção que uma fundação de lajes não é resistente ao gelo e que, por isso, as lajes podem deslizar ou assentar ao longo dos anos.

Colocação em toda a superfície de lajes de betão ou placas de betão

Se cultivar exclusivamente plantas em vasos na sua estufa ou a utilizar exclusivamente para o inverno das suas plantas, também existe a possibilidade de colocar a estufa sobre uma superfície betonada.





Limpeza

Risco de danos!

O manuseamento inadequado do produto pode causar danos ao mesmo.

- ▶ Não utilize produtos de limpeza ácidos, solventes, alvejantes ou corrosivos.
- ▶ Não utilize esponjas de arame ou de aço, esponjas abrasivas ou que riscam, panos ou escovas para a limpeza. Caso contrário, as superfícies podem ser danificadas.
- ▶ Não utilize máquinas de vapor ou de alta pressão para limpar. Caso contrário, a estufa poderá ser danificada.
- ▶ Limpe a estufa apenas com água fria ou morna.

Manutenção

Risco de danos!

A estufa oferece uma grande superfície de ataque ao vento e às tempestades. As ligações aparafusadas podem soltar-se rapidamente .

- ▶ Após ventos fortes ou tempestades, verifique se as placas são duplas estão bem fixas e se as ligações aparafusadas estão firmes.
- ▶ Verifique a cada três a quatro meses se as ligações aparafusadas da estufa ainda estão firmes.
- ▶ Se necessário, aperte as ligações aparafusadas.

Eliminação

Elimine a embalagem!

Elimine a embalagem separadamente por tipo de material. Coloque o cartão e o papelão no lixo de papel, E as películas plásticas à recolha seletiva.

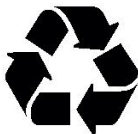

Elimine a estufa!

Elimine a estufa de acordo com as leis e regulamentos aplicáveis no seu país .

ATENÇÃO INFORMAÇÃO IMPORTANTE SOBRE A EMBALAGEM!

A embalagem das peças individuais nas diferentes caixas é feita exclusivamente com base em critérios logísticos e não corresponde à ordem das etapas de montagem!

Antes de iniciar a montagem, abra todas as caixas da estrutura e as peças com base na lista de peças - só assim será possível garantir uma montagem fácil, sem complicações!

(As caixas com os vidros podem permanecer fechadas até ao início da colocação dos vidros!)

— PÁGINA EM BRANCO —

DIAMAS 21

Pacote de paredes frontal e traseira		1	Embalagem
Pacote básico de 3 painéis		1	Embalagem
Pacote de peças pequenas e borracha		1	Embalagem
Pacote de portas e janelas	Versão «Light»	0	Pacotes
	Versão «Premium»	1	Embalagem

DIAMAS 22

Pacote de paredes frontal e traseira		1	Embalagem
Pacote básico 2 campos		1	Embalagem
Pacote complementar 2 campos		1	Embalagem
Pacote de peças pequenas e borracha		1	Embalagem
Pacote de portas e janelas	Versão «Light»	0	Pacotes
	Versão «Premium»	1	Embalagem

DIAMAS 23

Pacote de paredes frontal e traseira		1	Embalagem
Pacote básico de 3 painéis		1	Embalagem
Pacote complementar 2 campos		1	Embalagem
Pacote de peças pequenas e borracha		1	Embalagem
Pacote de portas e janelas	Versão «Light»	0	Pacotes
	Versão «Premium»	1	Embalagem

DIAMAS 24

Pacote de paredes frontal e traseira		1	Embalagem
Pacote básico 2 campos		1	Embalagem
Pacote complementar 2 campos		2	Embalagem
Pacote de peças pequenas e borracha		1	Embalagem
Pacote de portas e janelas	Versão «Light»	0	Pacotes
	Versão «Premium»	1	Embalagem

DIAMAS 25

Pacote de paredes frontal e traseira		1	Embalagem
Pacote básico de 3 painéis		1	Embalagem
Pacote complementar 2 campos		2	Embalagem
Pacote de peças pequenas e borracha		1	Embalagem
Pacote de portas e janelas	Versão «Light»	0	Pacotes
	Versão «Premium»	1	Embalagem

DIAMAS 26









Pacote de paredes frontal e traseira		1	Embalagem
Pacote básico 2 campos		1	Embalagem
Pacote complementar 2 campos		3	Embalagem
Pacote de peças pequenas e borracha		1	Embalagem
Pacote de portas e janelas	Versão «Light»	0	Pacotes
	Versão «Premium»	1	Embalagem

Lista de peças









Pacote de painéis frontais e traseiros «DIAMAS»

ESBOÇO	N.º DE ARTIGO.	DESIGNAÇÃO	COMPRIMENTO UNID.	
	9140014	Perfil inferior 3 campos	2231 mm	2
	9141144	Perfil lateral	1830 mm	4
	9041069	Suporte lateral	1830 mm	2
	9140112	Suporte do teto	521 mm	2
	9141151	Entrada da porta/perfil lateral da porta	1830 mm	4
	9140168	Trave transversal Porta simples	2231 mm	2
	9141183	Faixa de vento 1948	1948 mm	4
	9140266	Trilho superior da porta	1494 mm	1
	9140280	Trilho inferior da porta	1494 mm	1
	9140303	Perfil dos roletes da porta	767 mm	2
	9040211	Perfil de batente da janela	771 mm	2
	9040242	Perfil lateral da janela	617 mm	4
	9140235	Perfil inferior da janela	750 mm	2
	9140228	Perfil da dobradiça	750 mm	2
	664555	Pino do eixo		4
	664548	Rolo da porta		4
	9040334	Braçadeira de fixação		2
	9040341	Ângulo para perfil inferior		4
	GHP02	Puxador de porta exterior		1
	GHP03	Puxador interior da porta		1
	9040311	Suporte para janela		2
	CT5100370	Vedante da porta	370 cm	1
	CT5120185	Borracha semi	185 cm	5

Pacote básico dois campos «DIAMAS»











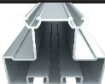
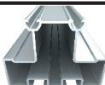

ESBOÇO	N.º DE ARTIGO.	DESIGNAÇÃO	COMPRIMENTO	UNID.
	9140007	Perfil inferior 2 campos	1494 mm	2
	9140021	Calha de chuva 2 campos	1494 mm	2
	9140045	Cumeeira 2 campos	1494 mm	1
	9041069	Suporte lateral	1830 mm	2
	9040075	Suporte de telhado	1223 mm	2
	9040136	Perfil de canto do frontão	1223 mm	4
	9141183	Faixa de vento 1948	1948 mm	4
	9141199	Faixa de vento 1390	1390 mm	4

Pacote básico três campos «DIAMAS»

ESBOÇO	N.º DE ARTIGO.	DESIGNAÇÃO	COMPRIMENTO	UNID.
	9140014	Perfil inferior 3 campos	2231 mm	2
	9140038	Calha de chuva 3 campos	2231 mm	2
	9051052	Cumeeira 3 campos	2231 mm	1
	9041069	Suporte lateral	1830 mm	4
	9040075	Suporte de telhado	1223 mm	4
	9040136	Perfil de canto do frontão	1223 mm	4
	9141183	Faixa de vento 1948	1948 mm	4
	B141199	Faixa de vento 1390	1390 mm	4

Lista de peças

Pacote complementar dois campos «DIAMAS»

ESBOÇO	N.º DE ARTIGO.	DESIGNAÇÃO	COMPRIMENTO	UNID.
	9140007	Perfil inferior 2 campos	1494 mm	2
	9140021	Calha de chuva 2 campos	1494 mm	2
	9140045	Cumeeira 2 campos	1494 mm	1
	9041069	Suporte lateral	1830 mm	2
	9040075	Suporte do telhado	1223 mm	2
	9141083	Contraventamento lateral	1830 mm	2
	9140099	Contraventamento do telhado	1223 mm	2
	9040518	Conector 20x20 mm	250 mm	5
	9040563	Reforço da cumeeira (1 orifício)		1
	9040570	Reforço da calha (2 orifícios)		2
	690509	Parafuso M6x12		35
	690547	Porca M6		35
	9040556	Parafuso de perfuração 4,2x13		10
	CT5120185	Borracha semi	185 cm	4
	CT5120125	Borracha semi	125 cm	4
	CT5130185	Borracha inteira	185 cm	2
	CT5130125	Borracha inteira	125 cm	2

Pacote de portas e janelas

ESBOÇO	N.º DE ARTIGO.	DESIGNAÇÃO	COMPRIMENTO	UNID.
	9141151	Entrada da porta/perfil lateral da porta	1830 mm	4
	9140266	Trilho superior da porta	1494 mm	1
	9140280	Trilho inferior da porta	1494 mm	1
	9140303	Perfil dos roletes da porta	767 mm	2
	9040211	Perfil de batente da janela	771 mm	2
	9040242	Perfil lateral da janela	617 mm	4
	9140235	Perfil da janela inferior	750 mm	2
	9140228	Perfil da dobradiça	750 mm	2
	9040311	Suporte para janela		2
	CT5100370	Vedante da porta	370 cm	1
	CT5120185	Borracha semi	185 cm	5
	664555	Pino do eixo		4
	664548	Rolo da porta		4
	GHP02	Puxador de porta exterior		1
	GHP03	Puxador interior da porta		1

NOTA

Nos modelos «PROFI-light» não é fornecido nenhum conjunto de portas e janelas. A porta incluída no âmbito de fornecimento, bem como as duas janelas, estão embaladas no pacote da parede frontal parede traseira!

Caixa de borracha e peças pequenas

ESBOÇO	N.º DE ARTIGO.	DESIGNAÇÃO	COMPRIMENTO	UNID.
	CT5124400	Rolo de borracha meio	44 m	1
	CT5131850	Rolo de borracha dupla	18,5 m	1
	9040464	Cobertura de cumeeira		2
	9040471	Canaleta de chuva esquerda		2
	9040488	Dreno de chuva à direita		2
	9040495	Tampa do perfil inferior		4
	3901411	Fita adesiva de alumínio	50 m	1
	690509	Parafusos M6x12		108
	690523	Parafusos M6x16		4
	690547	Porca M6		28
	690548	Porca sextavada M6 com flange		100
	690549	Porca sextavada M6 - autoblocante		4
	690592	Parafuso para chapa 4,8 x 22		30
	9040556	Parafuso de perfuração 4,8 x 13		31
	690622	Parafuso romboidal		8

Plano das placas alveolares - Estufa profissional

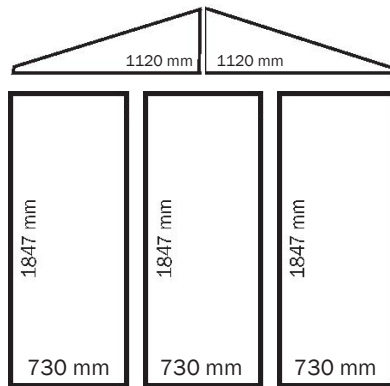

Parede traseira

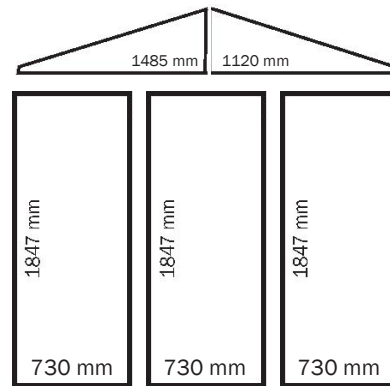

Parede frontal

730 mm 1847 mm	730 mm 1238 mm	619 mm 619 mm 730 mm	1847 mm 610 mm	
730 mm 1847 mm	730 mm 1238 mm	1238 mm 730 mm	1847 mm 730 mm	
730 mm 1847 mm	730 mm 619 mm 619 mm	1238 mm 730 mm	1847 mm 730 mm	DIAMAS 21
730 mm 1847 mm	730 mm 1238 mm	1238 mm 730 mm	1847 mm 730 mm	DIAMAS 22
730 mm 1847 mm	730 mm 1238 mm	1238 mm 730 mm	1847 mm 730 mm	DIAMAS 23
730 mm 1847 mm	730 mm 1238 mm	1238 mm 730 mm	1847 mm 730 mm	DIAMAS 24
730 mm 1847 mm	730 mm 1238 mm	1238 mm 730 mm	1847 mm 730 mm	DIAMAS 25

NOTA:

É fornecida uma fita adesiva de alumínio para colar na parte superior das placas duplas. Isto impede que os insetos entrem nas placas alveolares pela parte superior. Recomendamos não selar a parte inferior das placas com a fita adesiva, para que a eventual condensação possa escorrer para baixo!

Nota:

Os modelos DIAMAS light Os modelos são fornecidos com duas janelas.

Os modelos DIAMAS premium Os modelos são equipados com quatro janelas !

Passo 1 - Unir os perfis do piso

PASSO 1 - Unir as peças longitudinais

Na primeira etapa, os perfis do piso, as calhas e o cume são ligados com os conectores fornecidos.

O piso, a calha e o cume devem ter o mesmo comprimento!

Nota:

No modelo DIAMAS 21, os perfis laterais do piso, perfis laterais do piso, os e a cumeeira são contínuos e não é necessário o passo 1.

Se adquiriu o modelo DIAMAS 21, vá para a página 18 e comece a montagem da estrutura do piso.

NOTA para DIAMAS 21 e 23

Certifique-se de que a posição dos perfis para 3 campos nos perfis do piso, nas calhas e no cume no mesmo local. Recomendamos que os perfis mais longos para 3 campos.

O mais fácil é colocar os perfis de base e as calhas lado a lado e verificar, antes da montagem, que os perfis para 3 campos estão na mesma posição.

Certifique-se também de que os perfis do piso e calhas sejam montados em espelho!

É melhor colocar os perfis longitudinais corretamente logo no início e só depois comece a montá-los e aparafusá-los.

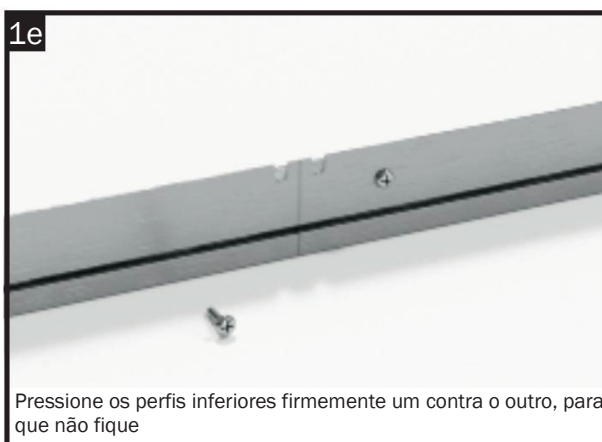
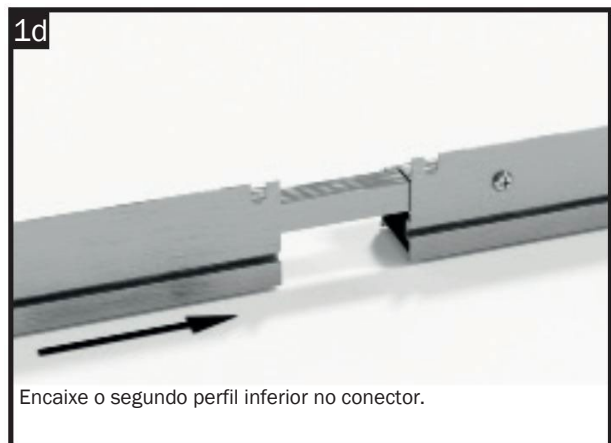
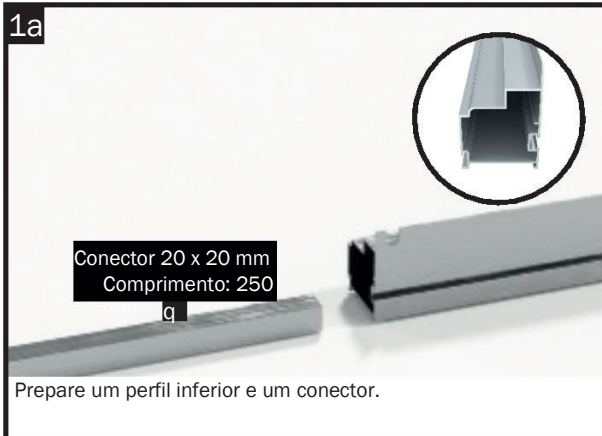

Passo 1 - Ligação das calhas



Passo 1 - Unir as cumeeiras

NOTA para os modelos DIAMAS 21 e DIAMAS 23

Certifique-se de que a posição dos perfis para 3 campos nos perfis do piso, nas calhas e no cume no mesmo local. Recomendamos que os perfis mais longos para 3 campos.

O mais fácil é encaixar os perfis de cumeeira ao lado dos que já estão preparados e calhas de chuva e verificar, antes da montagem, se os perfis para 3 campos estão na mesma posição.

1a

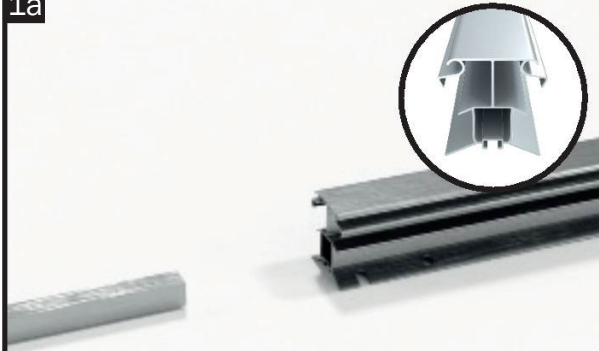

Prepare um cume e um conector.

1b

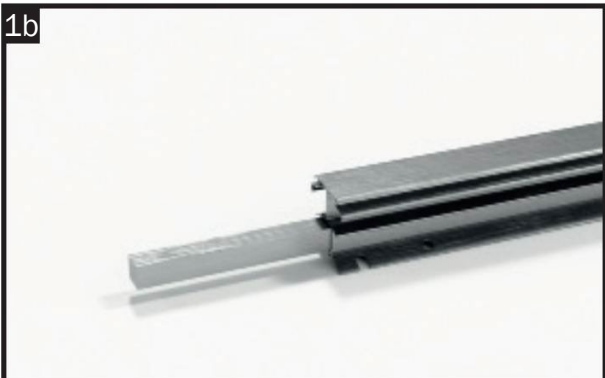

Insira os conectores até meio na cumeeira.

1c



Verifique se o conector se projeta 125 mm do perfil da cumeeira.

1d

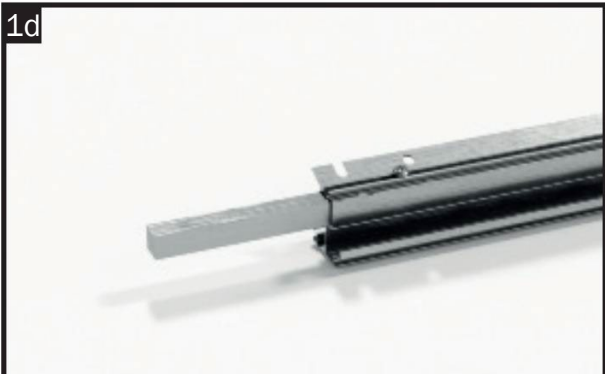

Aparafuse o conector com uma parafuso de rosca 4,8 x 13 mm a partir da parte inferior da cumeeira.

1e

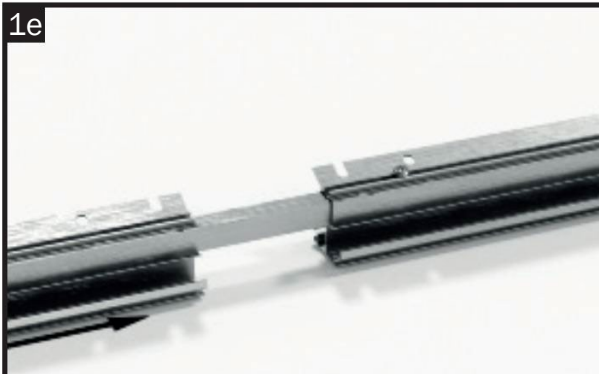

Encaixe o segundo perfil de cumeeira no conector.

1f



Pressione os perfis de cumeeira firmemente um contra o outro, de modo que não fique nenhuma folga

1g



Aparafuse o conector com uma parafuso auto-roscante 4,8 x 13 mm.

-- PÁGINA EM BRANCO --

Passo 2 - Montagem da estrutura inferior

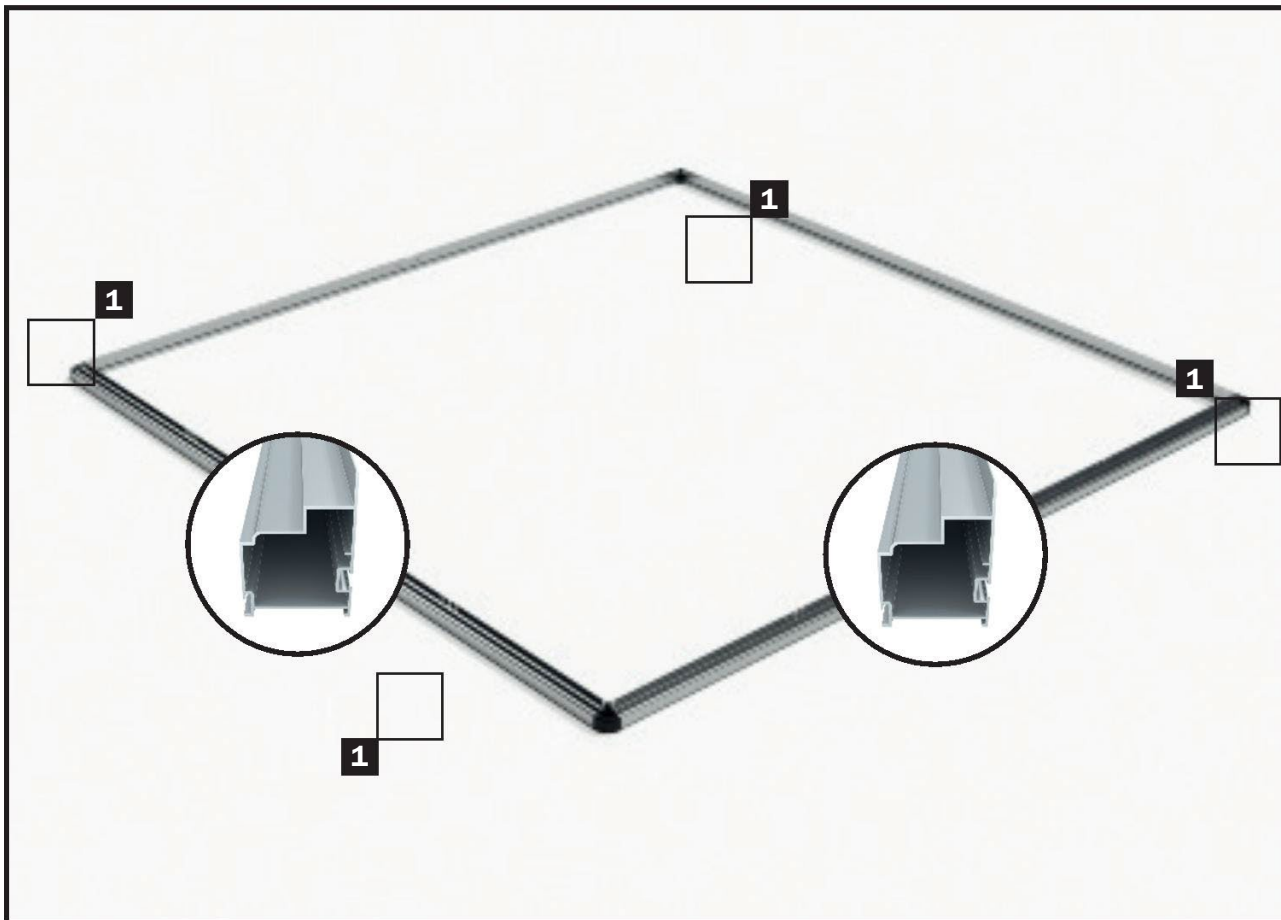

PASSO 2 - Estrutura do piso

Na fase de construção seguinte, os perfis do piso são nos cantos. Antes de inserir a tampa de cobertura, insira um parafuso M6x12 no canal de parafusos do perfil do piso.

Os perfis do piso são aparafusados a estes parafusos M6x12 com o ângulo (n.º 9040341).

Nota:

Se tiver encomendado um conjunto de ângulos para a estufa, é aconselhável introduzir previamente os parafusos M6x12 mm no canal para parafusos.

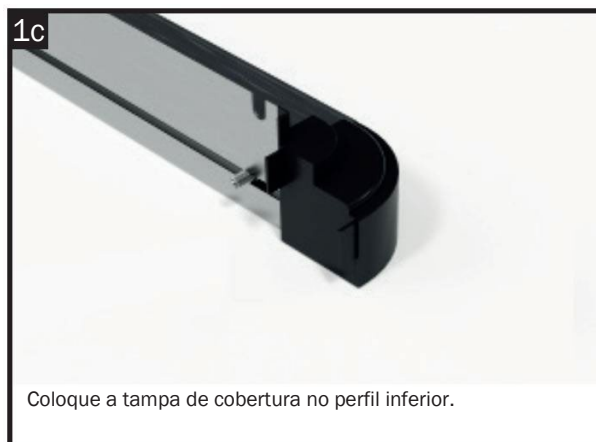
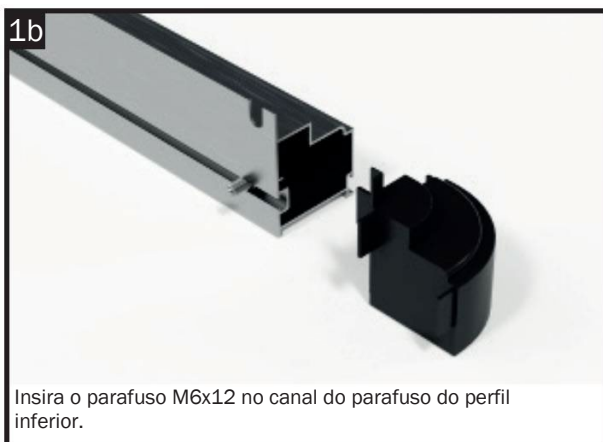

Passo 2 - Montagem da estrutura inferior



Passo 3 - Montagem dos perfis de canto laterais

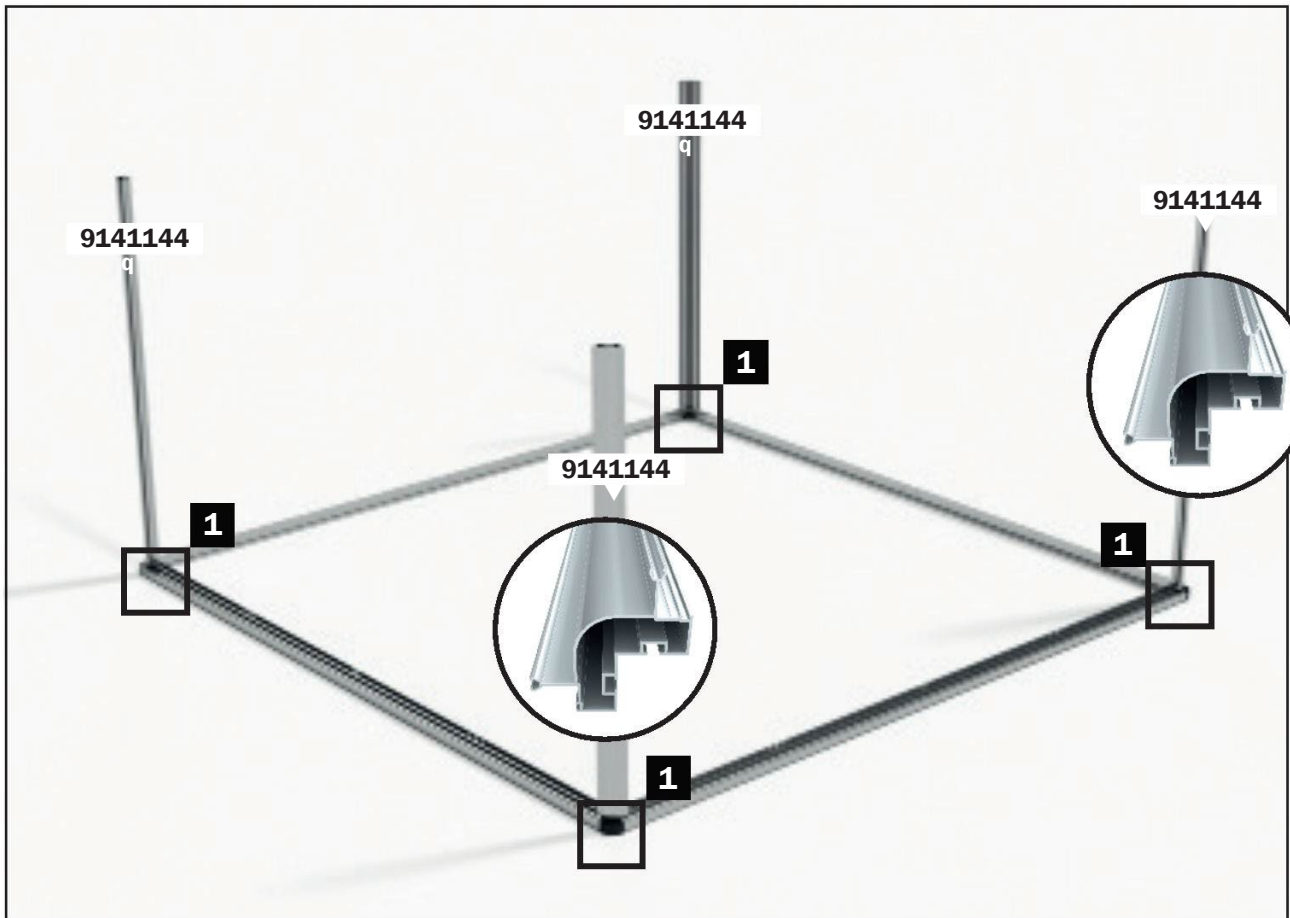

PASSO 3 - Montagem dos perfis de canto laterais

Na fase de construção seguinte, os perfis de canto laterais nos quatro cantos. Antes de colocar o perfil de canto lateral, insira dois parafusos M6x12 nos canais de aparafusamento do perfil de canto lateral. Recomendamos apertar estes parafusos com porcas M6 para que não possam deslizar.

Coloque o perfil lateral e aperte-o firmemente com duas porcas M6.

Proceda da mesma forma nos quatro cantos.

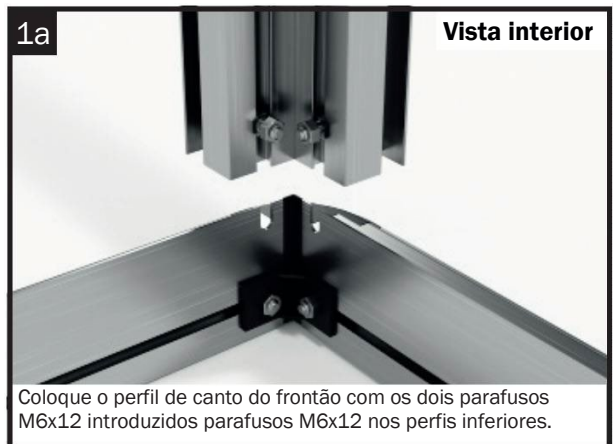

Passo 4 - Colocação das calhas

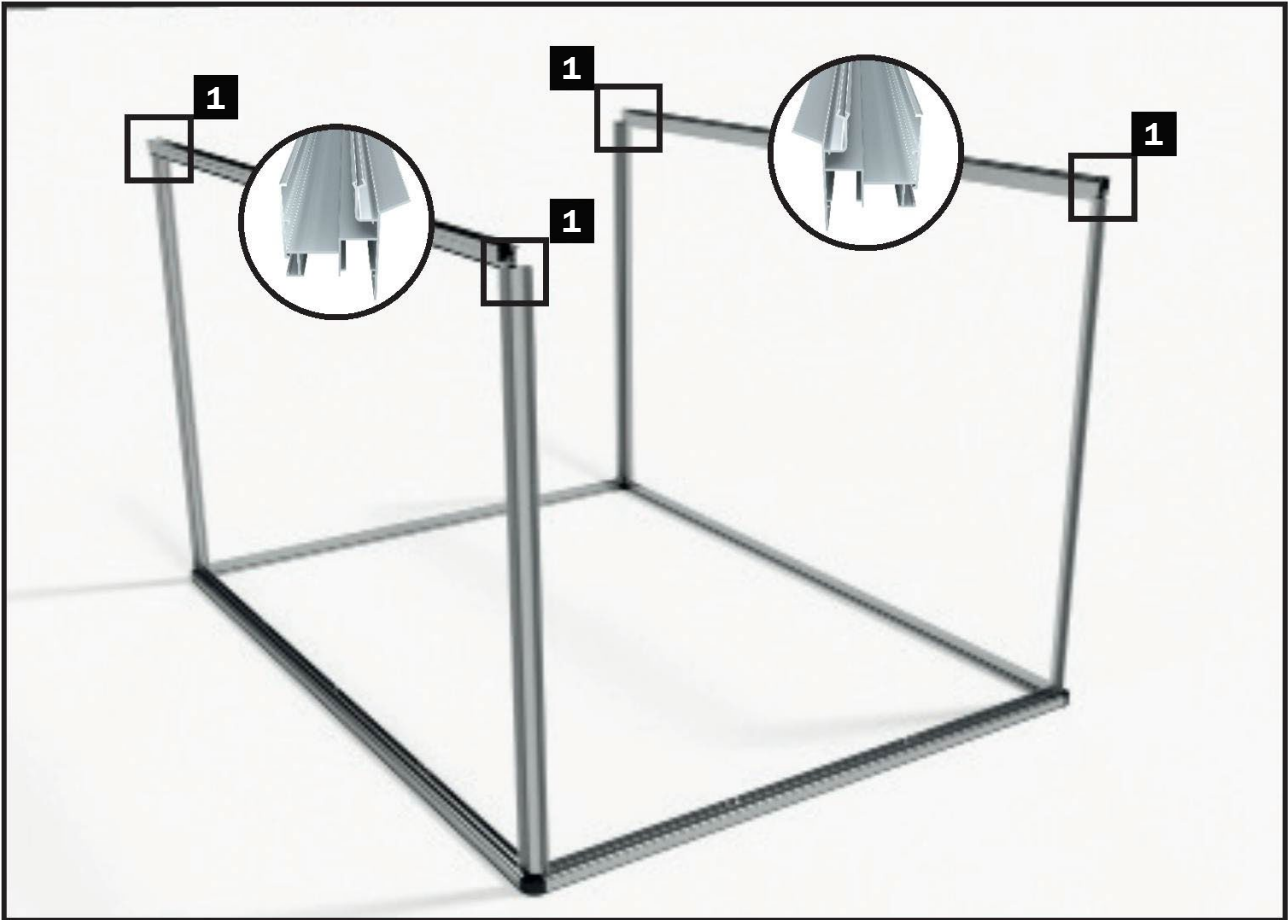

PASSO 4 - Montagem das calhas

Na fase de construção seguinte, as calhas de chuva nos perfis de canto laterais e aparafusadas a estes aparafusados.

Esta etapa de montagem deve ser realizada por duas pessoas para que as calhas possam ser aparafusadas paralelamente em ambos os lados. Para esta etapa de montagem, prepare uma calha, parafusos M6x12 e porcas flangeadas M6.

1a

Vista interior



Prepare a calha, um parafuso M6x12 e uma porca flangeada M6.

1b



Insira o parafuso M6x12 no canal de aparafusamento do perfil de canto lateral e coloque a calha de chuva.

1c



Aparafuse a calha de chuva com uma porca flangeada M6 firmemente ao perfil lateral.

Passo 5 - Colocação das travessas

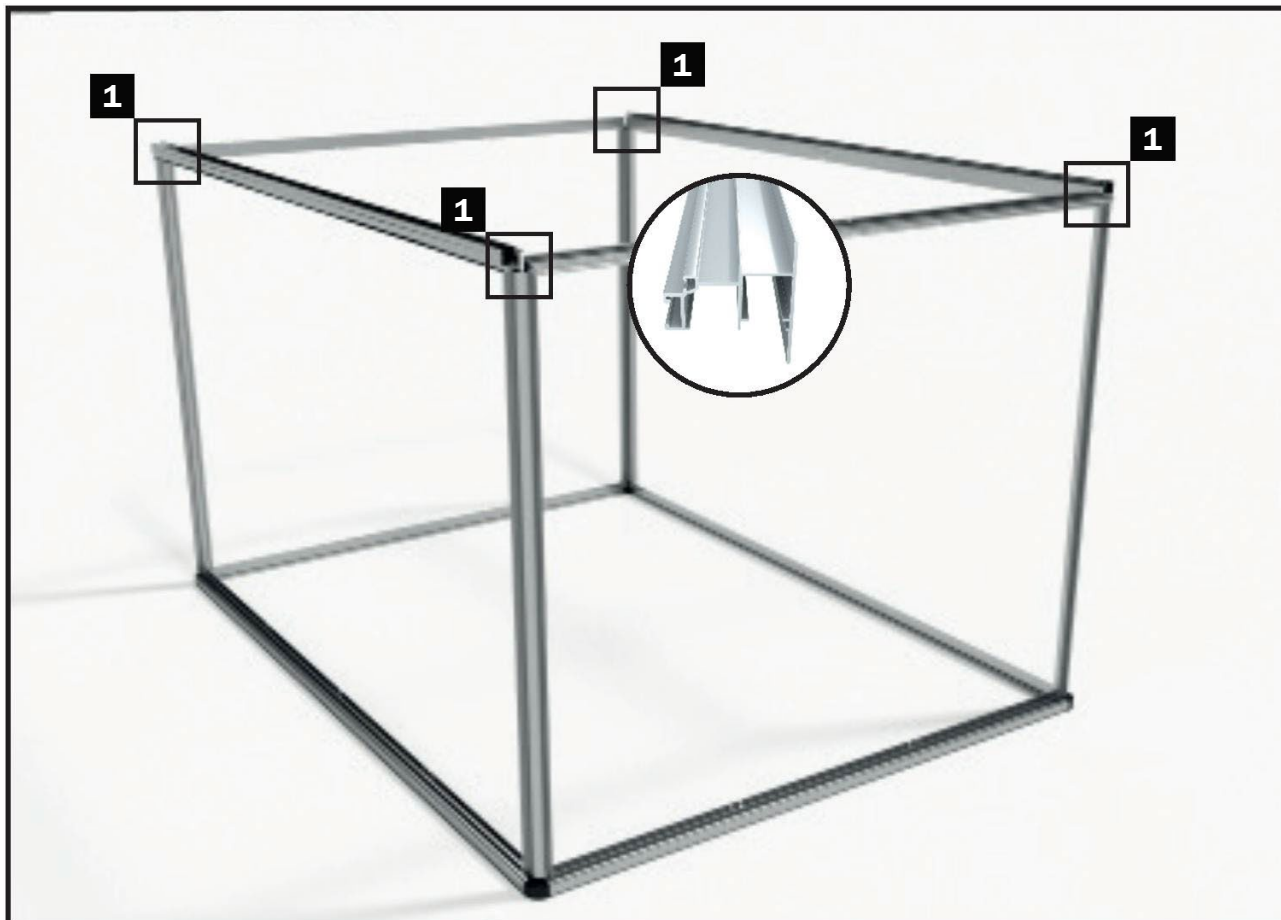

PASSO 5 - Montagem das travessas

Na fase de construção seguinte, as travessas da parede frontal e traseira serão montadas nos perfis de canto laterais colocada e aparafusada com estes.

Esta etapa de montagem deve ser realizada por duas pessoas para que as travessas possam ser aparafusadas paralelamente em ambos os lados.

Para esta etapa de montagem, prepare uma trave transversal, bem como parafusos M6x12 e porcas com flange M6.

1a



Prepare a travessa transversal, bem como um parafuso M6x12 e uma porca flangeada M6.

1b



Insira o parafuso M6x12 no canal do parafuso do perfil angular lateral e coloque a travessa.

1c



Aparafuse a travessa com uma porca de flange M6 firmemente ao perfil lateral.

Passo 6 – Montagem das travessas da parede traseira

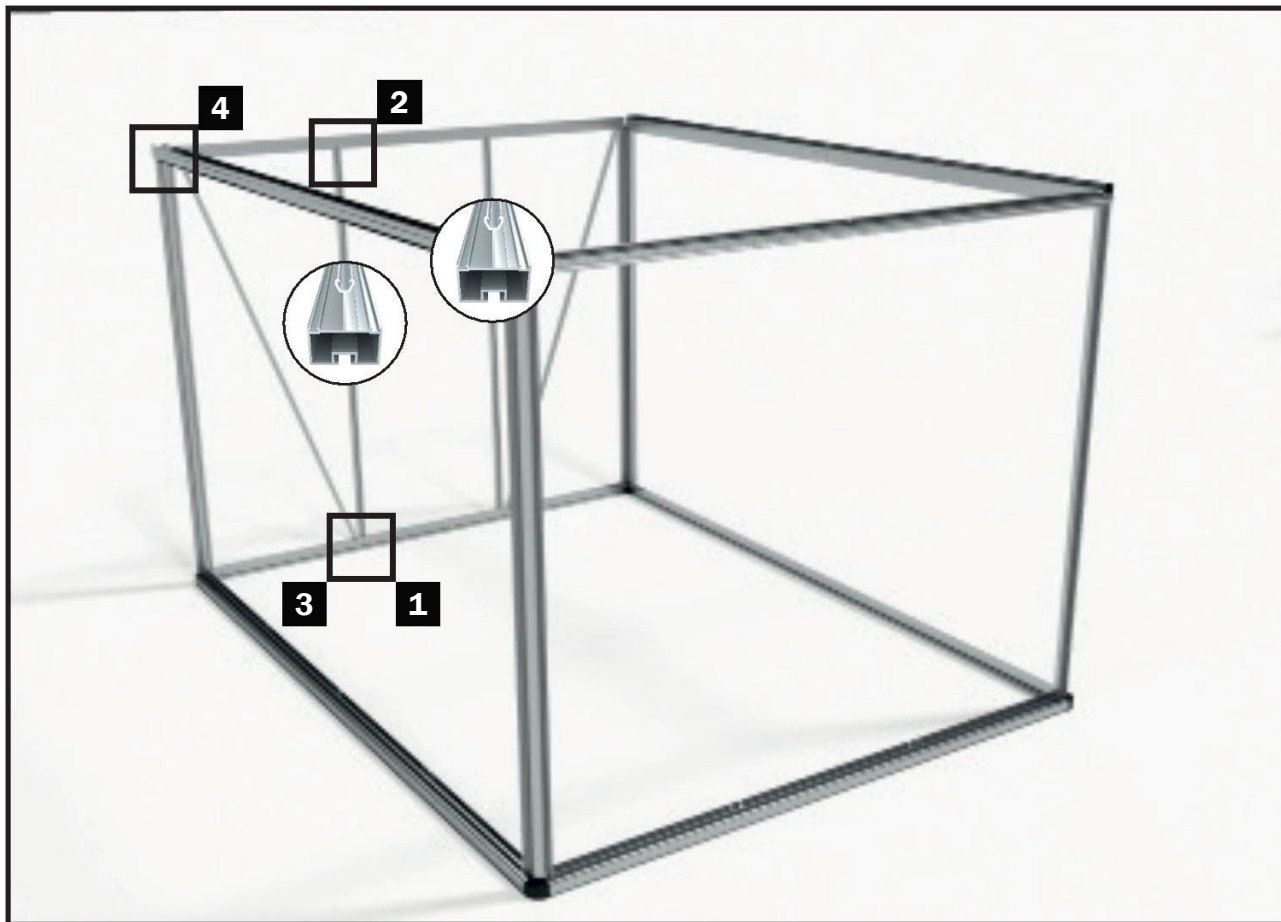

PASSO 6 – Montagem das travessas - Parede traseira

Na fase de construção seguinte, as travessas são aparafusadas à parede traseira, juntamente com as duas contraventagens.



Para montar a escora, insira um parafuso M6x12
seu canal de parafuso.



Aparafuse a escora com uma porca M6 firmemente ao
perfil inferior.



Proceda na parte superior da escora da mesma forma que na
parte inferior.

Passo 6 – Montagem das travessas da parede traseira



Passo 7 – Montagem das escoras (parede lateral)

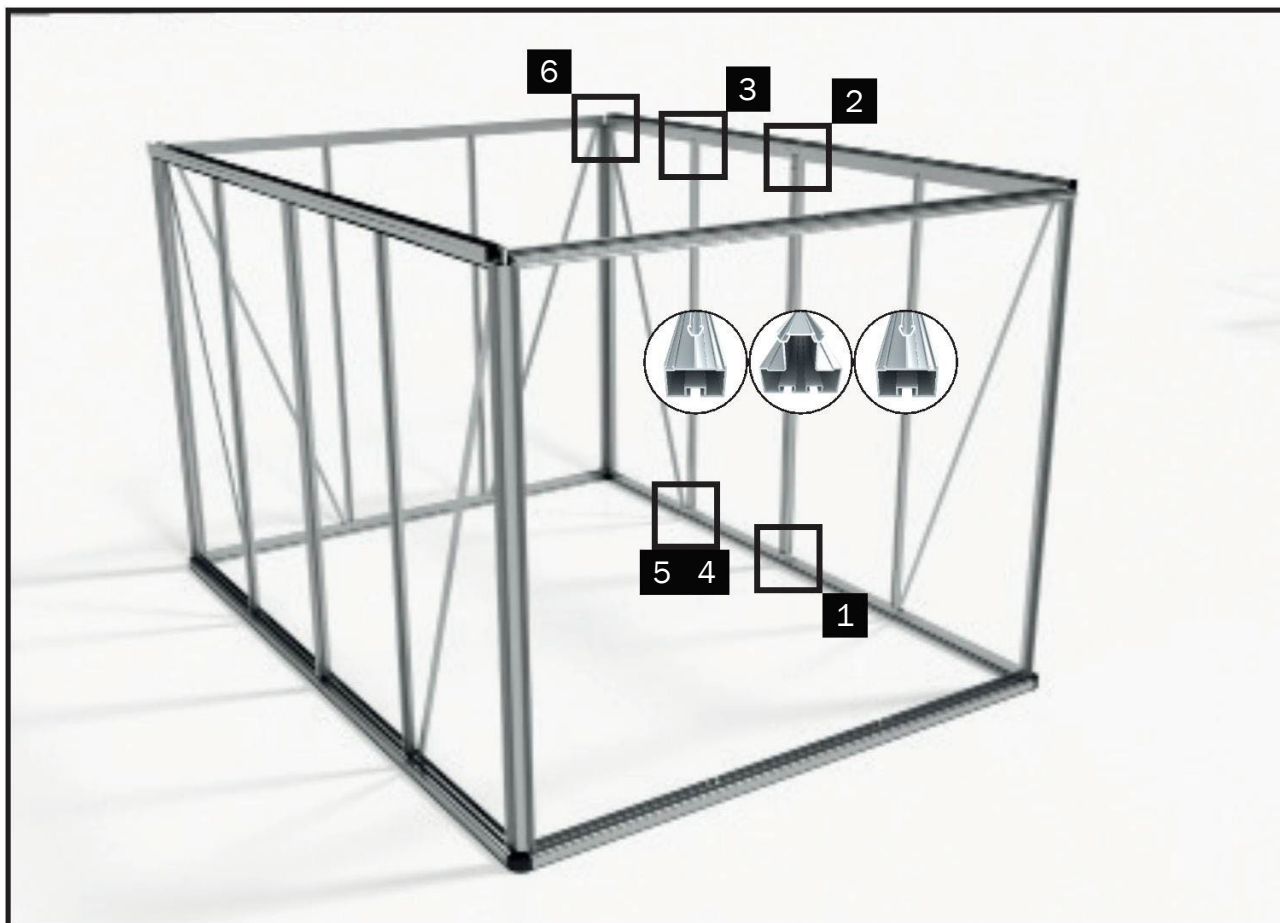

PASSO 7 – Montagem das escoras das paredes laterais

Na seguinte fase de construção, as escoras e os contraventamentos nas paredes laterais, juntamente com as duas travessas de vento.

Tenha em atenção que, no modelo DIAMAS 21 ainda não existe divisão dos perfis longitudinais (cumeeira, calhas e perfis inferiores).

Ao contrário das ilustrações 1 e 2, não é utilizada nenhuma barra de ligação, sendo montadas apenas escoras laterais em cada lado - ver ilustrações 3 e 4



Passo 7 – Montagem das escoras (parede lateral)



ATENÇÃO: Na parte superior do perfil de acoplamento, são necessários quatro parafusos M6x12 e quatro porcas flangeadas M6.



Insira dois parafusos M6x12 no canal de aparafusamento esquerdo e fixe-os com porcas flangeadas para evitar que escorreguem



Insira um parafuso M6x12 em cada canal de aparafusamento e aparafuse firmemente o perfil de acoplamento à calha.

Nota:

Os parafusos M6/12, que são introduzidos adicionalmente nos perfis de acoplamento serão necessários posteriormente para a montagem de peças de reforço!



Insira um parafuso M6x12 no canal de aparafusamento do escorra.



Posicione o parafuso no orifício da calha.



Aparafuse firmemente o suporte com uma porca flangeada M6 a calha.

Passo 7 – Montagem das escoras (parede lateral)



Passo 8 – Montagem dos perfis da entrada da porta

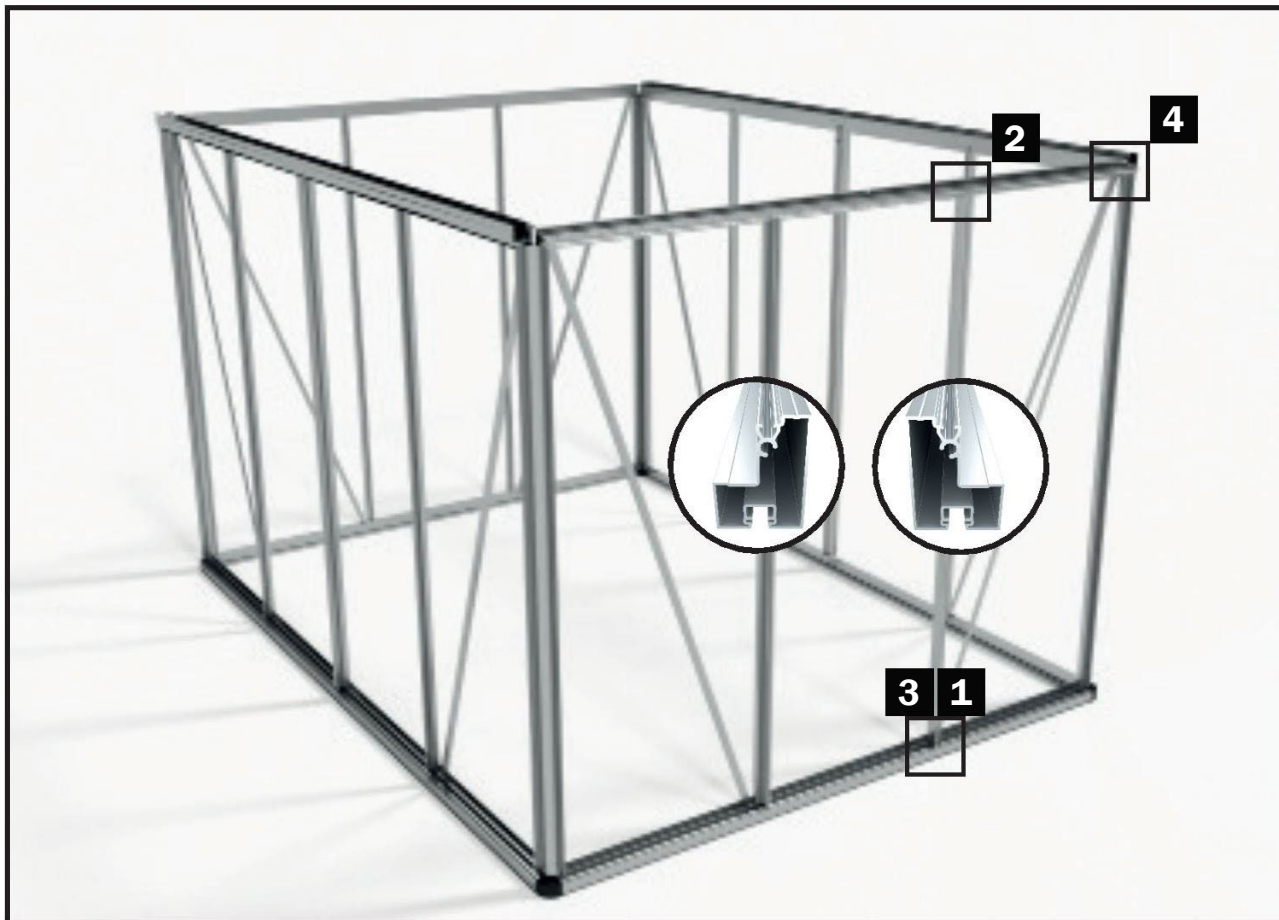

PASSO 8 – Perfis da entrada da porta

Na seguinte fase de construção, os perfis da entrada da porta juntamente com as duas travessas de vento, na parede frontal.

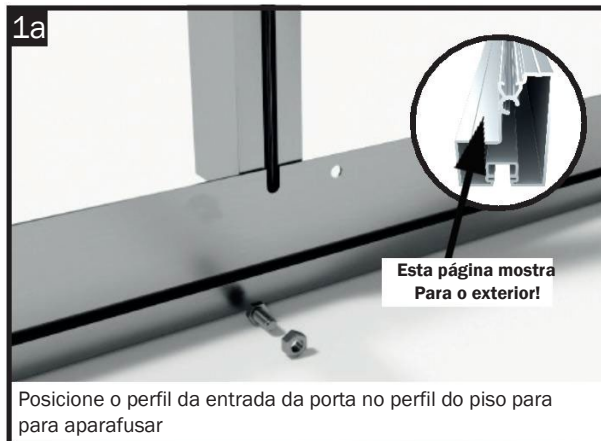

Passo 8 - Perfis de entrada da porta



Passo 9 - Suporte do telhado e perfis dos cantos do frontão

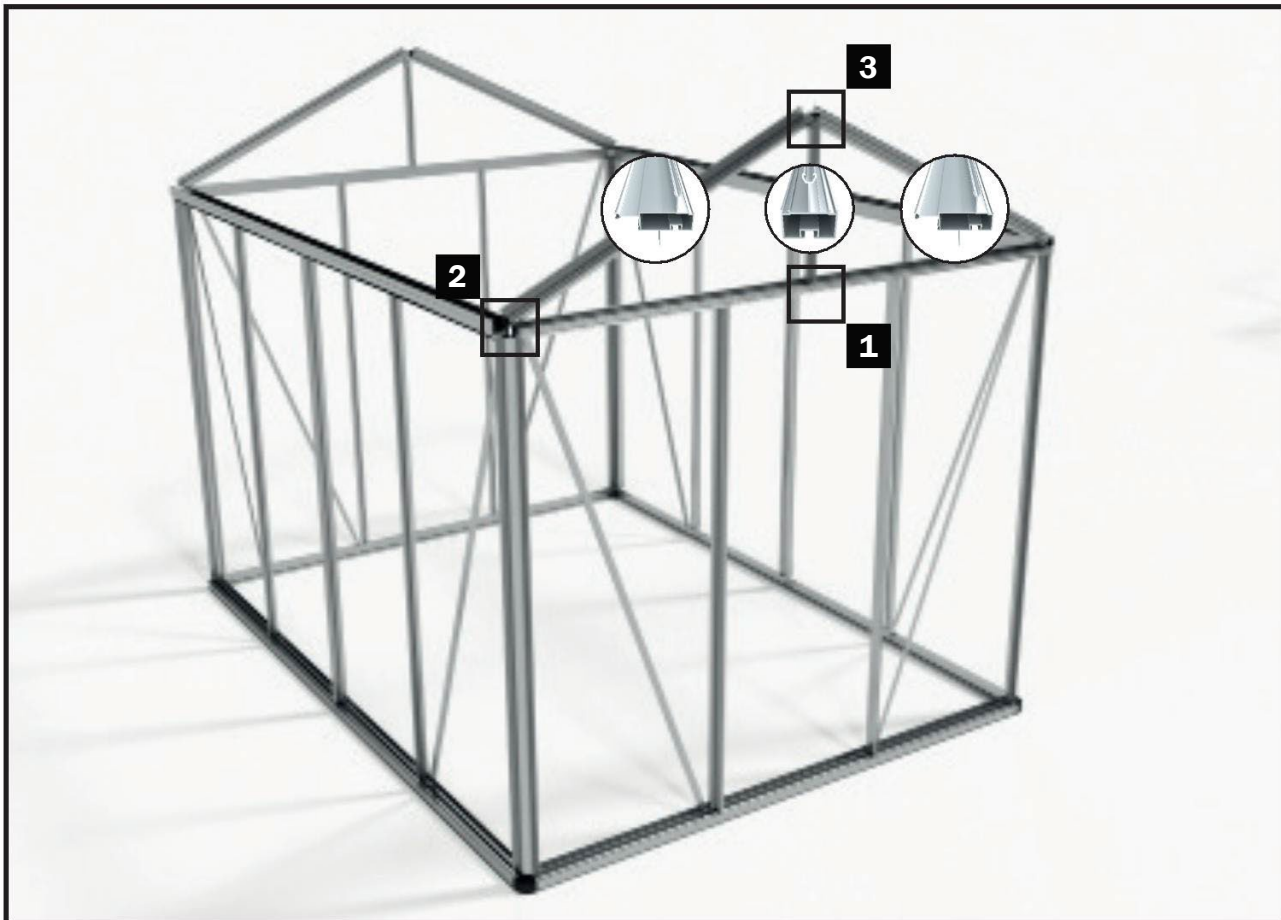

PASSO 9 - Perfis de canto do telhado

Na fase de construção seguinte, os perfis de canto do frontão, e os suportes do teto.

Nota:

Para a montagem dos perfis de canto do telhado, deve recorrer à ajuda de uma segunda pessoa!



Passo 9 - Suporte do telhado e perfis dos cantos do frontão

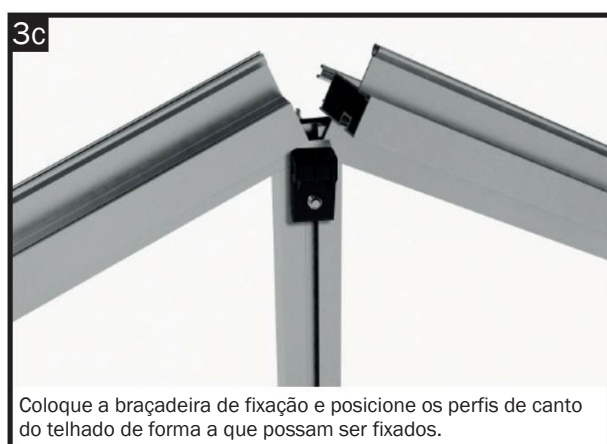
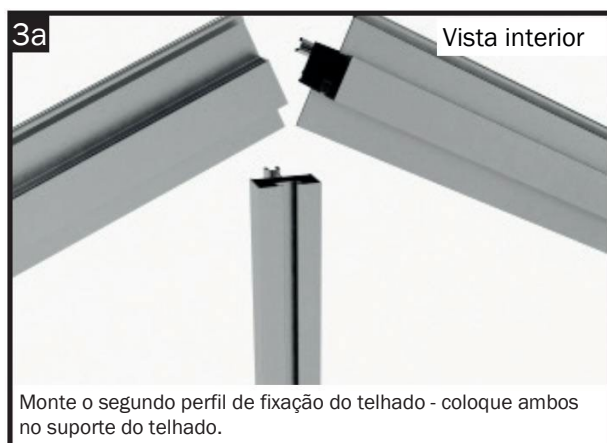
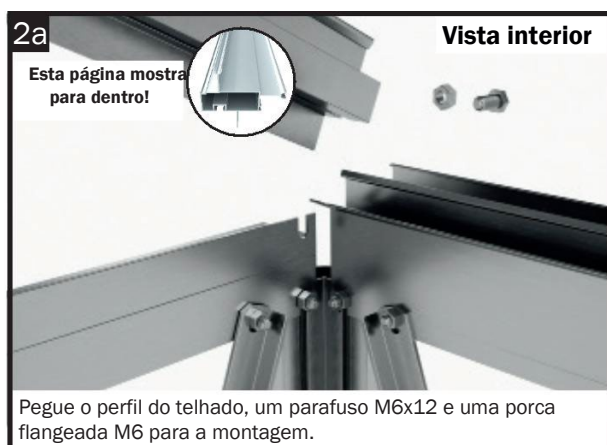

Passo 10 - Cumeeira

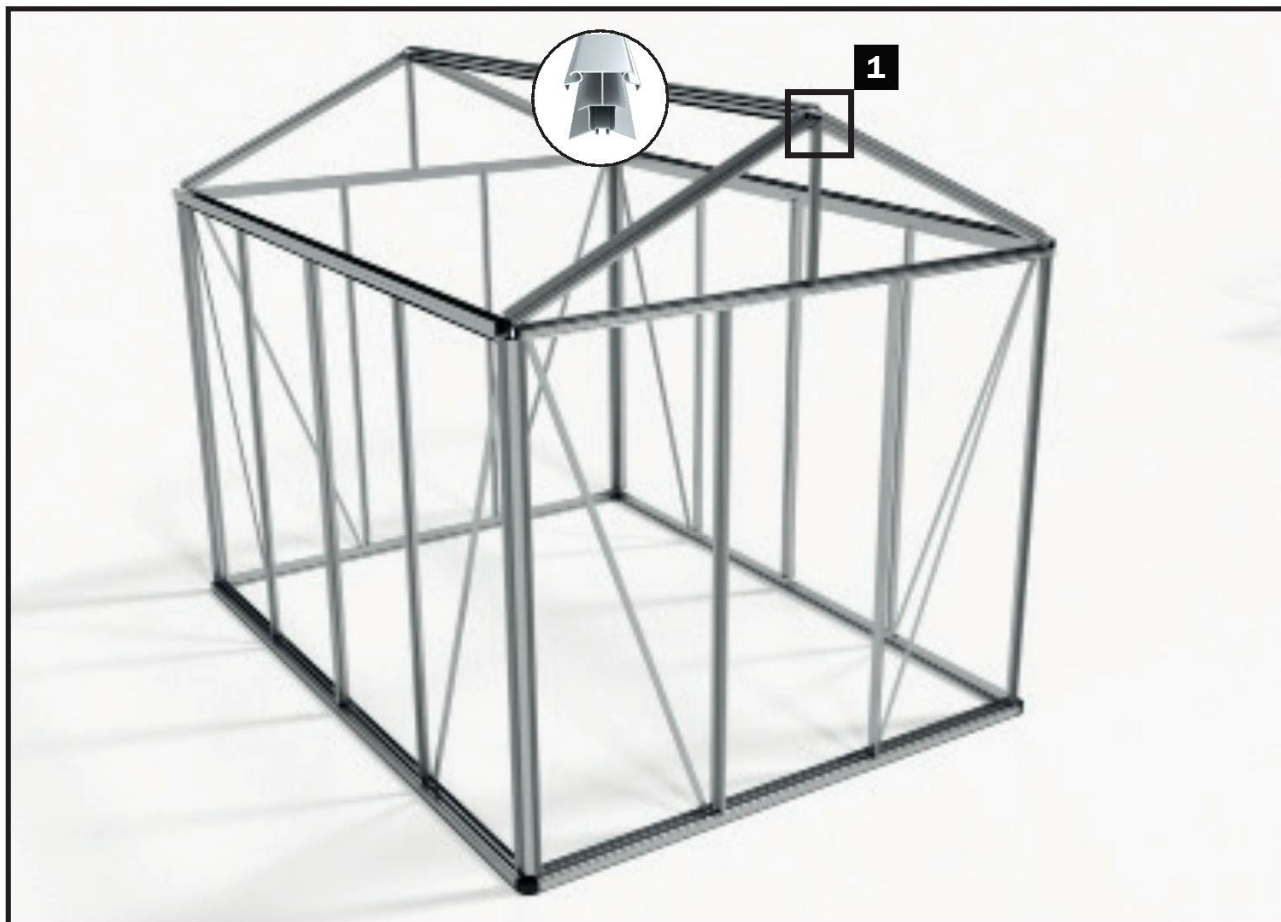

Passo 11 – Montagem das escoras do telhado

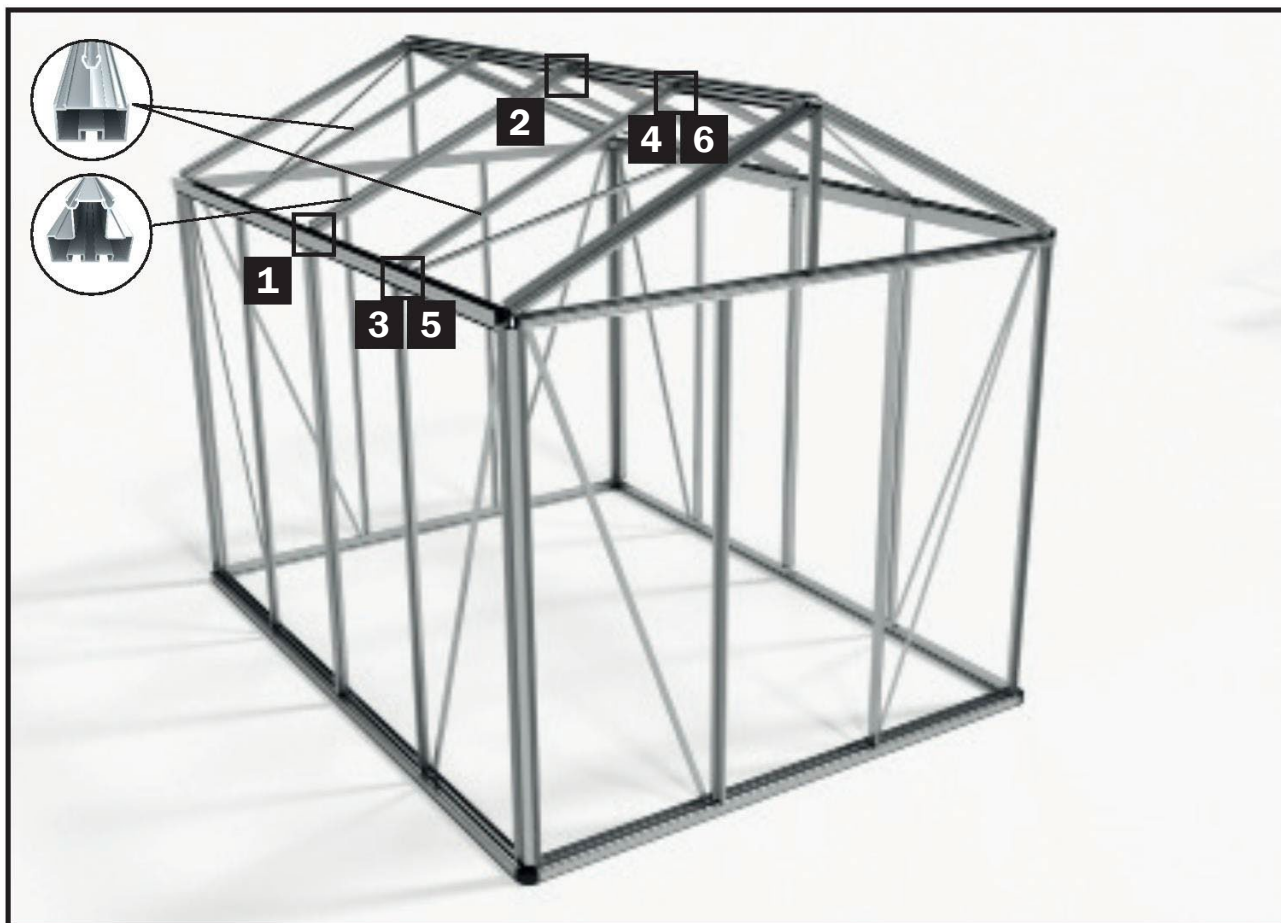

PASSO 11 – Montagem das escoras do telhado

Na fase de construção seguinte, as escoras são montadas nas superfícies do telhado.

Certifique-se de que, no modelo DIAMASA 21 não haja divisão dos perfis longitudinais.

Neste modelo, tal como nas paredes laterais também não é necessário montar o perfil de acoplamento.



Prepare o perfil de acoplamento do telhado, bem como 4 parafusos M6x12 e 4 porcas para a montagem.



Insira dois parafusos M6x12 no canal de aparafusamento esquerdo e fixe-os com porcas para evitar que o perfil de acoplamento deslize



Insira um parafuso M6x12 em cada canal de aparafusamento e aparafuse firmemente o perfil de acoplamento à calha.

Passo 11 - Montagem das escoras do telhado



Passo 11 – Montagem das escoras do telhado



Passo 11 - Montagem das chapas de junção (reforço do cume, beirais)

Passo 11a - Montagem das chapas de junção

Para melhorar ainda mais as cargas do telhado das nossas estufas, dividimos as áreas onde os perfis longitudinais (perfil de cumeeira e calha) são divididos, com placas de junção adicionais.

Instale uma chapa de junção na divisão do cume e uma em cada uma das duas calhas. Tenha em atenção

Tenha em atenção que os ângulos das chapas de junção no cume e na calha são diferentes!

(A chapa de junção do cume tem um orifício perfurado, a chapa de junção da calha tem dois orifícios perfurados).

Dica:

Para obter a melhor estabilidade, recomendamos que, antes de montar a chapa de junção no cume, a estenda ligeiramente para fora com um suporte ligeiramente para fora.

Ao montar as chapas de junção nas calhas, certifique-se de que elas estejam perfeitamente alinhadas e não apresentem qualquer curvatura para fora!

É melhor remover o suporte do cume só depois de colocar os vidros na casa!

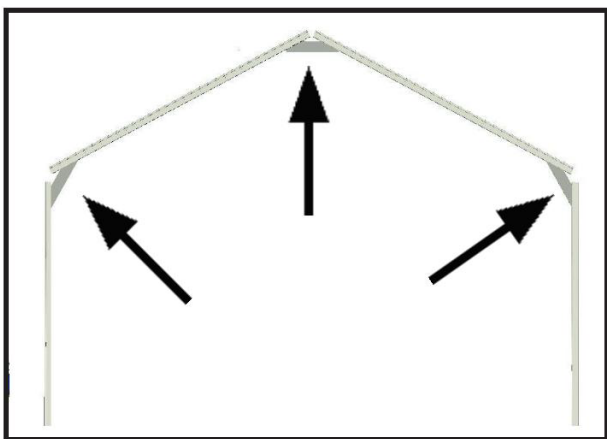

Coloque a chapa de junção com os dois orifícios perfurados.



Retire as porcas dos parafusos colocados nos perfis de acoplamento, posicione os parafusos de acordo com os orifícios na chapa de junção e coloque-a.



Aparafuse a chapa de junção com as porcas de flange com os perfis de acoplamento.



Proceda da mesma forma com a chapa de junção do cume, coloque a chapa de junção...



aparafuse firmemente com as porcas M6 aos perfis de acoplamento.

Passo 12 - Colocação das placas alveolares

PASSO 12 - Colocação das placas alveolares

Nas etapas a seguir, as placas alveolares da sua estufa serão encaixadas na estrutura de alumínio preparada

ANTES DA MONTAGEM:

Tenha em atenção que as placas alveolares fornecidas têm um lado interno e um lado externo.

O lado externo é resistente aos raios UV e está identificado com a inscrição «OUTSIDE» ou «AUSSENSEITE».

Em alternativa, também pode ser colocada uma película nas placas- o lado com a película é o lado exterior.

Os perfis de borracha devem ser ajustados ao comprimento correto. Para isso, utilize um x-ato afiado.

Em temperaturas frias, recomendamos que os perfis de borracha Armazene em local aquecido antes do processamento, pois a borracha ficará mais flexível e facilitará a montagem.

NOTA:

Cole a parte superior da placa alveolar com a fita adesiva de alumínio fornecida. Isto impede que os insetos entrem nas placas duplas pela parte superior. Recomendamos não fechar a parte inferior das placas alveolares com a fita adesiva, para que a eventual condensação possa escorrer para baixo!

ATENÇÃO!

Os perfis em U fornecidos **também** são fornecidos em «alumínio natural» para os modelos coloridos! Estes são apenas na parte inferior das placas alveolares!

As placas de empena não recebem perfis em U!

Os perfis em U estão incluídos nas placas alveolares!



Cole a parte superior da placa dupla com a fita adesiva de alumínio fornecida.

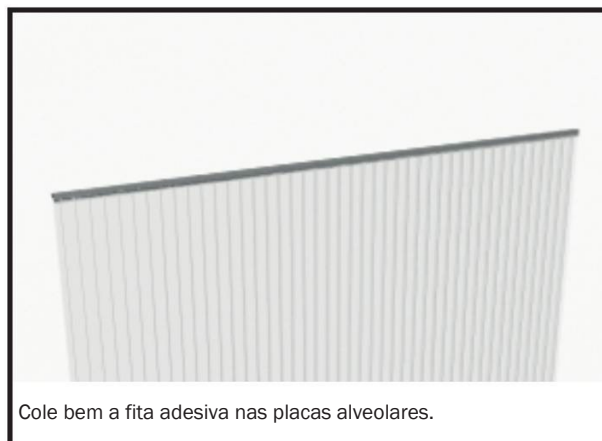

Cole bem a fita adesiva nas placas alveolares.



Coloque os perfis em U na parte inferior das placas alveolares.

NOTA:

Nas placas do telhado e das paredes laterais, os perfis em U são colocados em diferentes direções!

Nas placas do telhado, o «nariz» do perfil em U para o interior da placa, nas placas laterais para a Lado externo.

Recomendamos que os perfis em U sejam instalados imediatamente antes da colocá-los nos painéis individuais, para evitar que sejam colocados incorretamente.

Passo 12 - Colocação das placas alveolares



Coloque as placas da parede lateral na estrutura. Pressione-os eles de baixo para dentro da ranhura da calha.



Pressione a placa alveolar contra a escora da parede lateral e, em seguida, com força para baixo, de modo que a placa fique nivelada com o perfil inferior.



Certifique-se de que a «saliência» do perfil em U nas placas da parede lateral, frontal e traseira esteja virada para fora.



Pegue a borracha de vidro. Corte-o no comprimento correto.



Pressione o perfil de borracha firmemente contra o suporte até que ele encaixe e fique bem preso ao suporte.

Encaixe o perfil de borracha, e o telhado.

Nota sobre o telhado de placas alveolares:
Ao envidraçar as superfícies do telhado, deve definir antecipadamente em que campos pretende colocar as janelas. As superfícies das janelas são inicialmente envidraçadas apenas até altura.

Recomendamos que as aberturas das janelas sejam instaladas, se possível, no lado protegido do vento.

Tenha em atenção que duas janelas de telhado não podem ser posicionadas diretamente posicionadas uma ao lado da outra!

Passo 12 - Colocação das placas alveolares



Insira as placas do telhado ou placas sob as janelas de telhado nos campos das superfícies do telhado.

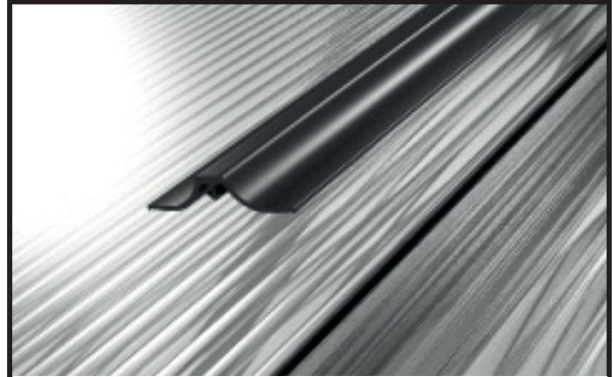

Pegue num perfil de borracha e corte-o no comprimento adequado.

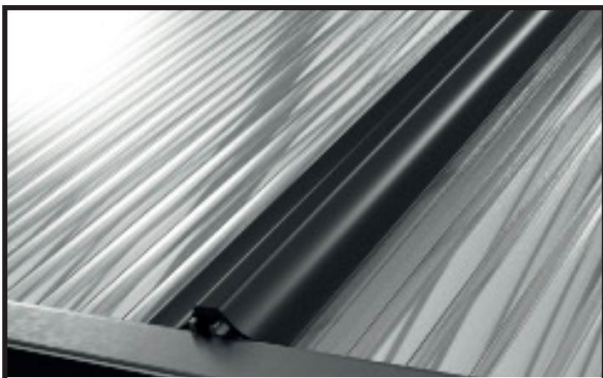

Pressione o perfil de borracha firmemente na escora até que as suas encaixe nos ganchos do perfil e prenda o perfil de borracha.



Inserir triângulos de empena



Insira as placas com nervuras dos cantos do frontão na estrutura.



Monte as metades de borracha nos perfis de canto do telhado para fixar a placa na parte superior da moldura.



Coloque a borracha nos suportes do frontão.



Monte a meia borracha na escora transversal - assim, as placas do frontão fiquem fixas com perfis de borracha em toda a volta.

Passo 13 - Batente da janela

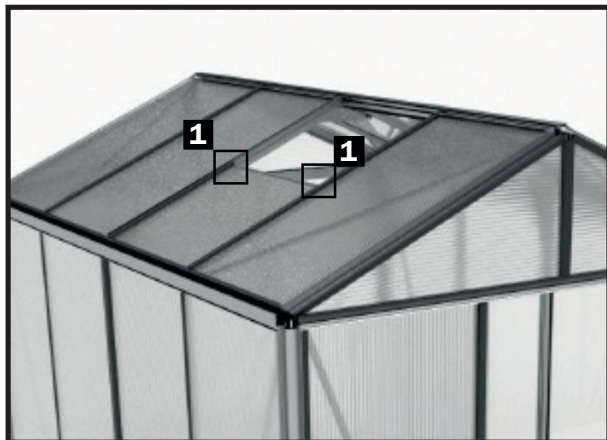

PASSO 13 - BATENTE DA JANELA

Na fase de construção seguinte, o perfil de batente da janela será montado nos telhados previstos para as janelas telhados.

Nota:

Para a montagem do perfil de batente da janela na esquadro do telhado, utilizamos uma parafuso romboidal M6/12 (n.º 690622)!



1a

Tenha à mão duas parafusos romboidais, bem como duas porcas flangeadas M6.



1b

Coloque em cada lado um parafuso romboidal M6x12 mm no canal de aparafusamento da escora do telhado.



1c

Coloque o perfil de batente da janela e pressione-o para baixo até que encoste firmemente na placa com nervuras, e aperte bem a travessa com uma porca flangeada M6.

Certifique-se de que o parafuso romboidal no canal de aparafusamento da travessa do telhado!



1d

Coloque a metade do perfil de borracha na parte externa do telhado sobre o perfil de batente da janela.



1e

Desta forma, a parte superior da «meia» placa do teto ficará fechada.

Aberturas automáticas de janelas

Como acessório útil, recomenda-se a montagem de um abridor automático de janelas. Este garante uma ventilação livre e ideal da sua estufa. ventilação ideal e sem preocupações na sua estufa. Protege as suas valiosas plantas do acúmulo de calor no interior. A temperatura é ajustável e funciona sem eletríc

O expositor incluído na entrega é simplesmente substituído pelo abridor automático.

IMPORTANTE: No inverno, o pistão do abridor automático de janelas deve ser protegido contra o gelo. É melhor substituir o abridor automático de janelas pelo abridor manual fornecido!

Passo 14 - Montagem e instalação da janela

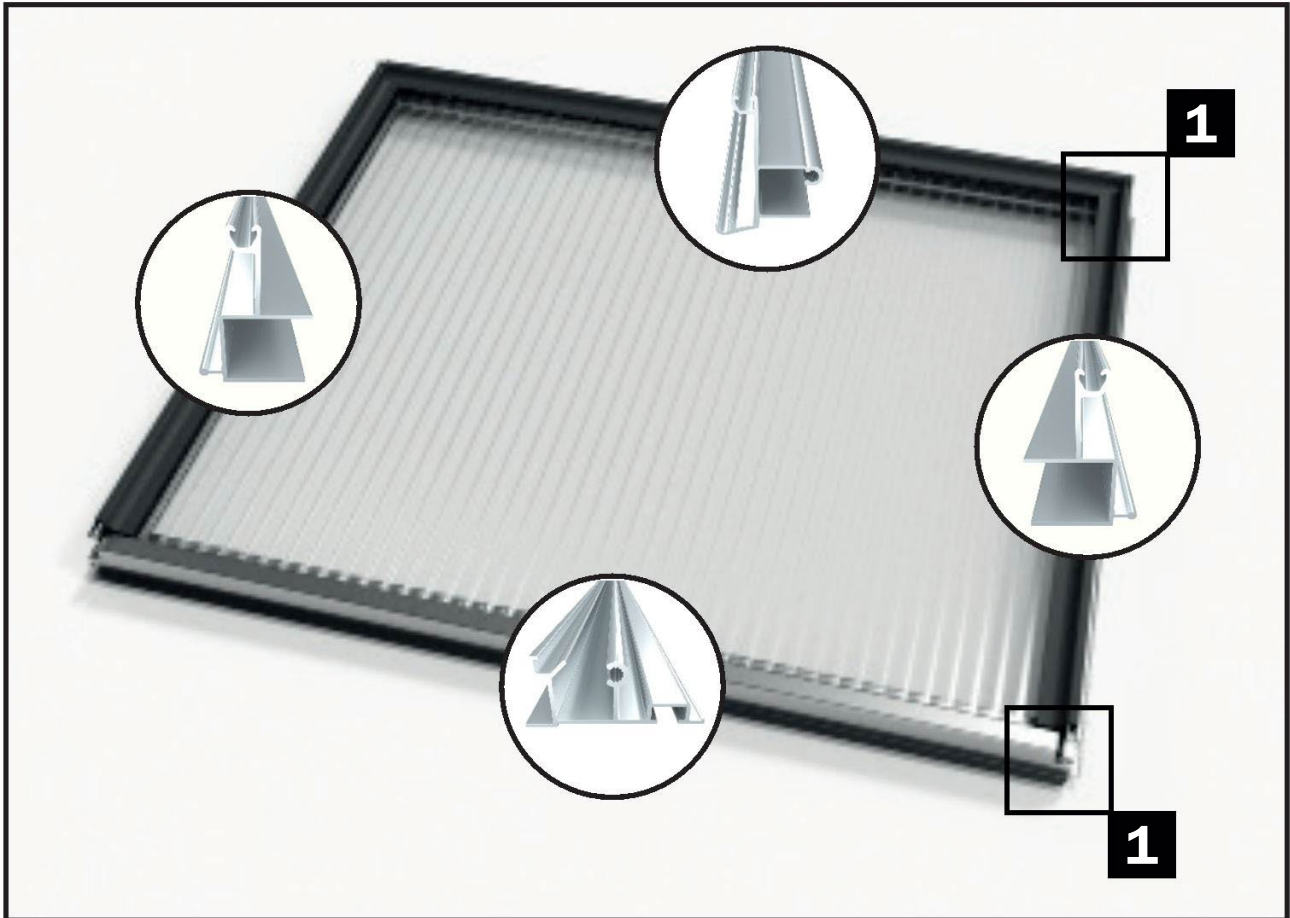

PASSO 13 - Montagem e instalação da janela

Na fase de construção seguinte, a janela é montada.

Nota: Os parafusos M6/12 são necessários apenas uma vez e, por isso, são introduzidos apenas um dos lados no canal do parafuso.

Após a montagem, a janela é inserida no cume
IMPORTANTE: deslize a janela pela extremidade do perfil da cumeeira até à posição desejada.

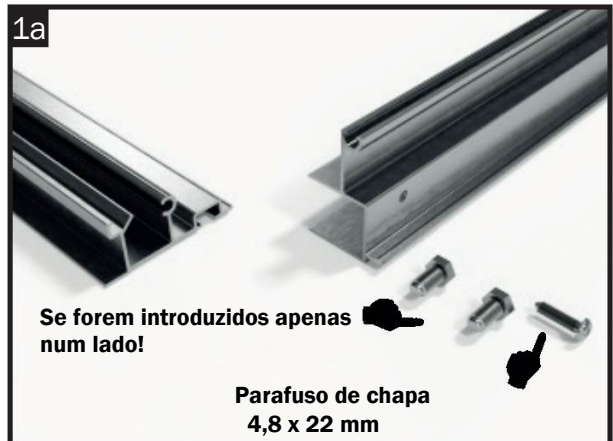

Passo 14 - Montagem e instalação da janela



Passo 14 - Montagem e instalação da janela



Passo 15 - Montagem dos trilhos da porta na parte superior e inferior

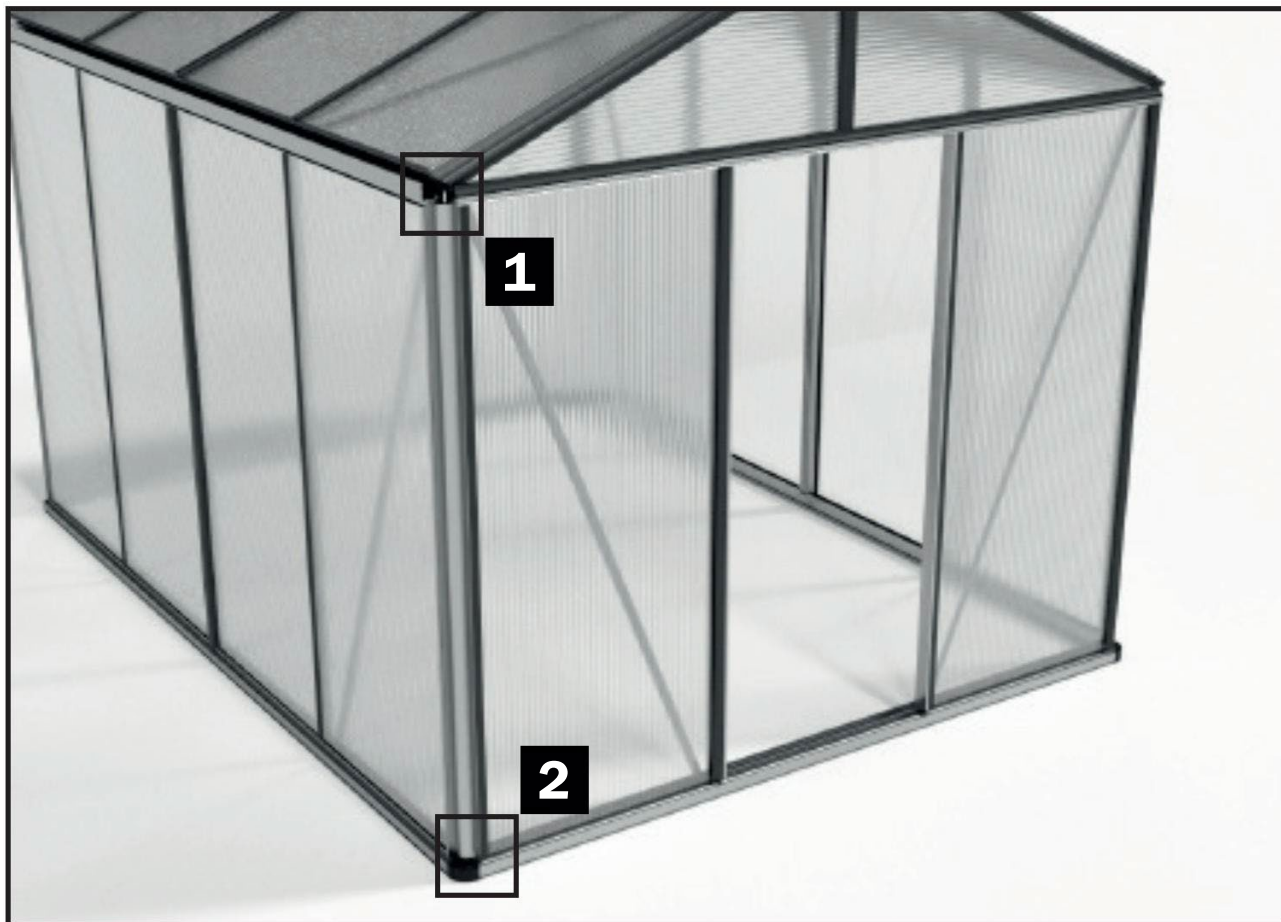

PASSO 15 - Montagem do trilho da porta / Montagem da porta

Na fase de construção seguinte, a porta é montada.

NOTA IMPORTANTE Para modelos coloridos!

Nos modelos com revestimento em pó, é aconselhável, remover o revestimento em pó dos suportes do trilho superior da porta trave transversal.

Caso contrário, a montagem do trilho superior da porta é muitas vezes muito difícil!

Recomenda-se utilizar para isso uma lixa ou simplesmente um objeto com arestas vivas.

Em casas coloridas, é mais fácil inserir o trilho da porta do lado no perfil transversal!



Passo 15 - Montagem dos trilhos da porta na parte superior e inferior



Passo 16 - Montagem e instalação da porta

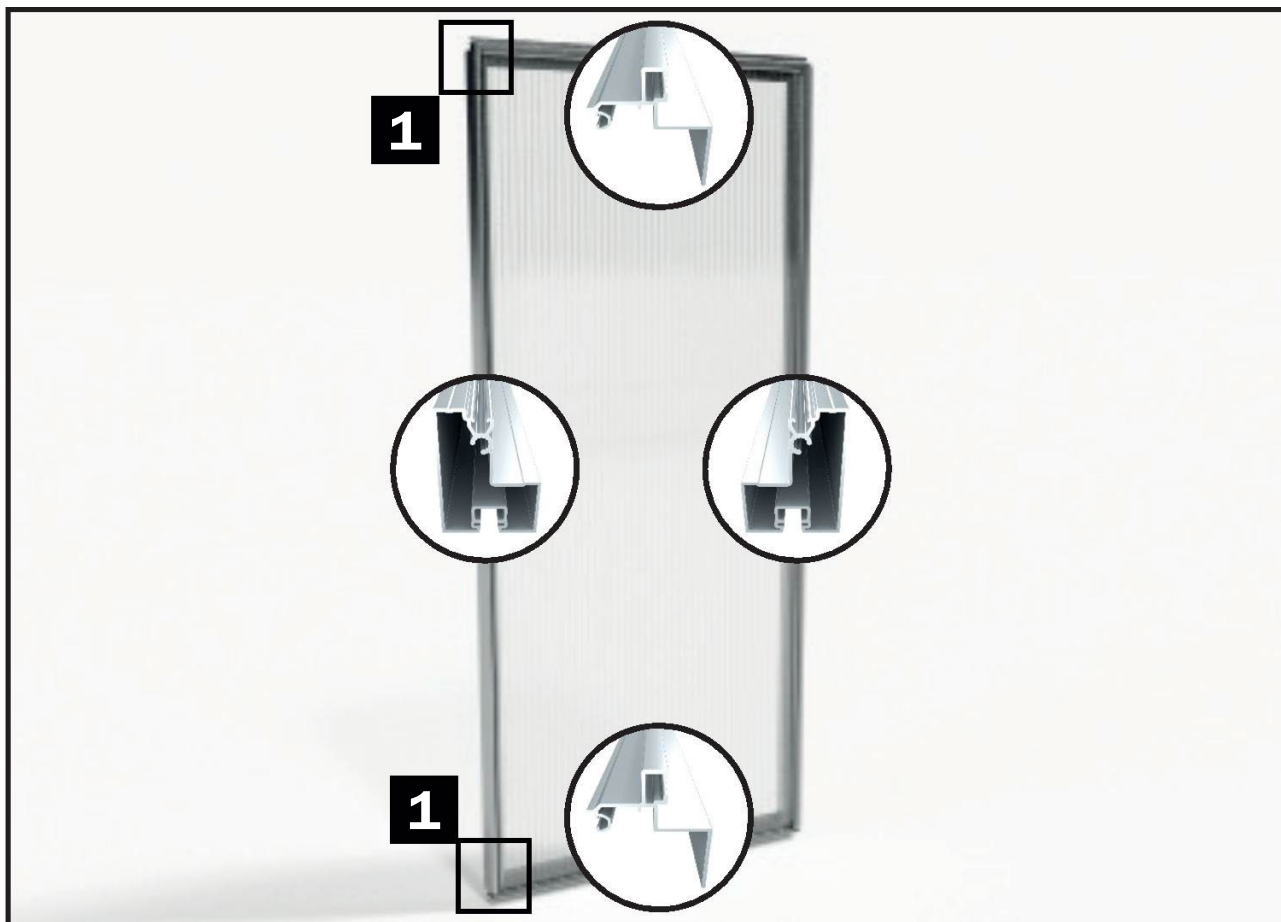

NOTA IMPORTANTE

Para montar as portas, são utilizadas porcas M6 sem flange!

São utilizadas as porcas M6 sem flange são utilizadas da seguinte forma:

- nos quatro cantos de cada elemento da porta
- ao aparafusar os parafusos do eixo
- ao fixar os puxadores das portas no interior



Insira a vedação da porta na ranhura prevista para tal no perfil lateral da porta.



Corte a vedação da porta de forma a que esta fique 30 mm mais curta do que o perfil da porta.

Passo 16 - Montagem e instalação da porta

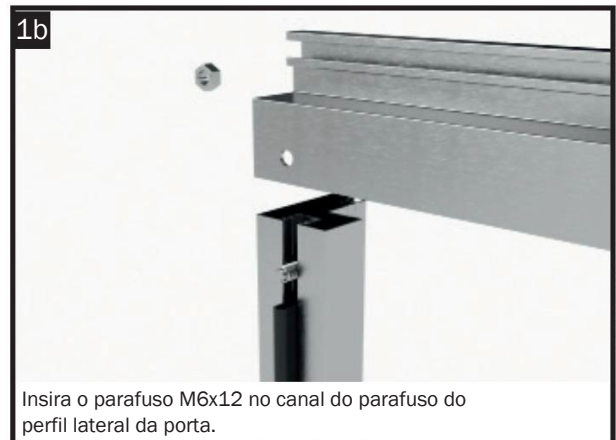

Passo 16 - Montagem e instalação da porta



Coloque a placa alveolar na moldura da porta preparada. Prenda a placa alveolar em todos os quatro lados do perfil de borracha na moldura da porta.

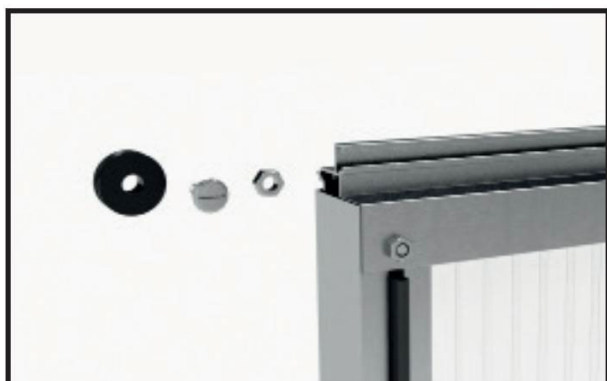

Coloque os roletes da porta, os parafusos e as porcas M6 para a montagem.

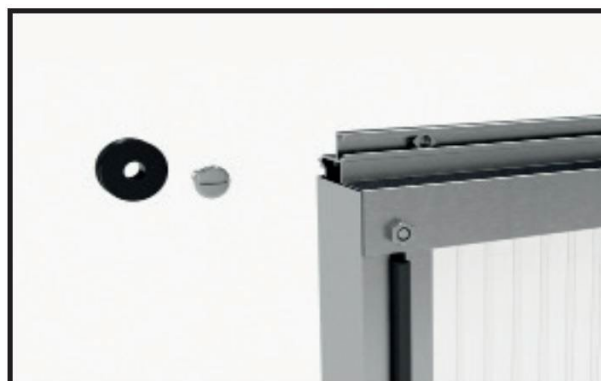

Insira a porca no perfil do rolo da porta.



Insira o pino do eixo no rolo da porta.



Aparafuse o pino do eixo com a porca.

Recomendamos posicionar o rolo da porta a cerca de 40 mm da extremidade do perfil do rolo da porta.

Passo 16 - Montagem e instalação da porta



Passo 16 - Montagem e instalação da porta

Montagem dos puxadores da porta

Com a instalação das maçanetas internas e externas, concluída a montagem da porta.

Nota:

Ao montar os puxadores exteriores, embora devam ser utilizadas parafusos de rosca, é necessário fazer um furo prévio!
Para isso, utilize uma broca com um diâmetro de 4 mm.

A montagem das maçanetas internas é feita com parafusos Rhombus-



Comece pelas maçanetas exteriores.
Faça os furos com uma broca de 4 mm.



Coloque os puxadores da porta na posição pré-perfurada.



Aparafuse a maçaneta com parafusos de 4,8 x 13 mm.



Agora monte as maçanetas internas.
Faça os furos com uma broca de 4 mm.

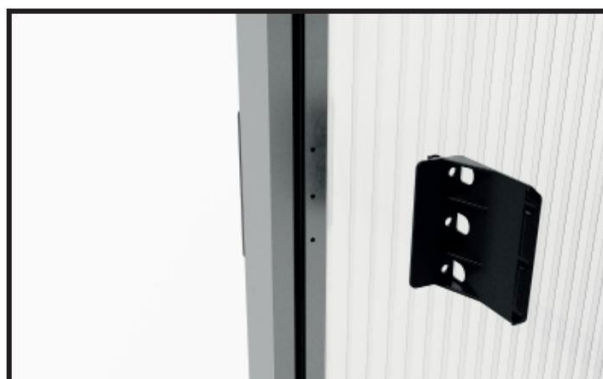

Pegue as duas maçanetas internas.



Aparafuse as maçanetas com parafusos de 4,8 x 13 mm.

Passo 16 – Trabalhos finais

Por fim, coloque as tampas de cobertura no cume, bem como os escoadores de água à esquerda e à direita.

Nota: Os ralos de chuva são fornecidos fechados, mas são moldados de forma a que a parte central possa ser perfurada cuidadosamente com uma chave de fendas para permitir o escoamento da água .

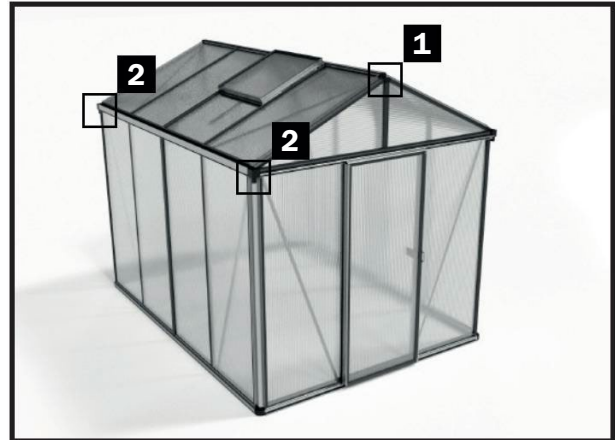

1a
Prepare a tampa do cume e os parafusos autoperfurantes para a montagem.
Apesar dos parafusos autoperfurantes, recomendamos broca de 4 mm



1b
Fixar a tampa com os parafusos de rosca 4,8×13 mm.



2a
Insira o escoamento de água da chuva esquerdo na calha.



2b
O escoamento da água da chuva está agora firmemente fixado. Repita este passo nos quatro cantos.

Passo 18 - Aparafusar os suportes e perfis

Passo 18 - Aparafusar os suportes e perfis

Na última etapa de montagem, as diferentes escoras e perfis são aparafusados uns aos outros, o que confere ao produto - uma estabilidade ainda maior .

Nota: Os perfis revestidos a pó são tão lisos que a resistência ao atrito diminui tanto que, em caso de tempestades violentas, os parafusos M6x12, juntamente com a porca flangeada M6 mm, podem não segurar a construção não fiquem suficientemente fixos.

Em caso de tempestades particularmente fortes, pode acontecer que os perfis sejam puxados verticalmente para fora da fixação.

Além dos parafusos M6x12 e das porcas flangeadas, todas as escoras são aparafusadas com parafusos de perfuração 4,8x13 mm. Desta forma, é impossível que as escoras sejam puxadas verticalmente para fora da fixação

Recomendamos que estas fixações também sejam realizadas na versão em alumínio natural!

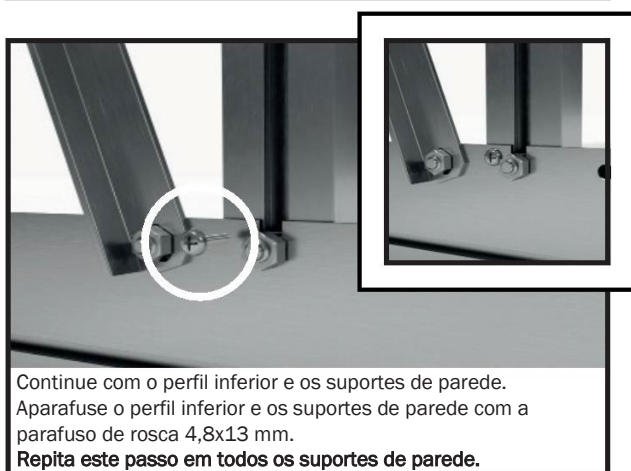
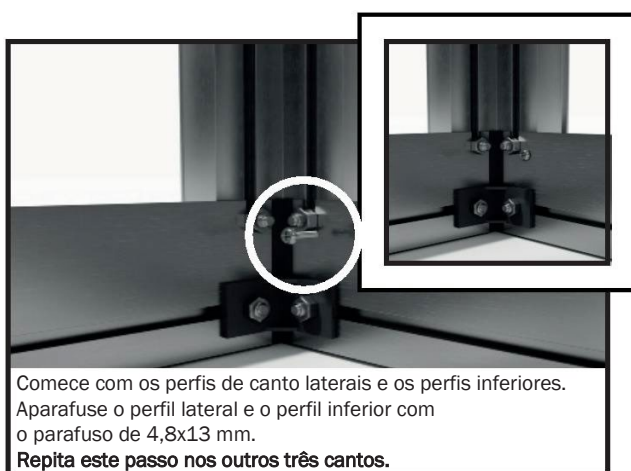

Passo 18 - Aparafusar os suportes e perfis

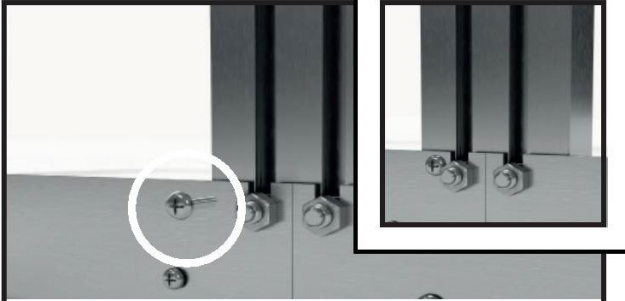

Continue com o perfil inferior e os perfis de ligação da parede lateral.
Aparafuse o perfil inferior e o perfil de ligação da parede lateral.
Repita este passo em todos os perfis de ligação.
Repita este passo em todos os perfis de ligação.

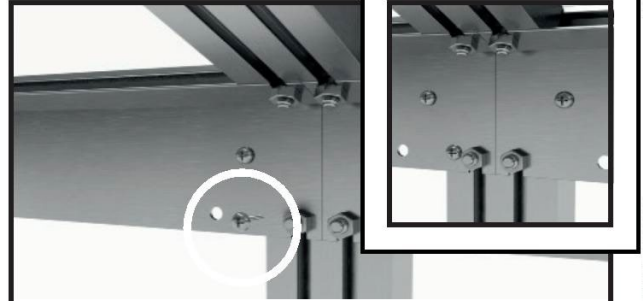

Continue com a calha e os perfis de ligação da parede lateral.
Aparafuse a calha e o perfil de acoplamento da parede lateral com o parafuso de rosca 4,8x13 mm.
Repita este passo em todos os perfis de ligação.

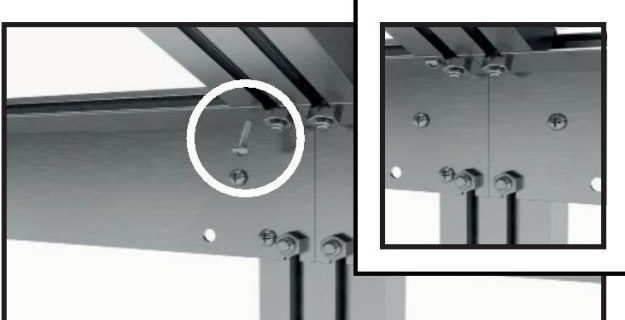

Continue com o perfil de acoplamento do telhado e a calha.
Aparafuse o perfil de ligação do telhado e a calha com o parafuso de rosca 4,8x13 mm.
Repita este passo em todos os perfis de ligação.



Continue com o perfil de acoplamento do telhado e a cumeeira.
Aparafuse o perfil de acoplamento do telhado e o cume com o parafuso de rosca 4,8x13 mm.
Repita este passo em todos os perfis de ligação.

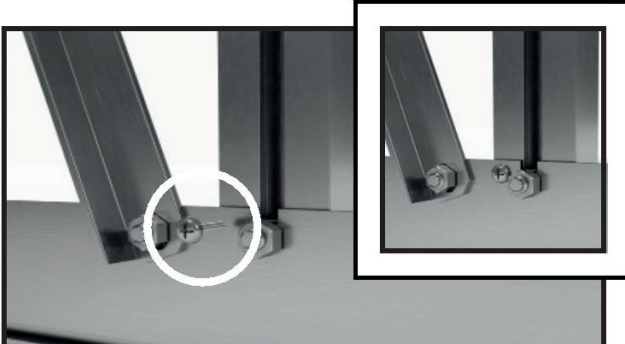

Continue com o perfil da entrada da porta e o perfil do piso.
Aparafuse o perfil da entrada da porta e o perfil do piso com o parafuso de 4,8x13 mm.
Repita este passo no segundo perfil de entrada da porta.

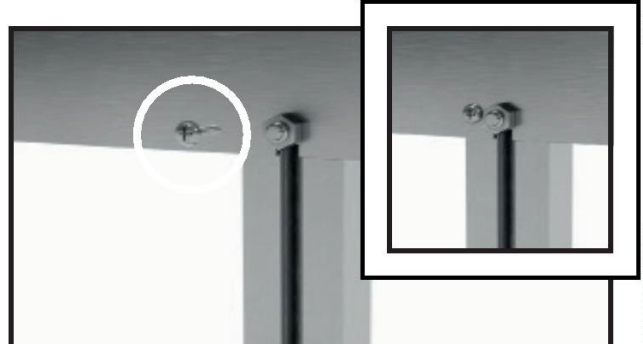

Continue com o perfil da entrada da porta e a travessa.
Aparafuse o perfil de entrada da porta e a travessa com o parafuso de 4,8x13 mm.
Repita este passo no segundo perfil de entrada da porta.

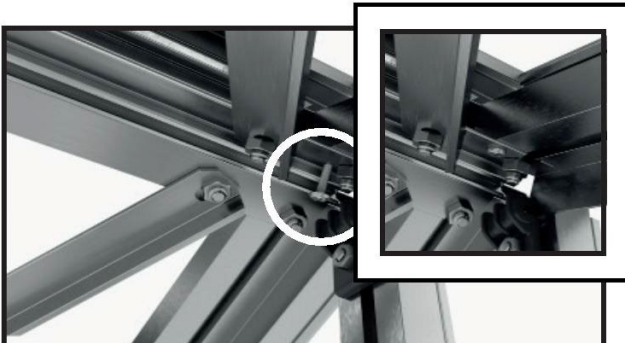

Continue com o cume e o perfil do telhado.
Aparafuse o cume e o perfil do telhado com a parafuso de rosca 4,8x13 mm.
Repita este passo nos outros três cantos do telhado.

**Pronto,
parabéns!**