

INSTRUÇÕES DE MONTAGEM

ESTUFA DE JARDIM ORCHIDEE



ORCH206 / ORCH306 / ORCH406 / ORCH506

Índice

Informações gerais:

Prefácio	3
Instruções de segurança.....	4
Instruções de montagem.....	5
Limpeza e manutenção	6
Dados técnicos	6
Declaração de garantia	7

Instruções para a construção da fundação:

A fundação para a sua estufa	8
Tipos de fundações.....	8
Dimensões para fundações de betão ou alvenaria.....	9
Conteúdo da entrega e montagem da fundação opcional em alumínio	10

Montagem da sua estufa:

Conteúdo da entrega	12
Preparações	16
1. Montagem da parede frontal	18
2. Montagem da parede traseira	30
3. Ligação das peças longitudinais (perfil do solo, calha, cumeeira)	44
4. Fixação dos conectores de plástico (perfil inferior, calha, cumeeira)	49
5. Montagem das peças longitudinais (perfil inferior, calha, cumeeira)	51
6. Montagem dos perfis de acoplamento	55
7. Montagem das escoras laterais e do telhado	59
8. Montagem dos reforços contra o vento nas paredes laterais e no telhado	62
9. Encaixe dos vidros na estufa	65
10. Montagem da janela do telhado	72
11. Montagem das folhas das portas	77
12. Trabalhos finais	81

Explicação dos símbolos nas instruções de montagem:

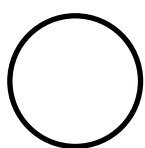

Este componente



O componente é
movido



Nota



Atenção

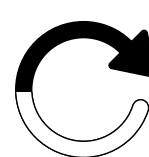

Repetir

Prefácio

Caro cliente, possui uma estufa de jardim cuidadosamente concebida, fabricada por pessoas para quem a precisão se tornou uma tradição. A construção compacta permite uma montagem rápida. As possibilidades de utilização são muito versáteis. Reservamo-nos o direito de realizar melhorias no sentido do progresso técnico. Pedimos a sua compreensão, pois isso pode resultar em pequenas diferenças em relação às imagens e descrições. Desejamos-lhe muito sucesso com a sua nova joia de jardim.

Atenção!

Antes da montagem, identifique todas as peças e verifique as quantidades e dimensões. **Antes de montar a estufa, certifique-se, com base na lista de peças individuais, de que nenhuma peça está danificada ou em falta.** Não nos responsabilizamos por despesas adicionais ou tempos de espera de eventuais empresas de montagem contratadas, decorrentes de uma verificação não realizada previamente! Caso sejam necessárias peças de substituição, contacte-nos por e-mail. Indique-nos o número de artigo da peça necessária. Faremos o possível para prestar assistência o mais rapidamente possível.

No caso das placas alveolares, é importante ter em conta que existe um lado interior e um lado exterior. O lado colado ou marcado com «lado exterior» na borda está revestido com uma camada de proteção UV. Para evitar confusões, retire sempre a película após colocar a placa correspondente.

A fundação pode ser de betão ou alvenaria. A sua estufa deve ter uma base sólida e ser fixada corretamente (ver esboços nas páginas 8/9), por isso é altamente recomendável colocar a estufa sobre uma fundação.

A sua segurança é importante para nós!

A montagem deve ser realizada por 2 pessoas. Recomendamos o uso de luvas de proteção, óculos de proteção e calçado de segurança durante a montagem da estrutura e do envidraçamento (risco de ferimentos e quebras!). Após a montagem completa, todas as ligações aparafusadas devem ser novamente apertadas com uma chave de forquilha ou uma chave de anel. **Por favor, observe as nossas instruções de segurança nas páginas seguintes!**

Aviso importante!

O fabricante não se responsabiliza por danos causados por tempestades, vento, água e neve (recomendamos que, nos meses de inverno, o telhado seja limpo da neve). Não é assumida qualquer garantia pela substituição de danos consequentes e patrimoniais. Caso ocorram danos visíveis em componentes, estes devem ser substituídos por peças de reposição originais.

No seu próprio interesse, solicitamos que nos informe todas as peças de reposição necessárias de uma só vez, para que possam ser enviadas num único pacote.

Se necessário, verifique a sua casa até ao fim e envie-nos um e-mail indicando a quantidade necessária, o número do artigo e a designação do artigo. Assim, garantimos que receberá todas as peças necessárias para a montagem e que esta poderá ser realizada de forma rápida e sem obstáculos.

Para evitar confusão entre as peças, pedimos a sua compreensão, pois só podemos processar pedidos de peças de reposição por escrito.



Contacto direto

Envie sempre os pedidos de peças de reposição ou reclamações para o seguinte endereço de e-mail: **service@gfp-international.com**

Reclamações relativas às placas duplas

Por vezes, ao agrafar a caixa de placas alveolares, pode acontecer que algumas placas sejam ligeiramente danificadas nas extremidades laterais pelo agrafador.

Tenha em atenção que as placas duplas normalmente não têm bordas laterais fechadas e que isso é uma característica única da nossa empresa. **Por isso, pequenos danos (todos aqueles que não são visíveis após a inserção em perfis de alumínio ou após a aplicação dos cliques de plástico, ou seja, que não se projetam mais do que cerca de 7 mm na placa) não constituem motivo para reclamação,** uma vez que não prejudicam nem a funcionalidade nem o aspeto. A troca de placas deste tipo só é possível após a devolução das placas originais!

Estamos convencidos de que esta estufa não só lhe dará prazer, mas também lhe abrirá uma infinidade de possibilidades para a jardinagem. Que ela lhe permita cultivar as suas plantas com amor e cuidado, para colher flores magníficas e vegetais deliciosos.

Desejamos-lhe muitas horas agradáveis na companhia das suas plantas, inúmeros sucessos na jardinagem e uma colheita abundante. Que a sua nova estufa se torne um local de relaxamento, criatividade e conexão com a natureza.

Muito obrigado pela sua confiança nos nossos produtos!



Antes de iniciar a montagem, é imprescindível ler as instruções de montagem. Assim, poupará tempo, evitará erros desnecessários e obterá informações importantes para a montagem.



Instruções de segurança

Informações gerais

Leia e guarde as instruções de montagem

Estas instruções de montagem pertencem à estufa de jardim que adquiriu (doravante designada por «produto»). Elas contêm informações importantes sobre a montagem e o manuseio.

Leia atentamente as instruções de montagem, especialmente as instruções de segurança, antes de montar e utilizar o produto. O não cumprimento destas instruções de montagem pode causar ferimentos graves ou danos ao produto.

As instruções de montagem baseiam-se nas normas e regras em vigor na União Europeia. No estrangeiro, respeite também as diretivas e leis específicas do país.

Guarde as instruções de montagem para utilização futura. Se passar o produto a terceiros, certifique-se de que lhes forneça estas instruções de montagem.

Utilização conforme a finalidade

O produto foi concebido exclusivamente para o cultivo ou a criação de vegetais, flores e outras plantas. Não é um local de permanência para pessoas e não é adequado para armazenar materiais facilmente inflamáveis ou combustíveis. Caso ocorra um incêndio no produto, chame imediatamente os bombeiros e certifique-se de que não há mais pessoas no produto.

O produto destina-se exclusivamente à instalação em jardins ou áreas verdes semelhantes em áreas privadas e não é adequado para uso comercial. O produto não é um brinquedo para crianças.

Tenha em atenção que a montagem pode estar sujeita a regulamentos de construção. Antes da montagem, informe-se junto da autoridade de construção competente se e como pode instalar o produto. Se violar estas normas, a sua licença poderá ser revogada. Se instalar o produto sem autorização ou violar as normas de construção, poderá ter de desmontar o produto.

Utilize o produto apenas conforme descrito nestas instruções de montagem. Qualquer outra utilização é considerada indevida e pode causar danos materiais ou mesmo ferimentos pessoais.

Leia todas as instruções e avisos de segurança. O não cumprimento pode causar ferimentos graves.

O fabricante ou revendedor não se responsabiliza por danos causados por utilização indevida ou incorreta.

Instruções de segurança

Perigo de explosão!

A radiação solar pode aquecer fortemente o produto. As substâncias explosivas podem explodir e as substâncias facilmente inflamáveis ou combustíveis podem incendiar-se se forem armazenadas no produto.

Não armazene substâncias facilmente inflamáveis, facilmente combustíveis e explosivas no produto.

Perigo de asfixia!

As crianças pequenas podem colocar peças de montagem na boca e engoli-las ou ficar presas na película de embalagem. Em ambos os casos, podem sufocar.

- ▶ Mantenha as crianças pequenas afastadas de todas as peças de montagem e do local de montagem.
- ▶ Certifique-se de que as crianças pequenas não colocam peças pequenas na boca.
- ▶ Não deixe as crianças brincarem com o material de embalagem.

Risco de ferimentos!

Durante a montagem, existe um risco especial de ferimentos para crianças e pessoas com capacidades físicas, sensoriais ou mentais reduzidas. Elas podem não avaliar corretamente os riscos.

- ▶ Mantenha as crianças e pessoas com capacidades físicas, sensoriais ou mentais reduzidas afastadas do produto durante a montagem.
- ▶ Não deixe que crianças ou pessoas com capacidades físicas, sensoriais ou mentais reduzidas montem, limpem, façam a manutenção ou reparem o produto.

Risco de ferimentos!

Ao pisar no telhado, o seu peso pode fazer com que ele se parta. **Não pise nas superfícies do telhado! Perigo de queda!**

Risco de danos!

O manuseamento inadequado do produto pode causar danos ao mesmo.

- ▶ Feche a porta e as janelas em caso de vento e tempestade.
- ▶ Remova a neve e o gelo do produto.
- ▶ O telhado não está concebido para suportar uma altura de neve superior a 10 cm. Camadas com 36 cm de neve seca, 10 cm de neve molhada e 5,5 cm de gelo correspondem a um peso de aproximadamente 50 kg/m². O telhado não é transitável.
- ▶ Não coloque materiais pesados no telhado e nas placas de revestimento do produto.
- ▶ Em temperaturas baixas abaixo de zero, não bata com objetos duros nas placas alveolares. Isso pode causar a sua quebra.
- ▶ Não pise no produto se as peças individuais apresentarem fissuras, rachaduras ou deformações. Substitua as peças danificadas apenas por peças de reposição originais adequadas.
- ▶ Não agrupe vários produtos num único local.
- ▶ O fabricante não se responsabiliza por danos causados por tempestades, vento, água e neve (recomendamos que, nos meses de inverno, o telhado seja limpo da neve). Não é assumida qualquer garantia pela substituição de danos consequentes e patrimoniais.
- ▶ Para evitar roubos, recomendamos a instalação de um cadeado na porta deslizante (não incluído no fornecimento).



Instruções de montagem

Antes da montagem

Verifique o produto e o conteúdo da embalagem

Risco de danos!

Se abrir a embalagem de forma descuidada com uma faca afiada ou outros objetos pontiagudos, o produto pode ser rapidamente danificado. Tenha muito cuidado ao abrir.

1. Retire as peças individuais do produto da embalagem.
2. Verifique se a entrega está completa com base nas listas de peças.
3. Verifique se as peças individuais do produto apresentam danos. Se for o caso, não monte nem utilize o produto.
4. Em caso de danos, contacte o nosso serviço de assistência por e-mail. Para questões gerais, não hesite em contactar-nos por telefone!

Determinar o local de instalação

Risco de danos!

O manuseamento inadequado do produto pode causar danos ao mesmo.

- ▶ Coloque o produto num local facilmente acessível e protegido do vento.
- ▶ Coloque a base e o produto apenas em solo suficientemente firme.
- ▶ Não coloque o produto na extremidade do seu jardim, para que seja acessível por todos os lados.
- ▶ Coloque o produto sobre uma base adequada e fixe-o nela após a montagem.
- ▶ Coloque o produto apenas num local adequado.

Preparar a base

Risco de danos!

O produto é feito de alumínio leve e placas ocas e não é pesado. Devido a isso e ao seu tamanho, oferece muita superfície de ataque ao vento e às tempestades e deve ser bem fixado.

- ▶ Prenda bem o produto à base para evitar danos causados pelo vento e tempestades.

Para instalar o produto com segurança, fixe-o a uma fundação. A fundação pode ser de betão ou alvenaria. **Os parafusos, ângulos e buchas para fixar o produto à fundação não estão incluídos no volume de entrega.**

Como instalar a fundação:

Construa a fundação em ângulo reto num local adequado.

- ▶ As variantes possíveis de fundação são uma fundação contínua de betão moldado, uma fundação contínua de blocos de betão pré-fabricados, uma fundação contínua de lajes de betão e uma fundação pontual de betão.
- ▶ Certifique-se de que a fundação se projete pelo menos 50 mm do solo.

Encontrará mais informações sobre a fundação, bem como as dimensões da fundação, nas páginas 8 e 9!

Montagem

Risco de ferimentos!

Realize a montagem passo a passo e com muito cuidado. Se não seguir rigorosamente estas instruções de montagem, podem ocorrer erros que podem ser fatais.

- ▶ Monte o produto com muito cuidado e passo a passo, conforme indicado nas instruções de montagem.
- ▶ Monte o produto com pelo menos duas pessoas adultas.
- ▶ Durante a montagem, use luvas de proteção, óculos de proteção e calçado de segurança.
- ▶ Protejam-se mutuamente enquanto montam as partes superiores do produto. Especialmente enquanto estiverem em cima da escada.
- ▶ Não pise no telhado do produto. Existe risco de queda e de perfuração.

Risco de ferimentos!

Os perfis de alumínio podem ter arestas vivas. Se não suavizar as arestas, pode cortar-se.

- ▶ Lixe as arestas afiadas dos perfis de alumínio com uma lima para não se cortar ou ficar preso nelas.

Risco de danos!

Devido aos movimentos durante a montagem, as ligações aparafusadas podem soltar-se um pouco. Isso pode tornar o produto instável.

- ▶ Após a montagem, aperte todas as ligações aparafusadas com uma chave de forquilha ou chave de anel.

Monte a estufa com a ajuda de pelo menos mais uma pessoa adulta.

Para a montagem, necessita de:

- Uma chave de fendas,
- Uma chave inglesa dupla SW 10,
- Uma aparafusadora a bateria,
- Uma fita métrica,
- Parafusos/buchas/esquados/ganchos para fixação na fundação,
- Um nível,
- Uma escada,
- Óleo ou lubrificante semelhante e
- Um alicate combinado.

Estas peças não estão incluídas no volume de fornecimento.

Nota sobre as nossas placas alveolares

Atenção!

No caso das placas alveolares, é importante ter em conta que existe um lado interior e um lado exterior. O lado colado ou marcado com «lado exterior» na borda é revestido com uma camada de proteção UV. Para evitar confusões, retire sempre a película após colocar a placa correspondente.



Limpeza e manutenção

Limpeza

Risco de danos!

O manuseamento inadequado do produto pode causar danos ao mesmo.

- ▶ Não utilize produtos de limpeza ácidos, solventes, alvejantes ou corrosivos para a limpeza.
- ▶ Não utilize esponjas de arame ou de aço, esponjas abrasivas ou que riscuem, panos ou escovas para a limpeza. Caso contrário, as superfícies podem ser danificadas.
- ▶ Não utilize aparelhos de limpeza a vapor ou de alta pressão para a limpeza. Caso contrário, a estufa poderá ser danificada.
- ▶ Limpe a estufa apenas com água fria ou morna.

Manutenção

Risco de danos!

A estufa oferece uma grande superfície de ataque ao vento e às tempestades. As ligações aparafusadas podem soltar-se rapidamente.

- ▶ Após ventos fortes ou tempestades, verifique se as placas alveolares estão bem fixadas e se as ligações aparafusadas estão firmes.
- ▶ Verifique a cada três a quatro meses se as ligações aparafusadas da estufa ainda estão firmes.
- ▶ Se necessário, aperte as ligações aparafusadas.

Eliminação

Elimine a embalagem!

Elimine a embalagem por tipo de material. Coloque o cartão e o papelão no lixo de papel, E as películas plásticas na recolha seletiva.



Elimine a estufa!

Elimine a estufa de acordo com as leis e regulamentos aplicáveis no seu país.

Dados técnicos

Estas instruções de montagem aplicam-se igualmente a todos os modelos da série «Orchidee»

Modelo	Orchidee 2
Número do artigo	ORCH206
Peso	42 kg
Dimensões (L x P)	256 x 131 cm
Altura	192 cm
Material da estrutura	Perfis de alumínio
Material das placas alveolares	Polycarbonato, com proteção UV

Modelo	Orchidee 3
Número do artigo	ORCH306
Peso	47 kg
Dimensões (L x P)	256 x 192 cm
Altura	192 cm
Material da estrutura	Perfis de alumínio
Material das placas alveolares	Polycarbonato, com proteção UV

Modelo	Orchidee 4
Número do artigo	ORCH406
Peso	58 kg
Dimensões (L x P)	256 x 256 cm
Altura	192 cm
Material da estrutura	Perfis de alumínio
Material das placas alveolares	Polycarbonato, com proteção UV

Modelo	Orchidee 5
Número do artigo	ORCH506
Peso	63 kg
Dimensões (L x P)	256 x 317 cm
Altura	192 cm
Material da estrutura	Perfis de alumínio
Material das placas alveolares	Polycarbonato, com proteção UV

Declaração de garantia

Garantia

Período de garantia

Para além da responsabilidade legal do vendedor por defeitos em estufas adquiridas através de nós, oferecemos uma garantia de 15 anos para a construção e a estrutura e uma garantia de 10 anos para os nossos painéis alveolares.

O prazo de garantia começa na data da receção da mercadoria. Eventuais entregas de substituição não implicam qualquer prolongamento do prazo de garantia.

Âmbito da garantia

A garantia para as nossas estufas aplica-se exclusivamente à construção e à estrutura. A garantia não abrange componentes de entrega, tais como vedantes, peças de plástico e elementos de ligação. Da mesma forma, a garantia não se estende aos nossos acessórios complementares para estufas.

A garantia para as nossas placas alveolares abrange exclusivamente a sua resistência às intempéries. Aplica-se apenas em relação à compra de uma das nossas estufas. Em caso de reclamações justificadas no âmbito da garantia, aplica-se o seguinte plano de garantia em relação às placas alveolares:

Tempo a partir da data de aquisição Substituição de material:

- ▶ Até 5 anos 100 %
- ▶ No 6.º . Ano 75 %
- ▶ No 7.º . Ano 60 %
- ▶ No 8.º . Ano 45 %
- ▶ No 9.º . Ano 30 %
- ▶ No 10.º . Ano 15 %

Condições da garantia

O requisito básico para a utilização da garantia é a montagem profissional e a manutenção adequada, tanto da estrutura como das placas duplas com câmara oca. A garantia caduca em caso de reconstrução.

Exclusão da garantia

Além disso, a garantia não se estende a defeitos e danos que sejam direta ou indiretamente atribuíveis a:

- ▶ Utilização do material não conforme com as nossas instruções
- ▶ Danos causados por manuseamento inadequado antes, durante ou após os trabalhos de montagem
- ▶ Danos causados por força maior
- ▶ Fundações e fixações inadequadas
- ▶ Localização inadequada (por exemplo, com exposição especial ao vento ou ao calor)
- ▶ Uma fixação insuficiente da estufa
- ▶ Alterações no local de montagem do artigo fornecido
- ▶ Limpeza inadequada com produtos de limpeza inadequados (incluindo produtos de limpeza agressivos, água salgada, etc.)
- ▶ Falta de manutenção (limpeza) do produto
- ▶ Contacto do material com produtos químicos incompatíveis

- ▶ Instalação incorreta das placas duplas, bem como a ocorrência de riscos e
- ▶ Tensões ou utilização de colas, massas de vedação ou outros materiais incompatíveis
- ▶ Alterações de cor na superfície revestida a pó devido à radiação solar
- ▶ Alteração da superfície das peças prensadas devido à formação de uma camada de óxido natural
- ▶ Juntas de manutenção (juntas de silicone)
- ▶ Utilização comercial

Os direitos de garantia só podem ser reivindicados mediante a apresentação do recibo de compra original, desde que o cliente tenha cumprido as suas obrigações de pagamento decorrentes do contrato de compra.

Se uma reclamação de garantia for apresentada dentro do período de garantia concedido e considerada justificada, forneceremos substituição gratuita do material. Esta garantia não cobre quaisquer outras reclamações de garantia, tais como a substituição de danos diretos ou indiretos ou outros danos consequentes.

Esta garantia não cobre qualquer outra responsabilidade, como a remoção ou instalação de peças reclamadas ou entregues posteriormente, bem como outros custos adicionais ou danos consequentes. Tal responsabilidade existe apenas no âmbito das disposições legais.

O telhado da sua estufa deve ser limpo de neve e gelo durante os meses de inverno!

Tipos de fundações

A fundação da sua estufa

Uma tarefa importante!

Com uma fundação sólida para a estufa, os construtores amadores têm a garantia de que a sua construção resistirá a condições meteorológicas extremas e que as suas valiosas plantas estarão protegidas de forma fiável contra as intempéries.

Como subestrutura de suporte, a fundação de uma estufa deve garantir a estabilidade em todas as condições meteorológicas imagináveis. Todas as forças estáticas, como o peso próprio e o peso do telhado, a pressão do vento e a sua sucção, devem poder ser absorvidas pela fundação.

Além disso, não deve afundar ou levantar do solo, no caso de se tratar de uma construção leve. Não se deve esquecer a função de proteção contra perdas de calor em direção ao solo, que é particularmente importante para as plantas utilizadas.

Não é recomendável montar uma estufa no jardim sem a devida fixação.

Todas as estufas precisam de uma subestrutura?

No entanto, em princípio, é necessário um alicerce para quase todos os projetos de construção em contacto com o solo. Uma estufa também deve assentar sobre uma fundação sólida.

Tipos de fundações

A Fundações contínuas de betão

Uma faixa de betão com pelo menos 10 cm de espessura é a fundação ideal. A forma mais simples de construir uma fundação de betão é utilizar blocos de betão moldados, disponíveis em lojas de materiais de construção. Estes são colocados de acordo com as dimensões necessárias, alinhados e, em seguida, preenchidos com betão. Basicamente, a fundação deve ser resistente ao gelo, ou seja, deve ter 80 cm de profundidade. É melhor perguntar a um especialista de sua confiança se, na sua região, uma fundação menos profunda também é suficiente. As dimensões ideais para a fundação podem ser encontradas no final desta página.



B Fundações contínuas de blocos de betão pré-fabricados (blocos de calçada)

Para muitos clientes, a construção de uma fundação de betão é demasiado complexa, dispendiosa ou mesmo sustentável. Como alternativa, também pode enterrar blocos de betão pré-fabricados e fixar a casa sobre eles. Exemplo: nas lojas de materiais de construção ou em lojas especializadas em materiais de construção, estão disponíveis pedras de borda ou pedras de delimitação ideais para a construção. Estes blocos são muito pesados, mas relativamente económicos. Basta cavar a vala necessária e colocar os blocos. Recomendamos colocar os blocos num leito de cascalho, pois assim

é relativamente fácil obter uma superfície plana. Assim, terá uma fundação simples, económica, mas muito prática. Esta variante não é adequada para todas as condições do solo, especialmente se o solo ainda estiver a assentar.



C Fundações pontuais de betão

Também pode colocar a sua estufa sobre pontos de fundação individuais e fixá-la neles. No entanto, isso requer que tenha optado por uma estrutura de fundação como acessório! No entanto, o requisito básico para essa fixação é que os pontos de fundação estejam na horizontal. As fundações pontuais só são adequadas em terrenos planos e nivelados! Recomendamos colocar os pontos de fundação nos quatro cantos da estufa. Dependendo do tamanho da estufa, recomendamos também um ponto de fundação na parte da frente e de trás, bem como nos lados longitudinais da estufa.



D Fundações contínuas em placas de betão

Para uma estufa amadora com uma área de poucos metros quadrados, basta uma fundação de lajes de calçada, assentes sobre cascalho compactado e cerca de cinco centímetros de brita. O esforço e os custos permanecem, portanto, baixos. É claro que fundações mais sólidas são sempre possíveis e oferecem mais estabilidade. No entanto, tenha em atenção que uma fundação de lajes não é resistente ao gelo e que, por isso, as lajes podem deslizar ou assentar ao longo dos anos.



Pavimentação completa com lajes de betão ou placas de betão

Se cultivar exclusivamente plantas em vasos na sua estufa ou a utilizar exclusivamente para o inverno das suas plantas, também existe a possibilidade de colocar a estufa sobre uma superfície de betão.



Atenção!

Os ângulos, buchas e parafusos não estão incluídos no volume de fornecimento. **Estes acessórios podem ser adquiridos na nossa loja!**

A sua estufa é feita de alumínio leve e placas ocas. Ambos não têm um peso particularmente elevado. No entanto, as tempestades e o vento encontram uma superfície de ataque particularmente grande. Por esse motivo, fixe a sua estufa ao solo de forma especialmente segura. Preste especial atenção à qualidade dos materiais utilizados!

Pode fixar a sua nova estufa ao solo ou a uma fundação de várias maneiras: enterre metade da sua fundação de alumínio no solo e fixe-a com parafusos de solo opcionais (com pelo menos 30 cm de comprimento). Em alternativa, pode fixar a estufa diretamente a uma superfície estável (fundação de betão ou alvenaria). Consulte as duas variantes A ou B abaixo. A fundação deve ser construída em ângulo reto e nivelada. Coloque a sua estufa pronta sobre a fundação.

Variante A

Faça um furo no perfil do piso (ver detalhe A). Fixe a estufa à fundação com parafusos e buchas adequados (não incluídos no fornecimento!).

Variante B

Fixação da estufa com cantoneiras. Esses suportes angulares podem ser fixados ao perfil inferior com parafusos (ver detalhe B). Aqui não é necessário perfurar a estufa. Com buchas e parafusos adequados, a estufa pode então ser fixada à fundação.

(Os suportes angulares não estão incluídos no fornecimento!).

Fundação de betão ou alvenaria

Aqui encontra as dimensões adequadas

Modelo	Largura Dimensão interior	Comprimento Dimensão interior	Altura (H)	Nível (K) acima do nível do solo
Estufa Orchidee 2	2420 mm	1170 mm	aprox. 800 mm	mín. 50 mm
Estufa Orchidee 3	2420 mm	1780 mm	aprox. 800 mm	mín. 50 mm
Estufa Orchidee 4	2420 mm	2420 mm	aprox. 800 mm	mín. 50 mm
Estufa Orchidee 5	2420 mm	3030 mm	aprox. 800 mm	mín. 50 mm

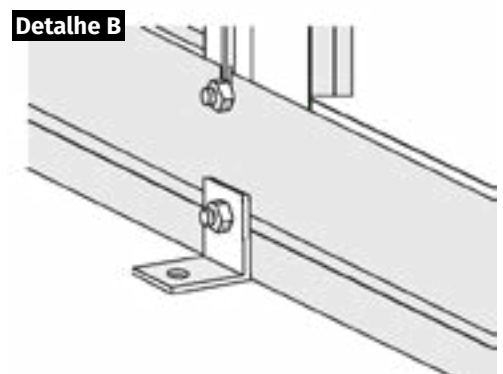
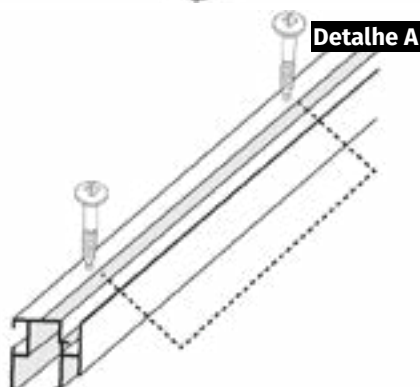
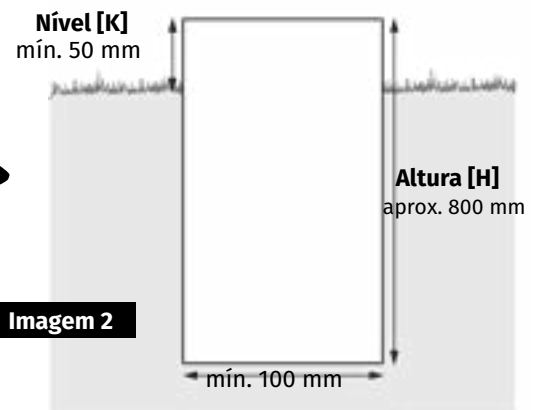
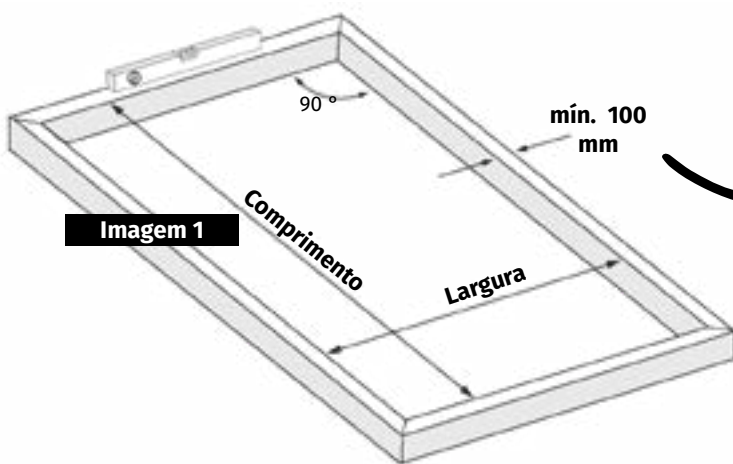

Montagem da base de alumínio

Lista de peças

Para esta etapa de montagem, necessita de:



1/1 Pacote de fundação em alumínio (pacote 1 de 1)

Peça	Número do artigo	Designação	Comprimento	Orchidee 2	Orchidee 3	Orchidee 4	Orchidee 5
1	24-1862.1	Perfil de fundação 1867	1867 mm	-	2	-	2
	24-1252.1	Perfil de fundação 1252	1252 mm	6	4	8	6
2	21-0050.1	Conector longitudinal para fundações	50 mm	2	2	4	4
3	25-0020.1	Gancho de fundação	20 mm	12	14	16	18
4	NG210	Fundação - Conector de canto	-	4	4	4	4
5	9040556	Parafuso de rosca 4,8x13 mm	13 mm	24	28	32	36
6	690509	Parafuso M6x12 mm	12 mm	24	24	32	32
7	690547	Porca M6	-	24	24	32	32



Atenção, aviso importante!

Se tiver optado por adquirir uma base de alumínio opcional, tenha em atenção que esta deve ser montada juntamente com a estufa, nas paredes frontal, lateral e traseira. **Nunca monte a base sozinho e só depois coloque a estufa sobre ela!**



Atenção!

Se tiver optado por adquirir uma base de alumínio, tenha em atenção que, antes da montagem propriamente dita da estufa, os perfis da base devem ser montados nos perfis inferiores da estufa!

Importante: Nos perfis do piso de 1252 mm, os parafusos para a montagem da fundação já devem ser inseridos neste momento! Para isso, os perfis do piso de 1252 mm são ligados aos perfis da base com dois ganchos de base cada, e os perfis do piso de 1867 mm com três ganchos de base cada.



Colocação dos perfis de base nos perfis de fundação

Certifique-se de que o perfil do piso que é colocado sobre o perfil da fundação tenha sempre o mesmo comprimento. É importante que os perfis fiquem exatamente alinhados.

Cada um dos perfis inferiores de 1252 mm é aparafusado ao perfil de fundação com dois ganchos de fundação e cada um dos perfis inferiores de 1867 mm com três ganchos de fundação.

1a



Pegue um perfil do piso e um perfil da fundação com o mesmo comprimento.

1b



Coloque o perfil do piso sobre o perfil da fundação e certifique-se de que as extremidades dos dois perfis fiquem exatamente alinhadas.

1c



Pegue o gancho de fundação e os parafusos de perfuração correspondentes 4,8x13 mm.

1d



Coloque os ganchos de fundação a cerca de 10 cm das extremidades, tanto no perfil do piso como no perfil da fundação.

1e



Ligue o gancho de fundação aparafusando os parafusos de rosca 4,8x13 mm. O perfil inferior com comprimento de 1867 também é aparafusado no meio.



Nota importante!

A colocação dos perfis do solo deve ser feita antes da montagem da parede frontal ou traseira. Após a colocação dos perfis do piso, comece a montagem da estufa. Para tal, consulte a página 46 das instruções de montagem.

Tenha em atenção que, ao ligar os perfis longitudinais, bem como ao montar as peças longitudinais na parede frontal e traseira, existem diferenças em relação às ilustrações nas instruções. As imagens correspondentes podem ser encontradas nas respetivas etapas de montagem, com e sem fundação de alumínio!

Conteúdo da embalagem

Peça	N.º de artigo.	Designação	Comprimento	Orchidee 2	Orchidee 3	Orchidee 4	Orchidee 5
	PQS05-1252.1	Perfil do piso 2 campos	1252 mm	4	4	4	4
	PQS01-1307.1	Perfil de canto lateral	1307 mm	4	4	4	4
	PQS03-1420.1	Perfil de canto do teto	1420 mm	4	4	4	4
	PQS11-1652.1	Suporte da parede traseira	1652 mm	2	2	2	2
	PQS08-1652.1	Perfil de acoplamento Parede lateral	1652 mm	1	1	1	1
	PQS08-0340.1	Suporte do telhado 340 mm	340 mm	2	2	2	2
	PQS18-1652.1	Perfil de entrada da porta	1652 mm	2	2	2	2
	PQS16-1279.1	Trave transversal Parede frontal	1279 mm	1	1	1	1
	PQS14-1279.1	Trave transversal Parede traseira	1279 mm	1	1	1	1
	PQS18-593.1	Suporte de janela	593 mm	1	1	1	1
	PQS06-613.1	Perfil da dobradiça da janela	613 mm	2	2	2	2
	PQS07-501.1	Lado da janela	501 mm	2	2	2	2
	PQS15-1640.1	Perfil lateral da porta	1640 mm	4	4	4	4
	PQS12-603.1	Perfil da porta superior	603 mm	2	2	2	2
	PQS02-603.1	Perfil da porta no centro	603 mm	2	2	2	2
	PQS13-603.1	Perfil da porta inferior	603 mm	2	2	2	2
	PQS17-1255.1	Perfil de roletes da porta	1255 mm	2	2	2	2

Peça	N.º de artigo.	Designação	Comprimento	Orchidee 2	Orchidee 3	Orchidee 4	Orchidee 5
	PQS05-1252.1	Perfil inferior 2 campos	1252 mm	2	-	4	2
	PQS05-1867.1	Perfil inferior 3 campos	1867 mm	-	2	-	2
	PQS09-1252.1	Calha de chuva 2 campos	1252 mm	2	-	4	2
	PQS09-1867.1	Calha de chuva 3 campos	1867 mm	-	2	-	2
	PQS04-1252.1	Cumeeira 2 campos	1252 mm	1	-	2	1
	PQS04-1867.1	Cumeeira 3 campos	1867 mm	-	1	-	1
	PQS11-1307.1	Escora lateral	1307 mm	2	4	4	6
	PQS11-1420.1	Suporte lateral	1420 mm	2	4	4	6
	PQS11-1053.1	Suporte de telhado	1053 mm	-	-	-	-
	PQS08-1307.1	Perfil de acoplamento Parede lateral	1307 mm	-	-	2	2
	PQS08-1420.1	Perfil de ligação Telhado	1420 mm	-	-	2	2
	1502-1447.1	Contraventamento da parede frontal, traseira e lateral	1447 mm	8	8	8	8
	1502-639.1	Contraventamento Parede frontal e traseira horizontal	639 mm	4	4	4	4
	1502-1544.1	Reforço contra o vento para telhado	1544 mm	-	-	4	4
	1502-344.1	Suporte para calha da porta	344 mm	2	2	2	2
	PQS10-502.1	Perfil em H	591 mm	8	8	8	8
	126-0025.1	Reforço do cume e da calha	25 mm	-	-	3	3
	23-0070.1	Conector longitudinal	25 mm	1	1	6	6

Conteúdo da embalagem

Peça	N.º de artigo.	Designação	Comprimento	Orchidee 2	Orchidee 3	Orchidee 4	Orchidee 5
	PQS35	Nó cumeeira, calha	-	6	6	6	6
	PQS41	Dreno à esquerda	-	2	2	2	2
	PQS42	Dreno à direita	-	2	2	2	2
	PQS31	Nó de canto Nó inferior	-	4	4	4	4
	PQS34	Cobertura do cume	-	2	2	2	2
	NG205	Trave transversal do nó	-	4	4	4	4
	PQS38	Nó de ligação reto	-	1	2	2	2
	PQS37	Nó de ligação dobrado	-	3	6	6	9
	PQS32	Conector duplo reto	-	1	1	3	3
	PQS33	Conector duplo dobrado	-	-	-	3	3
	PQS36	Conector em T inferior	-	6	8	8	10
	PQS39	Placa de nó	-	2	2	2	2
	PQS40	Conector em L para janelas	-	1	1	1	1
	CT397-GAR3450	Vedante da porta	3450 mm	2	2	2	2
	664548	Rolo de porta	-	4	4	4	4
	664555	Pino do eixo	-	4	4	4	4
	665973	Proteção do trilho da porta	-	2	2	2	2
	690509	Parafuso M6x12 mm	-	122	135	171	184
	690547	Parafuso M6x16 mm	-	1	1	1	1
	690547	Porca M6	-	128	139	175	188
	690547	Porca autotravante	-	1	1	1	1
	664753	Parafusos para chapa 4,2x22 mm	-	16	16	16	16
	BS 3,9x13	Parafuso de perfuração 3,9 x 13 mm	-	4	4	4	4
	690622	Parafuso romboidal	-	2	2	2	2
	664129	Clipes de fixação Perfil de verificação do telhado 6 mm	1250 mm	4	6	8	10
	664131	Clipes de fixação Perfil de telhado 6 mm	1440 mm	4	4	4	4
	665958	Suporte para janelas Hobby	-	1	1	1	1

N.º do artigo.	Designação	Tamanho	Orchidee 2	Orchidee 3	Orchidee 4	Orchidee 5
1319/610/6	Painéis frontais/traseiros e Painel lateral	1319x610x6 mm	10	12	14	16
360/610/6/LI	Painel de empena esquerdo	360x610x6 mm	4	4	4	4
360/610/6/RE	Painel de empena direito	360x610x6 mm	4	4	4	4
350/610/6	Painel traseiro pequeno	350x610x6 mm	2	2	2	2
781/610/6	Placa da porta	781x610x6 mm	4	4	4	4
521/610/6	Placa da janela	521x610x6 mm	1	1	1	1
898/610/6	Painel de teto sob a Janela	898x610x6 mm	1	1	1	1
1435/610/6	Painel do telhado	1435x610x6 mm	3	5	7	9

Parede frontal

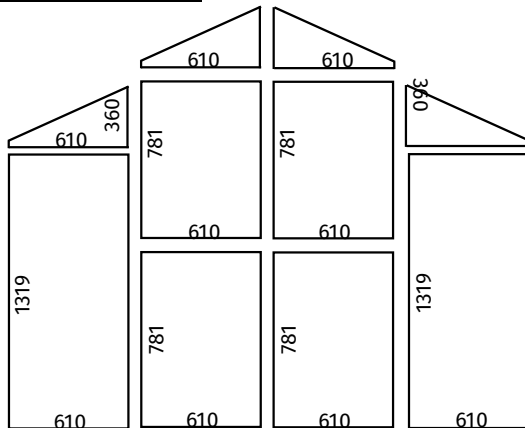

Parede traseira

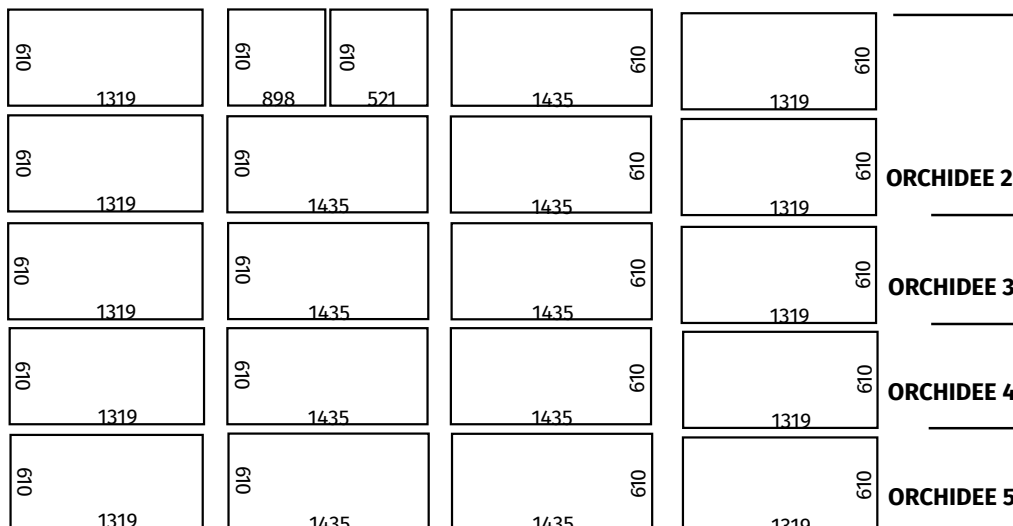
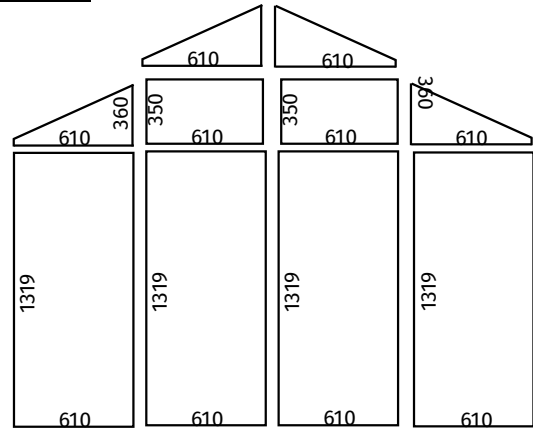



Atenção!

Para garantir uma montagem fácil do cume, calhas e perfis do piso, é importante marcar a divisão com antecedência.

As marcações servem posteriormente para determinar a posição exata das escoras. Use um marcador para marcar as distâncias de acordo com os esboços a seguir. É essencial realizar esta preparação antes de iniciar a montagem, para poupar tempo e esforço posteriormente!

Perfil do piso
Comprimento 1252 mm

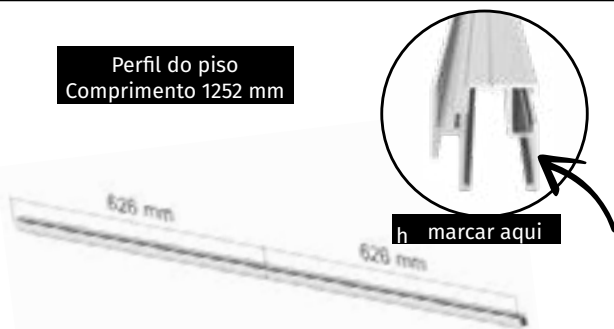

Pegue os perfis do piso com comprimento de 1252 mm e marque exatamente o meio do perfil.

Perfil inferior Comprimento 1.867 mm

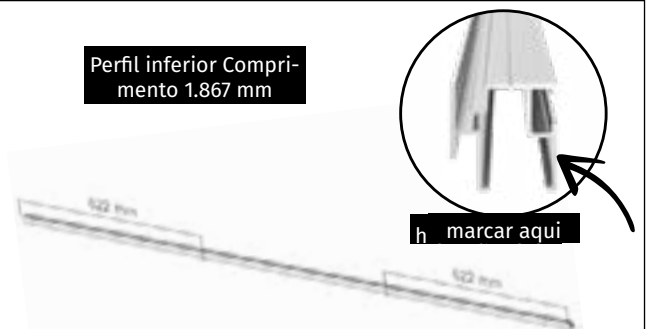

Pegue os perfis inferiores com comprimento de 1867 mm. Meça exatamente 622 mm de cada lado para dentro e marque esses pontos com o marcador.

Calha de chuva comprimento 1252 mm



Pegue a calha com comprimento de 1252 mm e marque exatamente o centro do perfil.

Calha de chuva comprimento 1.867 mm

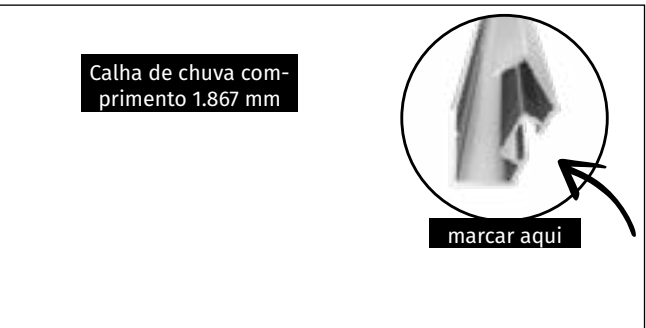

Pegue a calha com comprimento de 1867 mm. Meça exatamente 622 mm de cada lado para dentro e marque esses pontos com o marcador.

Comprimento da cumeeira 1.252 mm

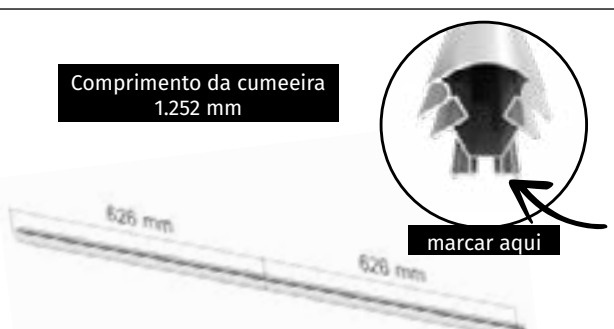

Pegue o perfil de cumeeira com comprimento de 1252 mm e marque exatamente o centro do perfil.

Comprimento da cumeeira 1.867 mm

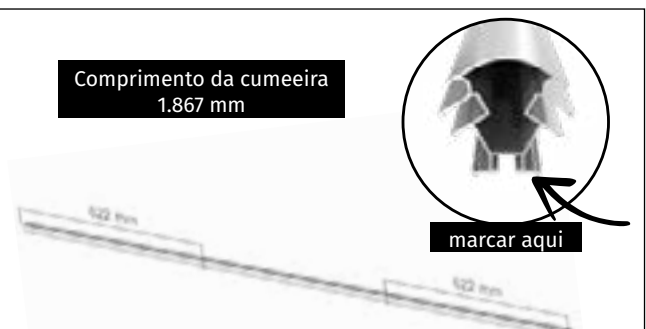

Utilize o perfil do cume com comprimento de 1867 mm. Meça exatamente 622 mm de cada lado para dentro e marque esse ponto com o marcador.

- Lado vazio -

**Nota**

A montagem da parede frontal é mais fácil quando realizada com a parede apoiada no chão.

Antes de iniciar a montagem, coloque todas as peças da parede frontal no chão, de acordo com o esboço.

Para facilitar a montagem, na página seguinte encontra todos os pontos de aparafusamento detalhadamente descritos.

Com base nesta visão geral, pode ver exatamente como ficam os pontos de ligação individuais quando a montagem estiver concluída.

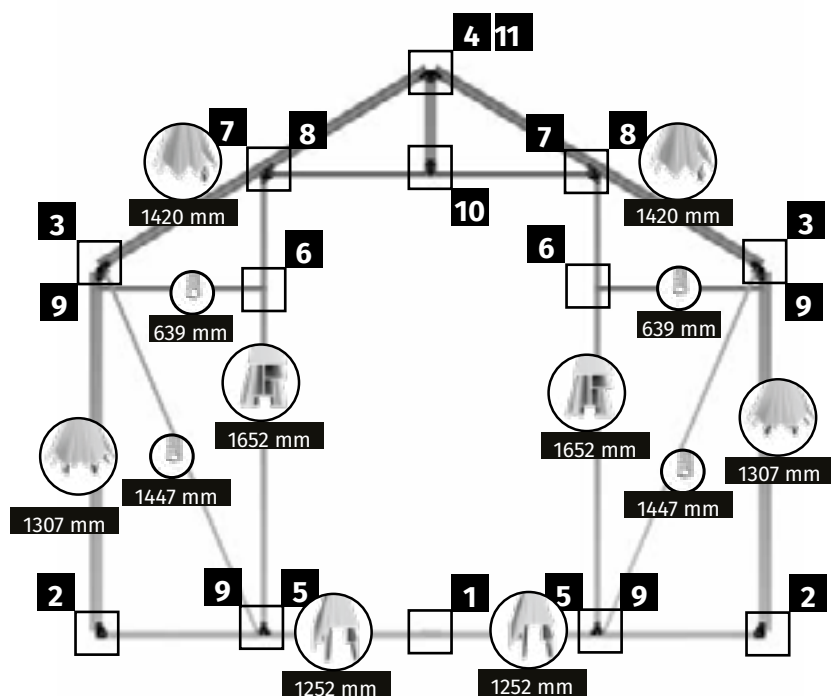

Para esta etapa de montagem, necessita de:

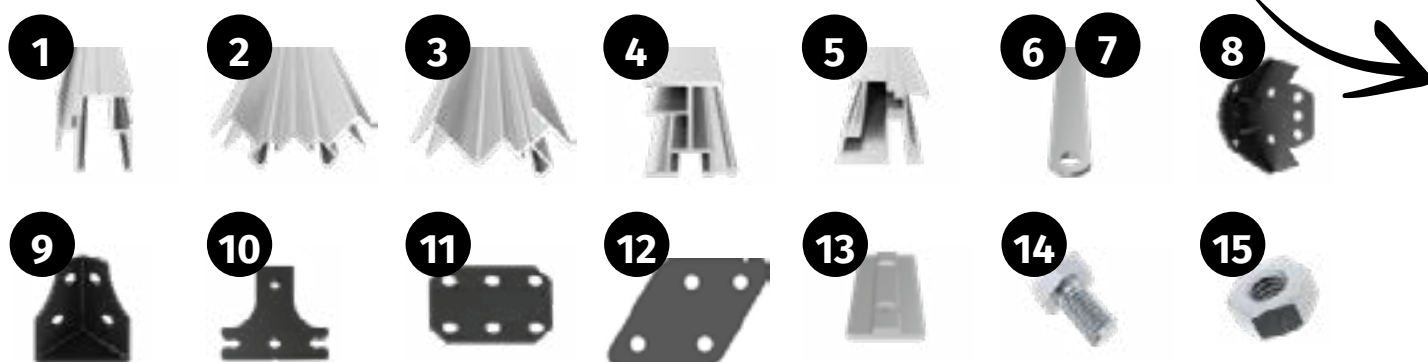

Peça	Número do artigo	Designação	Comprimento	Orchidee 2	Orchidee 3	Orchidee 4	Orchidee 5
1	PQS05-1252.1	Perfil inferior 1252	1252 mm	2	2	2	2
2	PQS01-1307.1	Perfil de canto lateral 1307	1307 mm	2	2	2	2
3	PQS03-1420.1	Perfil de verificação do telhado 1420	1420 mm	2	2	2	2
4	PQS18-1652.1	Perfil de entrada de porta 1652	1652 mm	2	2	2	2
5	PQS16-1279.1	Trave transversal 1279	1279 mm	1	1	1	1
6	1502-1447.1	Contraventamento	1447 mm	2	2	2	2
7	1502-0639.1	Contraventamento	639 mm	2	2	2	2
8	PQS35	Nó Cumeira - Calha	-	3	3	3	3
9	PQS31	Nó de canto Nó inferior	-	2	2	2	2
10	PQS36	Conector em T inferior	-	2	2	2	2
11	PQS39	Placa de nó	-	1	1	1	1
12	NG205	Trave transversal do nó	-	2	2	2	2
13	23-0070.1	Conector longitudinal 70 mm	-	1	1	1	1
14	690509	Parafuso M6x12 mm	-	40	40	40	40
15	690547	Porca M6	-	40	40	40	40

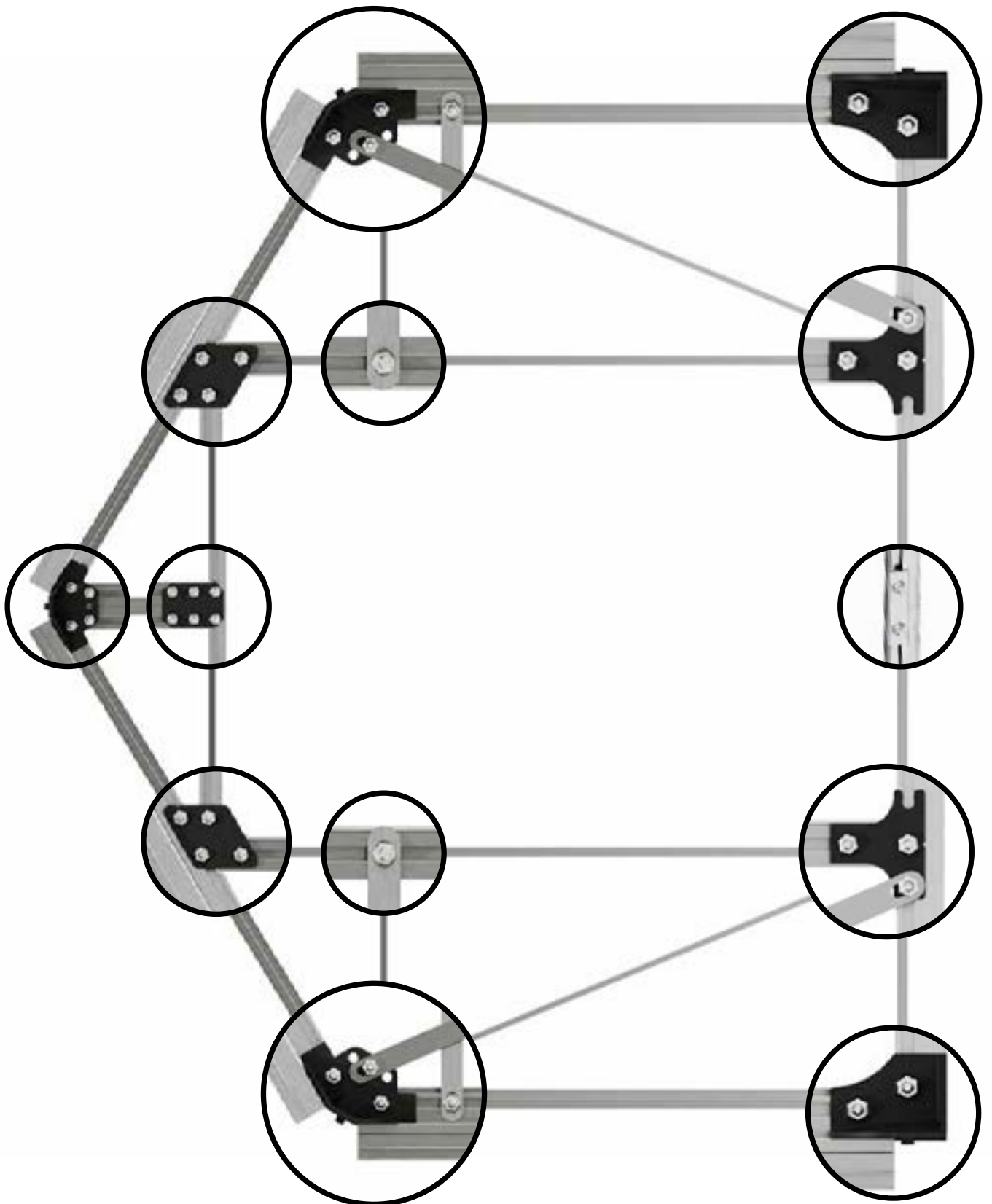
**Nota**

Se tiver decidido comprar uma fundação, os passos das ilustrações 1a a 1p serão alterados. **Consulte a página 47!**

1a



Pegue os dois perfis inferiores da parede frontal, um conector longitudinal, dois parafusos M6x12 mm e duas porcas M6.

1b



Insira um parafuso M6x12 mm em cada canal do perfil inferior.

1c



Coloque o conector longitudinal sobre os parafusos M6x12 mm.

1d



Pressione os perfis inferiores firmemente um contra o outro, de modo a que não fique nenhuma folga. Aparafuse os perfis com duas porcas M6

2a

direita



Pegue o perfil do piso preparado (comprimento 2504 mm), um nó do piso, três parafusos M6x12 mm e uma porca M6.

2b

direita



Insira os três parafusos M6x12 mm no canal de aparafusamento do perfil do piso.

2c



Coloque o nó do piso de forma que um parafuso M6x12 se projete através do orifício previsto. Certifique-se de que o perfil encoste na saliência do nó do piso!

2d

direita



Aparafuse o nó do piso firmemente ao perfil do piso com uma porca M6.

2e

esquerda



Para o segundo lado do perfil do piso, utilize um nó do piso, três parafusos M6x12 mm e uma porca M6.

2f

esquerda



Insira os três parafusos M6x12 mm no canal de aparafusamento do perfil do piso.

2g



Coloque o nó do piso de forma que um parafuso M6x12 se projete através do orifício previsto. Certifique-se de que o perfil encoste na saliência do nó do piso!

2h

esquerda



Aparafuse o nó do piso firmemente ao perfil do piso com uma porca M6.



3a

direita

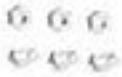

Pegue um conector de canto (PQS35), no perfil do canto do telhado, bem como em três parafusos M6x12 mm e três porcas M6.

3b

direita

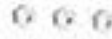

Insira dois parafusos M6x12 mm no canal de aparafusamento do perfil do canto lateral e um parafuso no canal de aparafusamento do perfil do canto do telhado.

3c

direita



Coloque o conector de canto (PQS35) de forma que os dois parafusos M6x12 se projetem pelos orifícios previstos.

3d

direita



Alinhe os perfis de forma a que encostem firmemente ao conector de canto de plástico. Aparafuse o conector de canto com duas porcas M6 firmemente aos perfis. Prenda o parafuso M6x12 mm restante com uma porca M6 para evitar que escorregue.

3e

esquerda

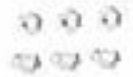

Pegue um conector de canto (PQS35), no perfil do canto do telhado, bem como em três parafusos M6x12 mm e três porcas M6.

3f

esquerda



Insira dois parafusos M6x12 mm no canal de aparafusamento do perfil do canto lateral e um parafuso no canal de aparafusamento do perfil do canto do telhado.

3g

esquerda



Coloque o conector de canto (PQS35) de forma que os dois parafusos M6x12 se projetem pelos orifícios previstos.

3h

esquerda



Alinhe os perfis de forma a que encostem firmemente ao conector de canto de plástico. Aparafuse o conector de canto com duas porcas M6 firmemente aos perfis. Prenda o parafuso M6x12 mm restante com uma porca M6 para evitar que escorregue.

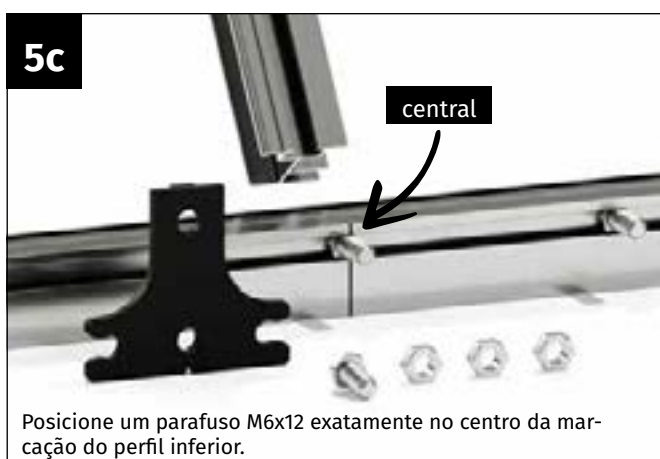
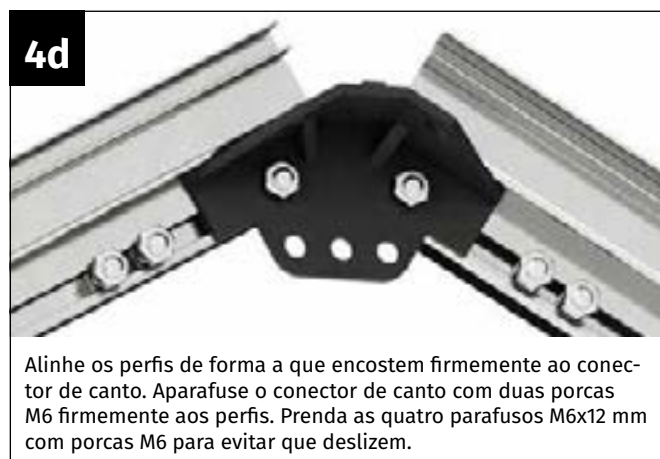
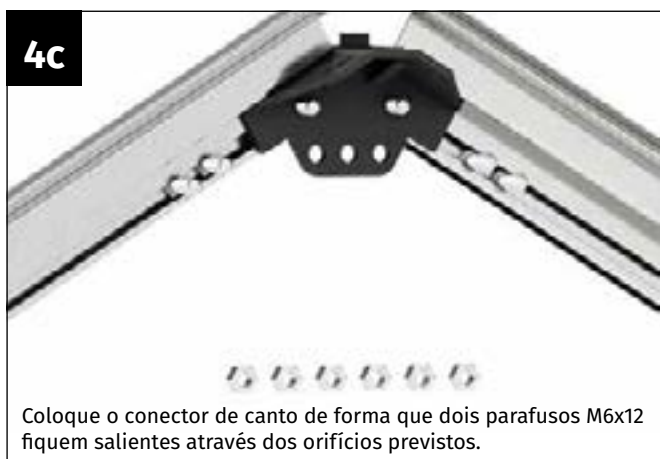
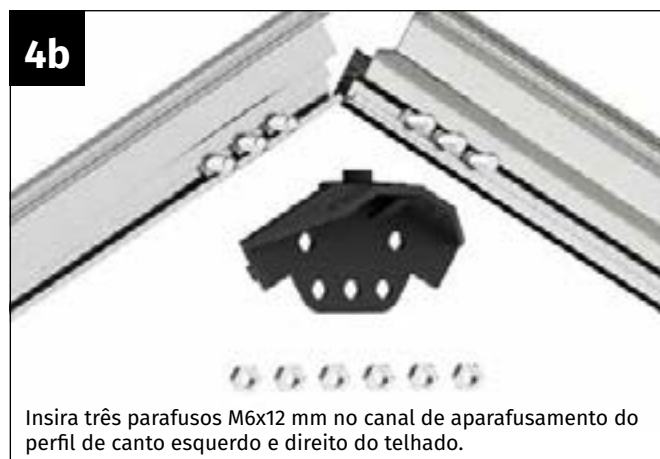
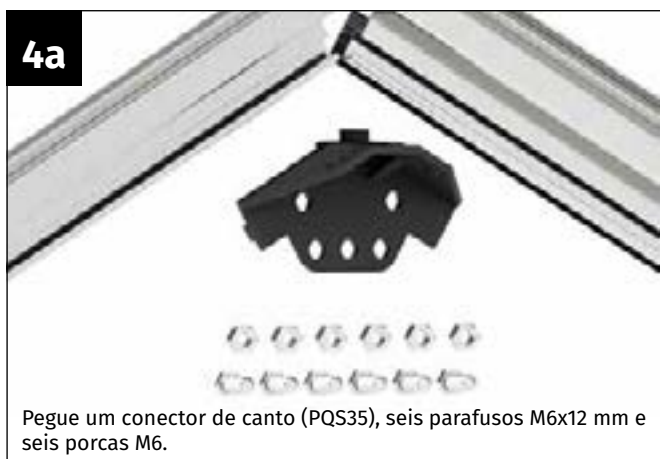



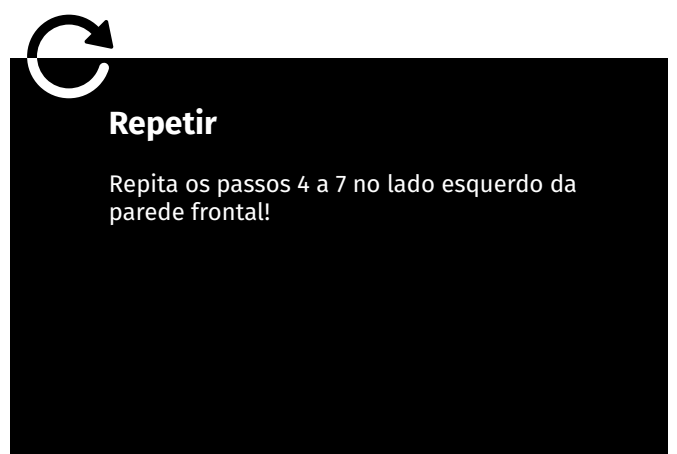
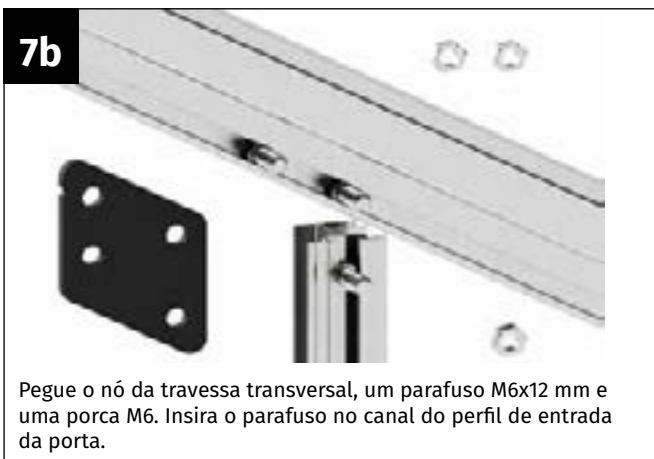
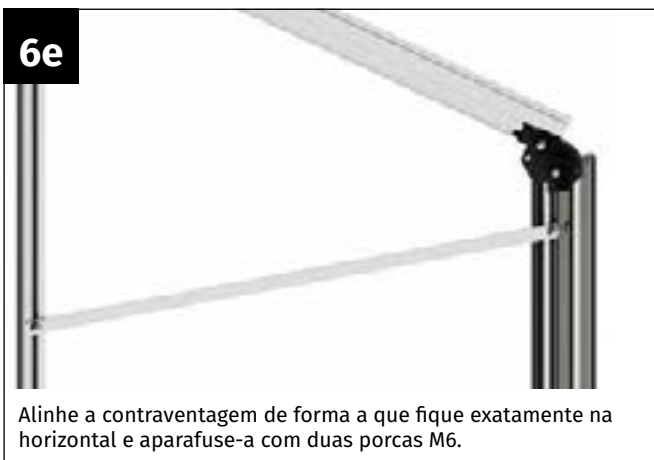
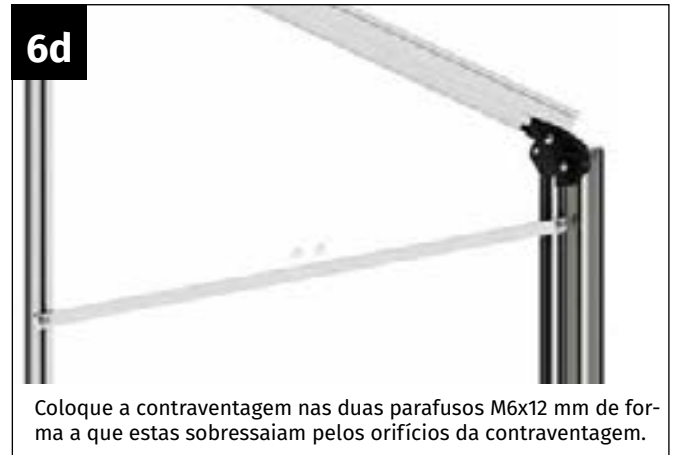



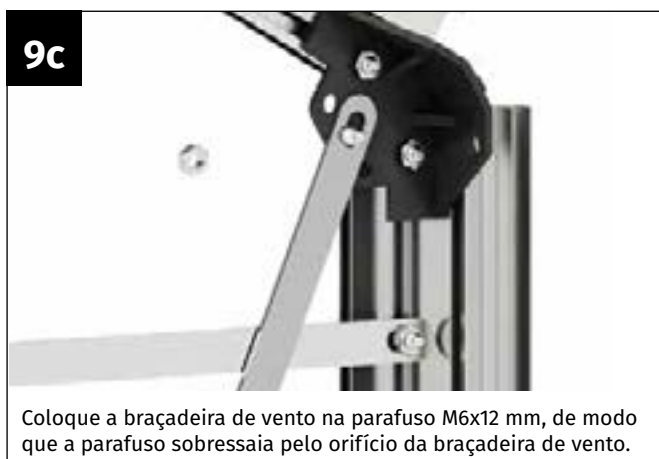

Repetir

Repita o passo 8 no lado esquerdo da travessa!



 **Repetir**

Repita o passo 9 para aparafusar a braçadeira também no segundo lado da parede frontal!

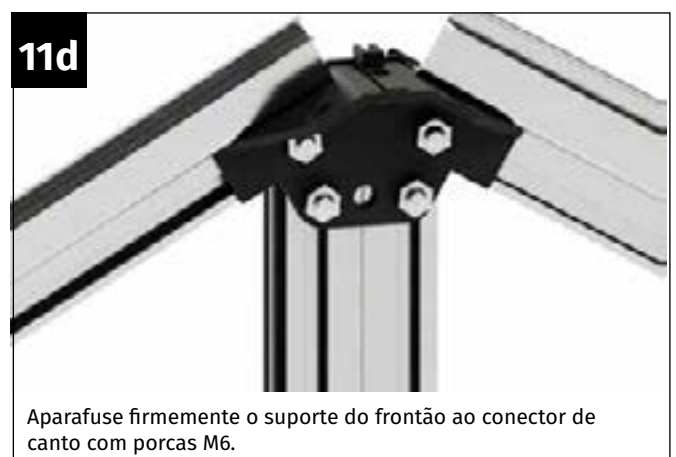
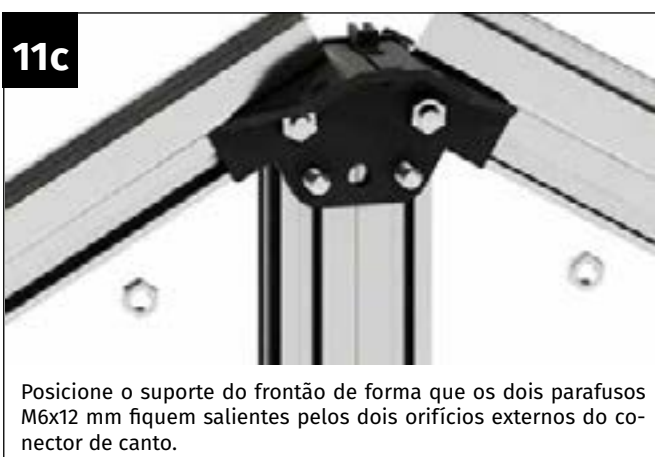



Nota

A montagem da parede traseira é mais fácil quando realizada com a peça apoiada no chão.

Antes de iniciar a montagem, coloque todas as peças da parede traseira no chão, de acordo com o esboço.

Para facilitar a montagem, na página seguinte encontra todos os pontos de aparafusamento detalhadamente descritos.

Com base nesta visão geral, pode ver exatamente como ficam os pontos de ligação individuais quando a montagem estiver concluída.

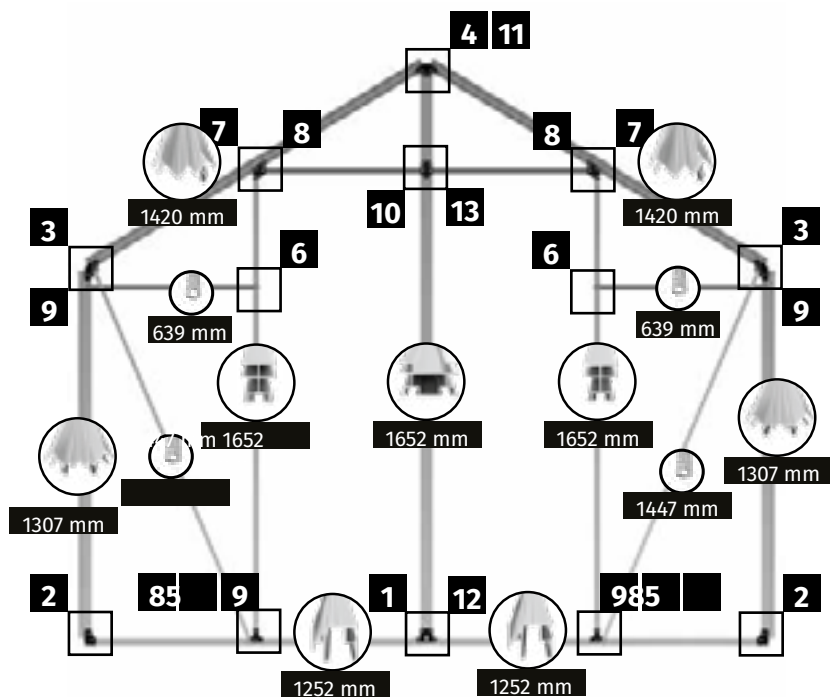

Para esta etapa de montagem, necessita de:

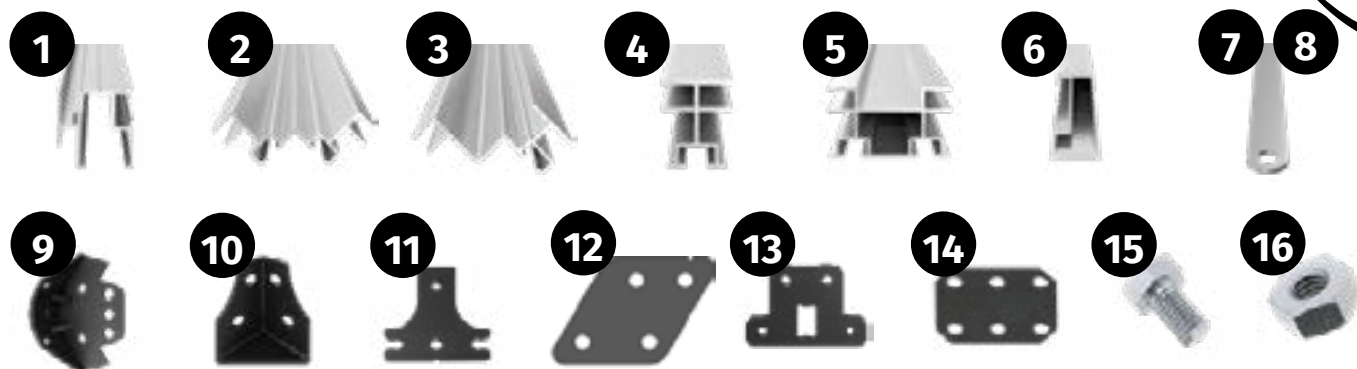

Peça	Número do artigo	Designação	Comprimento	Orchidee 2	Orchidee 3	Orchidee 4	Orchidee 5
1	PQS05-1252.1	Perfil inferior 1252	1252 mm	2	2	2	2
2	PQS01-1307.1	Perfil de canto lateral 1307	1307 mm	2	2	2	2
3	PQS03-1420.1	Perfil de verificação do telhado 1420	1420 mm	2	2	2	2
4	PQS11-1652.1	Escora da parede traseira 1652	1652 mm	2	2	2	2
5	PQS08-1652.1	Perfil de acoplamento da parede traseira	1652 mm	1	1	1	1
6	PQS14-1279.1	Trave transversal - parede traseira 1279	1279 mm	1	1	1	1
7	1502-1447.1	Contraventamento	1447 mm	2	2	2	2
8	1502-0639.1	Contraventamento	639 mm	2	2	2	2
9	PQS35	Nó Cumeira - Calha	-	3	3	3	3
10	PQS31	Nó de canto do piso	-	2	2	2	2
11	PQS36	Conector em T inferior	-	2	2	2	2
12	NG205	Trave transversal do nó	-	2	2	2	2
13	PQS32	Conector duplo reto	-	1	1	1	1
14	PQS39	Placa de nó	-	1	1	1	1
15	690509	Parafuso M6x12 mm	-	42	42	42	42
16	690547	Porca M6	-	42	42	42	42

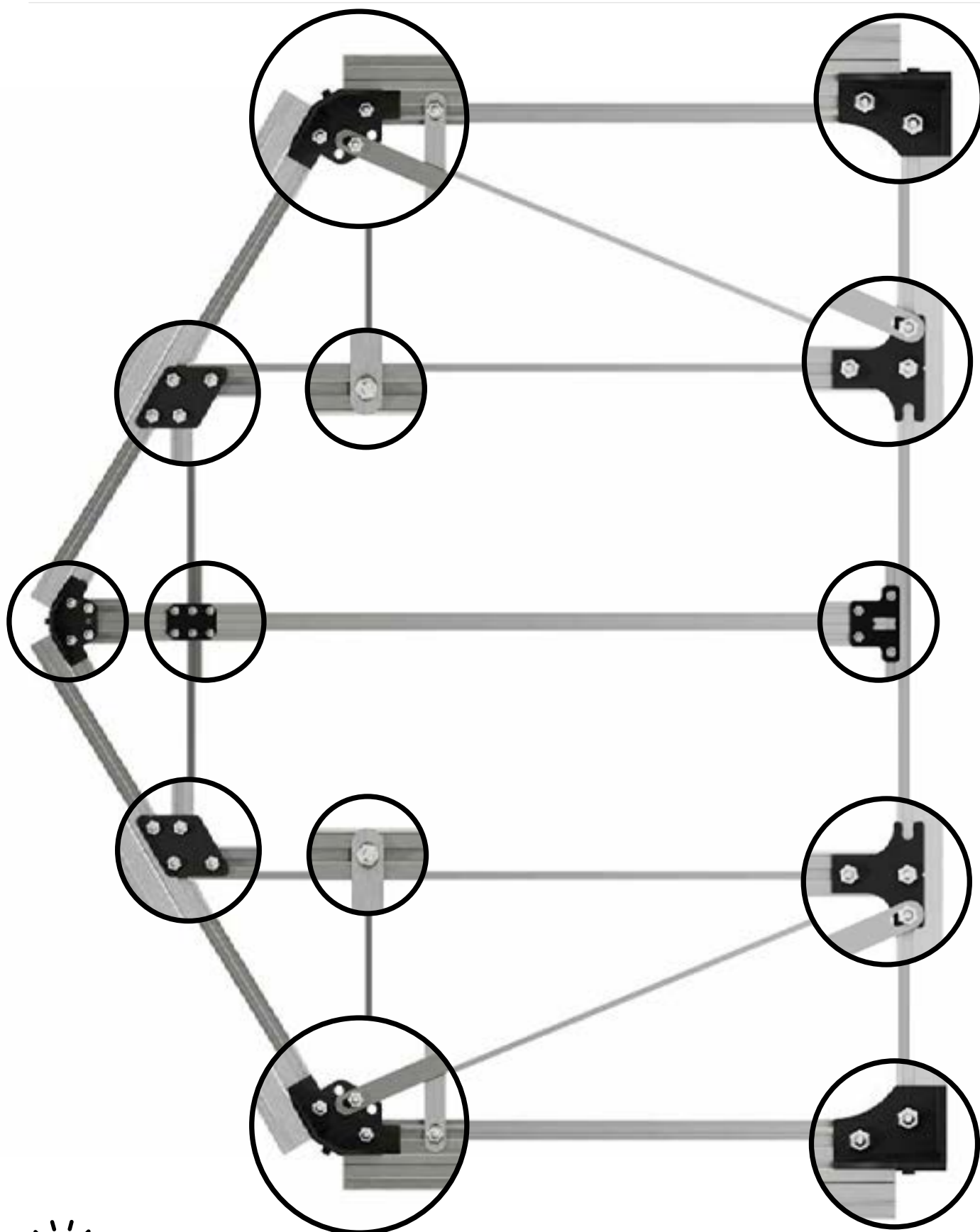
**Nota**

Se tiver decidido comprar uma fundação, os passos das ilustrações 1a a 1p serão alterados. Consulte a página 47!

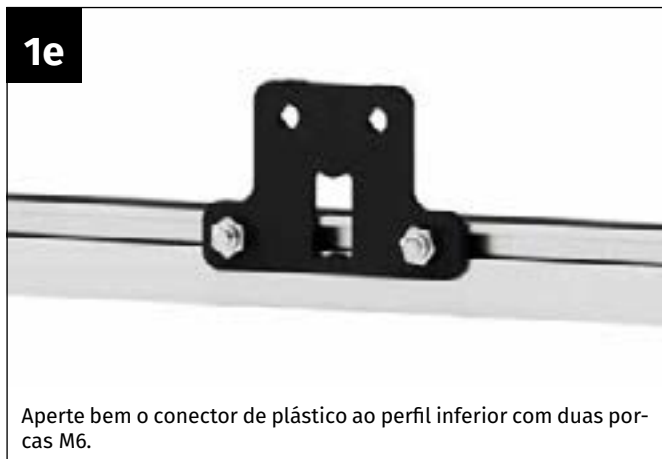
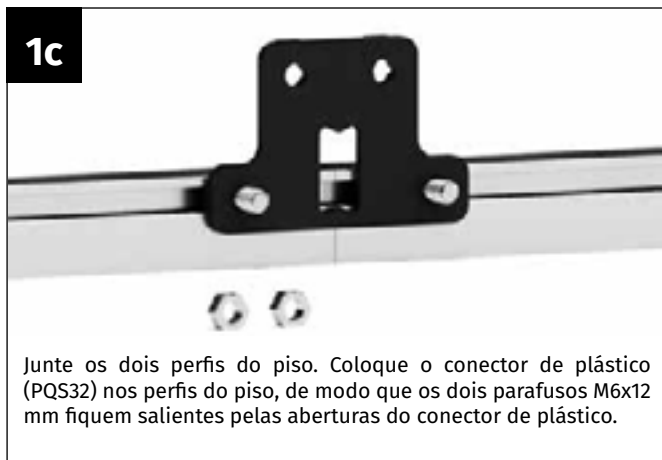
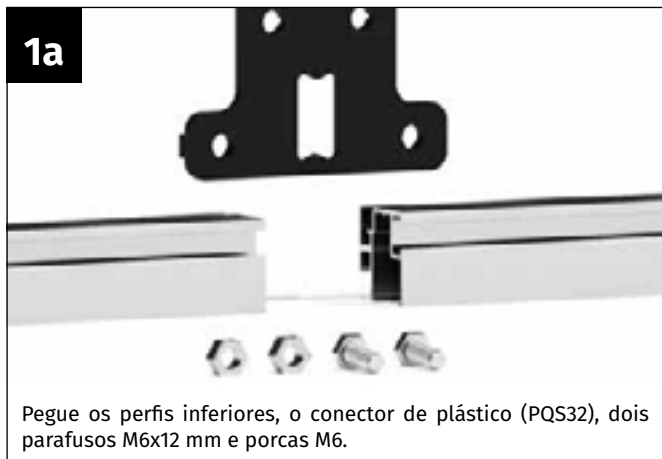

2a

direita



Pegue o perfil inferior preparado, um nó inferior, três parafusos M6x12 mm e uma porca M6.

2b

direita



Insira os três parafusos M6x12 mm no canal de aparafusamento do perfil do piso.

2c



Coloque o nó do piso de forma que um parafuso M6x12 se projete através do orifício previsto. Certifique-se de que o perfil encoste na saliência do nó do piso!

2d

direita



Aparafuse o nó do piso firmemente ao perfil do piso com uma porca M6.

2e

esquerda



Para o segundo lado do perfil do piso, utilize um nó do piso, três parafusos M6x12 mm e uma porca M6.

2f

esquerda



Insira os três parafusos M6x12 mm no canal de aparafusamento do perfil do piso.

2g



Coloque o nó do piso de forma que um parafuso M6x12 se projete através do orifício previsto. Certifique-se de que o perfil encoste na saliência do nó do piso!

2h

esquerda



Aparafuse o nó do piso firmemente ao perfil do piso com uma porca M6.



3a

Pegue um conector de canto (PQS35), no perfil do canto do telhado, bem como em três parafusos M6x12 mm e três porcas M6.

3b

Insira dois parafusos M6x12 mm no canal de aparafusamento do perfil do canto lateral e um parafuso no canal de aparafusamento do perfil do canto do telhado.

3c**direita**

Coloque o conector de canto (PQS35) de forma que os dois parafusos M6x12 se projetem pelos orifícios previstos.

3d**direita**

Alinhe os perfis de forma a que encostem firmemente ao conector de canto. Aparafuse o conector de canto com duas porcas M6 firmemente aos perfis. Prenda o parafuso M6x12 mm restante com uma porca M6 para evitar que escorregue.

3e**esquerda**

Pegue um conector de canto (PQS35), no perfil do canto do telhado, bem como em três parafusos M6x12 mm e três porcas M6.

3f**esquerda**

Insira dois parafusos M6x12 mm no canal de aparafusamento do perfil do canto lateral e um parafuso no canal de aparafusamento do perfil do canto do telhado.

3g**esquerda**

Coloque o conector de canto (PQS35) de forma que os dois parafusos M6x12 se projetem pelos orifícios previstos.

3h**esquerda**

Alinhe os perfis de forma a que encostem firmemente ao conector de canto. Aparafuse o conector de canto com duas porcas M6 firmemente aos perfis. Prenda o parafuso M6x12 mm restante com uma porca M6 para evitar que escorregue.

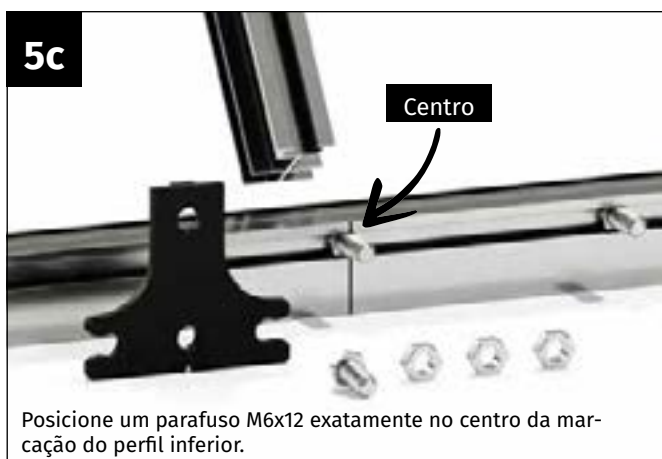
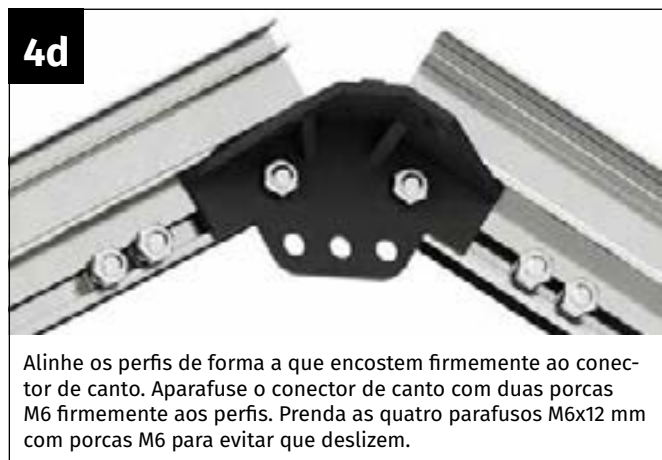
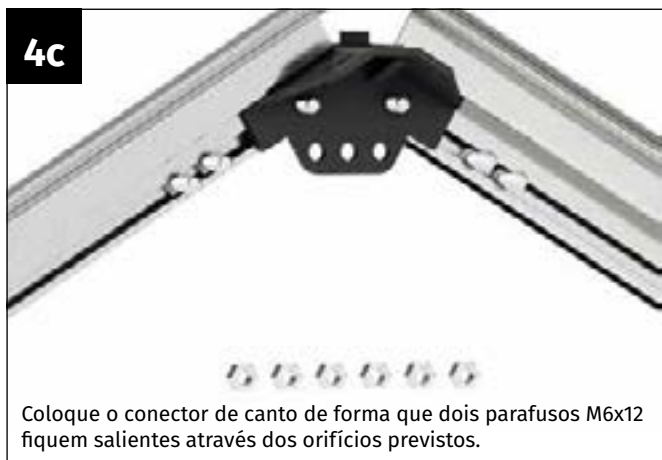
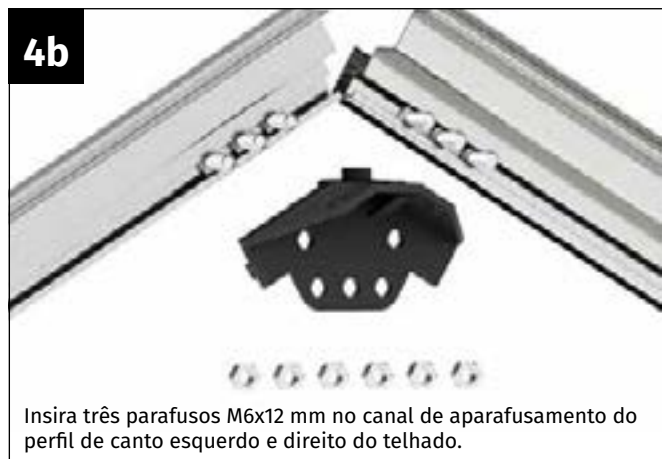
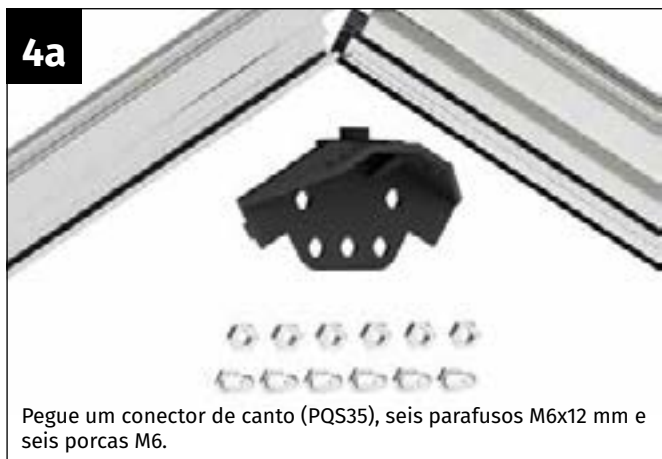

5e

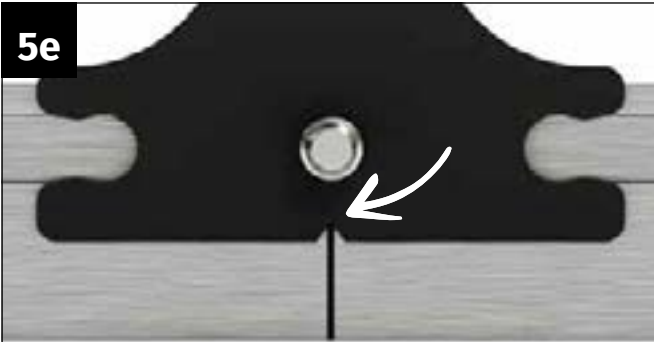

Verifique novamente se o nó de ligação está posicionado exatamente no centro da marcação. Para isso, o recorte em V do nó de ligação deve coincidir exatamente com a marcação.

5f



Aparafuse o nó de ligação com uma porca M6 firmemente ao perfil do piso.

5g



Insira um parafuso M6x12 mm no canal de aparafusamento da escora da parede traseira.

5h



Coloque a escora da parede traseira no perfil do piso. Insira o parafuso M6x12 mm no orifício do nó do conector.

5i



Aparafuse firmemente a escora da parede traseira com uma porca M6 ao nó do conector.

5j



Encaixe o parafuso M6x12 mm restante na abertura do nó de ligação. Isso requer um pouco de força, pois o nó de conexão determina a posição do parafuso. Aperte a porca M6 com a parafuso M6x12 mm.

6a



Passa para a parte superior da escora da parede traseira. Pegue um parafuso M6x12 mm.

6b



Insira o parafuso M6x12 mm no canal de aparafusamento da trave da parede traseira.

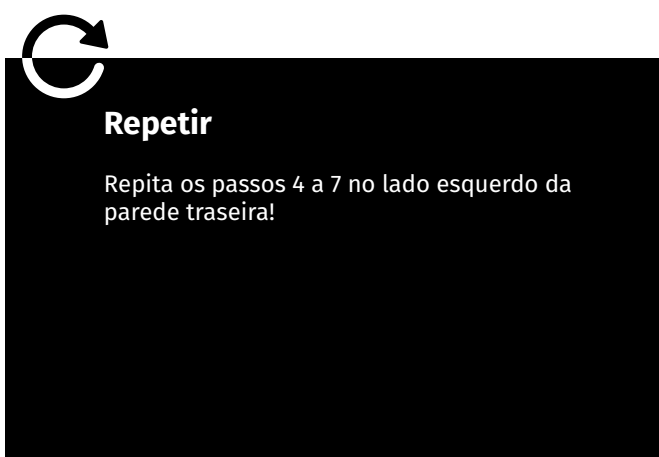
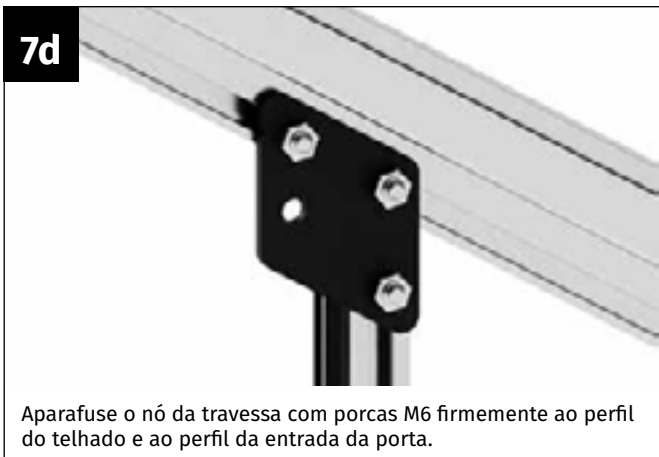
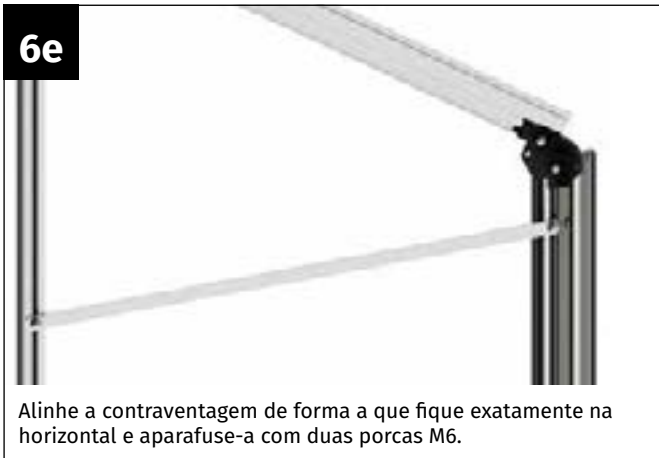

8a

Pegue a travessa da parede traseira, dois parafusos M6x12 mm e duas porcas M6.

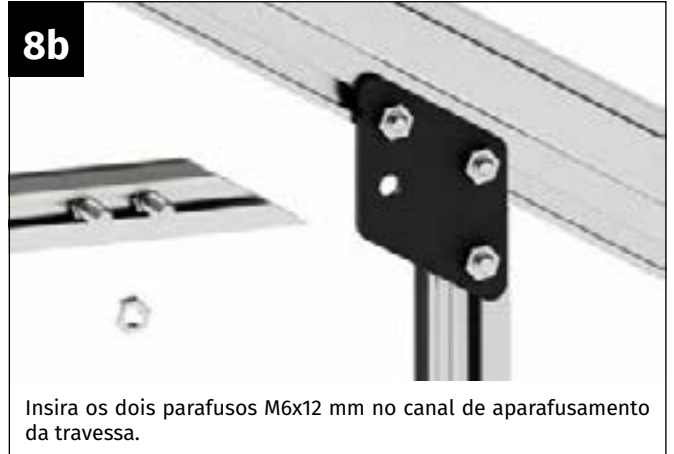
8b

Insira os dois parafusos M6x12 mm no canal de aparafusamento da travessa.

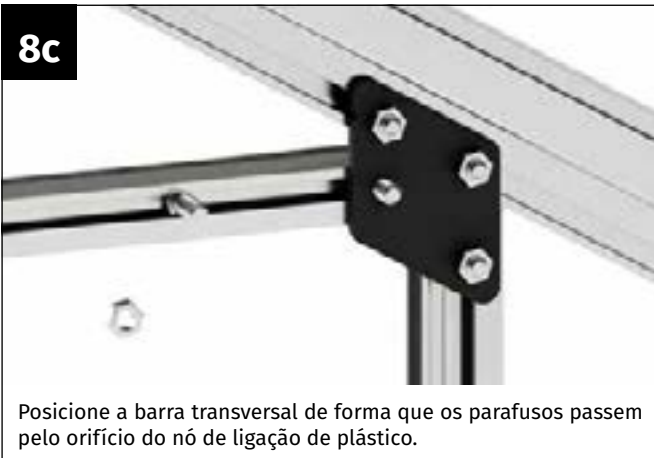
8c

Posicione a barra transversal de forma que os parafusos passem pelo orifício do nó de ligação de plástico.

8d

Fixe a travessa com uma porca M6 no nó de ligação de plástico.

**Repetir**

Repita o passo 8 no lado esquerdo da travessa!



 **Repetir**

Repita o passo 9 para aparafusar a braçadeira também no segundo lado da parede traseira!

10a

Pegue um nó de ligação do suporte do frontão, bem como dois parafusos M6x12 mm e quatro porcas M6.

10b

Insira um parafuso M6x12 mm em cada um dos dois canais de parafuso do suporte do frontão.

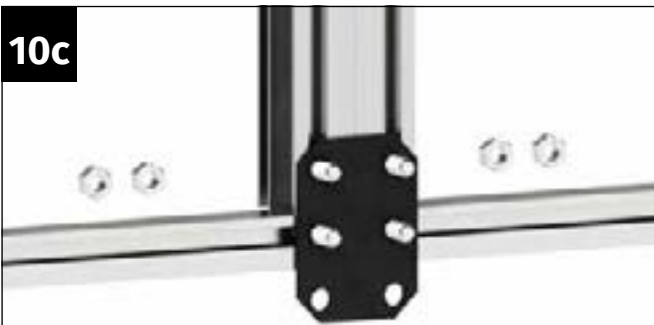
10c

Coloque o nó de ligação de forma que os parafusos M6x12 mm fiquem salientes através dos orifícios do nó de ligação. Certifique-se de que uma parte com dois orifícios se projeta por baixo da travessa.

10d

Alinhe o suporte do frontão exatamente no centro da travessa e aparafuse o nó de ligação firmemente ao suporte do frontão e à travessa.

11a

Pegue dois parafusos M6x12 mm e duas porcas M6.

11b

Insira um parafuso M6x12 mm em cada um dos dois canais de parafuso do suporte do frontão.

11c

Posicione o suporte do frontão de forma que os dois parafusos M6x12 mm fiquem salientes pelos dois orifícios externos do conector de canto.

11d

Aparafuse firmemente o suporte do frontão ao conector de canto com as duas porcas M6.

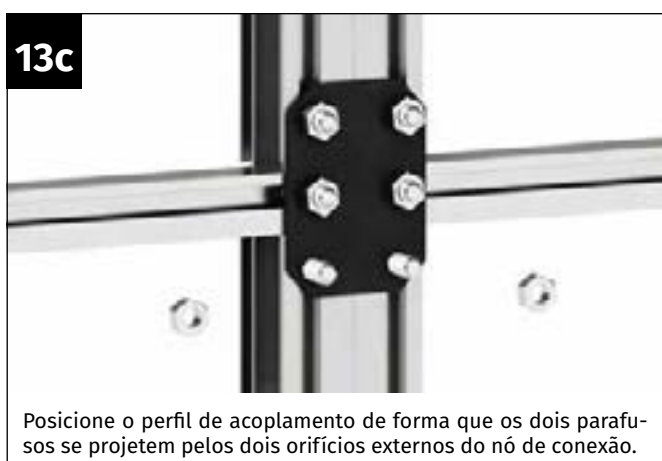
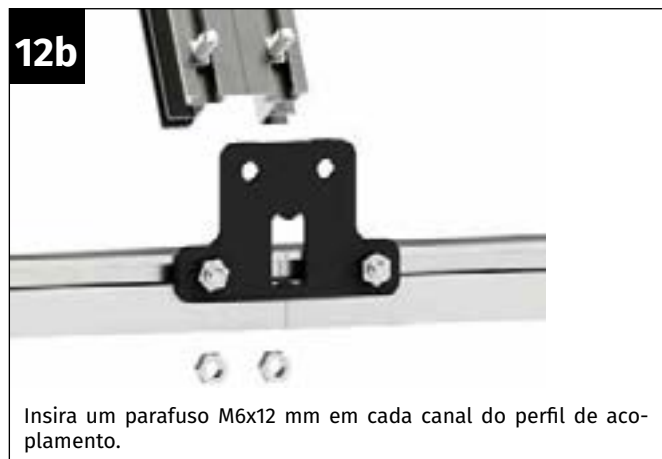

- Lado vazio -

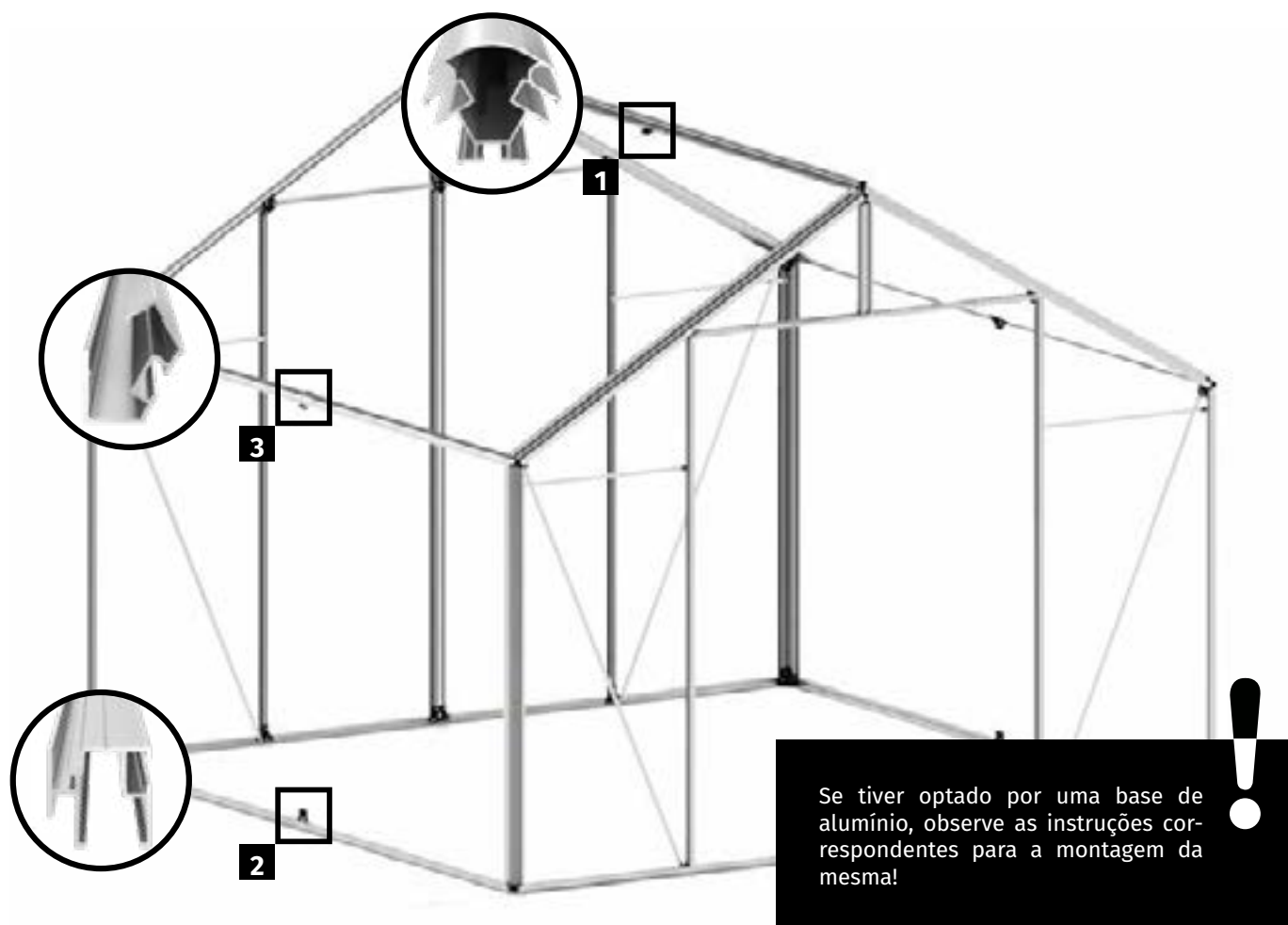

Se tiver optado por uma base de alumínio, observe as instruções correspondentes para a montagem da mesma!



Instruções

Ligar as peças longitudinais

Na primeira etapa, os perfis inferiores, as calhas e o cumeeira são ligados com os conectores fornecidos. O piso, os perfis do piso, as calhas e o cumeeira devem ter o mesmo comprimento!

Instrução:

Nos modelos **Orchidee 2** e **Orchidee 3**, os perfis laterais inferiores, as calhas e a cumeeira são contínuos, pelo que o passo «Ligar as peças longitudinais» não é necessário

Se adquiriu o modelo **Orchidee 2** ou **Orchidee 3**, avance e continue com a montagem das peças longitudinais. Para isso, avance para a página 43.

1. É melhor começar pelo perfil do cumeeira. Veja as ilustrações 1a a 1e.
2. Continue com os perfis inferiores. Observe as ilustrações 2a a 2e

Atenção:

Se tiver optado por uma base de alumínio, observe as instruções correspondentes para a sua montagem!

3. Por último, ligue as peças da calha. Para isso, observe as ilustrações 3a a 3e.

Nota para o Orchidee 5:

Certifique-se de que a posição dos perfis para 3 campos nos

perfis inferiores, nas calhas e no cumeeira esteja no mesmo local. Recomendamos que os perfis mais longos para 3 campos sejam colocados primeiro.

O mais fácil é colocar os perfis do solo e as calhas lado a lado e verificar, antes da montagem, se os perfis para 3 campos estão na mesma posição.

Certifique-se também de que os perfis do piso e as calhas de chuva devem ser montados de forma espelhada!

Por isso, é melhor colocar os perfis longitudinais corretamente logo no início e só depois começar a montá-los e aparafusá-los.

Para esta etapa de montagem, necessita de:



Peça	Número do artigo	Designação	Comprimento	Orchidee 2	Orchidee 3	Orchidee 4	Orchidee 5
1	PQS05-1252.1	Perfil inferior de 2 campos	1252 mm	-	-	4	2
2	PQS05-1867.1	Perfil inferior 3 campos	1867 mm	-	-	-	2
3	PQS09-1252.1	Calha de chuva 2 campos	1252 mm	-	-	4	2
4	PQS09-1867.1	Calha de chuva 3 campos	1867 mm	-	-	-	2
5	PQS04-1252.1	Cumeeira 2 campos	1252 mm	-	-	2	1
6	PQS04-1867.1	Cume 3 campos	1867 mm	-	-	-	1
7	PQS32	Conector duplo reto	-	-	-	2	2
8	PQS33	Conector duplo curvo	-	-	-	3	3
9	690509	Parafuso M6x12 mm	-	-	-	10	10
10	690547	Porca M6	-	-	-	10	10

**Nota**

Se tiver decidido comprar uma base de alumínio adicional, as ilustrações do 1.º Passo – ligação dos perfis do piso. Consulte as imagens «Incl. Fundação».

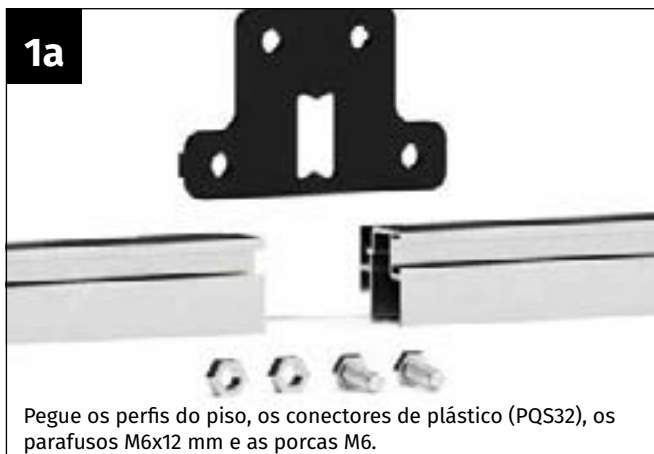
1a

Pegue os perfis do piso, os conectores de plástico (PQS32), os parafusos M6x12 mm e as porcas M6.

1b

Insira um parafuso M6x12 mm em cada canal dos perfis do piso.

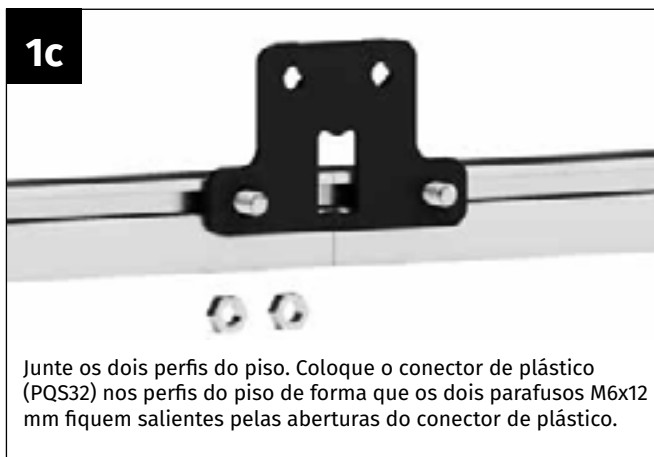
1c

Junte os dois perfis do piso. Coloque o conector de plástico (PQS32) nos perfis do piso de forma que os dois parafusos M6x12 mm fiquem salientes pelas aberturas do conector de plástico.

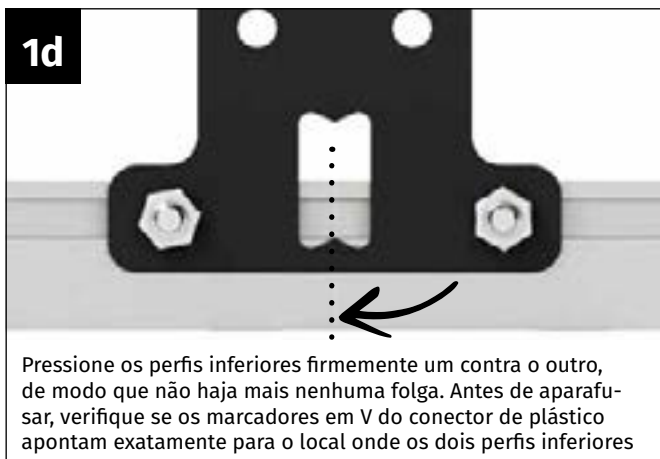
1d

Pressione os perfis inferiores firmemente um contra o outro, de modo que não haja mais nenhuma folga. Antes de aparafusar, verifique se os marcadores em V do conector de plástico apontam exatamente para o local onde os dois perfis inferiores se unem!

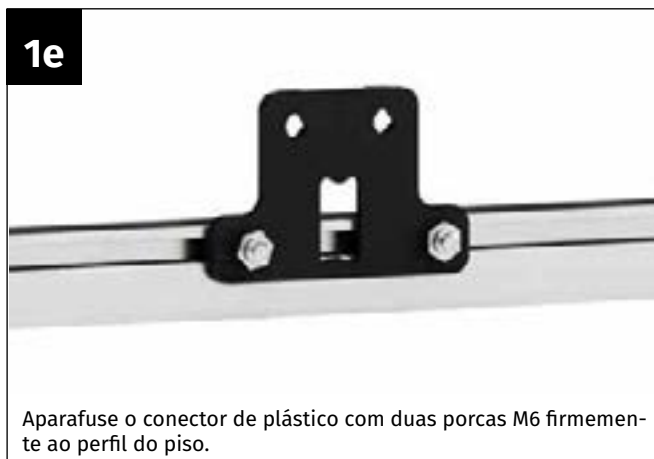
1e

Aparafuse o conector de plástico com duas porcas M6 firmemente ao perfil do piso.



Ligação dos perfis do piso utilizando uma fundação de alumínio

Nas imagens seguintes, mostramos o passo 1 se pretender utilizar uma fundação de alumínio.

Ao ligar os perfis do piso, certifique-se de que tanto os perfis do piso como os perfis da fundação são aparafusados com as peças de ligação correspondentes. Antes de aparafusar, pressione os perfis firmemente uns contra os outros, de modo a que não fique nenhuma folga!

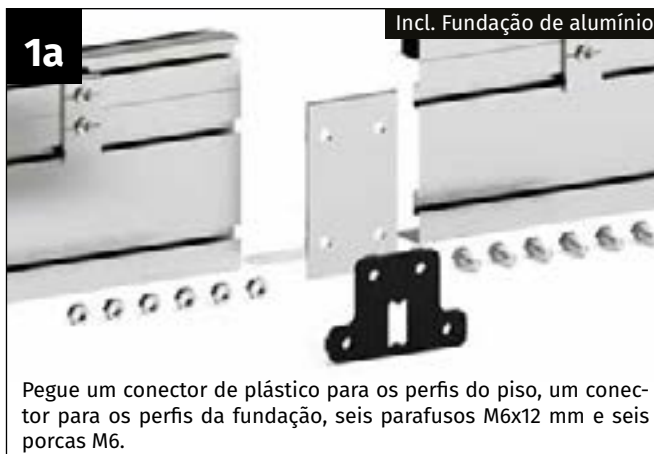
1a

Pegue um conector de plástico para os perfis do piso, um conector para os perfis da fundação, seis parafusos M6x12 mm e seis porcas M6.

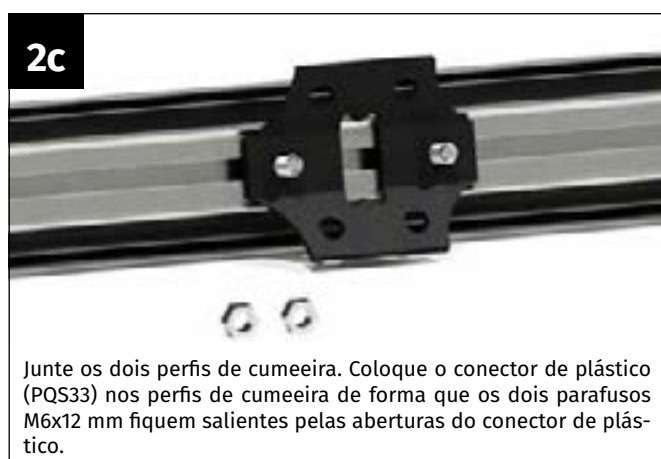
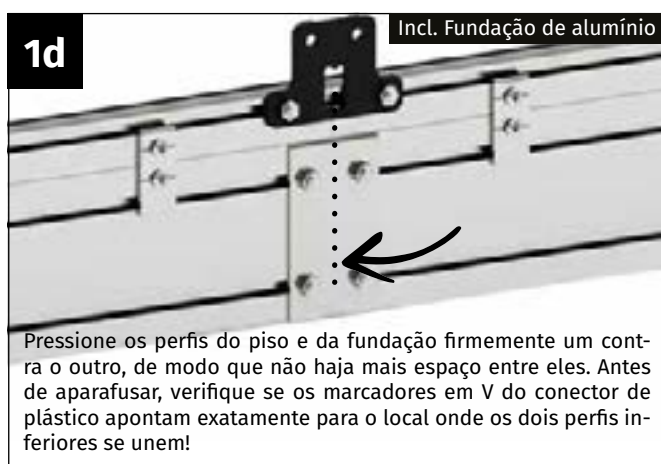
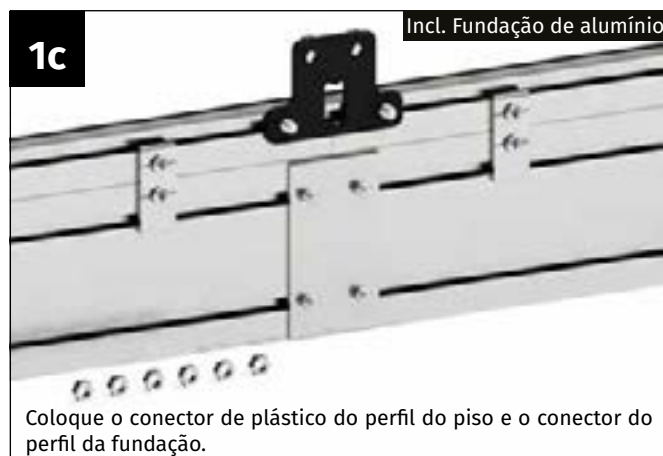

2e



Aparafuse o conector de plástico com duas porcas M6 firmemente ao perfil de cumeeira.

3a



Pegue as calhas, os conectores de plástico (PQS33), os parafusos M6x12 mm e as porcas M6.

3b



Insira um parafuso M6x12 mm em cada canal de aparafusamento das peças da calha.

3c

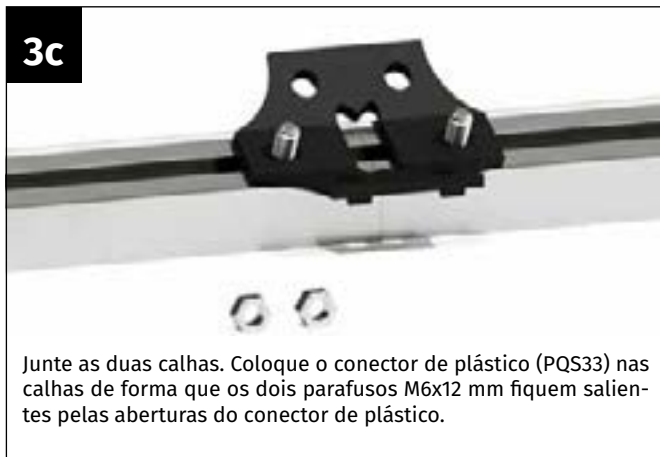

Junte as duas calhas. Coloque o conector de plástico (PQS33) nas calhas de forma que os dois parafusos M6x12 mm fiquem salientes pelas aberturas do conector de plástico.

3d

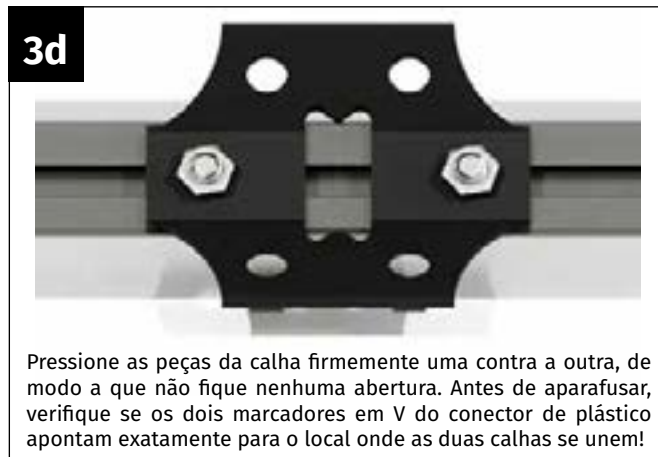

Pressione as peças da calha firmemente uma contra a outra, de modo a que não fique nenhuma abertura. Antes de aparafusar, verifique se os dois marcadores em V do conector de plástico apontam exatamente para o local onde as duas calhas se unem!

3e



Aparafuse o conector de plástico com duas porcas M6 firmemente à calha.



Montagem dos conectores de plástico

São necessários os seguintes nós de ligação:

Cumeeira, comprimento 1252 mm: 1 peça. N.º PQS37
 Cumeeira, comprimento 1867 mm: 2 unidades. N.º PQS37
 Calhas, comprimento 1252 mm: 1 unidade. N.º PQS37
 Calhas, comprimento 1867 mm: 2 unidades. N.º PQS37
 Perfis inferiores, comprimento 1252 mm: 1 unidade. N.º PQS36
 Perfis de piso, comprimento 1867 mm: 2 unidades. N.º PQS36

1a



Para perfis com comprimento de 1252 mm, insira um parafuso M6x12 mm em cada canal de aparafusamento do perfil de cumeeira; para perfis com comprimento de 1867 mm, insira dois parafusos M6x12 mm em cada canal de aparafusamento do perfil de cumeeira.

1b



Posicione o parafuso M6x12 exatamente no centro da marcação do perfil de cumeeira.

1c

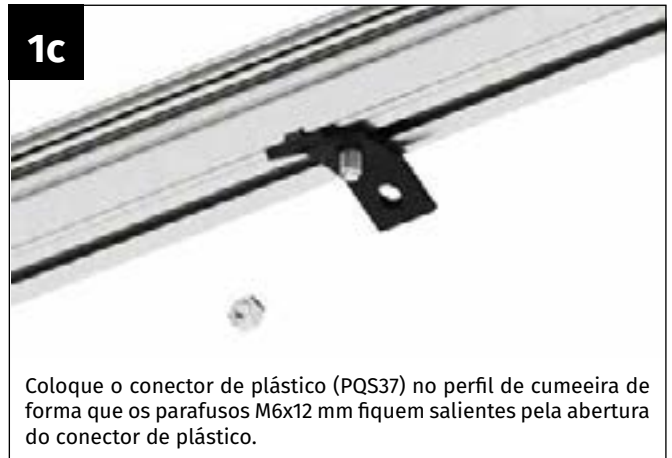

Coloque o conector de plástico (PQS37) no perfil de cumeeira de forma que os parafusos M6x12 mm fiquem salientes pela abertura do conector de plástico.

1d



Antes de aparafusar, verifique se as duas marcas em V do conector de plástico apontam exatamente para a marca de comprimento do cume.

1e



Aparafuse o conector de plástico com uma porca M6 firmemente ao cume.

2a



Insira o número necessário de parafusos M6x12 mm no canal de parafusos das calhas (dependendo do comprimento do perfil, 1 peça ou 2 unidades). Insira os parafusos nas marcações de comprimento das calhas.

2b



Posicione o parafuso M6x12 exatamente no centro da marcação da calha.

2c



Coloque o conector de plástico (PQS37) na calha de forma que o parafuso M6x12 mm se projete através da abertura do conector de plástico.

2d



Antes de aparafusar, verifique se as duas marcas em V do conector de plástico estão exatamente alinhadas com a marca de comprimento da calha.

2e



Aparafuse o conector de plástico com uma porca M6 firmemente à calha.

3a



Insira o número necessário de parafusos M6x12 mm no canal para parafusos do perfil inferior (dependendo do comprimento do perfil, 1 peça . ou 2 unidades). Leve os parafusos até às marcações de comprimento do perfil inferior.

3b



Posicione o parafuso M6x12 exatamente no centro da marcação do perfil inferior.

3c



Coloque o conector de plástico (PQS37) no perfil inferior de forma que os parafusos M6x12 mm fiquem salientes pela abertura do conector de plástico.

3d

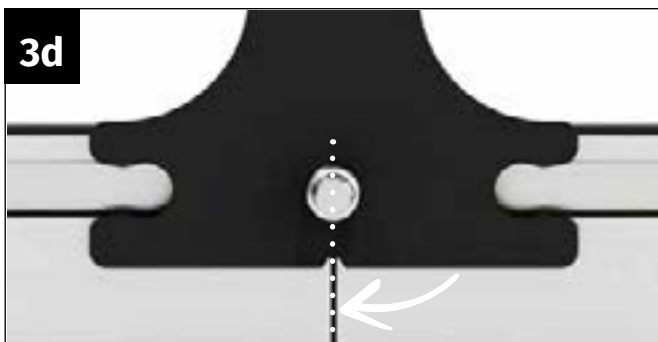

Antes de aparafusar, verifique se o marcador em V do conector de plástico está apontado exatamente para a marcação de comprimento do perfil do piso.

3e

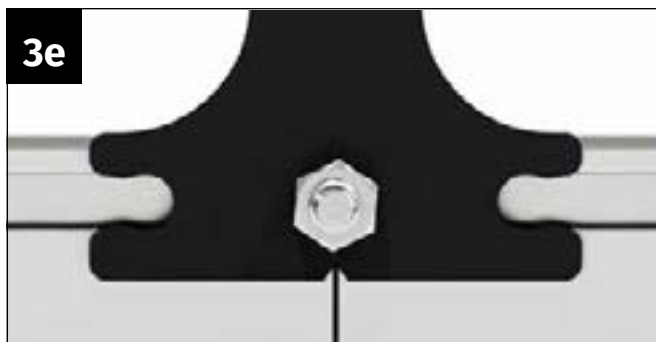

Aparafuse o conector de plástico com uma porca M6 firmemente ao perfil inferior.

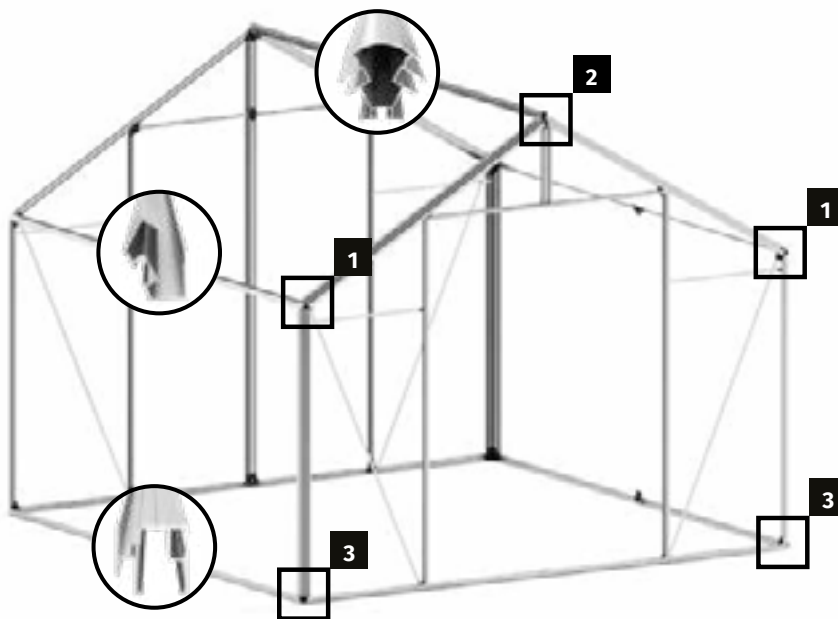

Nota

Na etapa seguinte, as peças longitudinais (perfis inferiores, calhas e cumeeira) são aparafusadas à parede frontal e traseira preparadas. Este trabalho deve ser realizado por, pelo menos, duas pessoas, mas, idealmente, por três pessoas.

Coloque as peças longitudinais no chão. Coloque a parede frontal e a parede traseira de forma que as peças longitudinais fiquem entre elas e sirvam de distância entre a parede frontal e a parede traseira.

Comece por aparafusar as calhas, depois coloque o perfil do cume. Por último, aparafuse os dois perfis inferiores à parede frontal e traseira.

Para esta etapa de montagem, necessita de:



Peça	Número do artigo	Designação	Quantidade	Orchidee 2	Orchidee 3	Orchidee 4	Orchidee 5
1	-	Perfil inferior (já preparado)	2	1252 mm	1867 mm	2504 mm	3119 mm
2	-	Calha (já preparada)	2	1252 mm	1867 mm	2504 mm	3119 mm
3	-	Cume (já preparado)	1	1252 mm	1867 mm	2504 mm	3119 mm
4	690509	Parafuso M6x12 mm	18	-	-	-	-
5	690547	Porca M6	18	-	-	-	-



Instrução:

A aparafusagem é feita exatamente da mesma forma na parede frontal e na parede traseira. Primeiro, aparafuse a peça firmemente na parede frontal e, em seguida, na parede traseira. Só quando ambos os lados estiverem aparafusados é que deve montar a peça seguinte!



2d



Empurre o perfil de cumeeira para fora até que ele encoste no batente do conector de plástico. Aperte bem o perfil de cumeeira com uma porca M6.



Nota

Se tiver decidido comprar uma base de alumínio adicional, as ilustrações do 1.º Passo – ligação dos perfis do piso. Consulte as imagens «Incl. Fundação».

3a



Pegue o perfil inferior, dois parafusos M6x12 mm, porcas M6 e o nó inferior de plástico.

3b

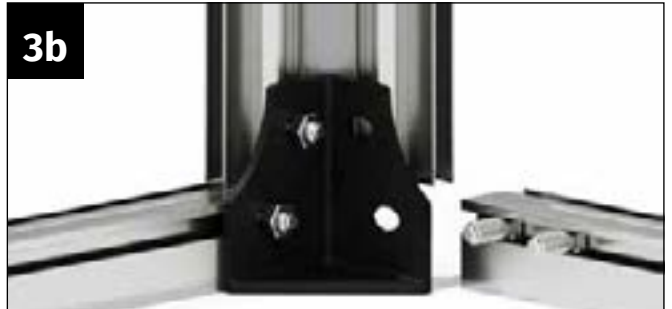

Insira os parafusos M6x12 mm no canal do parafuso do perfil inferior.

3c



Coloque o perfil do piso no conector de plástico de forma que o parafuso se projete através do orifício do conector de plástico.

3d



Empurre o perfil inferior para fora até que ele encoste no batente do conector de plástico. Aparafuse o perfil inferior com uma porca M6.



Aparafusar os perfis inferiores à parede frontal e traseira, incluindo a base

Primeiro, aparafuse o perfil inferior ao nó inferior. Antes de apertar a porca, empurre o perfil inferior para fora até que ele encoste no batente do nó inferior. Em seguida, alinhe os parafusos dos perfis da base, coloque o nó de canto da base e aparafuse-o firmemente aos perfis da base.

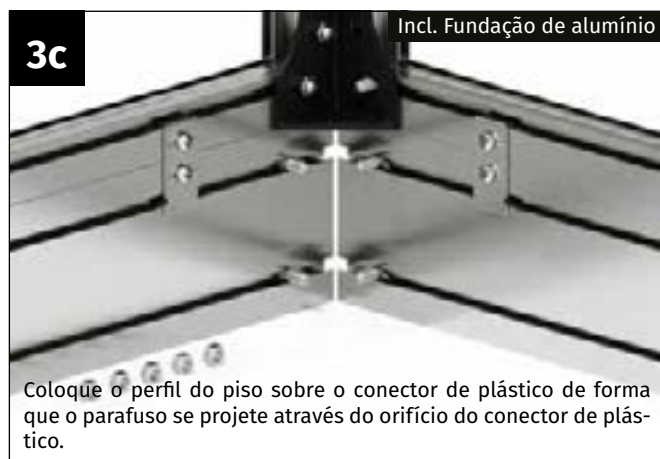

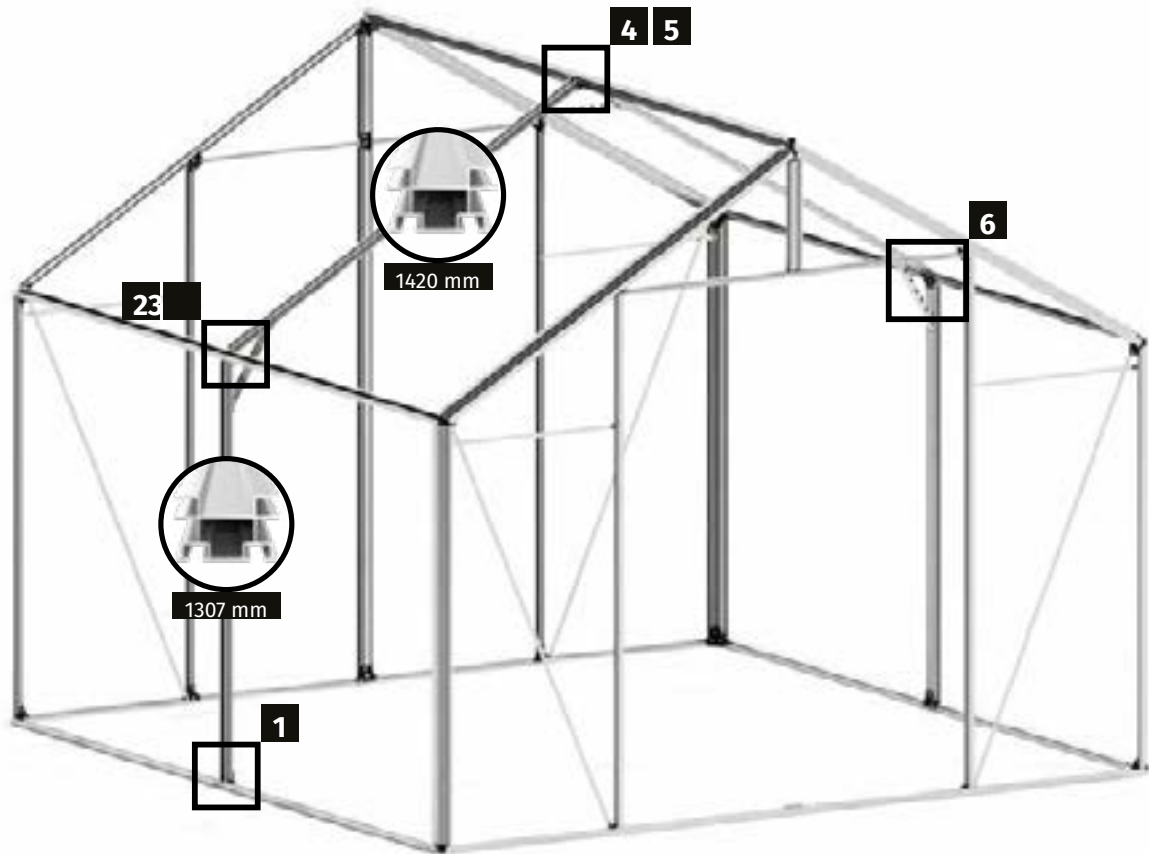

Para esta etapa de montagem, necessita de:



Peça	Número do artigo	Designação	Compr.	Orchidee 2	Orchidee 3	Orchidee 4	Orchidee 5
1	PQS08-1307.1	Perfil de acoplamento Parede lateral	1307 mm	-	-	2	2
2	PQS08-1420.1	Perfil de ligação Telhado	1420 mm	-	-	2	2
3	126-0025.1	Reforço da cumeeira/calha	25 mm	-	-	3	3
4	690509	Parafuso M6x12 mm	-	-	-	22	22
5	690547	Porca M6	-	-	-	22	22



Instrução:

Na fase de construção seguinte, as barras de ligação são montadas nas paredes laterais e no telhado. **Se adquiriu um modelo Orchidee 2 ou Orchidee 3, esta etapa de montagem é dispensada, uma vez que não há divisão dos perfis longitudinais!**



Repetir

Repita a etapa de montagem para os perfis de acoplamento em ambos os lados da estufa.

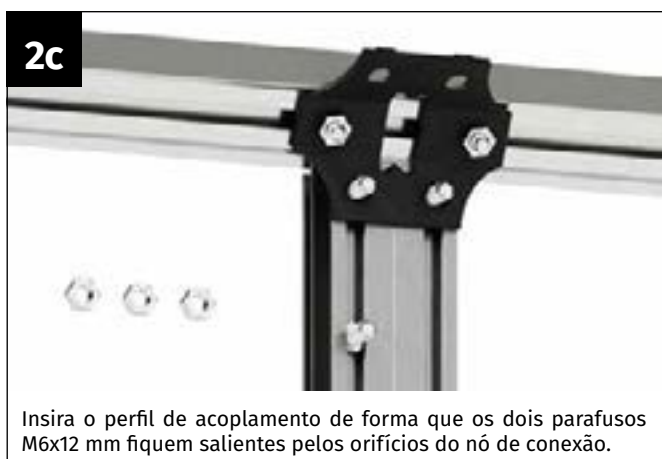
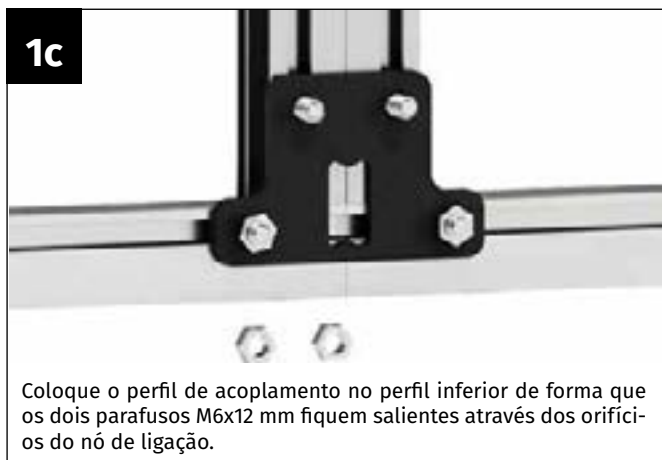
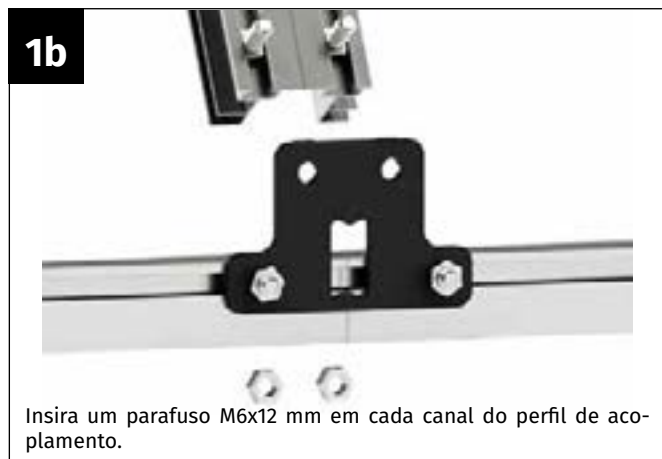
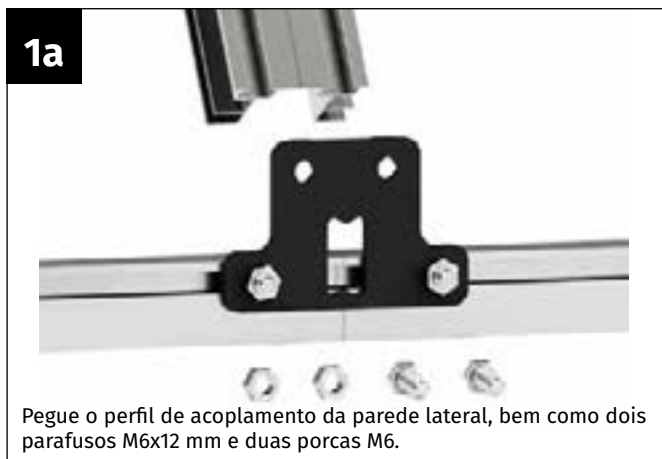

3a



ATENÇÃO: Na parte inferior do perfil de acoplamento, são necessários três parafusos M6x12 mm e três porcas M6.

3b



Insira dois parafusos M6x12 mm no canal esquerdo e um parafuso no canal direito do perfil de acoplamento.

3c



Aparafuse o perfil de acoplamento com duas porcas M6 firmemente ao nó de ligação. Prenda o parafuso restante do canal esquerdo com uma porca para evitar que deslize.

4a



ATENÇÃO: Na parte superior do perfil de acoplamento, são necessários três parafusos M6x12 mm e três porcas M6.

4b



Insira dois parafusos M6x12 mm no canal de parafuso esquerdo e um parafuso no canal de parafuso direito do perfil de acoplamento.

4c



Aparafuse o perfil de acoplamento firmemente ao cume com duas porcas M6. Prenda o parafuso restante do canal de parafuso esquerdo com uma porca M6 para evitar que escorregue.



Nota

Para melhorar ainda mais a carga do telhado das nossas estufas, reforçamos as áreas onde os perfis longitudinais (perfil da cumeeira e calha) estão divididos com reforços adicionais. Por favor, monte um reforço na divisão do cume e um em cada uma das duas calhas. **Dica:** Para obter a melhor estabilidade, recomendamos que, antes de montar os reforços, estique ligeiramente o cume para fora com um suporte auxiliar. Ao montar os reforços nas calhas, certifique-se de que estas estejam perfeitamente alinhadas e que não apresentem nenhuma curvatura para fora! **É melhor remover o suporte do cume apenas após a instalação dos vidros na casa!**



5a

Apoie o cume com um suporte auxiliar, conforme descrito. Pegue um «reforço de cumeeira + calha».

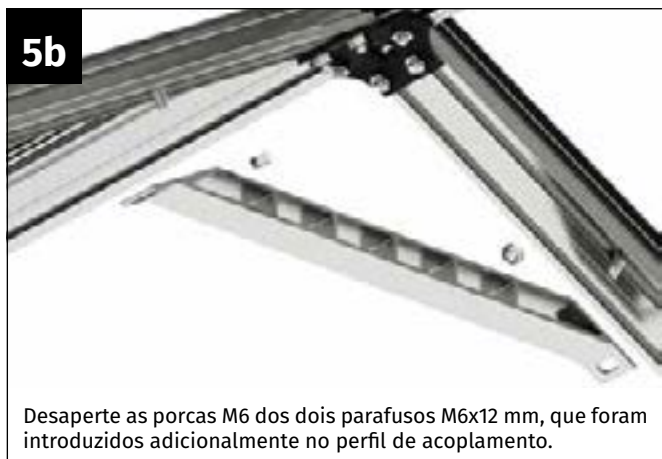

5b

Desaperte as porcas M6 dos dois parafusos M6x12 mm, que foram introduzidos adicionalmente no perfil de acoplamento.



5c

Alinhe os parafusos M6x12 mm de forma a que o reforço possa ser colocado e coloque-o.



5d

Alinhe o reforço cuidadosamente e aperte-o com as porcas M6.



6a

Pegue um reforço de cumeeira + calha .



6b

Desaperte as porcas M6 dos dois parafusos M6x12, que foram adicionalmente introduzidos no perfil de ligação.



6c

Alinhe os parafusos M6x12 mm de forma a que o reforço possa ser colocado e coloque-o.



6d

Alinhe o reforço corretamente e aperte-o firmemente com porcas M6.

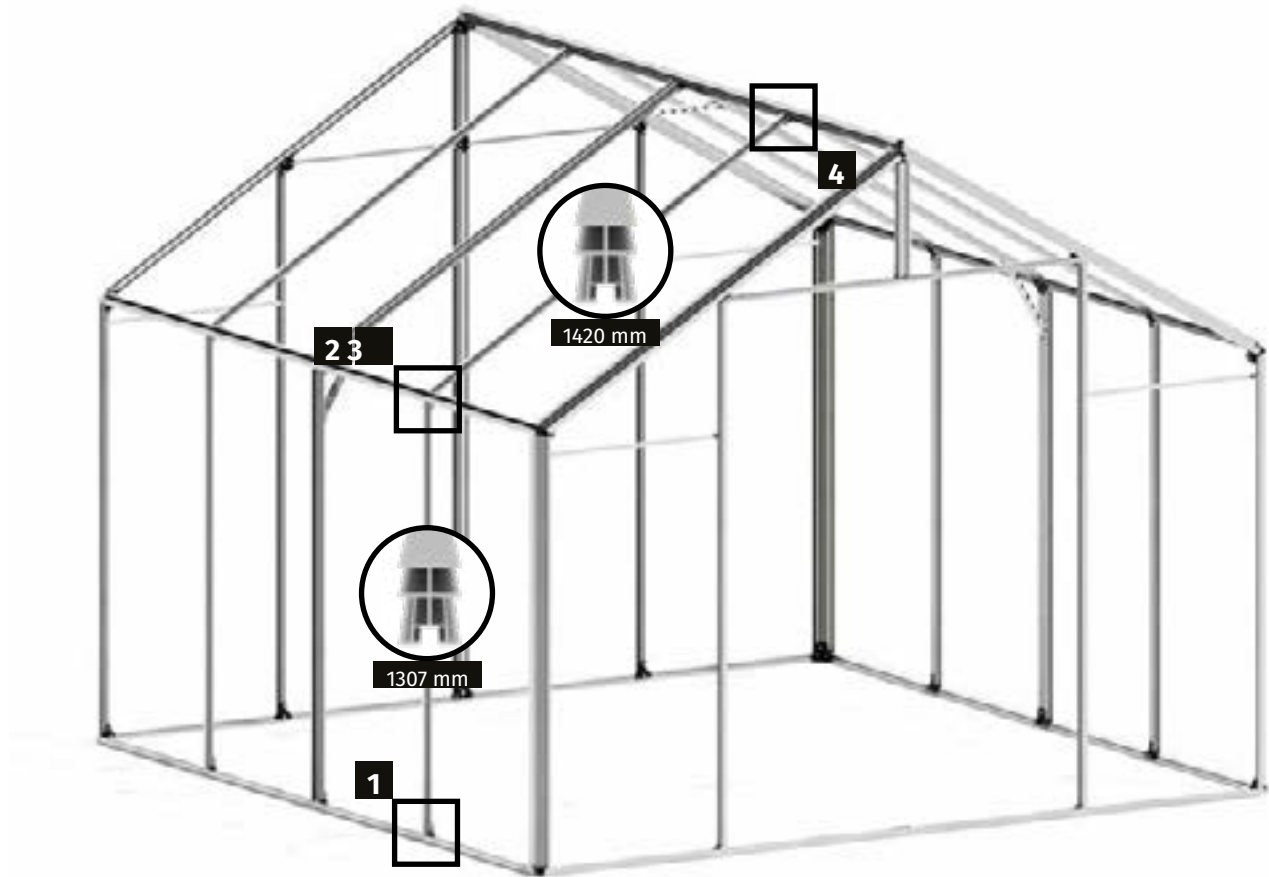

Para esta etapa de montagem, necessita de:

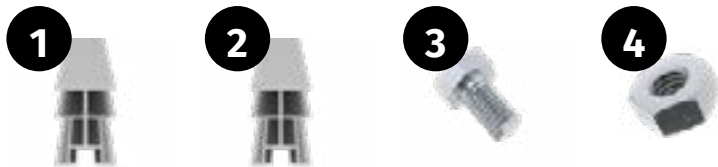

Peça	Número do artigo	Designação	Comprimento	Orchidee 2	Orchidee 3	Orchidee 4	Orchidee 5
1	PQS11-1307.1	Escora lateral	1307 mm	2	4	4	6
2	PQS11-1420.1	Suporte de telhado	1420 mm	2	4	4	6
3	690509	Parafuso M6x12 mm	-	8	16	16	24
4	690547	Porca M6	-	8	16	16	24

1a



Pegue um suporte da parede lateral, um parafuso M6x12 mm e uma porca M6.

1b



Insira o parafuso M6x12 mm na parte inferior do canal de aparafusamento do suporte.

1c



Coloque a escora da parede lateral no perfil inferior. Posicione o parafuso M6x12 mm no orifício do conector de plástico.

1d



Aparafuse a escora com uma porca M6 firmemente ao conector de plástico.

2a



Pegue um parafuso M6x12 mm e uma porca M6.

2b



Insira um parafuso M6x12 mm na parte superior do canal de aparafusamento da escora.

2c



Coloque o suporte da parede lateral no conector de plástico. Posicione o parafuso M6x12 mm no orifício do conector de plástico.

2d



Aparafuse a escora com uma porca M6 firmemente ao conector de plástico.

3a



Pegue uma escora do teto, um parafuso M6x12 mm e uma porca M6.

3b



Insira o parafuso M6x12 mm na parte inferior do canal de aparafusamento da escora do telhado.

3c



Coloque a escora do telhado no conector de plástico. Posicione o parafuso M6x12 mm no orifício do conector de plástico.

3d



Aparafuse a escora com uma porca M6 firmemente ao conector de plástico.

4a



Pegue um parafuso M6x12 mm e uma porca M6. Insira o parafuso M6x12 mm na parte superior do canal de aparafusamento da escora do telhado.

4b



Coloque a escora do telhado sobre o conector de plástico. Posicione o parafuso M6x12 mm no orifício do conector de plástico.

4c



Aparafuse a escora com uma porca M6 firmemente ao conector de plástico.



Repetir

Repita o passo 7 para todas as outras escoras da parede lateral e do telhado!

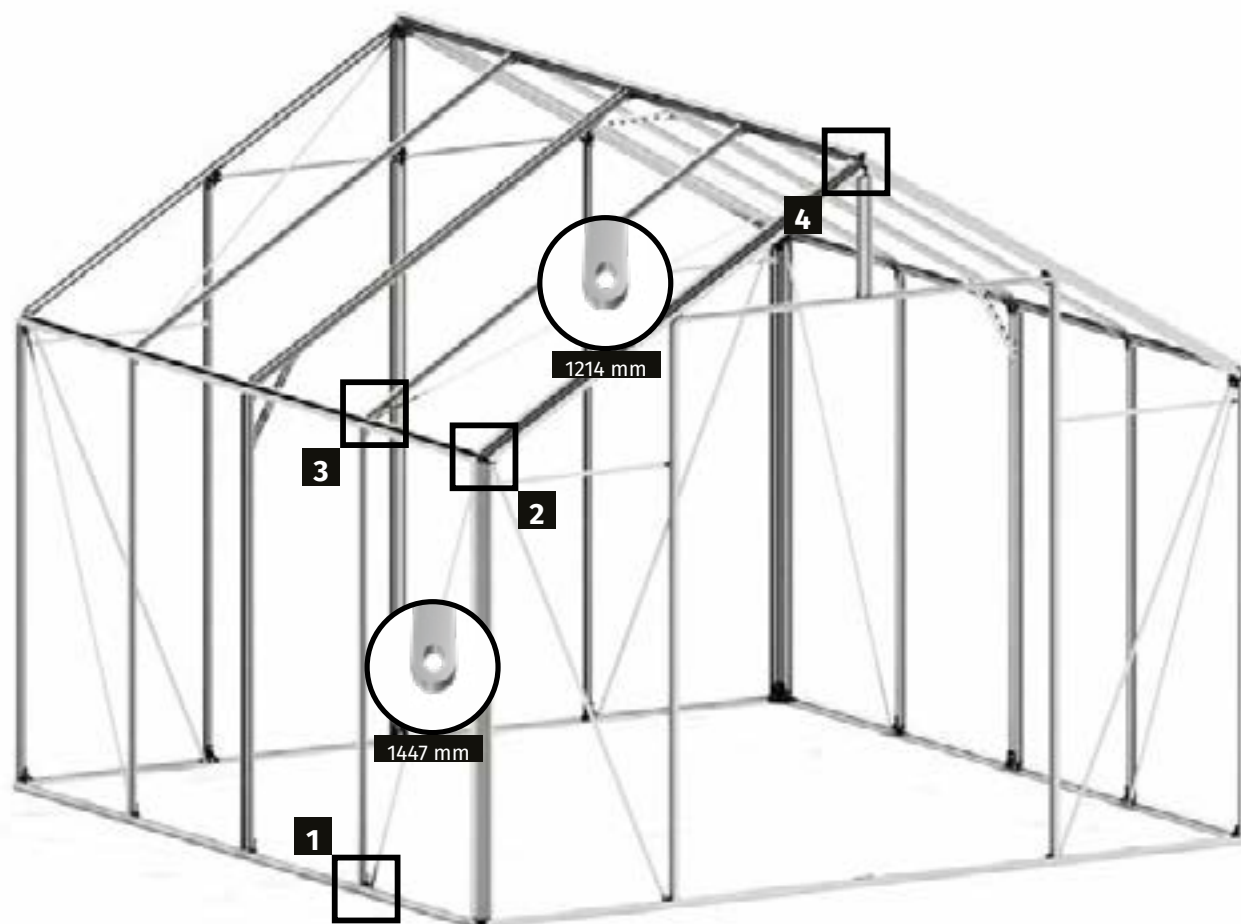

Para esta etapa de montagem, necessita de:



Peça	Número do artigo	Designação	Compr.	Orchidee 2	Orchidee 3	Orchidee 4	Orchidee 5
1	1502-1447.1	Reforço lateral	1447 mm	4	4	4	4
2	1502-1544.1	Reforço contra o vento para telhado	1544 mm	-	-	4	4
3	690509	Parafuso M6x12 mm	-	4	4	8	8
4	690547	Porca M6	-	8	8	12	12



Nota

No modelo **Orchidee 2**, não são montadas contraventas no telhado.

Para os modelos **Orchidee 3, Orchidee 4 e Orchidee 5:**

Se não quiser que a janela do telhado seja atravessada por uma contraventagem no interior, recomendamos que não monte a janela num dos painéis exteriores do telhado!

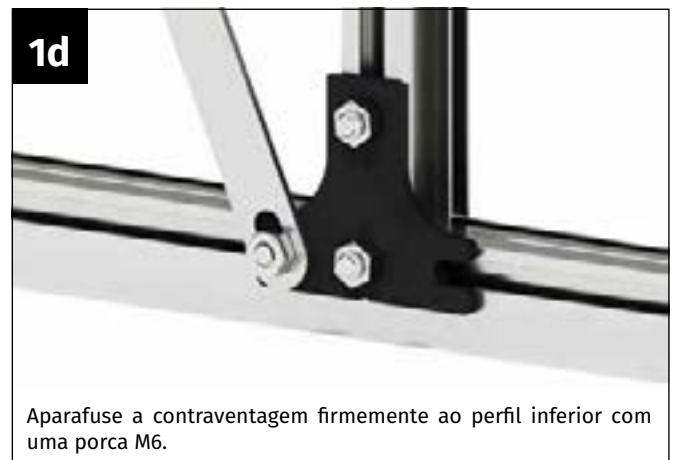



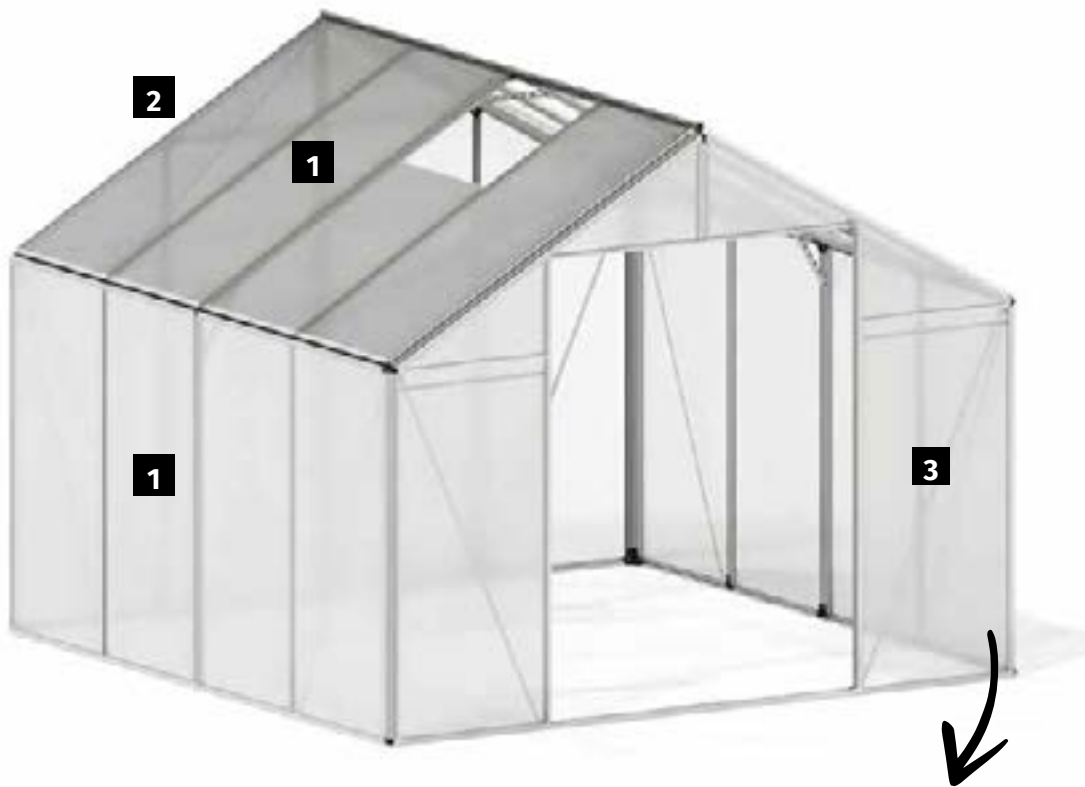

Paredes laterais e telhado



Parede traseira



Parede frontal

**Nota**

Nas etapas a seguir, as placas alveolares da sua estufa serão inseridas na Estrutura de alumínio preparada.

ANTES DA MONTAGEM:

Tenha em atenção que as placas alveolares fornecidas têm um lado interior e um lado exterior. O lado externo é resistente aos raios UV e está identificado com a inscrição «**Outside**» ou «**Lado externo**».

Em alternativa, também pode ser aplicada uma película nas placas - o lado com a película é o lado exterior.

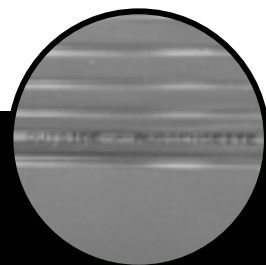

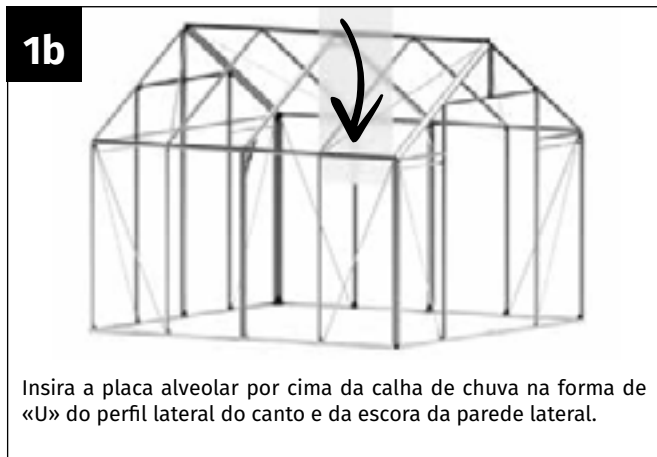

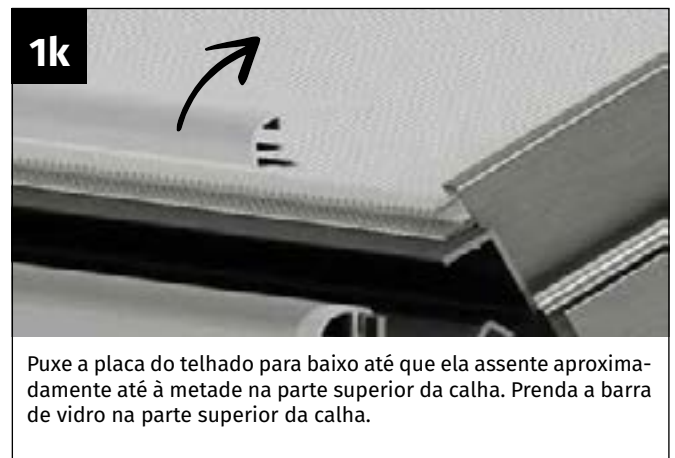
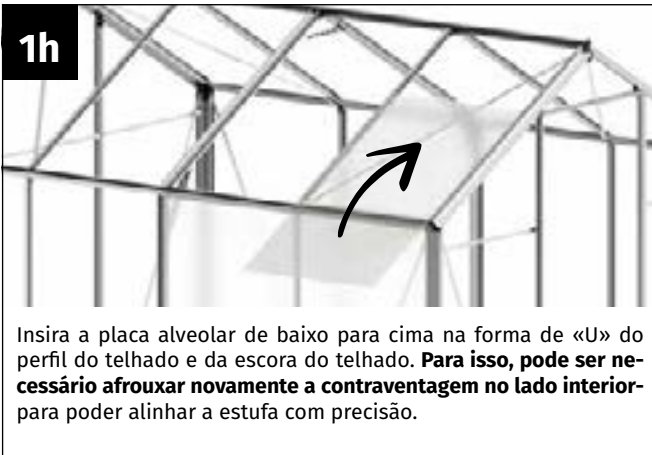

Repetir

Encaixe as paredes laterais e o telhado da mesma forma.

Nota sobre telhados de placas alveolares:

Ao envidraçar as superfícies do telhado, deve definir antecipadamente em que local pretende colocar a janela. A janela é inicialmente envidraçada apenas até meio da altura. Recomendamos que as aberturas das janelas sejam instaladas, se possível, no lado protegido do vento.



Nota importante

Não se esqueça de, após concluir o envidraçamento, voltar a aparafusar firmemente as travessas de vento, se necessário!

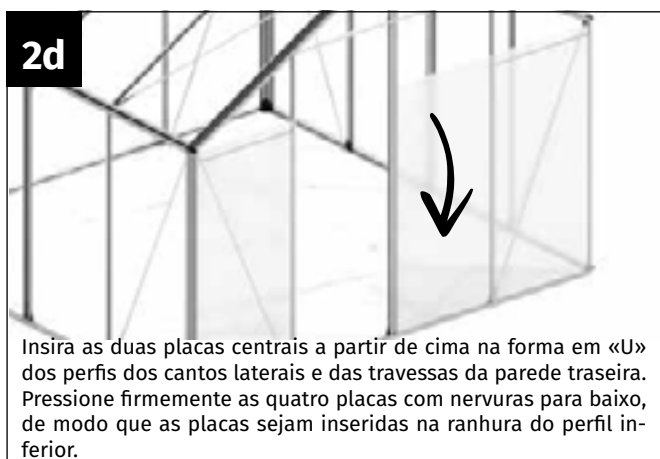



2g



2h

Pegue a placa retangular mais pequena para a parede traseira.



2i

Insira as placas com nervuras a partir de cima na forma em «U» das travessas da parede traseira.



2j

Pegue a segunda placa para a parede traseira



2k

Insira as placas com nervuras a partir de cima na forma em «U» das travessas da parede traseira.



2l

Pegue dois perfis em H.



2m

Coloque um perfil em H sobre as placas com nervuras da parede traseira.



2n

Pegue uma placa direita e uma placa de empena.

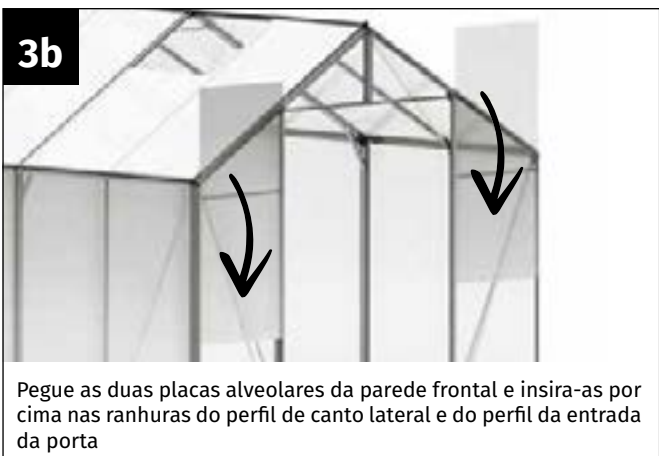

3d



Pegue dois perfis em H.

3e



Coloque um perfil em H em cada uma das duas placas alveolares da parede frontal. **Veja também os detalhes acima sobre a colocação dos perfis em H!**

3f



Pegue as duas placas triangulares para a parede frontal.

3g



Coloque as placas nos perfis em H.

3h



Pegue as placas triangulares do frontão.

3i



Coloque as placas triangulares do frontão na travessa transversal.

3j



Detalhe: Placa triangular de frontão colocada

3k



Pegue dois cliques de plástico e corte-os no comprimento do perfil do telhado. Coloque os cliques no perfil do telhado. Certifique-se de que estão bem encaixadas em todo o comprimento.

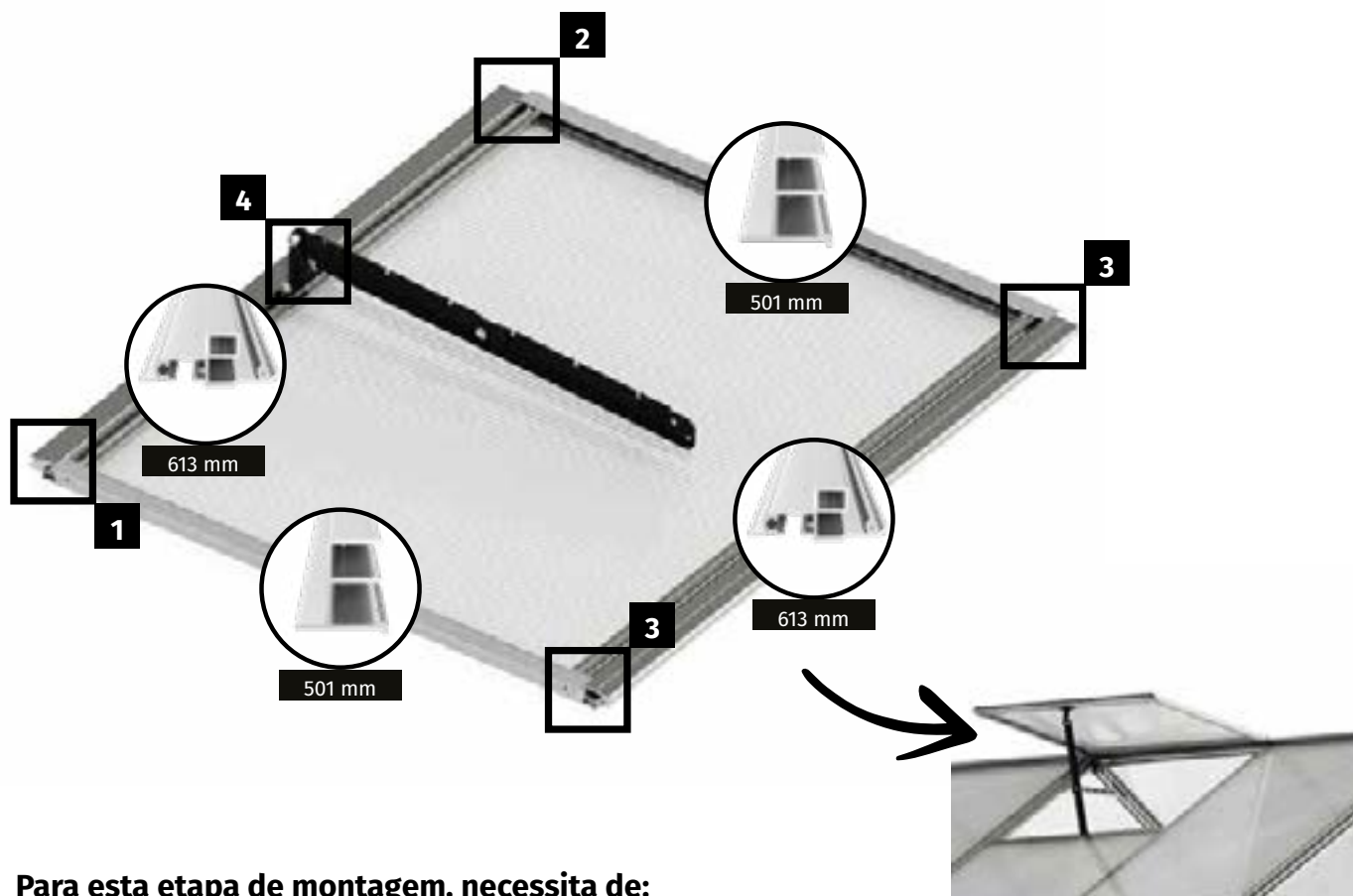

Para esta etapa de montagem, necessita de:



Peça	Número do artigo	Designação	Comprimento	Orchidee 2	Orchidee 3	Orchidee 4	Orchidee 5
1	PQS06-613.1	Perfil da dobradiça da janela	622 mm	2	2	2	2
2	PQS07-501.1	Perfil lateral da janela	505 mm	2	2	2	2
3	PQS18-593.1	Batente da janela	593mm	1	1	1	1
4	665958	Suporte para janelas Hobby	-	1	1	1	1
5	PQS40	Conector em L para janelas	-	1	1	1	1
6	PQS38	Nó de ligação reto	-	1	2	2	2
7	664753	Parafusos para chapa 4,2x22 mm	-	4	4	4	4
8	690509	Parafuso M6x12 mm	-	3	3	3	3
9	690547	Parafuso M6x16 mm	-	1	1	1	1
10	690547	Porca M6	-	6	6	6	6
11	690547	Porca autoblocante	-	1	1	1	1
12	690622	Parafuso romboidal	-	2	2	2	2
13	521/610/6	Placa de janela 521x610 mm	-	1	1	1	1



Montagem da batente da janela

Na fase de construção seguinte, a batente de janela é montada em cada uma das secções do telhado previstas para as janelas.

Para a montagem do perfil do batente da janela na escora do telhado, é utilizada uma parafuso romboidal M6/12 mm (n.º 690622)!



Pegue dois nós de ligação retos, duas parafusos M6x12, duas parafusos romboidais e quatro porcas.



Insira um parafuso M6x12 mm no canal de aparafusamento em cada lado do perfil de batente. Insira um parafuso romboidal no canal de aparafusamento da escora do telhado.



Insira o perfil de batente da janela e pressione-o para baixo até que encoste firmemente na placa alveolar.



Aperte bem o conector de plástico com porcas M6. Certifique-se de que o parafuso romboidal fica encaixado no canal de aparafusamento da escora do telhado!



Montagem da batente da janela elemento exterior do telhado

Se pretender colocar a janela nos elementos exteriores do telhado, utilize o conector em L PQS40 para fixação, em vez de um nó de conector reto!



Nota

Na fase de construção seguinte, a janela é montada. Os parafusos M6/12 mm ilustrados na figura 1a são necessários apenas uma vez e, por isso, são introduzidos apenas num dos lados do canal do parafuso.



Nota importante

Após a montagem, deslize a janela da extremidade do perfil da cumeeira até à posição desejada.

1a

São introduzidos apenas num dos lados



Pegue um perfil de dobradiça, um perfil lateral da janela, dois parafusos M6x12 mm e um parafuso para chapa 4,2x22 mm.

1b



Insira os dois parafusos M6x12 mm no canal de aparafusamento do perfil da dobradiça.

1c



Encaixe o perfil lateral da janela no perfil da dobradiça. Na dobradiça.

1d



Aparafuse as duas peças com o parafuso para chapa 4,2x22 mm.

2a



Encaixe o segundo perfil lateral da janela no segundo lado do perfil da dobradiça e aparafuse-o também com um parafuso para chapa 4,2x22 mm.

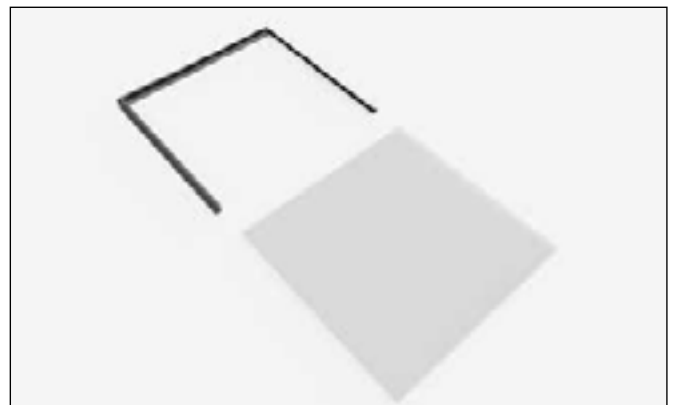

Pegue a placa dupla para a janela de telhado.

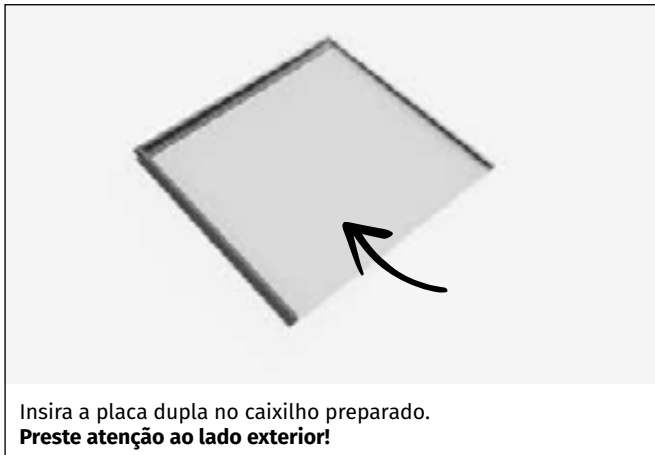

Montar o suporte da janela

Ligue as duas peças individuais com um parafuso M6x12 mm e uma porca M6. As duas pernas da dobradiça são aparafusadas com um parafuso M6x16 mm e uma porca autoblocante M6. A porca autoblocante M6 é apertada com tanta força que as pernas só podem ser movidas com algum esforço.



Abre-janelas automático

Como acessório útil, recomenda-se a montagem de um abridor automático de janelas. O abridor incluído no volume de fornecimento é simplesmente substituído pelo abridor automático. **Importante:** No inverno, o pistão do abridor automático de janelas deve ser protegido contra o gelo. É melhor substituí-lo novamente pelo abridor manual de janelas fornecido!

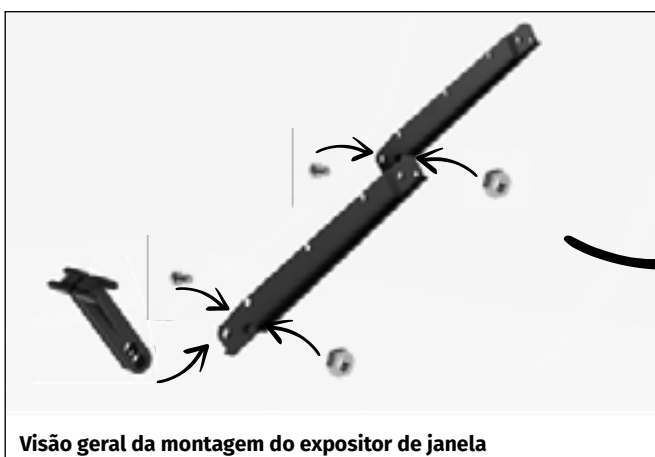

4a



Pegue o suporte de janela preparado e duas porcas M6.

4b

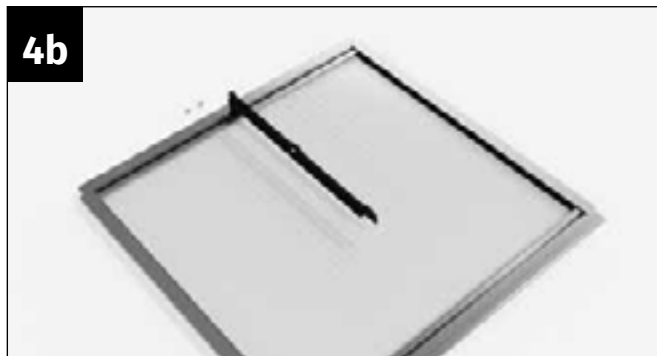

Coloque o abridor de janelas exatamente no centro do perfil da dobradiça. Empurre um dos parafusos M6x12 mm previamente introduzidos em cada lado para dentro do encaixe do abridor.

4c



Aparafuse o suporte com duas porcas M6 ao perfil da dobradiça.



Insira a folha da janela no perfil da cumeeira. Recomenda-se lubrificar o cone da dobradiça da folha da janela com um pouco de óleo (**não incluído no fornecimento**).



Deslize a folha da janela para a abertura da janela que foi omitida durante o envidraçamento da superfície do telhado.



Para abrir a janela, o suporte da janela é encaixado no perfil de batente inferior na posição desejada com o entalhe correspondente (sem contraparte no trilho de alumínio).



Para fechar a janela, o suporte é inclinado 90 graus.

Para esta etapa de montagem, necessita de:

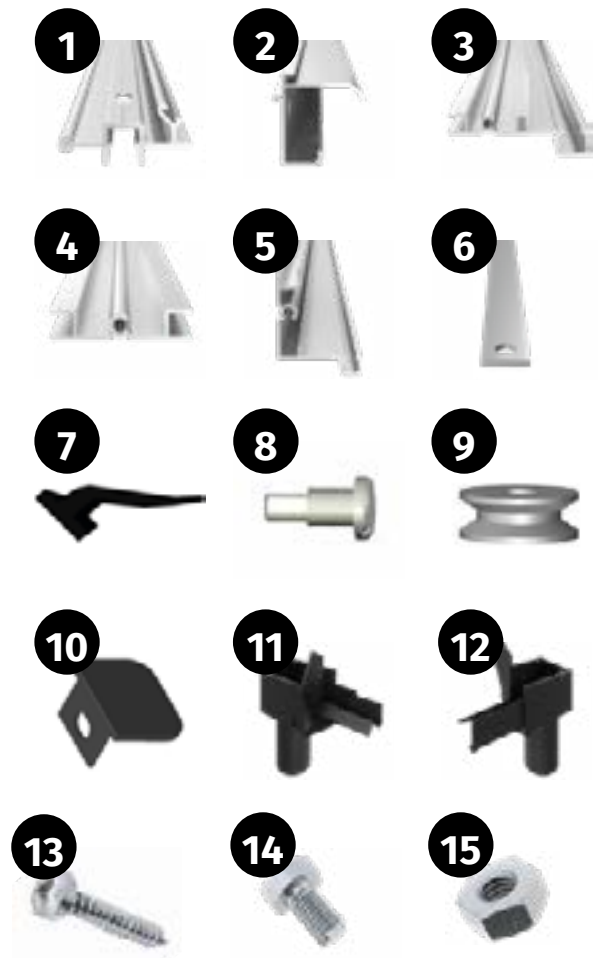
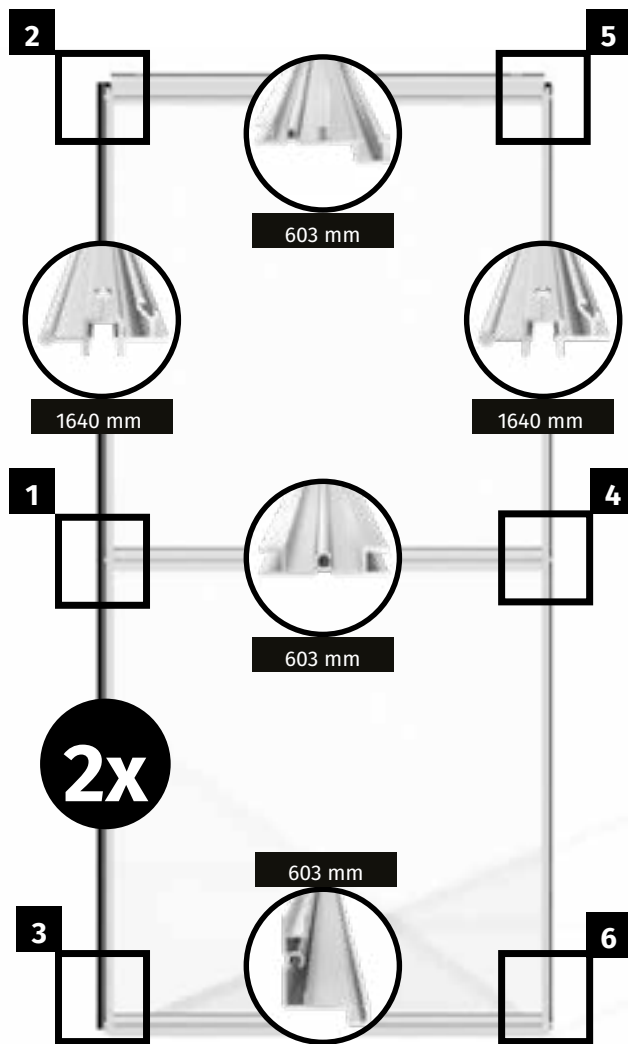

Peça	Número do artigo	Designação	Compr.	Orchidee 2	Orchidee 3	Orchidee 4	Orchidee 5
1	PQS15-1640.1	Perfil lateral da porta	1640 mm	4	4	4	4
2	PQS17-1255.1	Trilho da porta	1255 mm	2	2	2	2
3	PQS12-603.1	Perfil da porta superior	603 mm	2	2	2	2
4	PQS02-603.1	Perfil da porta no centro	603 mm	2	2	2	2
5	PQS13-603.1	Perfil da porta inferior	603 mm	2	2	2	2
6	1502-0344.1	Suporte para calha da porta	344 mm	2	2	2	2
7	CT510 GAR3440	Vedante para porta Hobby	3440 mm	2	2	2	2
8	664555	Pino do eixo	-	4	4	4	4
9	664548	Rolo de porta	-	4	4	4	4
10	665973	Proteção do trilho da porta	-	2	2	2	2
11	PQS41	Dreno de chuva - esquerda	-	1	1	1	1
12	PQS42	Dreno de chuva - direito	-	1	1	1	1
13	664753	Parafusos para chapa 4,2x22 mm	-	12	12	12	12
14	690509	Parafuso M6x12 mm	-	2	2	2	2
15	690547	Porca M6	-	6	6	6	6
16	781/610/6	Porta com painel alveolar 781x610 mm	-	2	2	2	2



1a Pegue o perfil lateral da porta, a barra da porta e um parafuso para chapa metálica 4,2x22 mm.



1b Posicione a barra lateral da porta no perfil lateral da porta de forma que o orifício central perfurado fique exatamente sobre o cone de aparafusar da barra lateral da porta.



1c Aparafuse o perfil lateral da porta com a parafuso para chapa 4,2x22 mm firmemente ao trilho da porta.



2a Pegue o perfil do rolo da porta, um pino do eixo, um rolo da porta e uma porca M6.



2b Insira a porca no canal de aparafusamento do perfil do rolo da porta. Insira o pino do eixo no rolo da porta. Aparafuse o pino do eixo com a porca. **Recomendamos posicionar o rolo da porta a cerca de 30 mm da extremidade do perfil do rolo da porta e não apertar demasiado (tem de poder girar).** Repita o processo no segundo lado do perfil do rolo da porta.



2c Pegue o perfil do rolo da porta preparado e um parafuso de chapa 4,2x22 mm para a montagem no perfil lateral da porta.



2d Posicione o perfil do rolo da porta no perfil lateral da porta de forma que o orifício superior perfurado fique exatamente sobre o cone da parafuso do perfil do rolo da porta.



2e Aparafuse o perfil do rolo da porta com a parafuso para chapa 4,2x22 mm firmemente ao perfil lateral da porta.

3a



Pegue o perfil da porta na parte inferior e uma parafuso para chapa 4,2x22 mm para a montagem no perfil lateral da porta.

3b



Posicione o perfil inferior da porta no perfil lateral da porta de forma que o orifício perfurado fique exatamente sobre o cone de aparafusamento do perfil inferior da porta.

3c



Aparafuse o perfil inferior do rolo da porta com o parafuso para chapa 4,2x22 firmemente ao perfil lateral da porta.

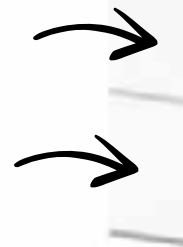

Pegue as duas placas da porta. **Preste atenção ao lado exterior!** Empurre as duas placas da porta para dentro dos perfis da porta previamente aparafusados. Para isso, coloque a porta na horizontal no chão.

4a



Pegue o segundo perfil lateral da porta e coloque-o ao lado da folha da porta preparada.

4b



Posicione o perfil lateral da porta de forma que o orifício central perfurado fique exatamente sobre o cone de parafuso da ripa da porta.

4c



Aparafuse o perfil lateral da porta com a parafuso para chapa 4,2x22 mm firmemente ao trilho da porta.

5a



Pegue uma parafuso para chapa metálica 4,2x22 mm.

5b



Aparafuse firmemente o perfil lateral da porta ao perfil do rolo da porta.

5c



Pegue uma parafuso para chapa metálica 4,2x22 mm.

5d



Aparafuse firmemente o perfil lateral da porta ao perfil inferior do piso com o parafuso para chapa metálica 4,2 x 22 mm.



Detalhe: Vedante da porta

5e

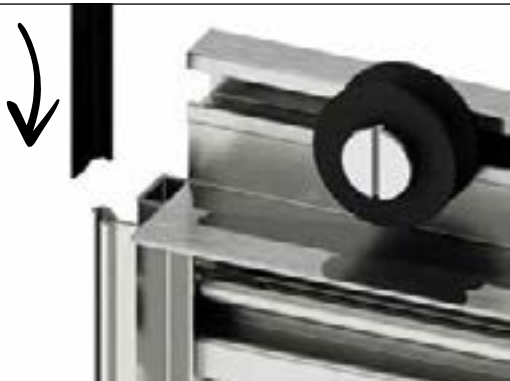

Corte a vedação da porta no comprimento do perfil lateral da porta e insira-a na ranhura prevista para esse efeito.

5g



Aperte o perfil na parte superior com um alicate para evitar que a vedação da porta deslize!



Repetir

Repita os passos 1 a 5 também com a segunda folha da porta!

Nota sobre a inserção da vedação da porta:

A vedação da porta é inserida nos perfis de entrada da porta voltados para fora, de modo que fique voltada para a estufa. Isto cobre a abertura entre a folha da porta e o perfil da entrada da porta.



Detalhe: Vedante da porta Porta dupla no meio

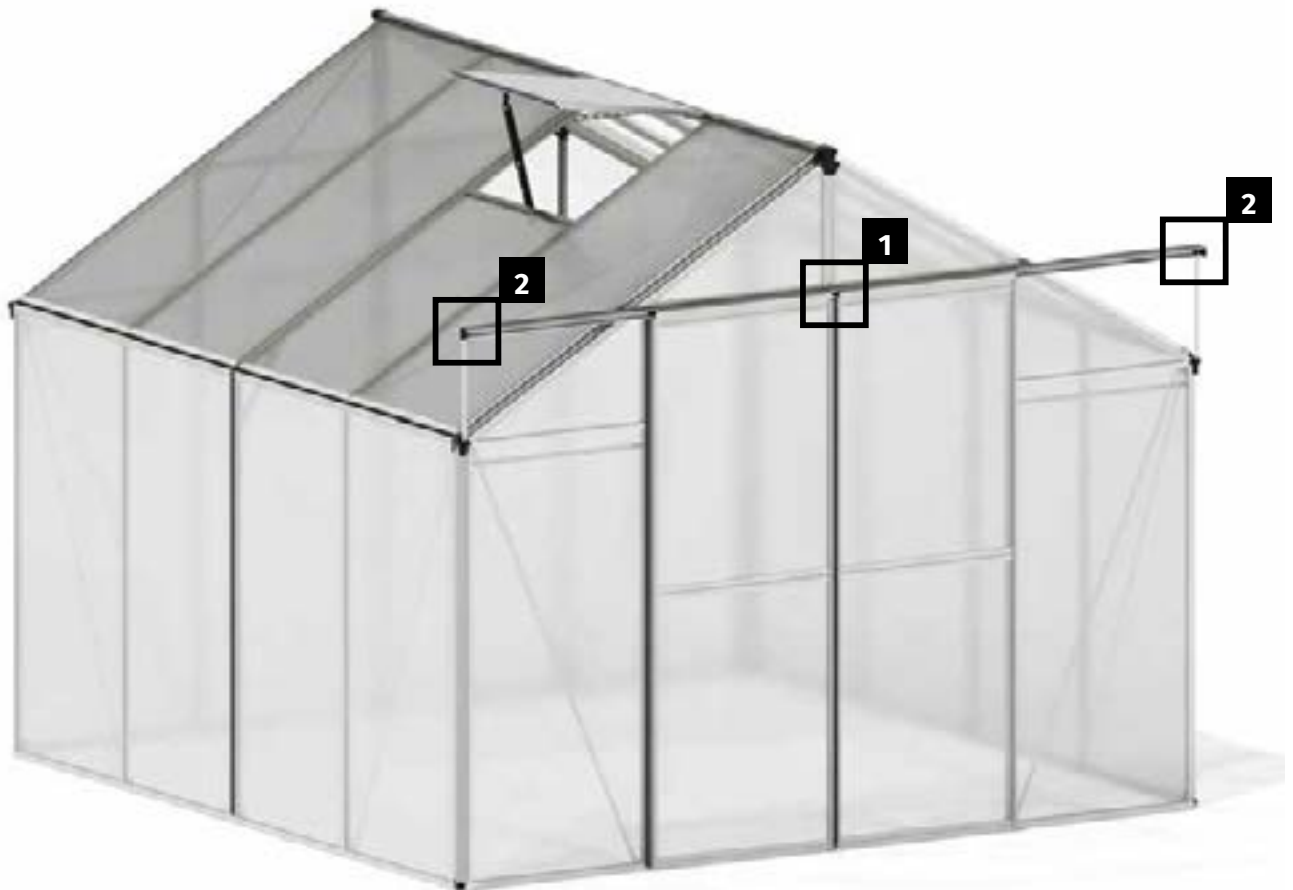

1a

Pegue o trilho da porta.

Atenção: Antes de a inserir lateralmente na travessa, utilize um pouco de óleo (não incluído no fornecimento) para evitar que os perfis fiquem encravados!



1b

Pegue o trilho da porta e insira-o lateralmente até ao meio da travessa.

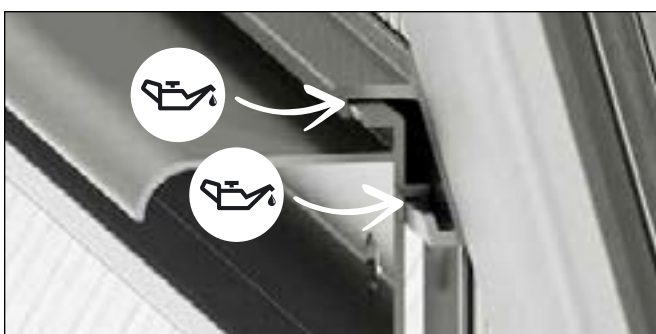

Insira o trilho da porta no perfil transversal, conforme mostrado na seção transversal. Utilize um pouco de óleo nos locais assinalados para facilitar a introdução!



1c

Pegue o segundo trilho da porta e proceda da mesma maneira.

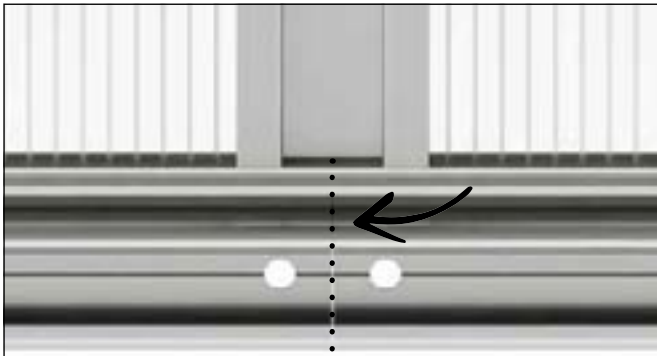

Certifique-se de que os dois trilhos da porta se encaixam exatamente no centro.



2a

Pegue num escoador de chuva direito. Encaixe o escoador de chuva na calha e empurre-o até ao batente na calha.



2b

Pegue o suporte para o trilho da porta.

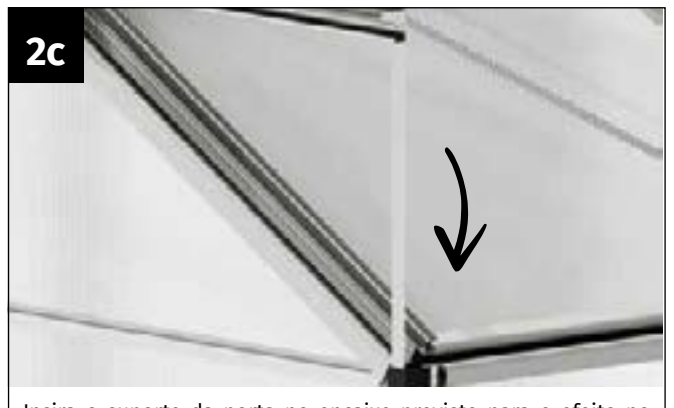

2c

Insira o suporte da porta no encaixe previsto para o efeito no escoamento da água da chuva.



2d

Detalhe: Suporte da porta na parte inferior do canal de drenagem

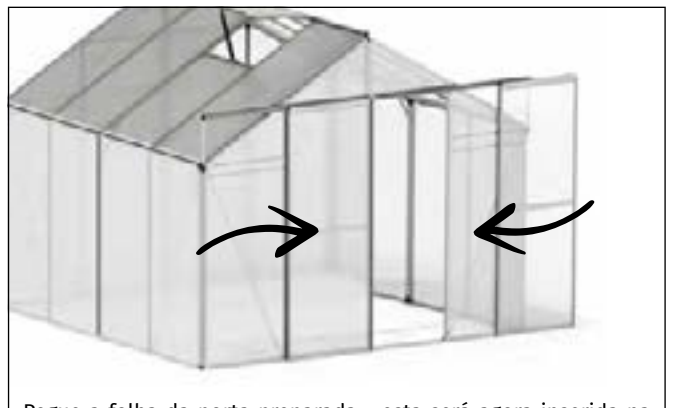

Pegue a folha da porta preparada - esta será agora inserida na parede frontal.



Insira as folhas da porta na estufa pela direita. Certifique-se de que os roletes da porta sejam encaixados na parte superior do trilho da porta, conforme mostrado na seção transversal.

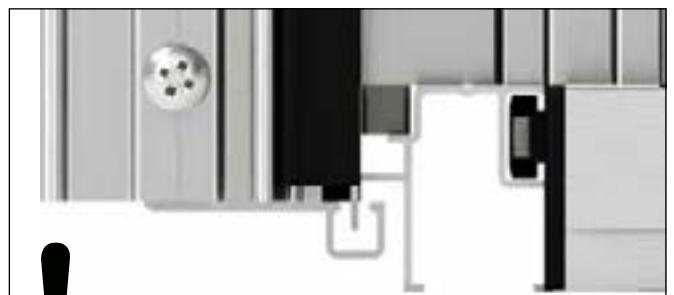

! Certifique-se também de que a folha da porta é encaixada na parte inferior na lingueta prevista no perfil do piso. Isto impede que a folha da porta se incline para baixo, afastando-se da estufa.

2e



Pegue uma proteção para o trilho da porta, um parafuso M6x12 mm e uma porca M6.

2f



Coloque a proteção do trilho da porta no perfil do trilho da porta.

2g



Insira o parafuso M6x12 mm pela parte de trás através do orifício do trilho da porta e da proteção do trilho da porta.

2h



Aparafuse a proteção do trilho da porta e o trilho da porta com uma porca M6.

2i



Pegue uma proteção para o trilho da porta, um parafuso M6x12 mm e uma porca M6.

2j



Coloque a proteção da calha da porta na calha da porta.

2k



Insira o parafuso M6x12 mm pela parte de trás através do orifício do suporte, do trilho da porta e da proteção do trilho da porta.

2l



Aparafuse a proteção do trilho da porta, o trilho da porta e o suporte com uma porca M6. **Certifique-se de que o suporte está alinhado na vertical. Caso contrário, alinhe os trilhos da porta adequadamente!**

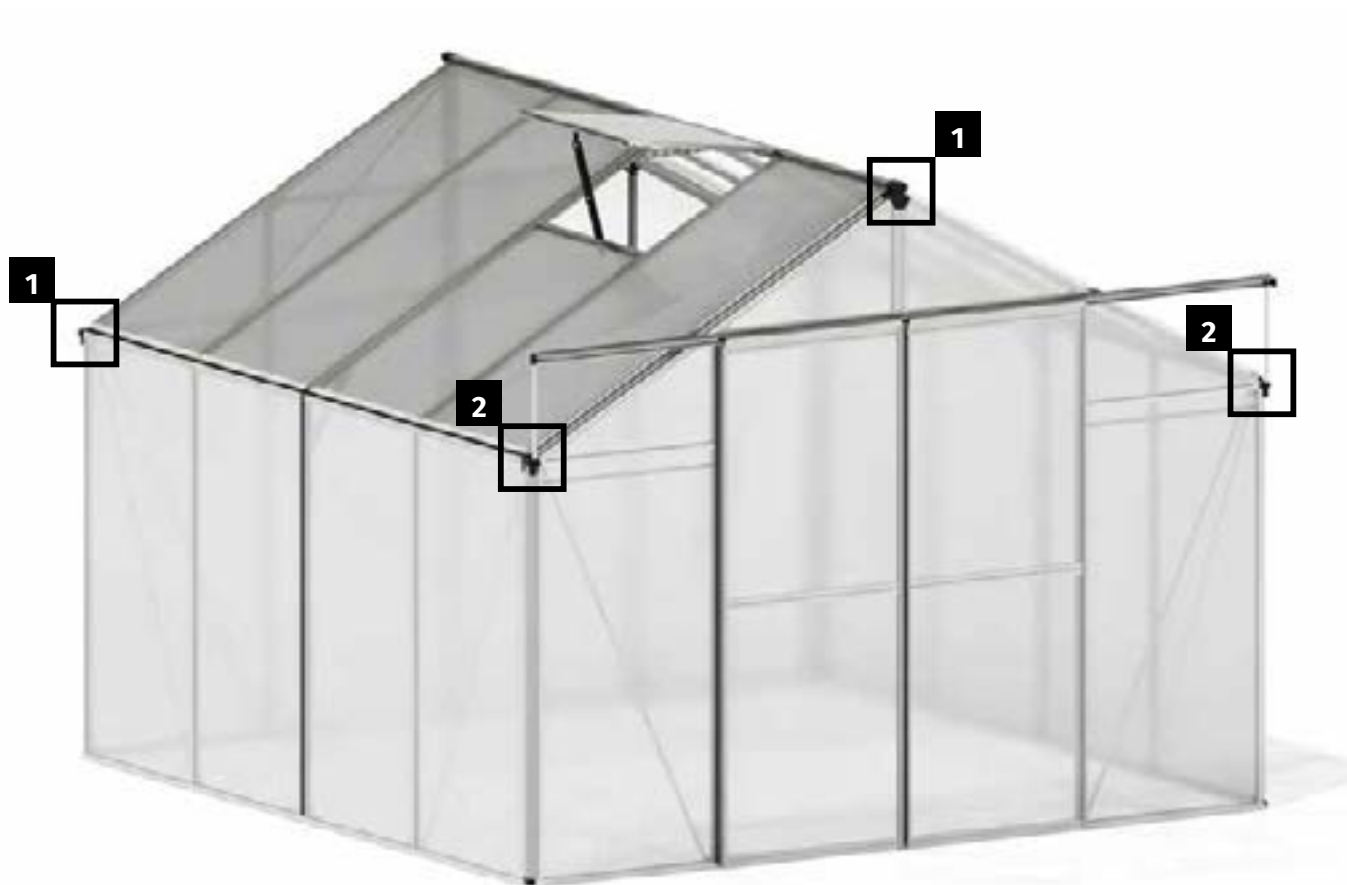

Para esta etapa de montagem, necessita de:

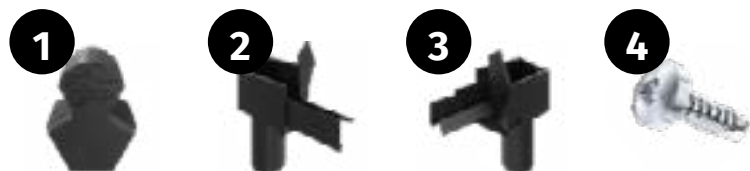

Peça	Número do artigo	Designação	Compr.	Orchidee 2	Orchidee 3	Orchidee 4	Orchidee 5
1	PQS34	Cobertura do cumee	-	2	2	2	2
2	PQS41	Dreno de chuva - esquerda	-	1	1	1	1
3	PQS42	Dreno de chuva - direito	-	1	1	1	1
4	BS 3,9x13	Parafuso de perfuração 3,9 x 13	-	4	4	4	4



Nota importante

Não se esqueça de verificar e apertar novamente todas as parafusos após concluir a montagem!

Repita este procedimento novamente após cerca de duas semanas!



Pronto, parabéns!
Desejamos-lhe muita alegria com o seu
Novo paraíso de plantas!



Acessórios práticos

Descubra uma grande variedade de acessórios de alta qualidade para ampliar e personalizar a sua estufa de forma ideal. Desde sistemas de ventilação eficientes a sistemas de prateleiras inteligentes, oferecemos uma seleção variada. Crie a sua estufa de acordo com as suas necessidades e preferências, para criar o ambiente ideal para o crescimento das suas plantas. Digitalize o código QR e encomende os acessórios online ou visite **www.gfp-international.com**



distribuído por
GFP Handels GesmbH
Passauerstraße 24
A-4070 Eferding

www.gfp-international.com

Toolport GmbH
Gutenbergring 1-5
D-22848 Hamburgo

www.toolport.de

ORCH206 / ORCH306 / ORCH406 / ORCH506