

OPSÆTNINGSVEJLEDNING



Expert Line Drivhus "PREMIUM22"

Indholdsfortegnelse:

INDHOLD	SIDE
GRUNDLÆGGENDE INFORMATIONER	
Vigtige oplysninger	3
Generelt, anvendelse og forklaring af symboler	4 - 5
Garantierklæring, vedrørende reklamationer	6 - 7
Informationer vedrørende brug og fundament	8
Fundamentyper	9
Pakkeliste	10
Stykliste	11 - 14
Oversigts-skitse over termoplader	15
OPSÆTNING AF DIT DRIVHUS	
Trin 1: Forbind de langsgående dele (bundprofil, tagrende, tagryg) og tværstiveren	16 - 18
Trin 2: Montering af bundrammen	20 - 21
Trin 3: Montering af sidehjørneprofilerne	22
Trin 4: Montering af tagrender	23
Trin 5: Montering af tværstivere	24
Trin 6: Montering af stivere (bagvæg)	25 - 26
Trin 7: Montering af stivere (sidevæg)	27 - 29
Trin 8: Montering af dørranneprofiler	30 - 31
Trin 9: Gavlhjørneprofiler	32 - 33
Trin 10: Tagryg	34
Trin 11: Montering af tagstiverne	35 - 38
Trin 12: Indsættelse af termoplader	39 - 42
Trin 13: Vinduesstop	43
Trin 14: Samling og montering af tagvindue	44 - 46
Trin 15: Montering af dørskiner i top og bund	47 - 48
Trin 16: Samling og montering af dør	49 - 53
Trin 17: Sidste detaljer	54 - 55

VIGTIGE OPLYSNINGER

KONTROLLER STYKLISTEN

Det er yderst vigtigt at kontrollere om leveringen, jvf. styklisten i denne opsætningsvejledning, er komplet, herunder rammens dele samt polycarbonat-pladerne.

En komplet levering sikrer dig en opsætning uden problemer og samtidigt undgår du tidsspilde og besvær, hvis opsætningen skal afbrydes pga. manglende eller beskadigede dele.

BEMÆRK:

For at undgå fejlmængder, anvender vi **de nyeste metoder til afvejning** og de enkelte pakke-trin overvåges **konstant med nøjagtig vægtkontrol**. På den måde kan vi stort set udelukke fejlmængder og forkerte dele. Hvis der alligevel skulle blive leveret dele der er beskadiget under transporten eller der mangler dele, eftersender vi de defekte eller manglende dele hurtigst muligt.

HUSK:

For din egen skyld, beder vi dig kun at sende os én besked vedrørende dele der skal eftersendes. Så kan vi sende det hele samlet i en sending. Kontroller alle drivhusets dele, i henhold til styklisten og send **os venligst én e-mail**, hvor du angiver det nødvendige **antal**, de enkelte **varenumre** og **varebeskrivelsen**.

Dette sikrer, at du modtager alle de nødvendige dele til opsætningen og, at du kan gennemføre en hurtig og nem opsætning. hurtig og nem montering.

REKLAMATIONSKRAV **POLYCARBONAT-PLADER**

Ved hæftning af kartonerne med termopladerne, kan det ske, at enkelte **plader** bliver lettere **beskadiget i enderne på grund af hæfte-processen**.

Bemærk venligst, at de **polycarbonat-termoplader normalt ikke har lukkede sidekanter**, og at dette er unikt for vores produkter.

Derfor giver **mindre skader** (alle dem, der ikke længere er synlige, enten efter at de er sat ind i aluminiumsprofilerne eller efter at pladeholde-listerne er sat på – dvs. **ikke rager mere end ca. 7 mm** ind i pladen) **ikke nogen grund til at reklamere**, da hverken funktion eller udseende er forringet.

Ombytning af termoplader er **kun mulig, ved returnering af de originale termoplader**.

Monterings- og sikkerhedsinstruktioner (kort opsummeret)

Kære kunde,

Du er nu ejer af et omhyggeligt konstrueret produkt. Det er fremstillet af mennesker, for hvem præcision er en stolt tradition. Den kompakte konstruktion muliggør hurtig opsætning. Drivhuset kan anvendes til forskellige formål.

Vi forbeholder os ret til at videreudvikle produktet, i henhold til den tekniske udvikling.

Vi beder om forståelse for, at dette kan medføre mindre afvigelser fra illustrationer og beskrivelser. Vi ønsker dig al mulig succes med din nye pryd i din haven.

BEMÆRK VENLIGST:

Inden montering kontrolleres aluminiumsprofilerne samt mængder og mål.

Før opsætningen kontrolleres leveringen ud fra styklisten, for manglende dele.

Vi påtager os ikke ekstra omkostninger eller erstatning for eventuelt hyrede montagefirmaers stilstand, pga. af manglende dele.

Kontakt os venligst, hvis du har behov for reservedele. Oplys os varenummeret på den del, du skal bruge. Vi forsøger at hjælpe dig så hurtigt som muligt.

Bemærk venligst, at polycarbonat-pladerne har en inder-side og en yderside. Den folierede side eller siden mærket „Aussen“ har en UV-beskyttelsesbelægning. For at undgå fejl, fjernes folien først efter at alle plader er indsat.

Fundamentet kan være af beton eller mursten. Dit drivhus skal være stabilt og ordentligt forankret (se skitser på side 10), og vi anbefaler altid, at drivhuset forankres på et fundament.

BEMÆRK – Sikkerhedsanvisninger ved montering.

Opsætningen bør udføres af mindst 2 personer. Vi anbefaler anvendelsen af beskytteshandsker, beskyttelsesbriller og sikkerhedssko ved montering af ramme og plader (fare for skader og brud). Efter at drivhuset er opsat, skal alle skrueforbindelser spændes efter med en gaffelnøgle eller ringnøgle.

BEMÆRK.

Producenten er ikke ansvarlig for storm-, vind-, vand- og snebelastningsskader (**Vi anbefaler, at sneen fjernes fra taget i vintermånederne**). Heraf følgende skader og økonomiske tab, dækkes ikke af garantien. Ved synlige skader på dele, skal disse altid udskiftes med originale reservedele.

VÆRKTØJSLISTE:

Følgende værktøj er nødvendige til montering:

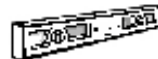

FORKLARING AF SYMBOLER OG UDTRYK:

Følgende symboler er brugt i vores opsætningsvejledning:



Advarsel.
Vigtigt.



denne
komponent



komponent
bevæges.



Monterings-
rækkefølge

Eksplodingsfare.

Produktet kan blive meget varmt når solens stråler varmer tag og sider over en længere periode. Eksplosive stoffer kan eksplodere, og let antændelige og brændbare stoffer kan gå i brand, når de opbevares i produktet.

Opbevar ikke letantændelige, let brændbare eller eksplosive stoffer i produktet.

Kvælningsfare!

Små børn kan putte smådele i munden og sluge dem eller blive fanget i emballagefilmen. I begge tilfælde er der fare for kvælning.

Hold derfor altid børn væk fra alle produktdele og opsætningsstedet.

Vær opmærksom på, at børn ikke putter smådele i munden.

Lad ikke børn lege med emballagematerialet.

Risiko for personskade.

Under opsætningen er der særlig risiko for tilskadekomst for børn og personer med nedsatte fysiske eller psykiske evner. De er muligvis ikke i stand til at bedømme risici korrekt.

- Hold børn og personer med nedsatte fysiske eller psykiske evner på afstand af produktet, under opsætning og montering.
- Tillad ikke børn eller personer med nedsatte fysiske eller nedsatte psykiske evner at montere, rengøre, vedligeholde eller reparere produktet.

Risiko for personskade!

Hvis du træder op på taget eller læner dig op ad taget, kan du pga. af din vægt bryde igennem taget.

Gå ikke på tagflader! Risiko for fald og styrt.

Fare for skader.

Forkert brug af produktet kan føre til skader på produktet.

- Luk døre og vinduer ved vind og storm.
- Fjern sne og is fra produktet. Taget er ikke konstrueret til en højere snelast end 10 cm ved tøsne eller fugtig sne, 36 cm ved frostsne eller 5,5 cm ved is. Dette modsvarer en snebelastning på ca. 50 kg/m². Gå ikke på taget.
- Anbring ikke tunge ting på taget og opad produktets sideplader.
- Ved temperaturer under frysepunktet bør polycarbonatpladerne ikke komme i kontakt med hårde genstande. Da dette kan skade dem.
- Gå ikke ind i produktet, hvis enkelte dele har revner, sprækker eller er blevet deforme. Udskift beskadigede dele kun med tilsvarende originale reservedele.
- Opsæt ikke flere produkter sammen på et sted.

BEMÆRK.

Producenten er ikke ansvarlig for storm-, vind-, vand- og snebelastningsskader (vi anbefaler at fjerne sneen fra taget i vintermånederne hurtigst muligt).

Heraf følgende skader og økonomiske tab, dækkes ikke af garantien.

For at forhindre tyveri anbefaler vi at montere en hængelås på skydedøren (medfølger ikke).

Kontroller produktet og leveringsomfang

Hvis du er uforsigtig med at åbne emballagen med en skarp kniv eller en anden spids genstand, kan produktet hurtigt blive beskadiget.

Vær meget forsigtig, når du åbner emballagen

1. Tag de enkelt produktdele forsigtigt ud af emballagen.
2. Tjek ved hjælp af styklisten, om leveringen er komplet.
3. Kontroller, de enkelte dele for produktskader. Hvis dette er tilfældet, må produktet ikke tages i brug. Kontakt venligst vores kundeservice hurtigst muligt.

Bestem placeringen

Forkert anvendelse af produktet kan føre til skader på produktet.

Placer produktet på et let tilgængeligt sted og gerne i læ for vinden. Fundamentet og produkt bør altid anbringes på et tilstrækkeligt fast underlag.

Placer produktet et sted i din have, så det er tilgængeligt fra alle sider, hvis dette er muligt.

Placer produktet på et passende fundament og fastgør produktet til dette.

Anbring kun produktet på et egnet sted.

Henvisninger vedr. opsætning

Udfør opsætning nøje, trin for trin som beskrevet i vejledningen. Hvis du ikke følger denne vejledning nøjagtigt, kan der opstå fejl, der kan være meget farlige.

Saml produktet meget omhyggeligt og trin for trin som specificeret i opsætningsvejledningen.

Brug beskyttelseshandsker, beskyttelsesbriller og sikkerhedssko under opsætning.

Fil skarpe kanter på aluminiumsprofilerne af, for at undgå at skære sig eller hænge fast.

Træd ikke eller læn dig på produktets tag. Der er risiko for at bryde igennem taget og falde.

På grund af bevægelserne under opsætningen kan skrueforbindelser løsne sig. Dette kan gøre produktet ustabil.

Efter opsætningen efterspændes alle skrueforbindelser med en gaffelnøgle eller ringnøgle.

Garantierklæring

Udover sælgers lovpligtige ansvar for mangler, påtager vi os også yderligere ansvar for varer købt gennem os. Vores drivhuse leveres med 15 års garanti på konstruktion og ramme, og vores polycarbonat- termoplader leveres med 10 års garanti.

Garantiperioden begynder på datoen for modtagelse af varerne. Eventuelle erstatningsleverancer medfører ikke forlængelse af garantiperioden.

Garantien for vores drivhuse gælder kun for konstruktion og ramme.

Elementer såsom tætninger, plastdele og forbindelselementer er ikke dækket af garantien. Ligeledes omfatter garantien ikke vores drivhustilbehør.

Garantien for vores polycarbonat-termoplader dækker kun deres vejrbestandighed. Det gælder kun i forbindelse med køb af et af vores drivhuse.

For berettigede krav under garantien gælder følgende garantiplan ift. polycarbonat-termoplader:

Tidspunkt fra dato for køb til materialeudskiftning	
Op til 5 år	100 %
I det 6. år	75 %
I det 7. år	60 %
I det 8. år	45 %
I det 9. år	30 %
I det 10. år	15 %

Forudsætningen for at gøre krav på garantiydelse, er en faglig korrekt opsætning og den rigtige vedligeholdelse af både ramme og polycarbonatplader.

Garantien er ikke gyldig i tilfælde af at drivhuset er nedtaget og opsat igen.

Endvidere dækker garantien ikke fejl og skader, som direkte eller indirekte skyldes:

- enhver brug af materialer, der ikke er i overensstemmelse med vores vejledning
- skader på grund af forkert håndtering før, under eller efter opsætning
- skader forårsaget af force majeure
- utilstrækkelig stabilitet af fundament og/eller forankringselementer
- uegnet placering (f.eks. særligt udsat for vind eller varme)
- utilstrækkelig sikret forankring af drivhuset
- forandring eller ombygning af de leverede elementer
- forkert rengøring med uegnede rengøringsmidler (herunder aggressive rengøringsmidler, saltvand osv.)
- manglende pleje (rengøring) af produktet
- materialeeksponering for kemikalier der påvirker drivhusmaterialet
- forkert montering af polycarbonat-termoplader der forårsager ridser og spændinger, brugen af klæbemidler og tætningsmidler eller andre materialer
- ændringer i farven på den pulverlakerede overflade på grund af sollys
- en ændring i overfladen af delene på grund af dannelsen af et naturligt oxidlag
- uhensigtsmæssige vedligeholdelsesfuger (silikonefuger)
- erhvervsmæssig brug

Garantikrav kan kun gøres gældende i forbindelse med den originale købskvittering, forudsat at kunden har opfyldt sine betalingsforpligtelser i henhold til købsaftalen.

Hvis et garantikrav gøres gældende og vurderes berettiget inden for den ydede garantiperiode, vil vi levere gratis materialeerstatning. Denne garanti dækker ikke andre garantikrav, såsom erstatning for direkte eller indirekte skader eller andre følgeskader.

Eventuelt yderligere ansvar, fx for fjernelse eller montering af reklamerede dele, eller dele der leveres senere, samt for andre accessoriske omkostninger eller følgeskader, er ikke dækket af denne garanti.

Et sådant ansvar eksisterer kun inden for lovens rammer.

Taget på dit drivhus skal ryddes for sne og is i vintermånederne.

Generelt vedr. reklamationer:

Trods omhyggelig håndtering i produktion og forsendelse, kan det ske, at der skal reklameres. Vi beder derfor om din understøttelse i en sådan sag, så de manglende eller defekte dele hurtigst muligt kan omleveres og/eller udskiftes.

For at sikre en problemfri montering anbefaler vi derfor altid, at kontrollere de leverede varer hurtigst muligt, for fuldstændighed og intakthed ved hjælp af den medfølgende stykliste inden montering.

Hvis du opdager, at dele mangler eller er beskadiget, beder vi dig oplyse os om de nødvendige dele på e-mail, så vi hurtigst muligt kan sørge for en efterfølgende levering/ny levering.

Kun gratis udskiftning af den defekte eller mangelfulde del er omfattet af garantiens omfang. Garantiens omfang omfatter ikke følge- eller ekstraomkostninger, især ingen leverings- og monterings- eller ombygningsomkostninger.

Til orientering, kort det retsgrundlag, som både vi og producenten, såvel som vores kunder kan stole på:

Reklamationsret

Reklamationsretten er kunders og køberes ret til, at varer er fri for fejl og mangler. Fejlene på købstidspunktet kan være af meget forskellige typer:

- ⊕ Den lovede og forventede funktion er ikke opfyldt.
- ⊕ Produktet svarer ikke til den størrelse, der er angivet og købt.
- ⊕ Ydersiden har fejl.

Hvis en sådan fejl viser sig, kan den reklameres i en periode på to år. Køber kan anmelde denne mangel via en reklamation til sælger og anmode om udbedring. Til gengæld er sælger ikke forpligtet til at bytte.

Hvad har en køber ret til i tilfælde af en reklamation?

Loven definerer præcist, hvilke rettigheder og krav købere kan have i tilfælde af en reklamation. Købere skal være opmærksomme på, at loven opdeler krav i to på hinanden følgende niveauer. I almindeligt sprog betyder det: Hvis en køber anmelder en reklamation, kan han ikke straks træde tilbage fra købekontrakten. Han kan heller ikke umiddelbart kræve erstatning i økonomisk form, selvom loven nævner denne ret. I tilfælde af reklamation skal sælger først have mulighed for at afhjælpe forholdet. Det sker for eksempel via...

- ⊕ en reparation.
- ⊕ en ombytning.

Kun hvis sælger lader en fastsat frist udløbe og ikke opfylder kravet om berigtigelse fra reklamationen, kan køber træde tilbage fra købekontrakten eller kræve økonomisk kompensation i et andet trin.

Ud fra lovgrundlaget gælder følgende:

- ➔ Garantikrav er begrænset til udskiftning af defekte eller manglende materiale.
- ➔ Uden undtagelse vil der kun blive økonomisk kompensation, hvis manglen eller ombytningen ikke bliver gennemført.
- ➔ Defekte komponenter, der allerede er installeret eller malet, kan ikke returneres.
- ➔ Alle andre krav er udelukket!

Informationer vedrørende brug og fundament

VEDLIGEHOLDELSE OG ANVENDELSE:

- Hver 3.-4. måned bør du kontrollere skrueforbindelserne, i dit drivhus og hvis påkrævet efterspændes disse.
- Efter kraftig vind eller storm bør du kontrollere at alle termoplader og skrueforbindelserne sidder som de skal.
- Vinduer og døre skal være lukket ved blæst og storm.
- Når temperaturen er under frysepunktet bør termopladerne ikke komme i kontakt med hårde genstande.
- Taget til dit drivhus bør i vintermånederne frigøres for sne og is. (OBS. - Man kan ikke gå på taget).
- Sørg for at overholde gældende bygningsreglement.

FUNDAMENT

Du kan placere dit nye drivhus på et i forvejen lavet beton- eller murværksfundament (se billede 1).

Fundamentet skal være retvinklet og plant. Placer dit færdige drivhus på fundamentet; Du har nu to muligheder for at fastgøre det i fundamentet:

VARIANT A:

Bor et hul gennem bundrammeprofilerne. (Se detalje A). Fastgør drivhuset i fundamentet med passende skruer og dyvler. (medfølger ikke ved levering.)

VARIANT B:

Fastgørelse af huset med vinkelbeslag. Disse beslag kan fastgøres til bundrammen med skruer (se detalje B).

Ved denne variant er det ikke nødvendigt at bore i drivhuset. Drivhuset kan derefter fastgøres i fundamentet med passende dyvler og skruer. (Beslagene medfølger ikke ved levering).

BEMÆRK. Dyvler, skruer og jordankre er ikke inkluderet i leveringsomfanget. Dit drivhus er lavet af letvægtsaluminium profiler og polycarbonat-termplader; Begge dele er ikke specielt tunge.

Derfor er konstruktionen særlig vindfølsom. Det er også grunden til, at du skal forankre dit drivhus fast og sikkert i undergrunden. Vær særlig opmærksom på kvaliteten af alle de materialer du anvender hertil.

BETON- ELLER MURET FUNDAMENT

Du kan finde de rigtige mål her:

Model	Bredde [B] indvendig mål	Længde [L] indvendig mål	Højde [H]	Niveau [K]
Drivhus PREMIUM	2070 mm	2790 mm	ca. 80 cm	minimum 50 mm

Billede 1:

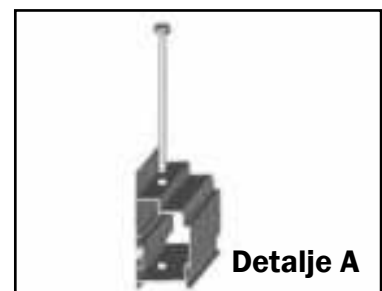
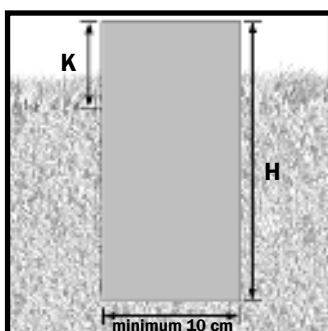
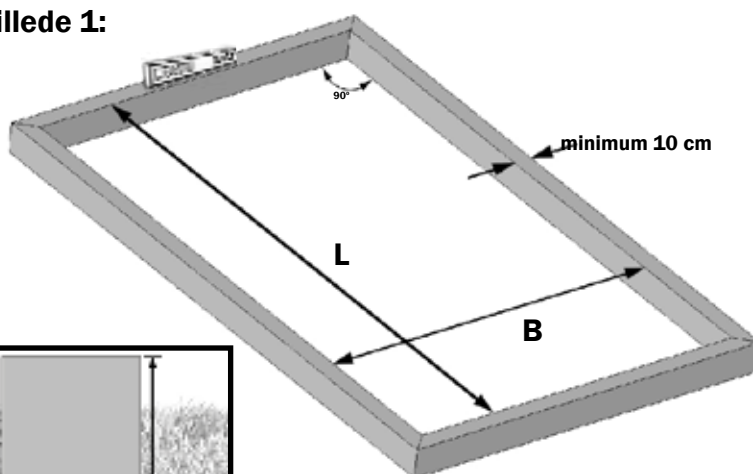

En vigtig ting starte med - drivhusets fundament

Med et solidt fundament under drivhuset har du sikkerhed for, at din konstruktion vil kunne modstå ekstreme vejrforhold bedst muligt, og at dine planter er pålideligt beskyttet mod vind og vejr.

Som bærende element af dit drivhus skal fundamentet sikre stabilitet ved alle tænkelige vejrforhold. Fundamentet skal understøtte drivhusets evne til at modstå påvirkning fra statiske kræfter, såsom egenlast, tagbelastning, og vind.

Derudover hjælper fundamentet imod forskydninger i undergrunden, som ellers nemt ville påvirke drivhusets letvægtskonstruktion. For ikke at forglemme fundamentets isoleringsevne mod den kolde jord, som er særlig vigtig for planterne i dit drivhus.

Vi anbefaler altid at man anvender ordentlig forankring, når man opsætter et drivhus i sin have.

Har ethvert drivhus brug for et fundament?

Som regel kræves der altid et fundament til næsten alle byggeprojekter der opsættes på jord.

Derfor skal et drivhus også stå på et solidt fundament.

Oversigt over almindelige fundamenttyper



BEMÆRK VIGTIG EMBALLAGEINFORMATION!

Emballagen af de enkelte dele i de forskellige kasser er sorteret under hensyntagen til logistik og lagerføring og genspejler ikke rækkefølgen af trinene under opsætningen!

Inden opsætningen påbegyndes, bedes du derfor åbne alle kartoner og sortere delene ved hjælp af styklisten - dette er den nemmeste måde at sikre en problemfri opsætning!

(kasser med polycarbonat termoplader kan forblive lukkede, indtil det trin hvor de skal bruges!)

Pakkeliste til drivhuset "PREMIUM"

PREMIUM

Ramme, kasse 1		1	Pakke
Ramme, kasse 2		1	Pakke
Termoplade-pakke		2	Pakker

Ramme, kasse 1 "PREMIUM"

ILLUSTRATION	VAREN.R.	BETEGNELSE	LÆNGDE	STK.
	9050014	Bundprofil, 3 felter	2138 mm	2
	9050143	Sidehjørneprofil	1630 mm	4
	9050068	Sidevægsstiver	1630 mm	6
	9050112	Tagstøtte	505 mm	2
	9050150	Dørindgang/dørsideprofil	1630 mm	4
	9050168	Tværstiver enkelt dør	2138 mm	2
	9050006	Bundrammeprofil, 2 felter	1432 mm	2
	9050020	Tagrendeprofil, 2 felter	1432 mm	2
	9050044	Tagrygprofil, 2 felter	1432 mm	1
	9050268	Dørskinne, øverst_1429	1429 mm	1
	9050282	Dørskinne, nederst_1432	1432 mm	1
	9050305	Dørrulleprofil	726 mm	2
	9050211	Vinduesstopprofil	676 mm	2
	9050228	Hængselsprofil	720 mm	4
	9050242	Tagvinduesprofil, side	590 mm	4
	9050518	Forbinderstykke 15 x 15 mm	250 mm	5
	9040563	Forstærkning tagryg (1 hul)		1
	9040570	Forstærkning sider (2 huller)		2

Stykliste

Ramme, kasse 2 "PREMIUM"

ILLUSTRATION	VARENØ.	BETEGNELSE	LÆNGDE	STK.
	9050006	Bundrammeprofil, 2 felter	1432 mm	2
	9050020	Tagrendeprofil, 2 felter	1432 mm	2
	9050044	Tagrygsprofil, 2 felter	1432 mm	1
	9050075	Tagstiver	1170 mm	4
	9050136	Taghjørneprofil	1170 mm	4
	9050082	Samlingsstiver, side-/bagvæg	1630 mm	2
	9050099	Samlingsstiver, tag	1170 mm	2
	9050181	Vindbånd side	1787 mm	8
	9050198	Vindbånd, tag	1374 mm	4

Smådele og monteringsmateriale "PREMIUM" pakket i kasse 2

ILLUSTRATION	VARENØR.	BETEGNELSE	LÆNGDE	STK.
	9050427	Holdeklips til tag- og vægstivere Skal muligvis forkortes til passende størrelse	1630 mm	6
	9050426	Holdeklips til termoplader, tagstiver	1170 mm	5
	9050428	Holdeklips taghjørne og tagrende Skal muligvis forkortes til passende størrelse	1430 mm	8
	690509	Skrue M6x12		100
	690523	Skrue M6x16		2
	690547	M6 møtrik		110
	690547	Møtrik M6 - selvlåsende		2
	664753	Selvskærende skrue 4,2 x 22 (vindue)		8
	9040556	Selvborende skrue 4,8x13		18
	664754	Selvskærende skrue - forsænket 4,2x22 (dør)		8
	690622	Hammerhovedskrue		4
	664555	Akselbolt		4
	664548	Dørrulle		4
	9040334	Monteringsklemme	20 mm	2
	9040341	Vinkelbeslag til bundrammeprofiler	32 mm	4
	665903	Forbinderstykke lige		4
	665973	Dørskinnebeskyttelse		2
	9040365	Dørhåndtag, indvendig/udvendig		2
	9050464	Tagrygs-dæksel		2
	9050471	Afløbsdæksel venstre		2
	9050488	Afløbsdæksel højre		2
	9050495	Hjørnedæksel bundramme		4
	664425	Dørtætningsliste (gummi)	3400 mm	1
	P9981G	Selvklæbende aluminiumstape 25 mm, 50 m		1
	665958	Vinduesholder		2

Blank side

Skitse over termoplader "PREMIUM"

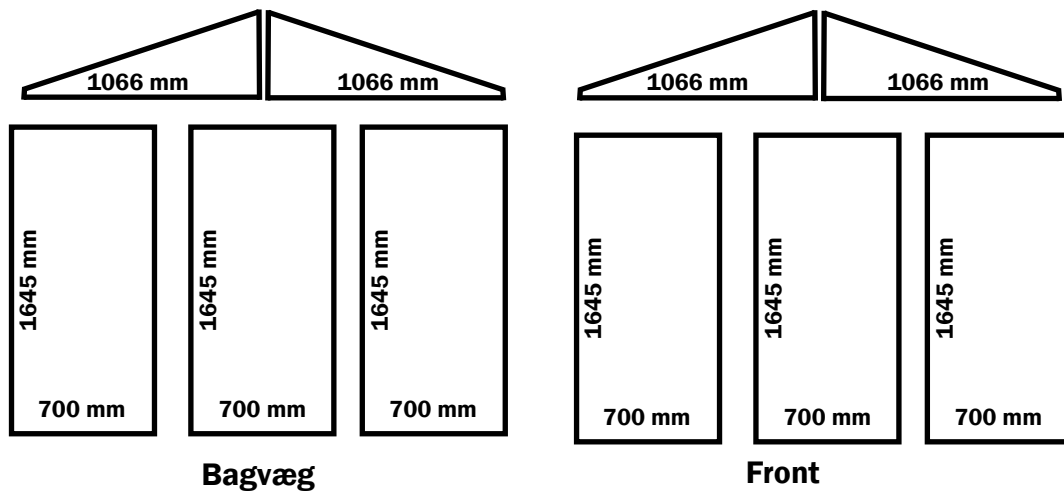

BEMÆRK:

Der medfølger et klæbebånd i aluminium til afdækning af toppen af de dobbelte profilplader. Dette forhindrer insekter i at komme ind i de dobbelte profilplader fra toppen. Vi anbefaler, at man ikke forsegler undersiden af profilpladerne med klæbebåndet, så eventuelt kondensvand, der måtte opstå, kan løbe nedad!

Trin 1 - Samling af bundramme-profilerne

TRIN 1 - Sammenføjning af de langsgående stykker

I første trin forbindes bundprofilerne, tagrenderne og tagryggen med de medfølgende forbindelsesstykker. Bund, tagrende og tagryg skal have samme længde.

Bemærk:

Det nemmeste er at placere bundramme-, tagrende og tagrygsprofiler ved siden af hinanden.

Det er bedst at placere alle de langsgående profiler parvist korrekt og først derefter begynde at samle dem.

1a

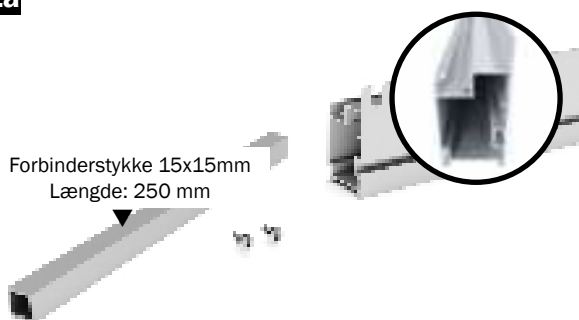

Forbered et bundprofil, et forbinderstykke og to 4,8x13 selvbo-
rende skruer.

1b

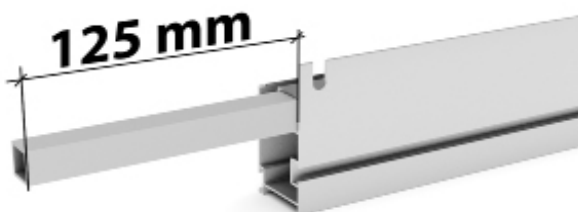

Sæt forbinderstykket halvejs ind i bundprofilet, så forbinderstykket stikker 125 mm ud af bundprofilet.

1c



Sku forbinderstykket fast med en selvboende skrue
4,8 x 13 mm.

1d

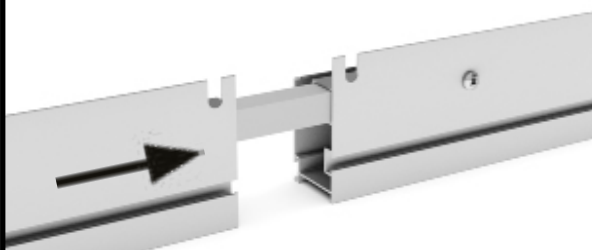

Påsæt det andet bundprofil på forbinderstykket.

1e

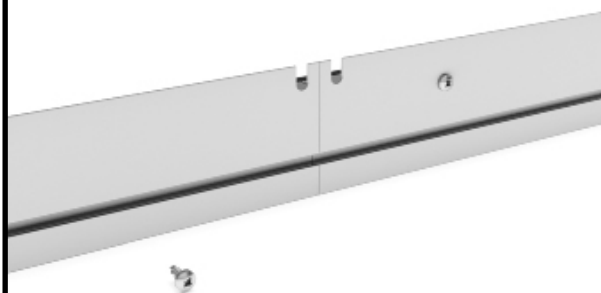

Pres bundramme-profilerne godt sammen, så de slutter tæt.

1f

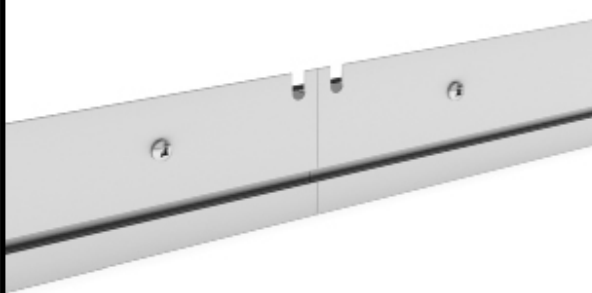

Sku forbinderstykket fast med den anden selvboende skrue
4,8x13 mm.

Trin 1 - Samling af tagrenderne

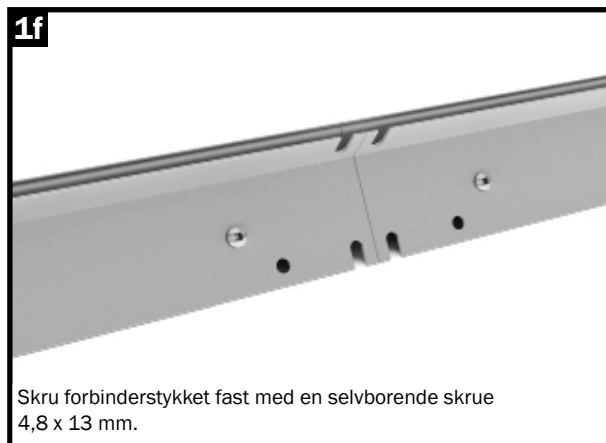
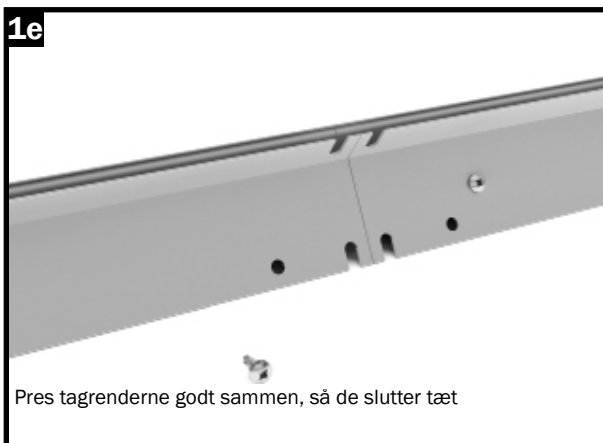
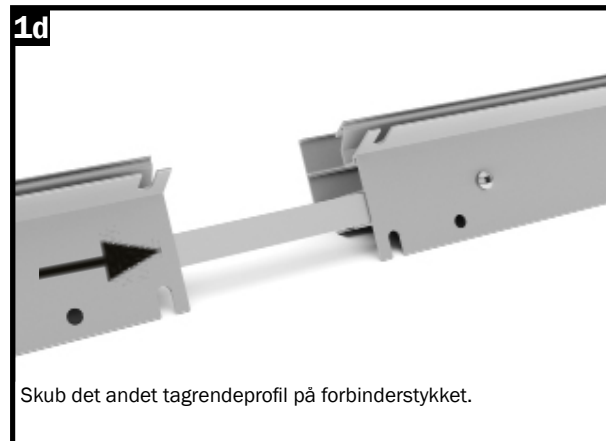
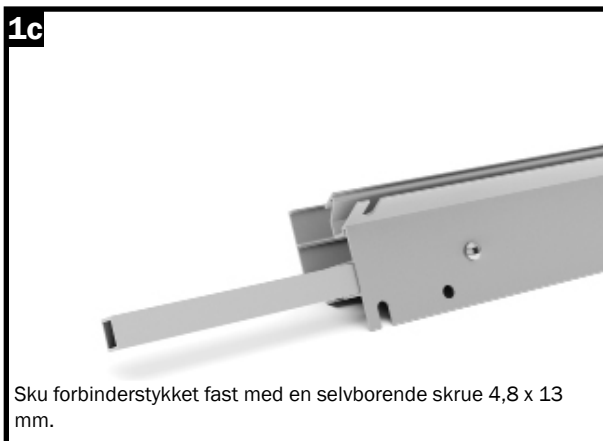
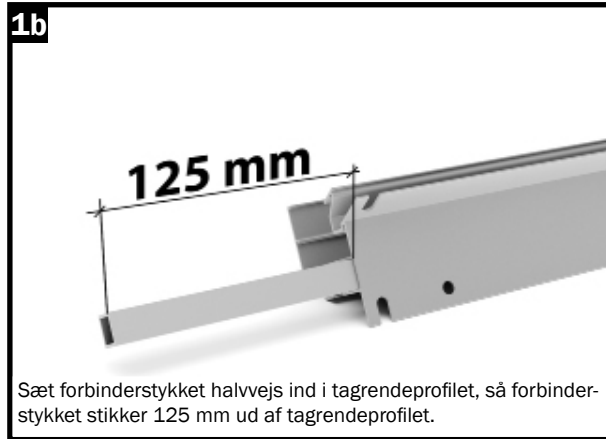
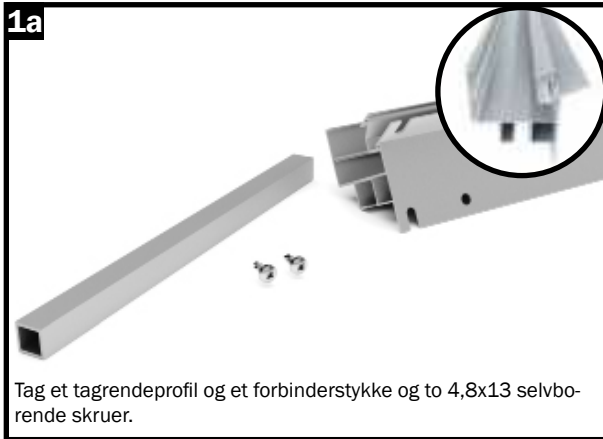

Trin 1 - Samling af tagryg

1a

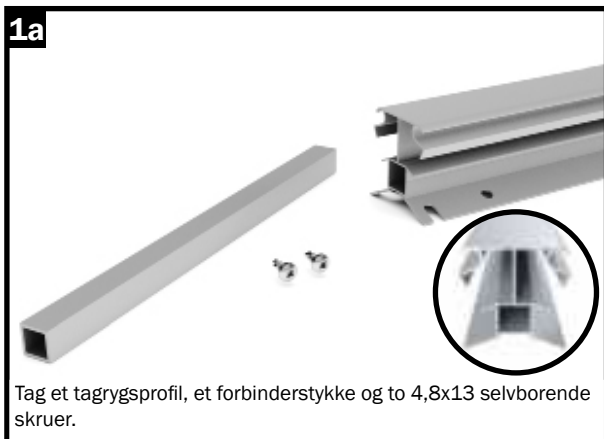

Tag et tagrygsprofil, et forbinderstykke og to 4,8x13 selvboende skruer.

1b

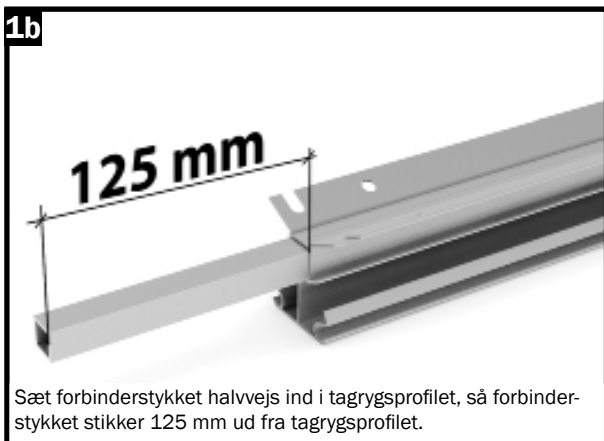

Sæt forbinderstykket halvvejs ind i tagrygsprofilet, så forbinderstykket stikker 125 mm ud fra tagrygsprofilet.

1c

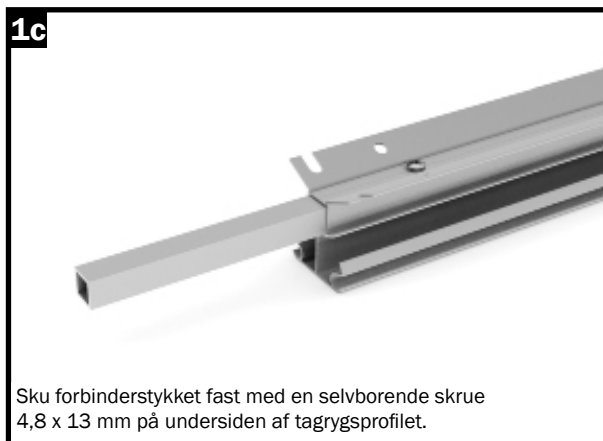

Sku forbinderstykket fast med en selvboende skrue 4,8 x 13 mm på undersiden af tagrygsprofilet.

1d

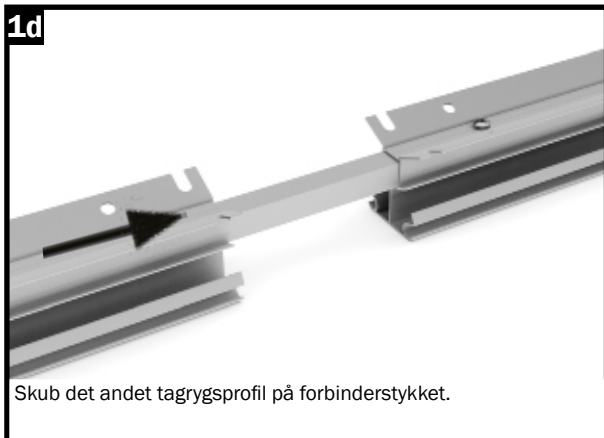

Skub det andet tagrygsprofil på forbinderstykket.

1e

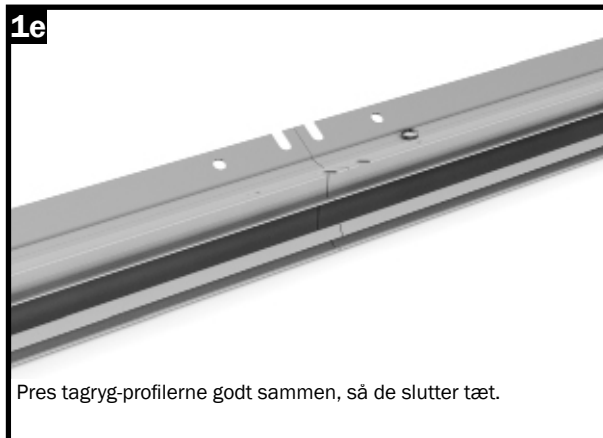

Pres tagryg-profilerne godt sammen, så de slutter tæt.

1f



Sku forbinderstykket fast med den anden selvboende skrue 4,8x13 mm.

Leersseite

Trin 2 - Montering af bundramme

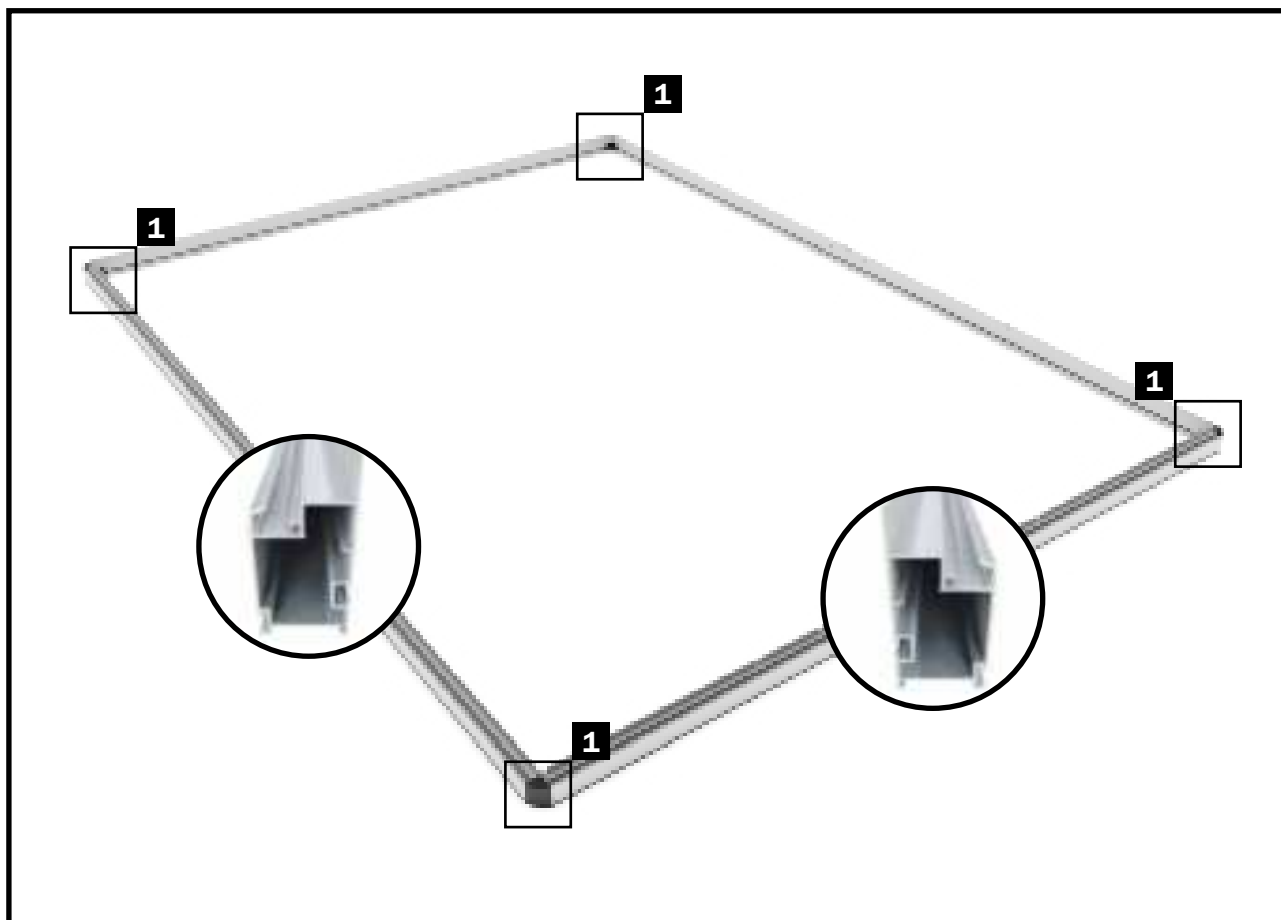

TRIN 2 - Bundramme

I det følgende byggetrin forbindes bundprofilerne i hjørnerne. Inden bundramme-dækslet sættes på, puttes en M6x12 skrue ind i bundprofilens skruekanal.

Bundprofilerne samles med beslaget (nr. 9040341) og skrues fast med M6x12 skruer.

Bemærk:

Hvis du også har bestilt et vinkelbeslag til fæstning i fundamentet, vil det være tilrådeligt også at sætte M6x12 mm skruerne til vinkelbeslaget ind i skruekanalen, på dette tidspunkt.

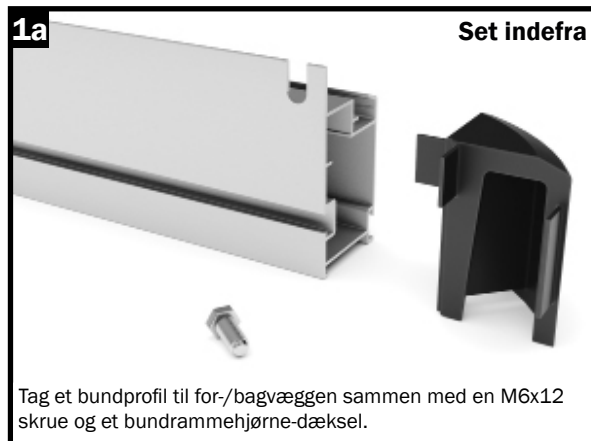

Tag et bundprofil til for-/bagvæggen sammen med en M6x12 skrue og et bundrammehjørne-dæksel.

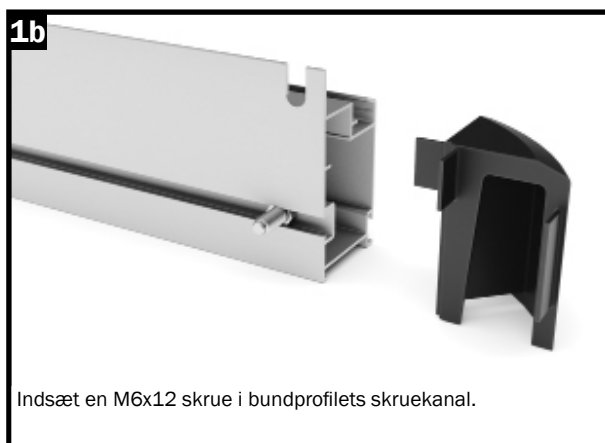

Indsæt en M6x12 skrue i bundprofilens skruekanal.

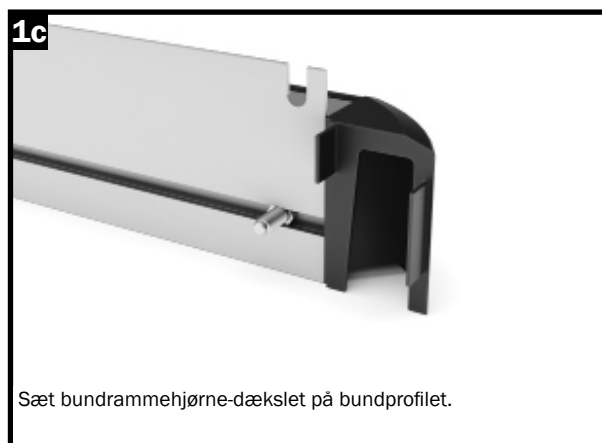

Sæt bundrammehjørne-dækslet på bundprofilen.

Trin 2 - Montering af bundramme

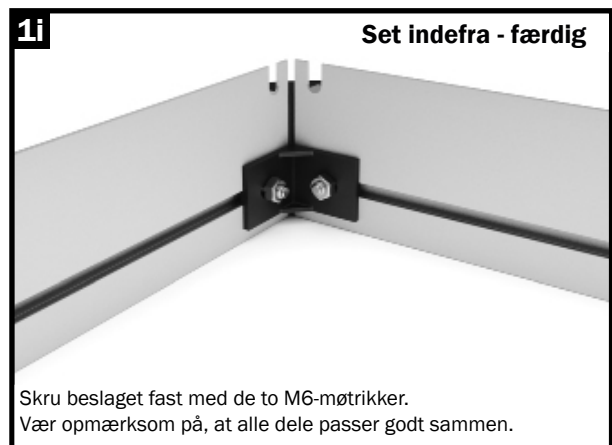
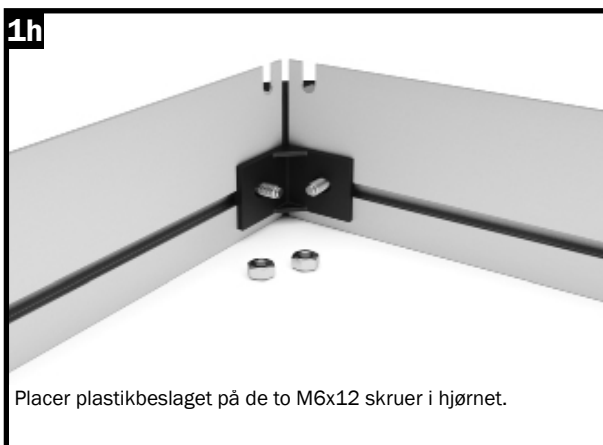
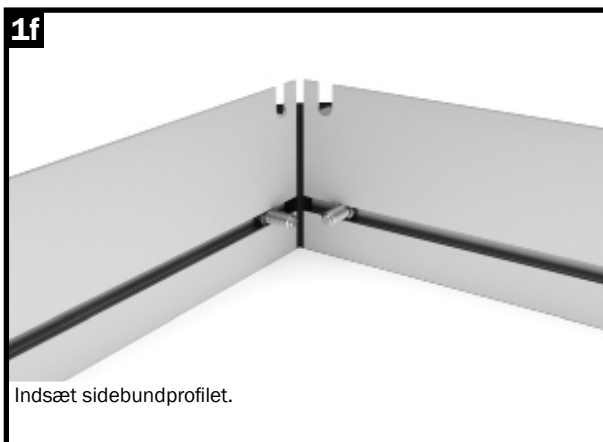
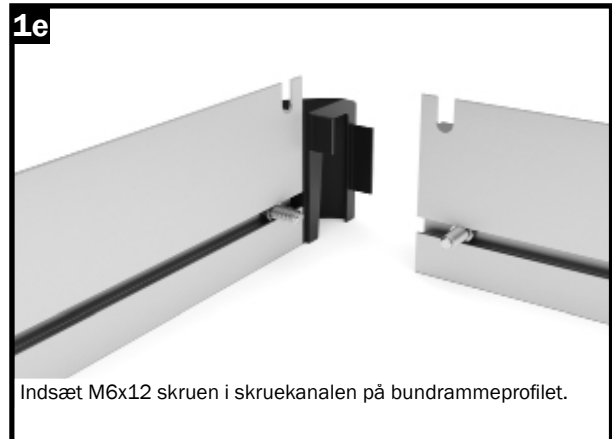
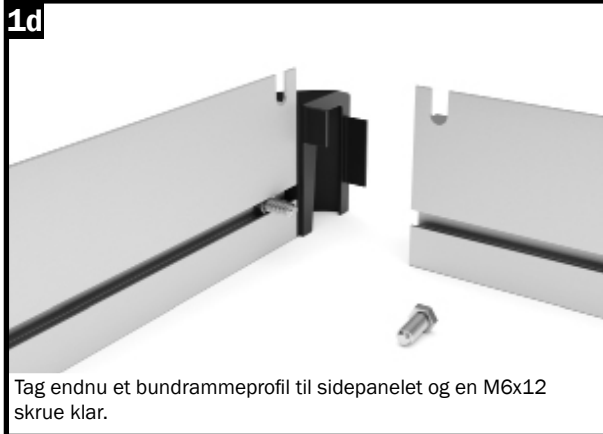

Trin 3 - Montering af hjørneprofilerne

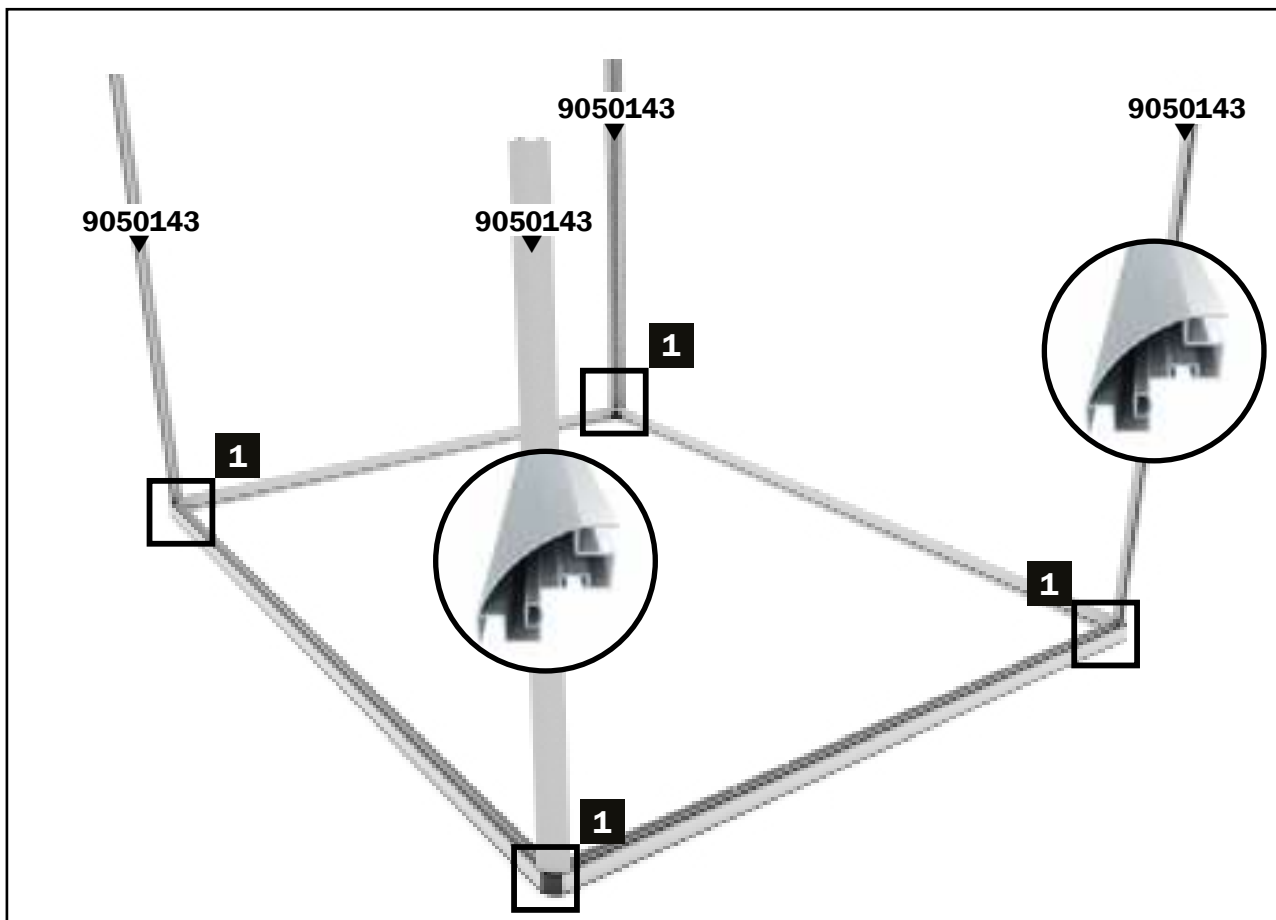

TRIN 3 - Montering af sidehjørneprofilerne

I det efterfølgende byggetrin fastgøres sidehjørneprofilerne til de fire hjørner i bundrammen. Inden sidehjørneprofilerne fastgøres, indsættes to M6x12 skruer i hver af skrukanalerne på sidehjørneprofilerne.

Vi anbefaler at disse skruer sikres med M6-møtrikker, så de ikke kan glide ud igen.

Placer sidehjørneprofilet og skru det fast med to M6-møtrikker.

Gør det samme for de andre tre hjørner.

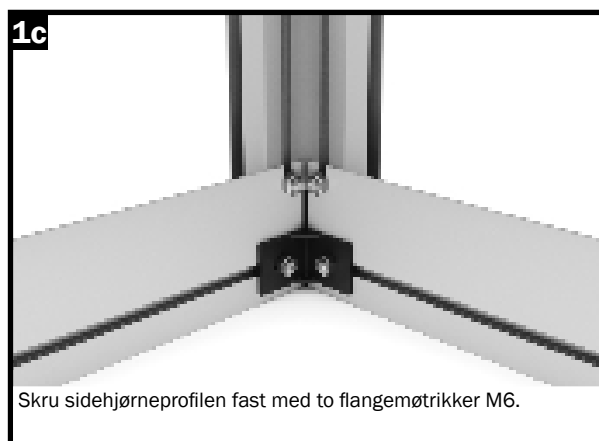
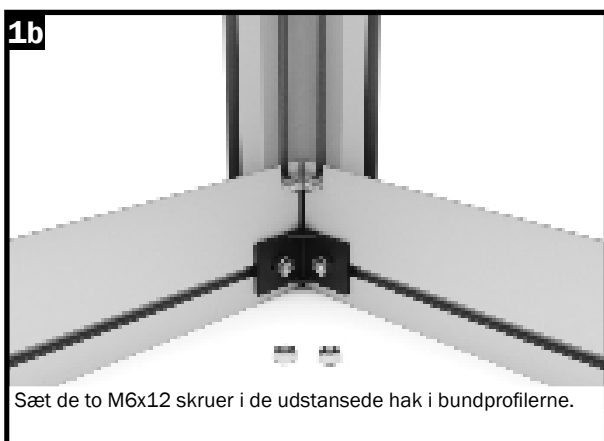
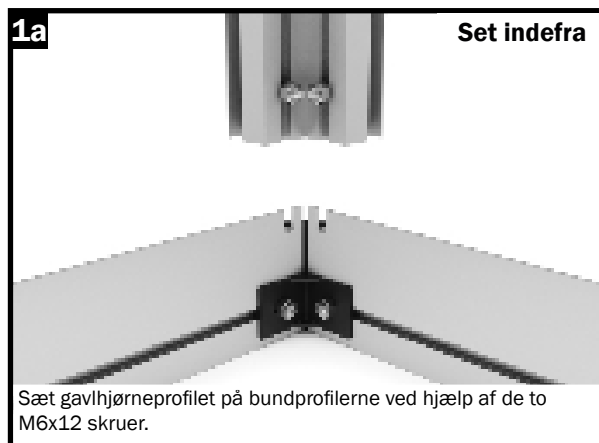

Trin 4 - Montering af tagrender

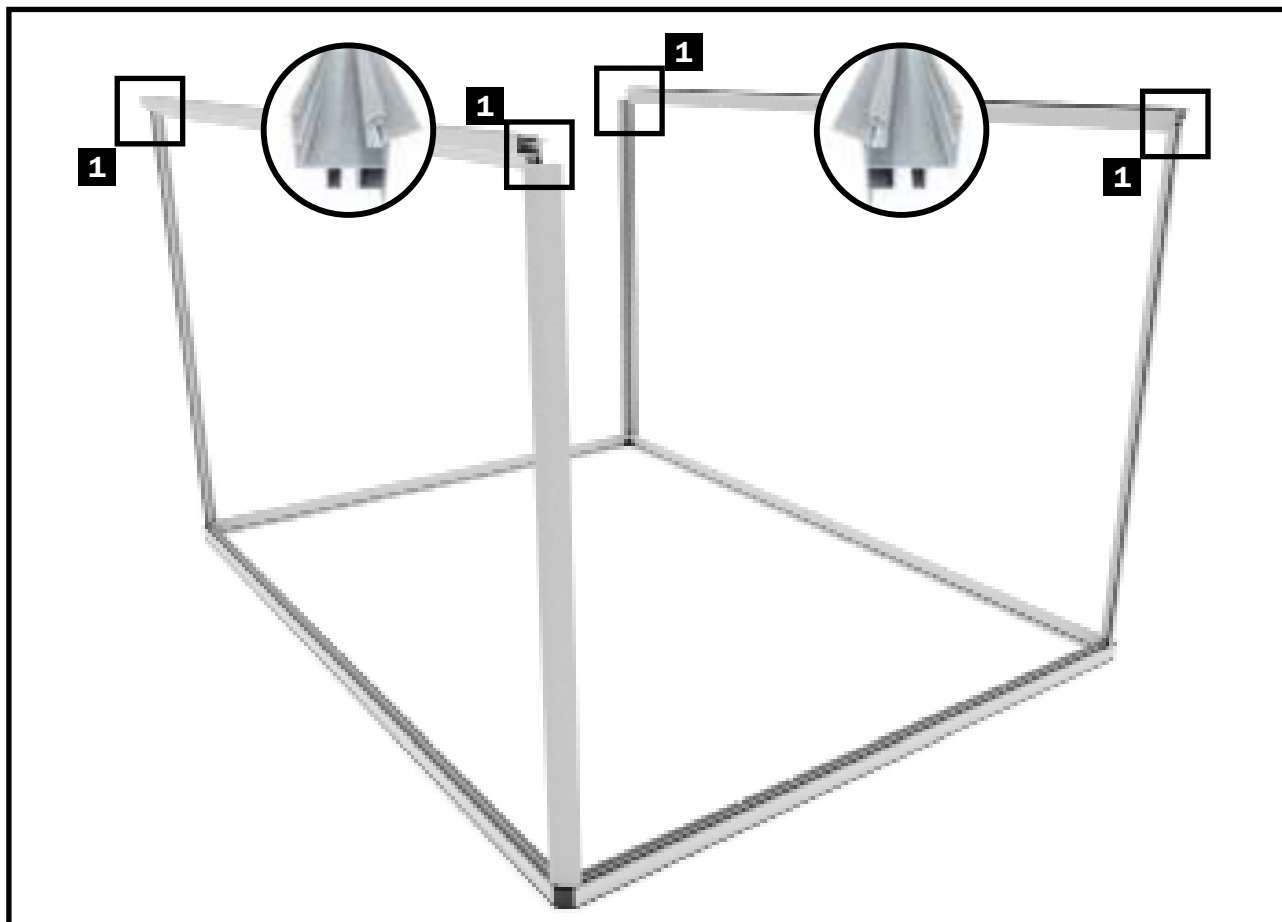

TRIN 4 - Montering af tagrender

I det efterfølgende byggetrin placeres tagrenderne på toppen af sidehjørneprofilerne og skrues sammen med disse.

Dette opsætningstrin bør udføres af to personer, så tagrenderne kan skrues på parallelt i begge sider.

Til dette trin skal du bruge tagrende samt skruer M6x12 og flangemøtrikker M6.

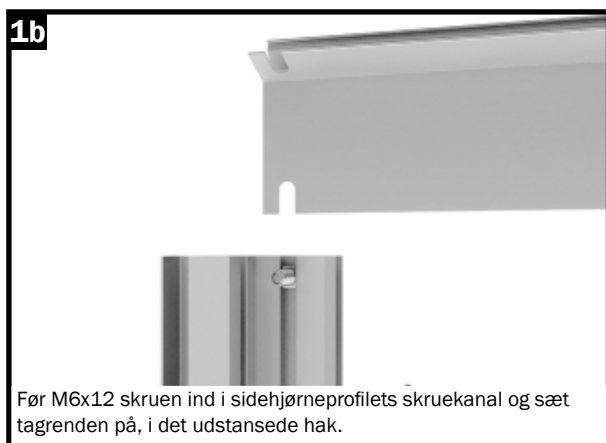
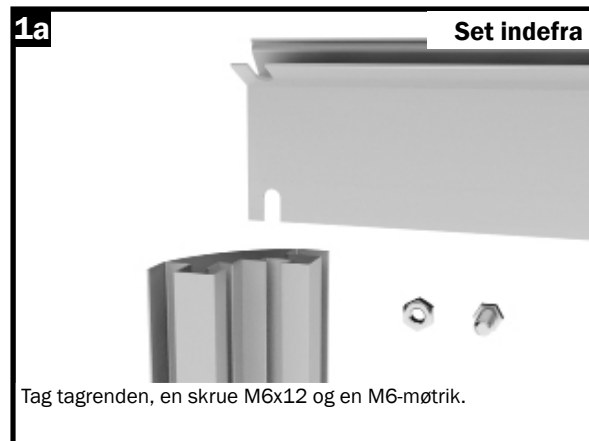

Trin 5 - Montering af tværstivere

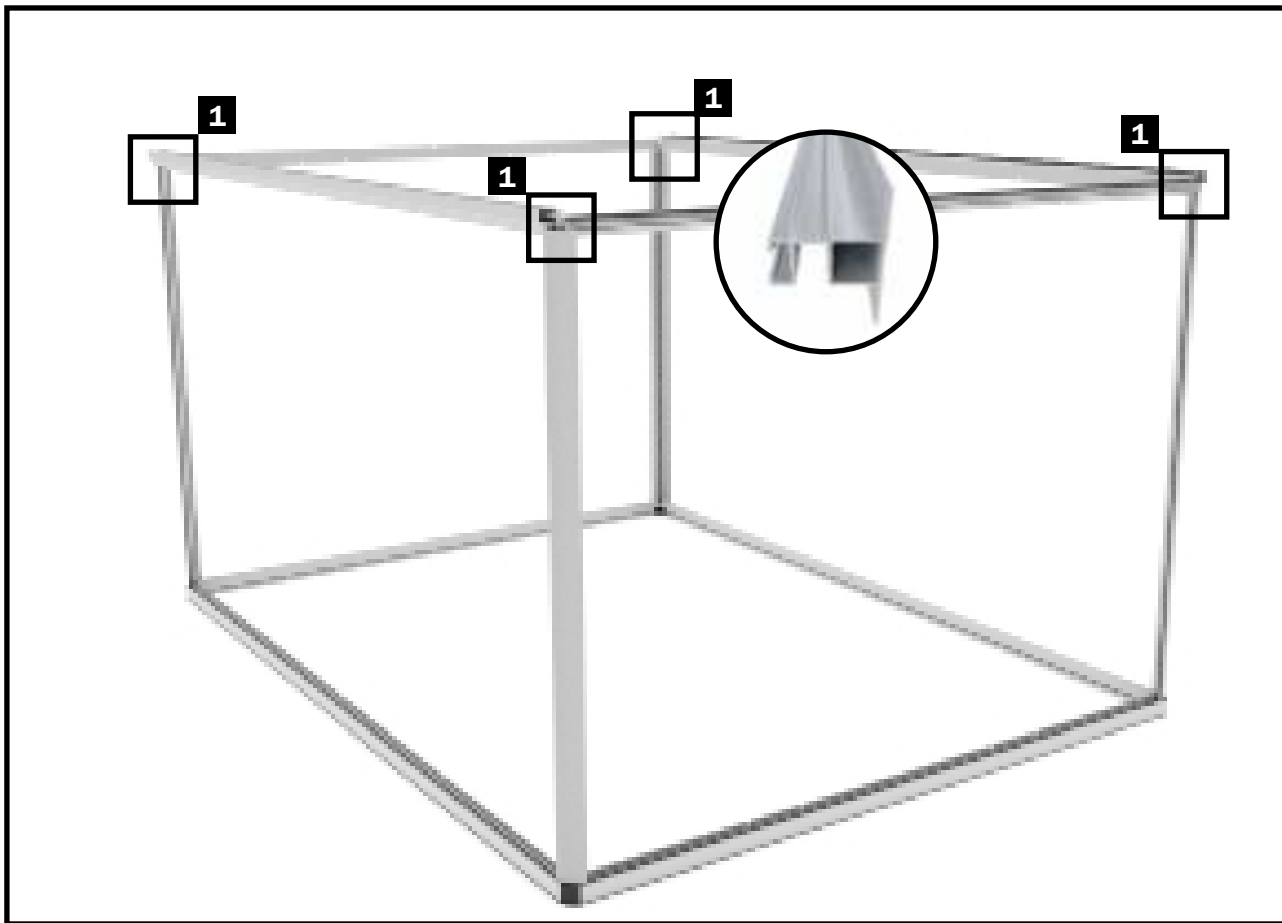

TRIN 5 - Montering af tværstivere

I det efterfølgende byggetrin placeres for- og bagvæggens tværstivere på sidehjørneprofilerne og skrues fast til dem.

Dette opsætningstrin bør udføres af to personer, så tværstiverne kan skrues sammen parallelt i begge sider.

Tag for hvert trin en tværstiver, samt en skrue M6x12 og M6 flangemøtrikker.

1a

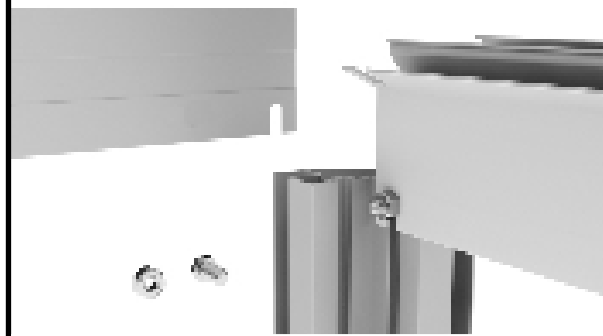

Tag tværstiveren, en skrue M6x12 og en flangemøtrik M6.

1b

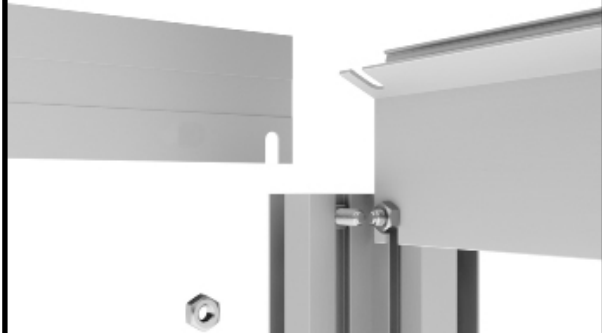

Før M6x12 skruen ind i sidehjørneprofilens skruekanal og sæt tværstiveren på, i det udstansede hak.

1c

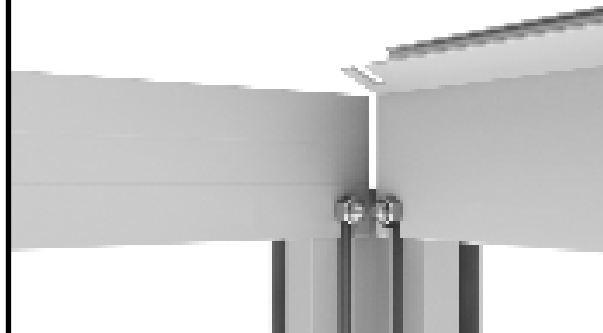

Skrue tværstiveren fast på sidehjørneprofilet med en M6-møtrik.

Trin 6 - Montering af bagvæggens stivere

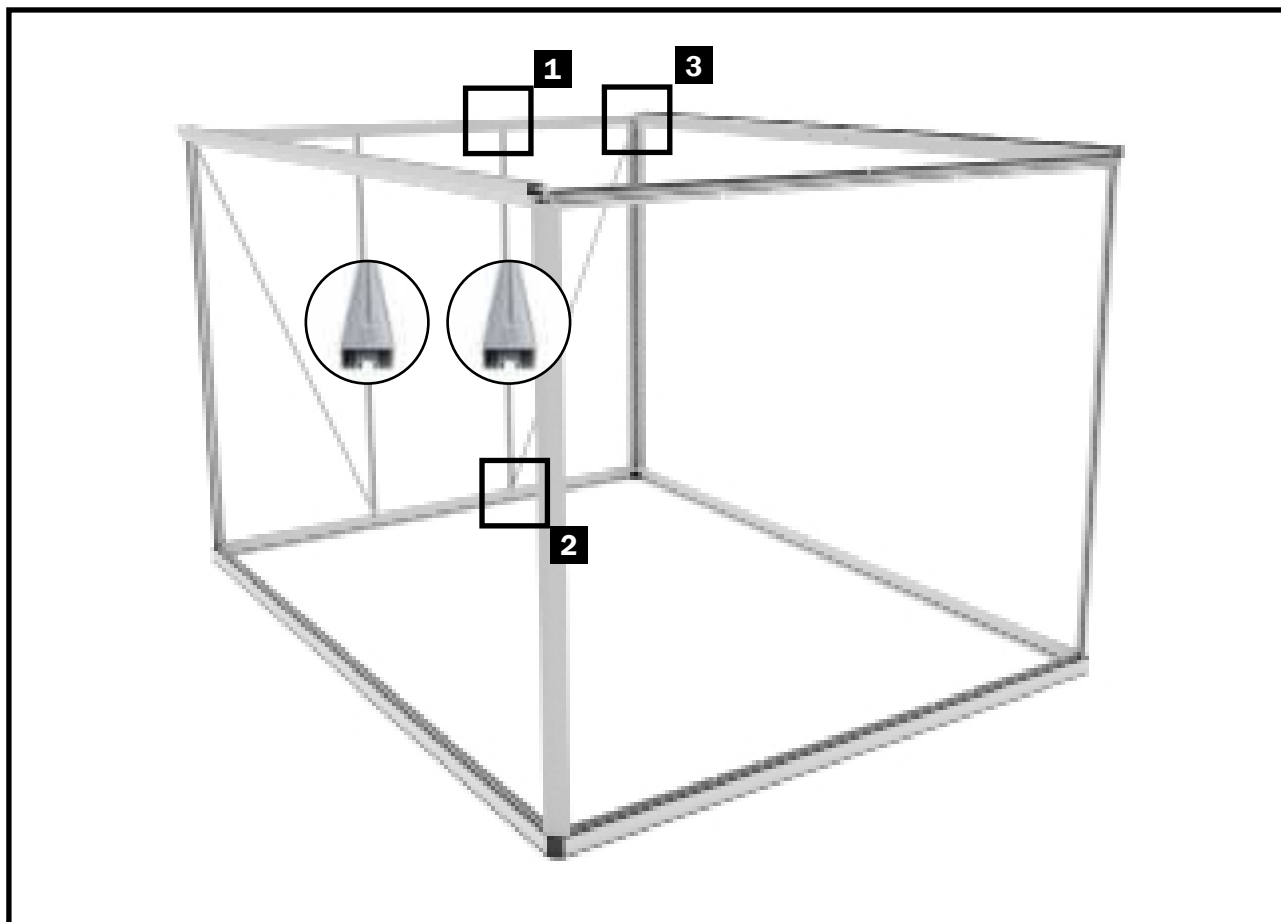

TRIN 6 - Montering af stivere - Bagvæg

I det efterfølgende byggetrin monteres gavlstiverne på bagvæggen sammen med to vindbånd.

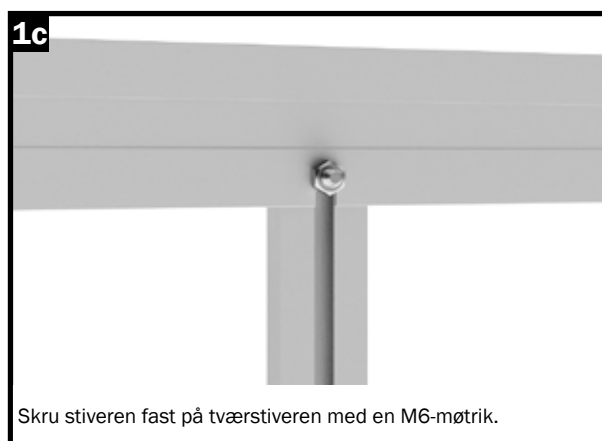
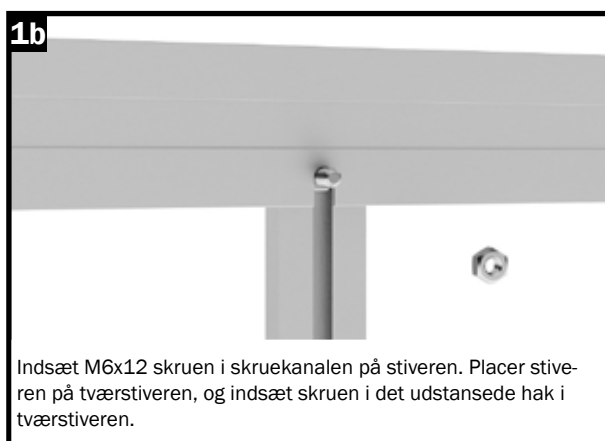
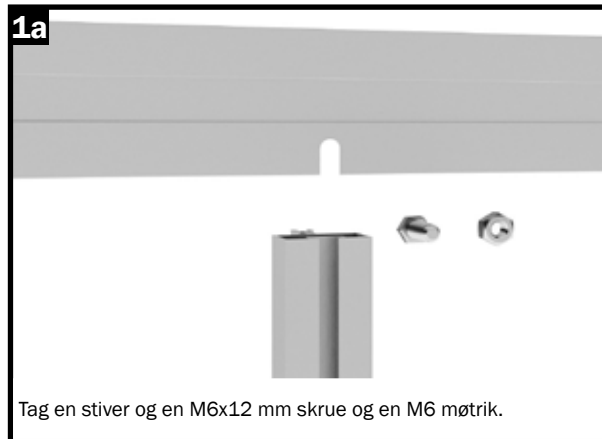

Trin 6 - Montering af bagvæggens stivere

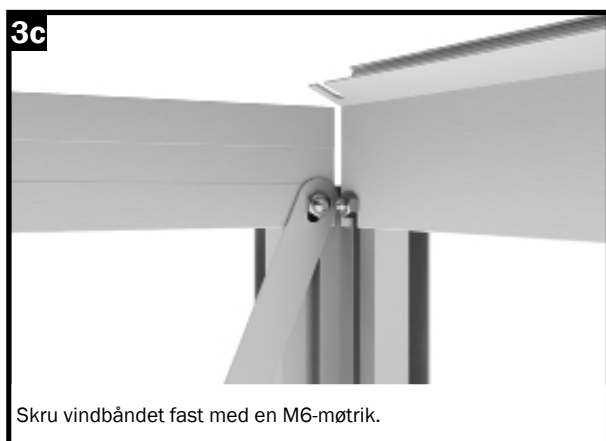
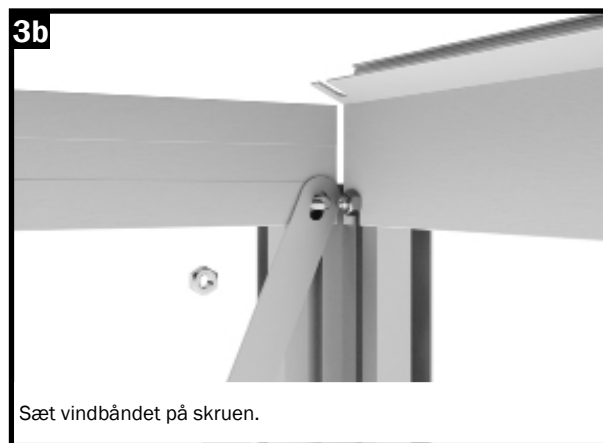
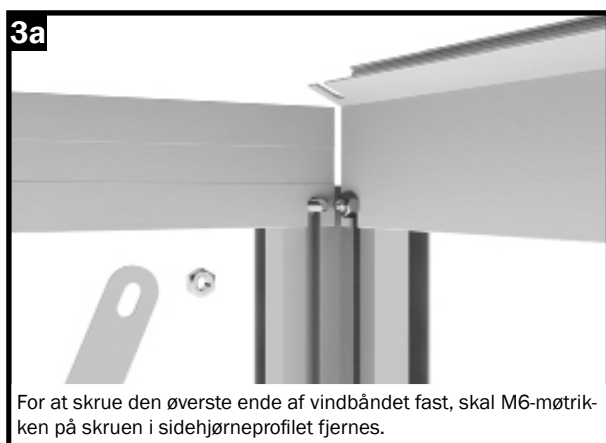
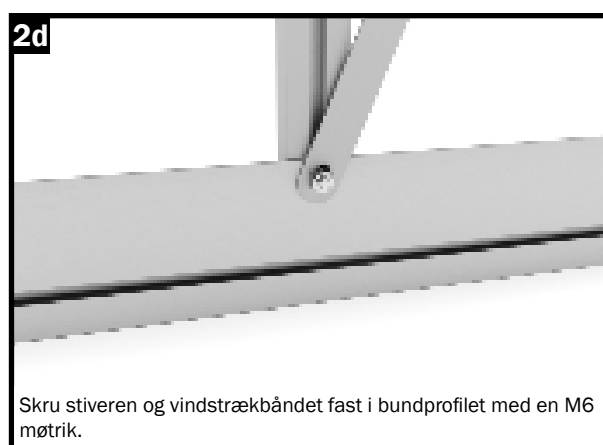
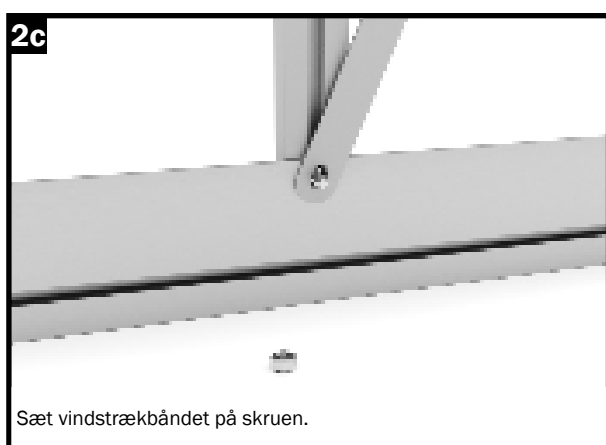
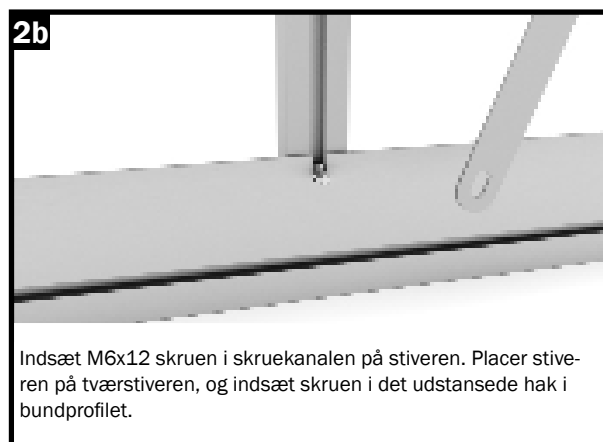
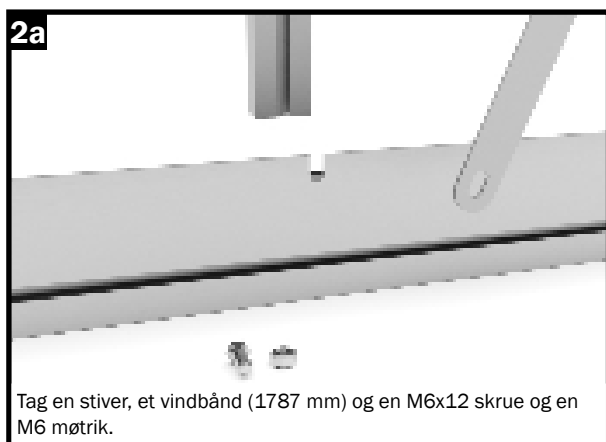

Trin 7 - Montering af stivere (sidevæggen)

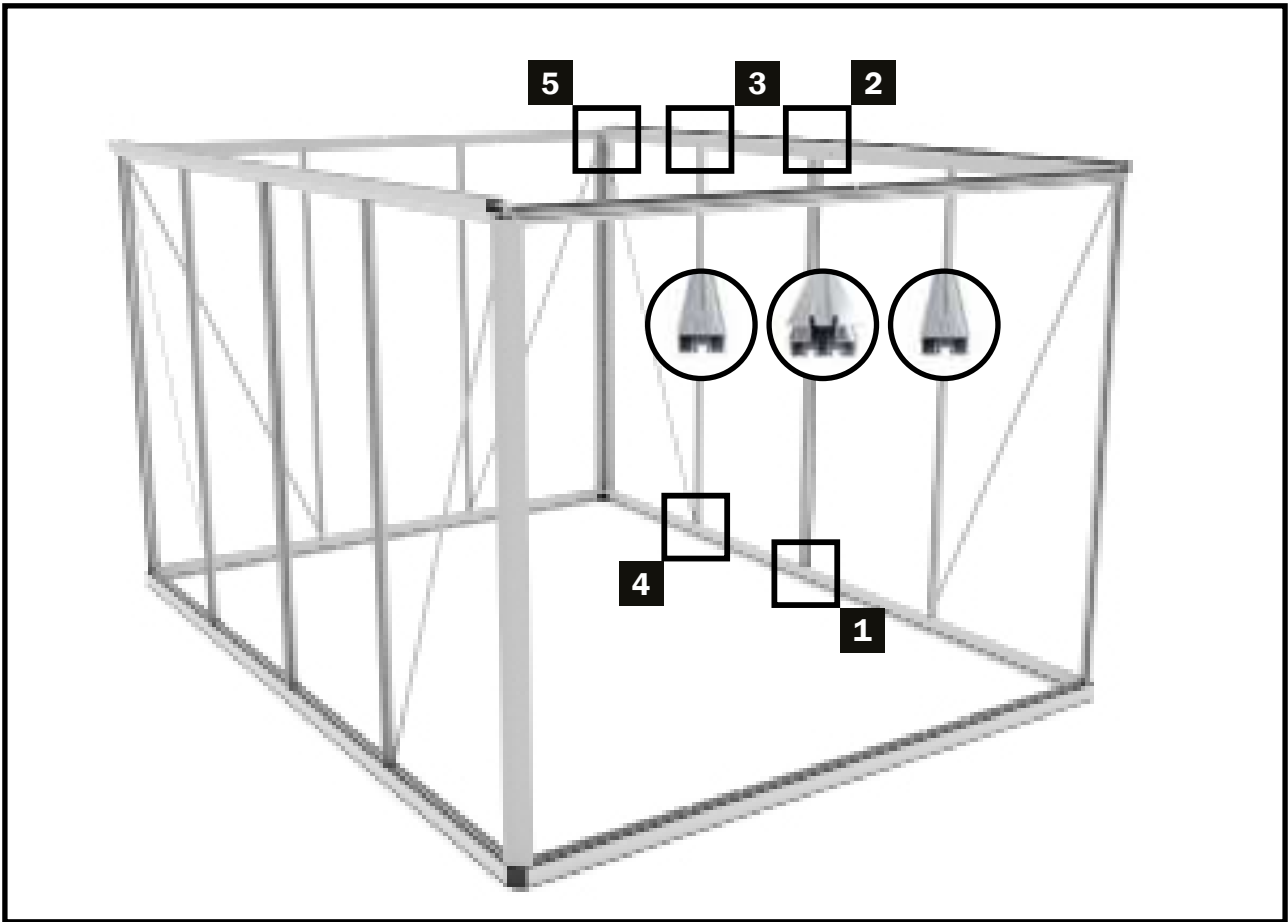

TRIN 7 - Montering af stivere til sidevæggen

I det efterfølgende byggetrin monteres stiverne og samlingsstiverne på sidevæggene, sammen med de to vindbånd.

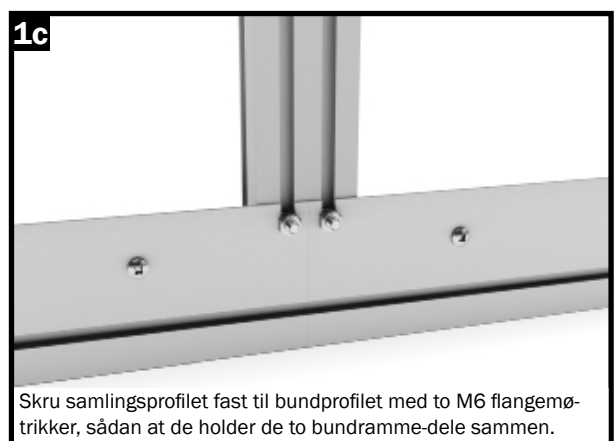
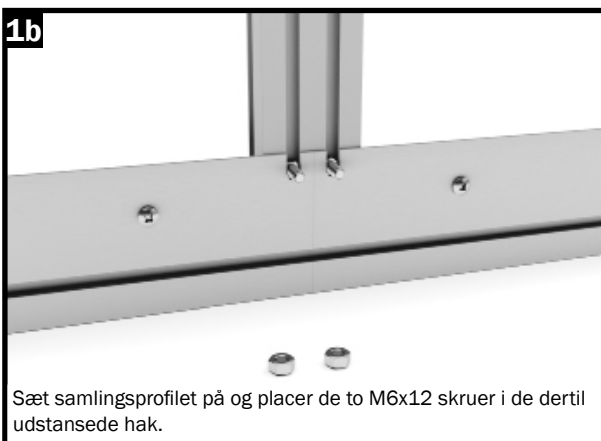
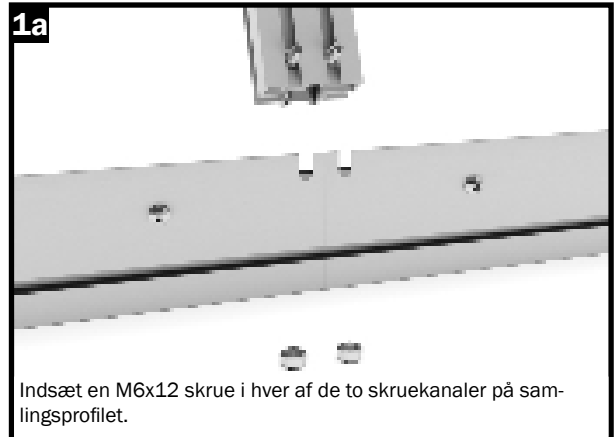

Trin 7 - Montering af stivere (sidevæggen)



Bemærk:

M6/12 skrueerne, som er indført i samlingsprofillet, skal senere bruges til montering af forstærkerbelagene!

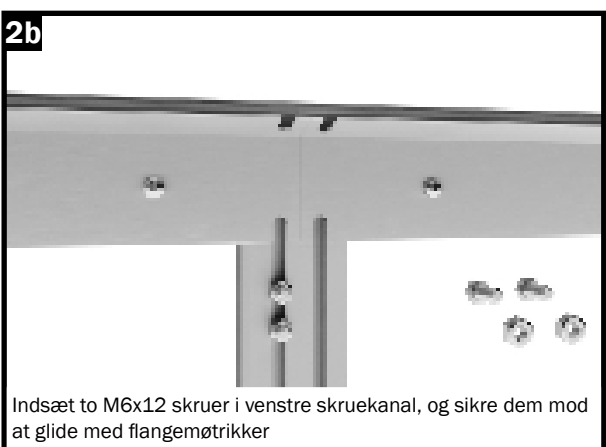

Trin 7 - Montering af stivere (sidevæggen)

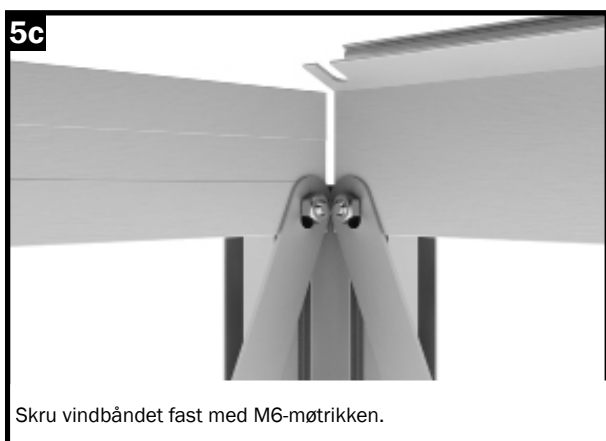
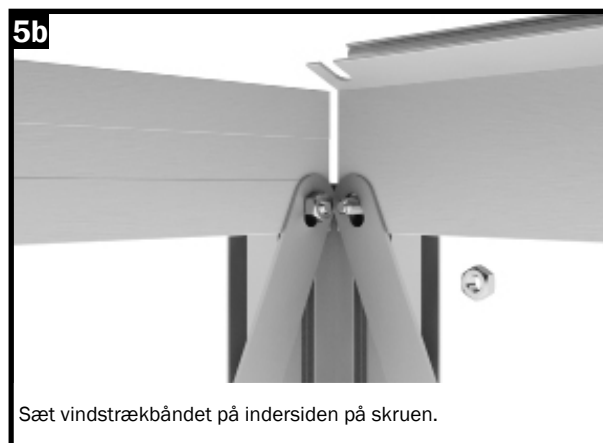
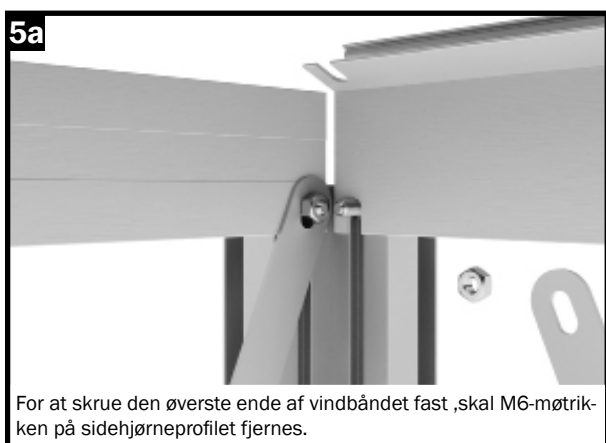
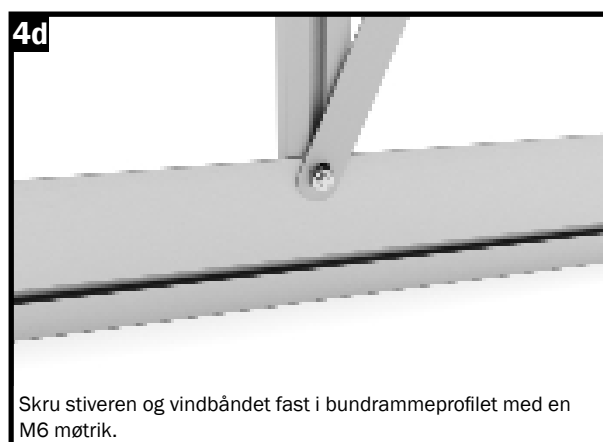
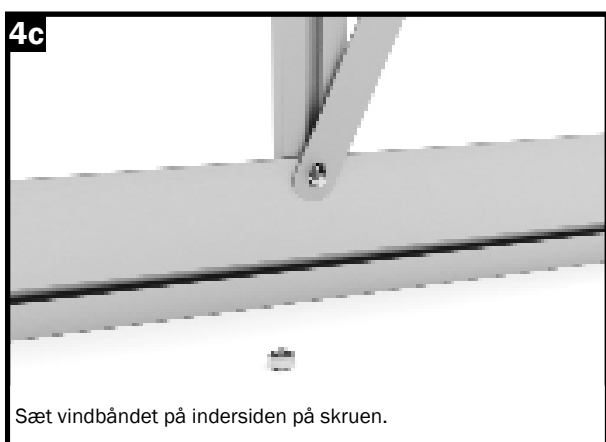
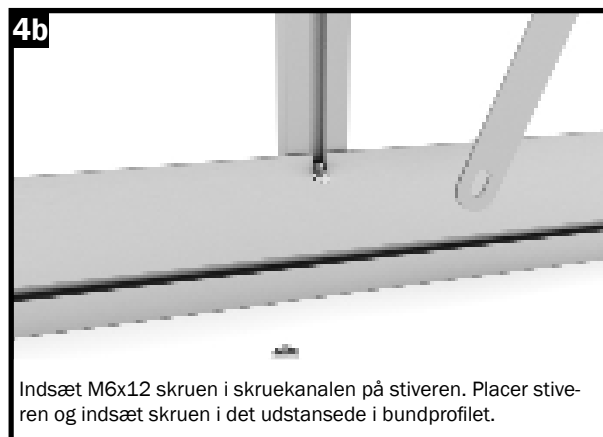
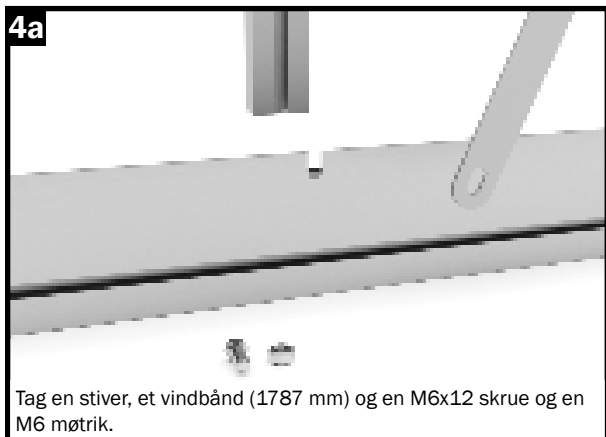

Trin 8 - Dørindgangsprofiler

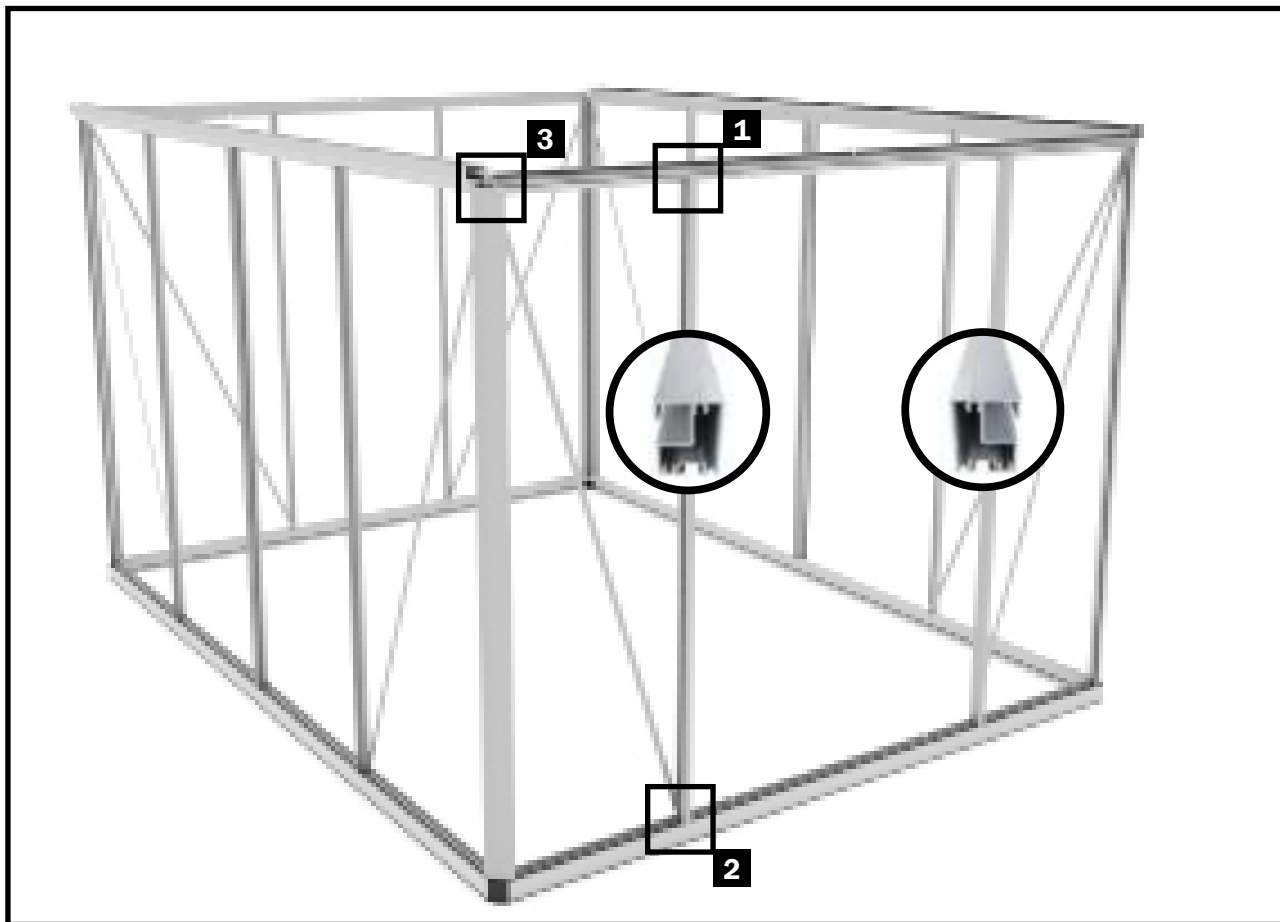

TRIN 8 - Dørindgangsprofiler

I den efterfølgende byggetrin monteres dørindgangsprofilerne sammen med de to vindbånd i frontvæggen.

1a

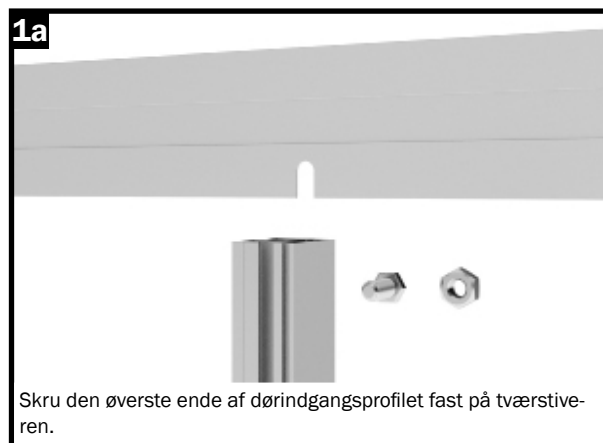

Skrue den øverste ende af dørindgangsprofilet fast på tværstiveren.

1b

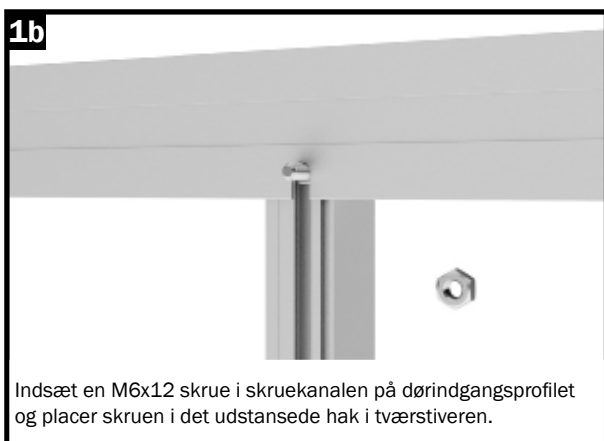

Indsæt en M6x12 skrue i skrukanalen på dørindgangsprofilet og placer skruen i det udstansede hak i tværstiveren.

1c



Skrue dørindgangsprofilet fast til tværstiveren med en M6 møtrik.

Trin 8 - Dørindgangsprofiler

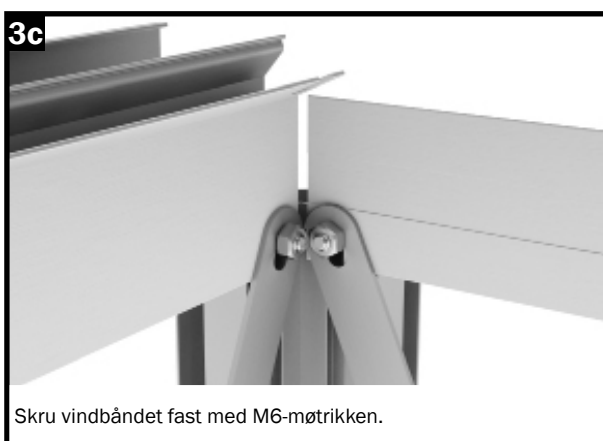
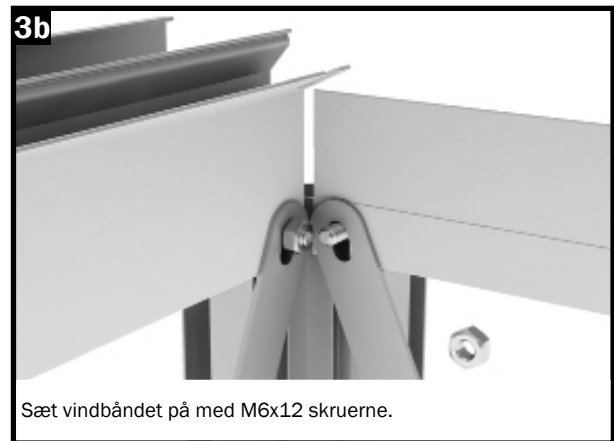
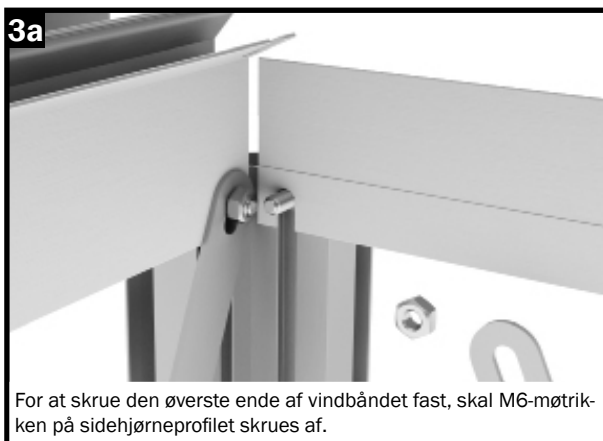
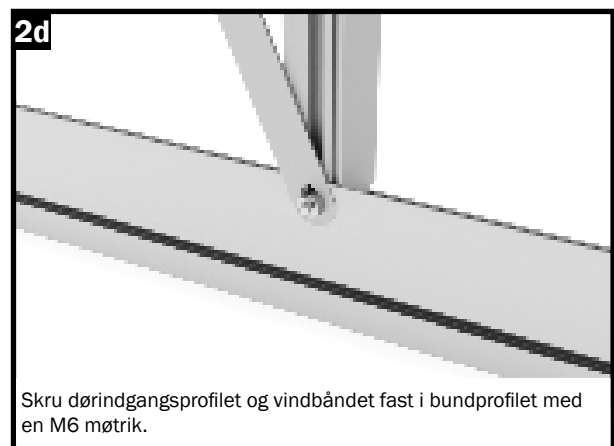
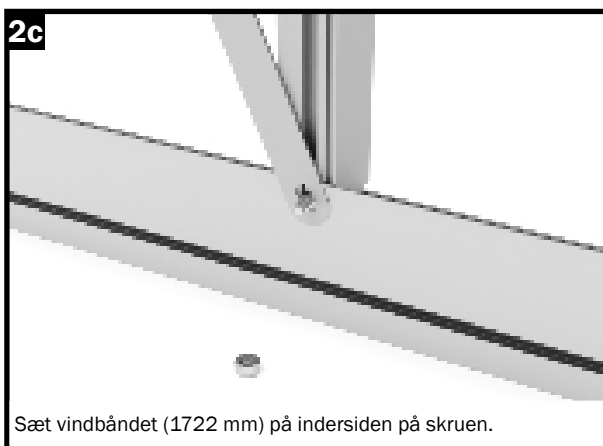
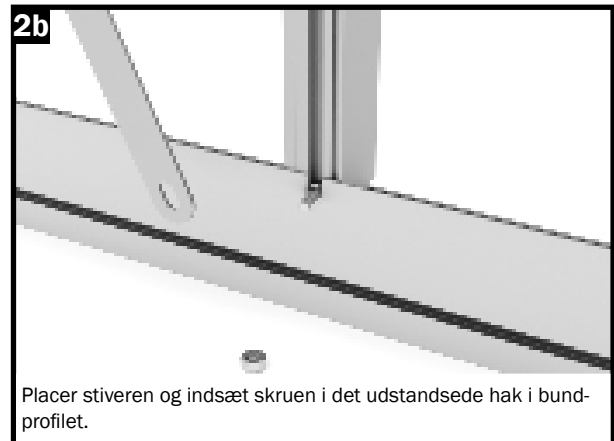
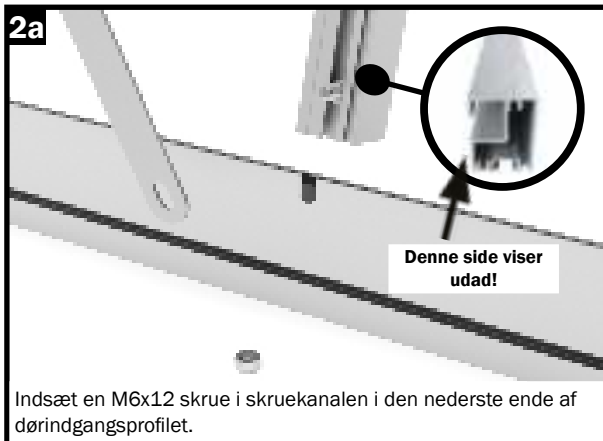

Trin 9 - Tagstøtte og taghjørneprofiler

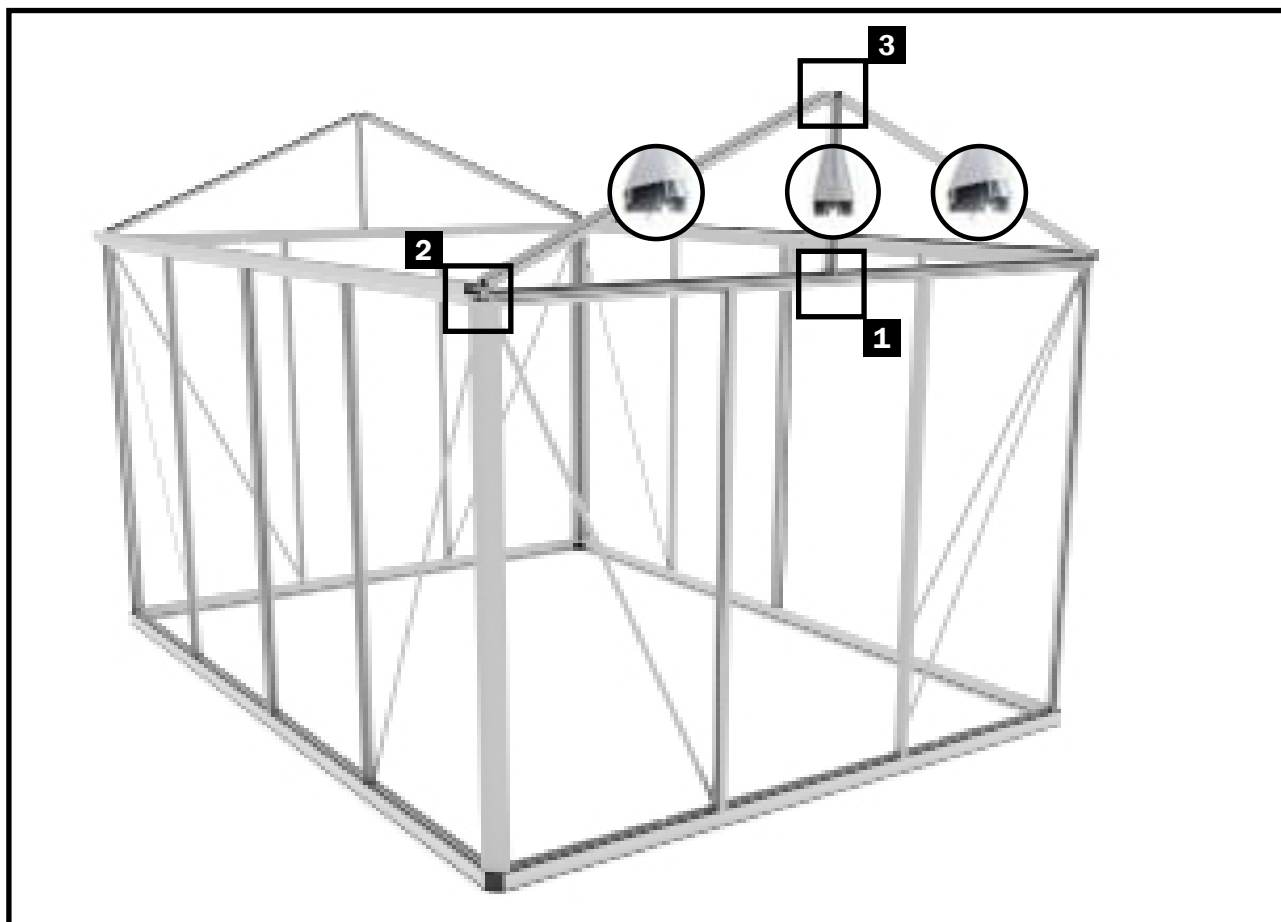

TRIN 9 - Taghjørneprofiler

I den efterfølgende byggetrin monteres taghjørneprofilerne og tagstøtterne.

Bemærk:

Taghjørneprofilerne bør monteres af to personer!

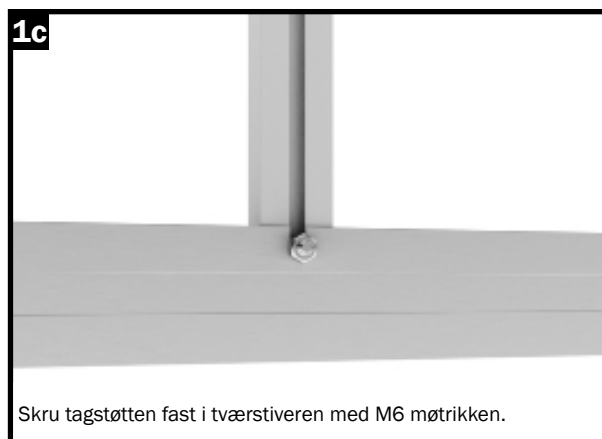
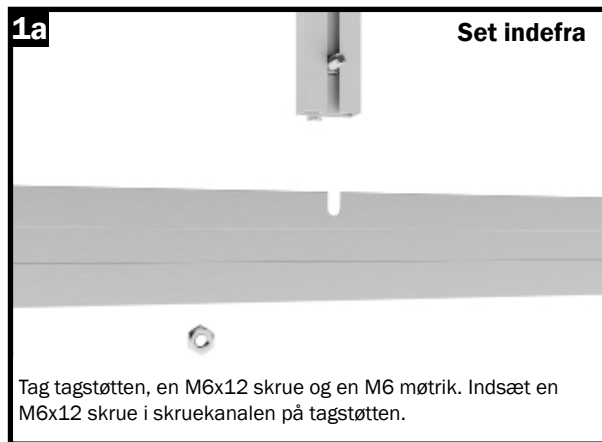

Trin 9 - Tagstøtte og taghjørneprofiler

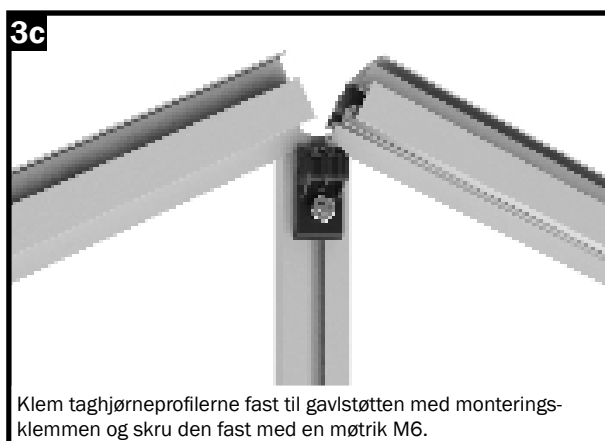
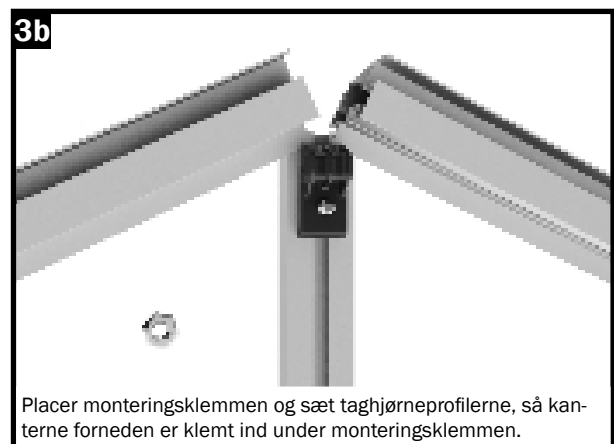
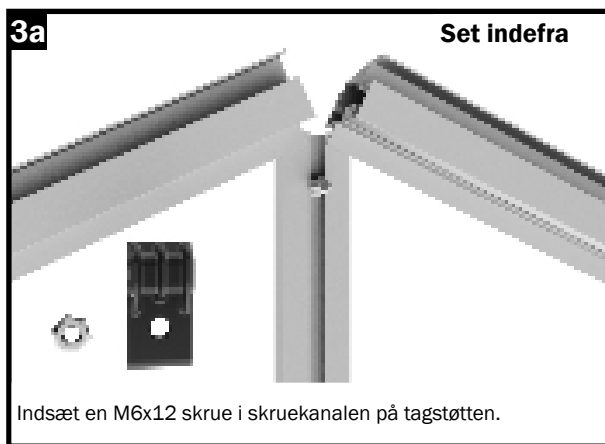
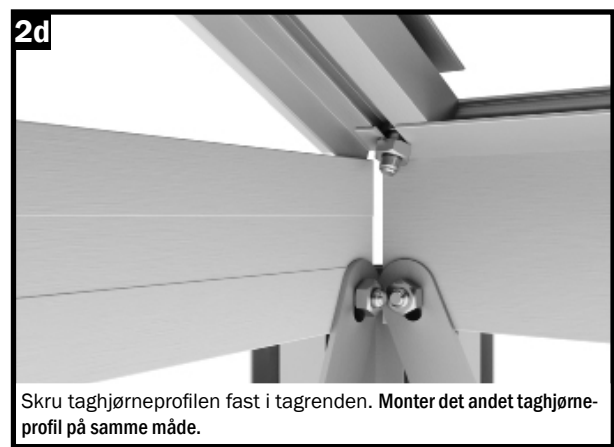
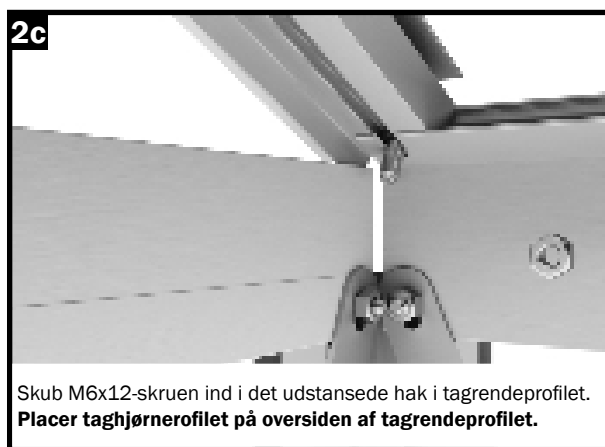
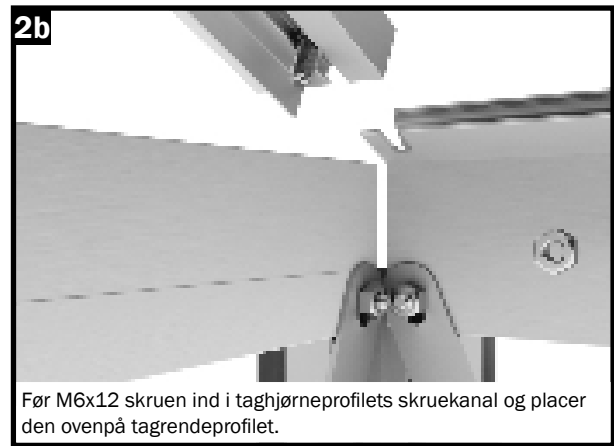
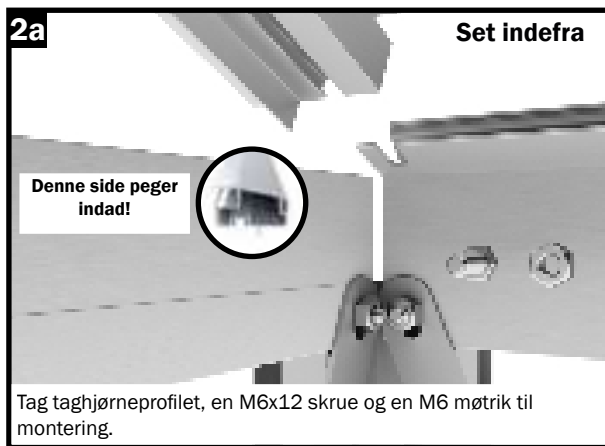

Trin 10 - Tagryg

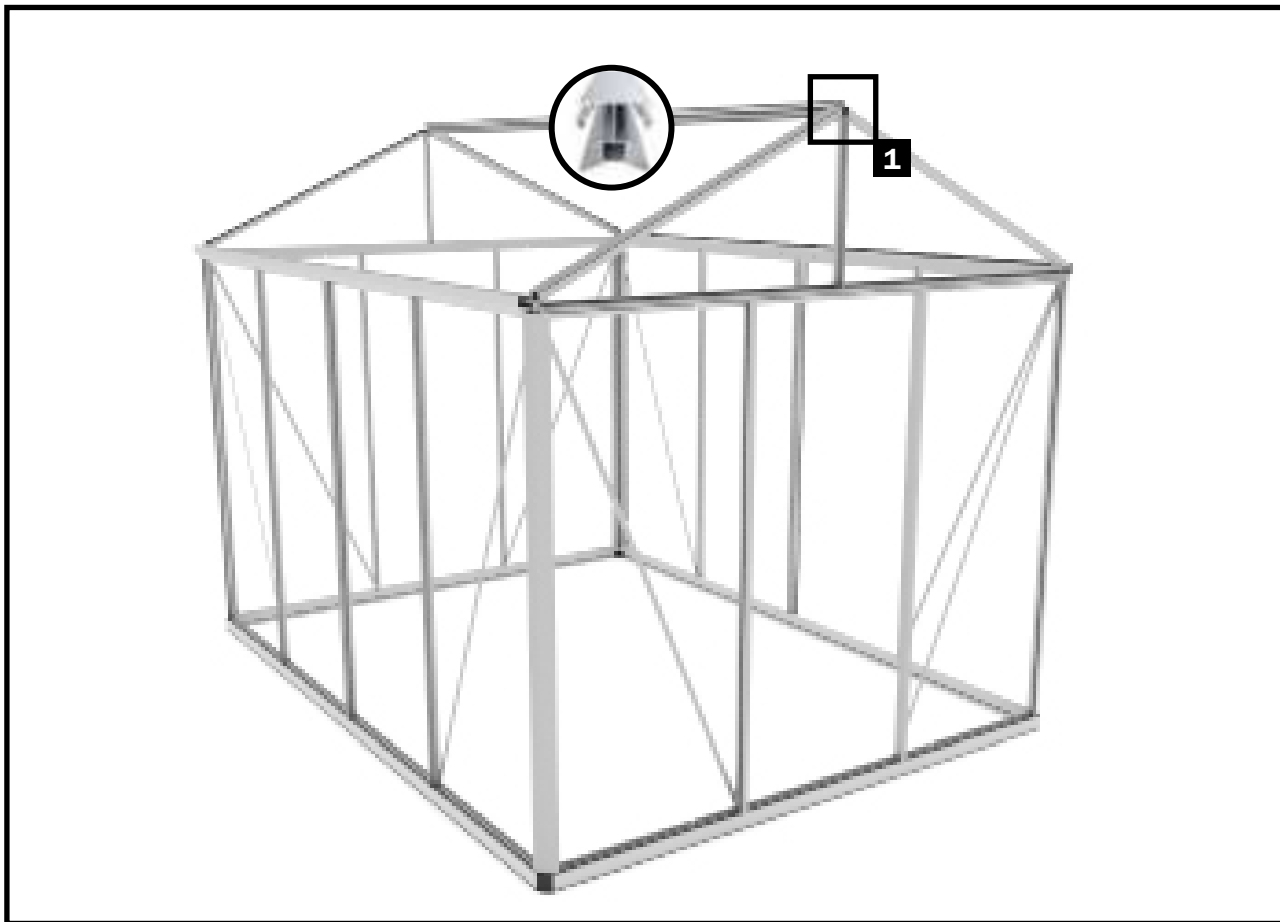

Trin 11 - Montering af tagstiverne

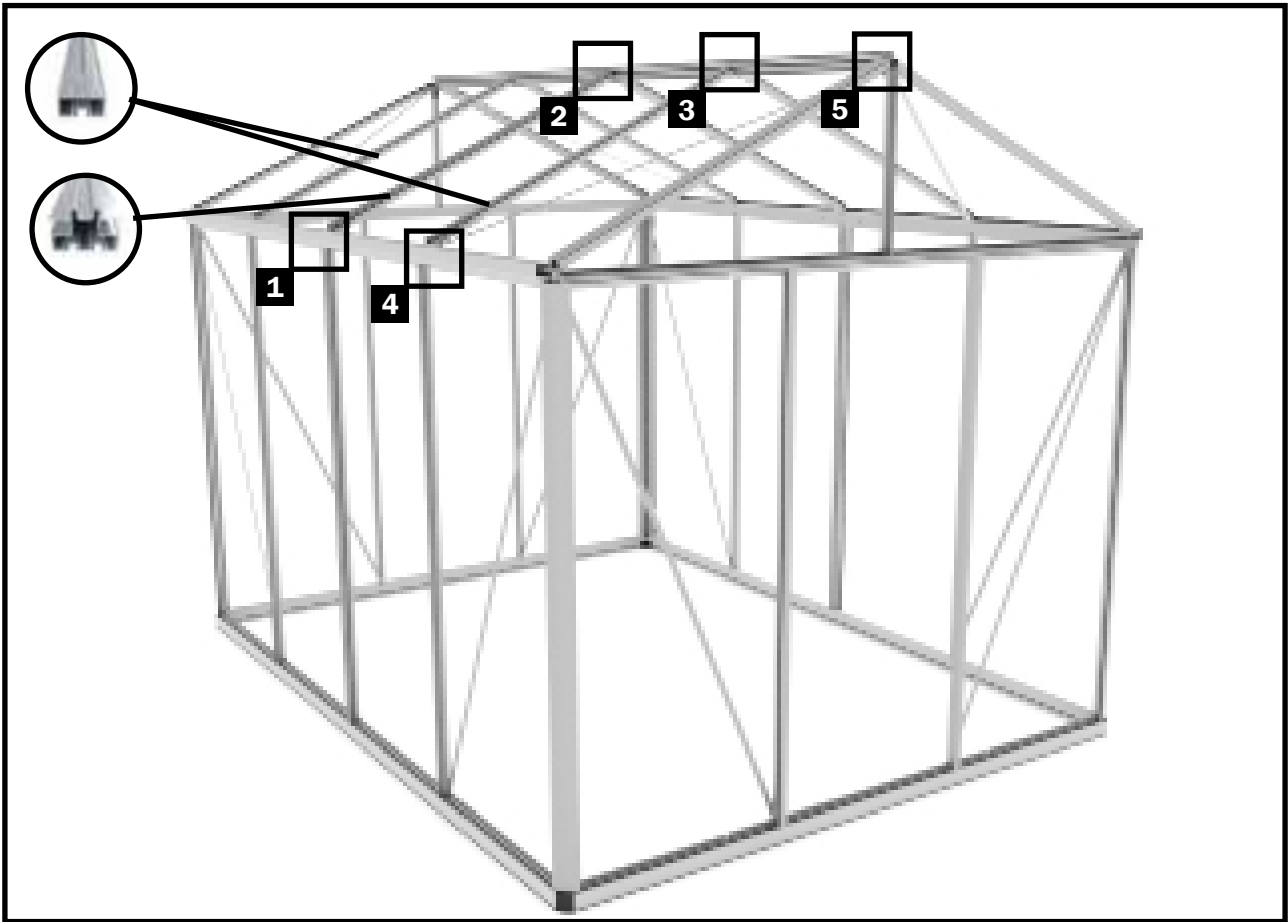

Trin 11 - Montering af tagstiverne

I den efterfølgende byggetrin monteres stiverne i tagfladerne.

1a

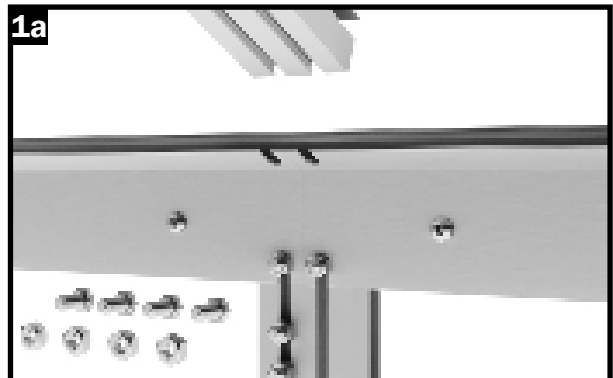

Tag tagets samlingsprofil samt 4 skruer M6x12 og 4 møtrikker M6 til montering.

1b

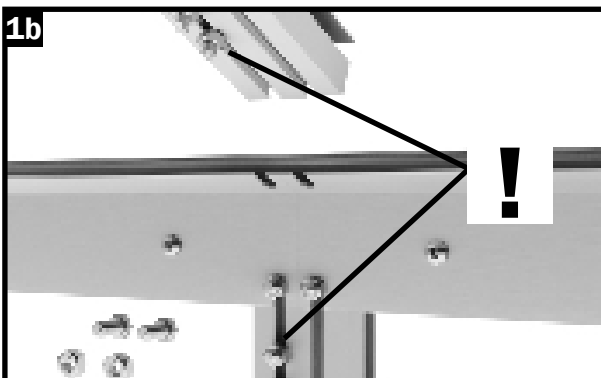

Indsæt to M6x12 skruer i venstre skruekanal, og skru dem fast med møtrikkerne, så de ikke glider.

1c



Indsæt yderligere en M6x12 skrue i hver skruekanal og sæt dem i de udstansede hak i tagrendenprofil. Skru det hele fast.

Trin 11 - Montering af tagstiverne

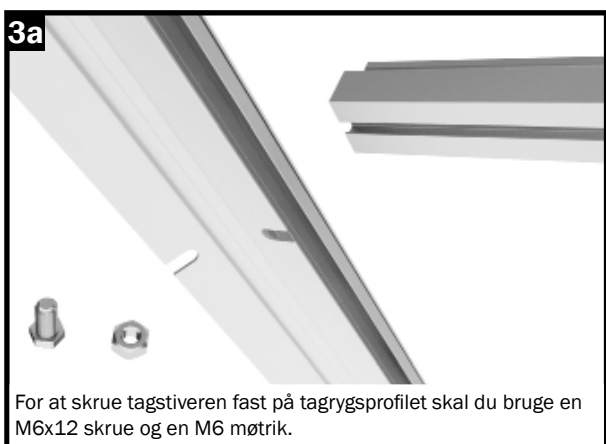
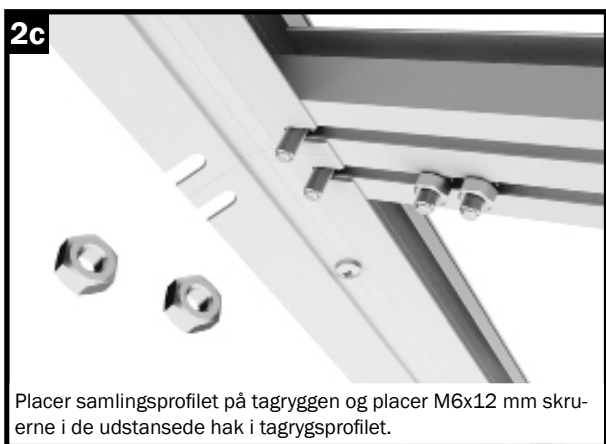
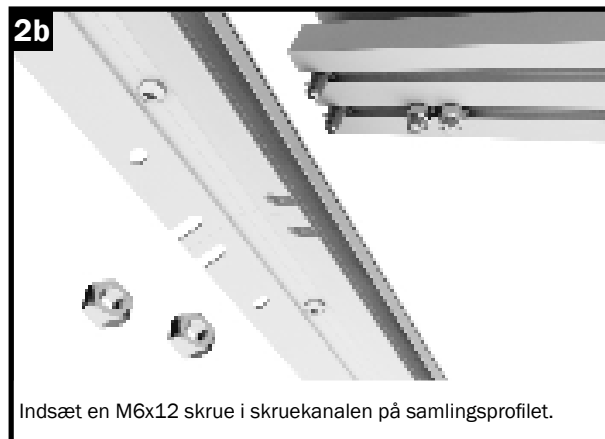

Trin 11 - Montering af tagstiverne

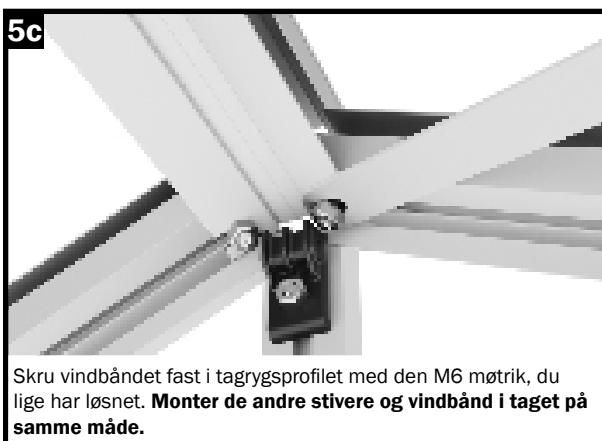
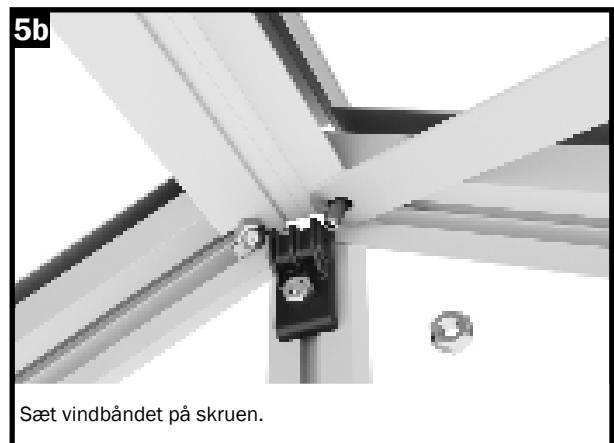
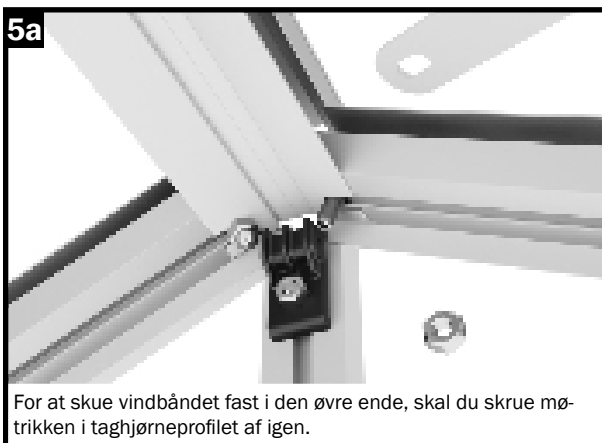
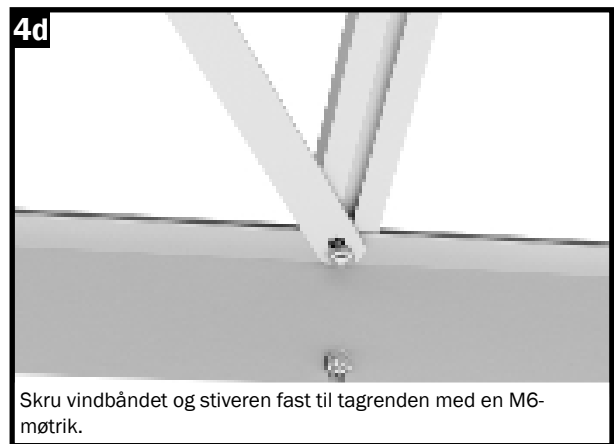
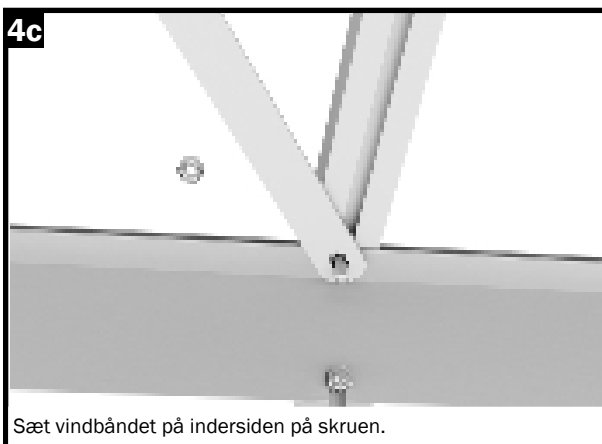
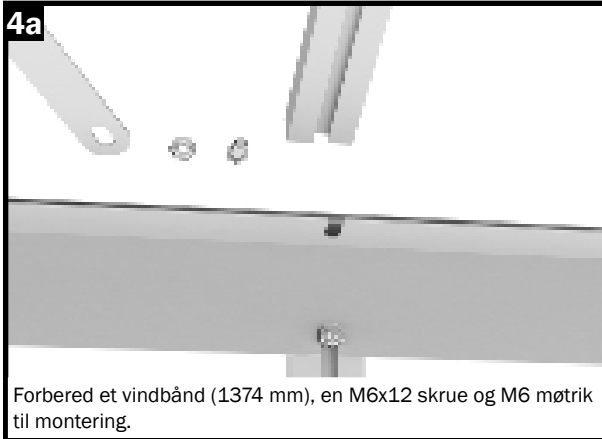

Trin 12 - Montering af forstærkningsplader (forstærkning af tagryg og sider)

Trin 12 - Montering af forstærkende plader til sider og tagryg

For yderligere at forbedre bæreevnen i vores drivhuse, har vi forsynet de områder, hvor de langsgående profiler (tagryg og tagrende) er samlet, med ekstra forstærkere.

Monter en forstærker ved samlingen i tagryggen og en ved hver af de to samlinger i tagrenderne. Bemærk venligst, at vinklerne på forstærkerne er forskellige for tagryg og tagrende!

(Forstærkeren til tagrygge har et udstanset hul, forstærkeren til tagrenden har to udstansede huller.

Tip:

For at opnå den bedste stabilitet anbefaler vi ved montering af forstærkerne til tagryggen at sætte en støtte, før den monteres. Her hjælper det at understøtte rammen, så profilerne ikke hænger. Når du monterer forstærkerne på tagrenderne, skal du sørge for, at de er justeret nøjagtigt i vinkel og ikke er bøjet!

Det er bedst først at fjerne støtten til tagryggen, når drivhuset har fået indsat termopladerne.

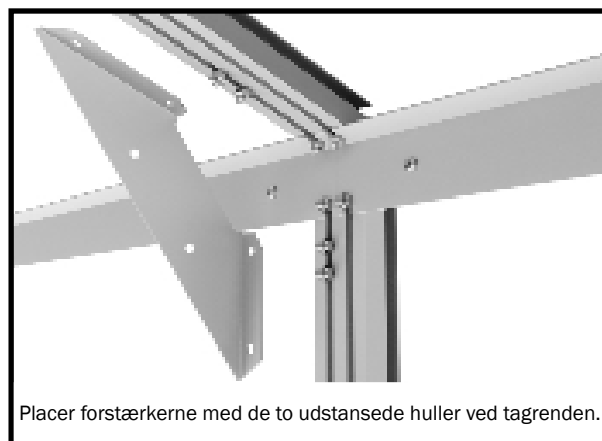
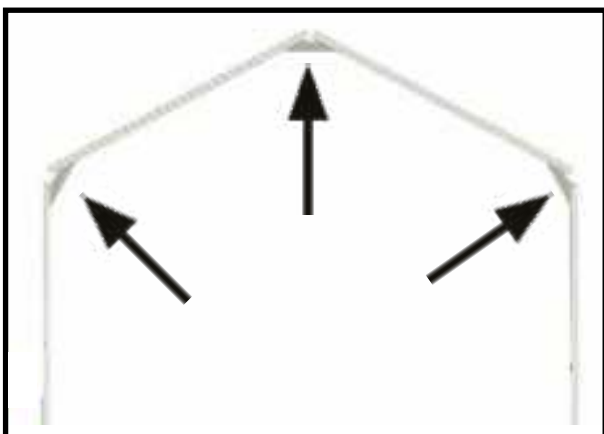

Placer forstærkerne med de to udstansede huller ved tagrenden.

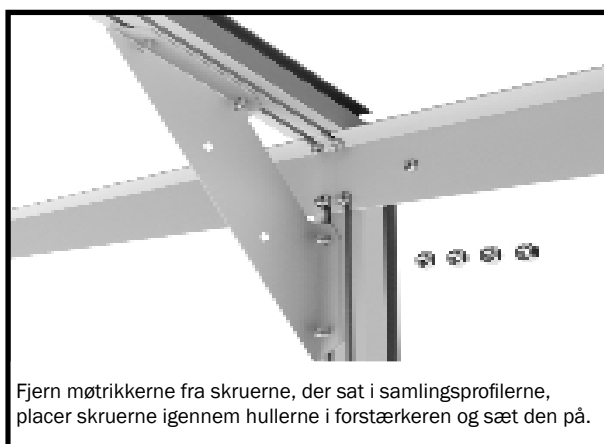

Fjern møtrikkerne fra skrueene, der sat i samlingsprofilerne, placer skrueene igennem hullerne i forstærkeren og sæt den på.

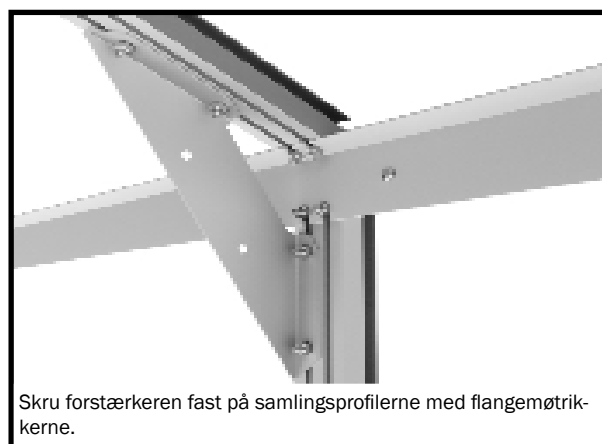

Skru forstærkeren fast på samlingsprofilerne med flangemøtrikkerne.

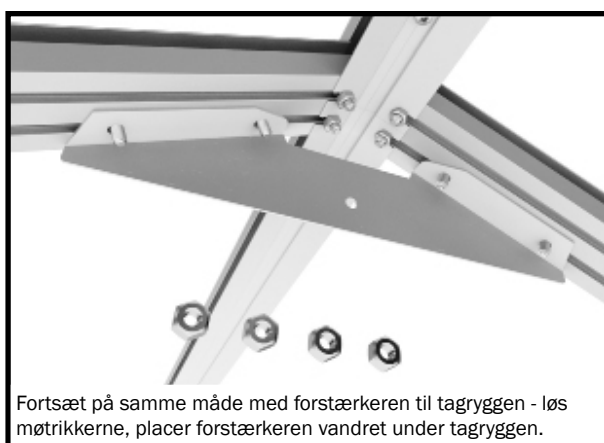

Fortsæt på samme måde med forstærkeren til tagryggen - løs møtrikkerne, placer forstærkeren vandret under tagryggen.



Skru forstærkeren godt fast i samlingsprofilerne med M6-møtrikkerne.

Trin 13 - Indsættelse af termopladerne

TRIN 13 - Indsættelse af termoplader

I de følgende trin indsættes termopladerne i dit drivhus i den forberedte aluminiumsramme.

FØR MONTERING:

Bemærk, at de leverede termoplader har en inder-side og en yderside. Ydersiden er UV-beständig og er påtrykt med „OUTSIDE“ eller „AUSSEN“.

Alternativt kan der også været påført en folie på pladerne – siden med folien er ydersiden.



BEMÆRK:

Luk den øverste kant af termopladen med den medfølgende aluminiumstape. Dette forhindrer insekter i at komme ind i kanalerne i termopladerne. Vi anbefaler, at man ikke forsegler underkanten af termopladerne med klæbebåndet. Dette sikrer at eventuelt kondensvand der måtte opstå, kan løbe ud.

Nogle af plastprofilerne skal tilpasses i længden.

Brug en fintandet sav til dette.

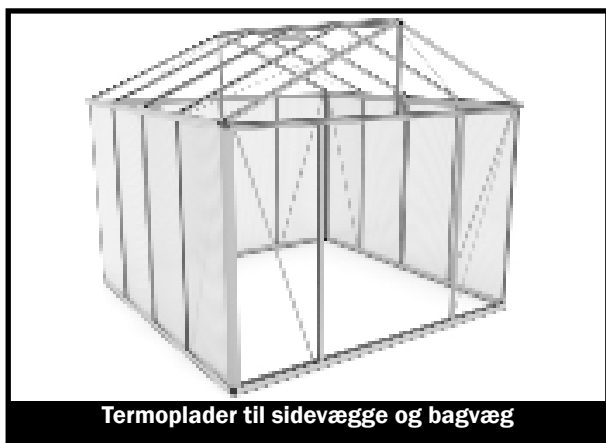

Termoplader til sidevægge og bagvæg

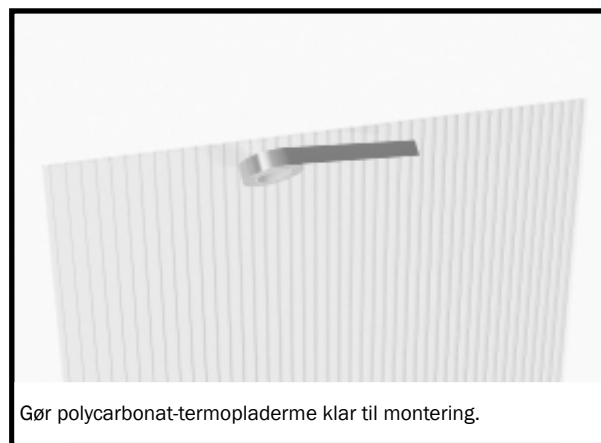

Gør polycarbonat-termopladerne klar til montering.

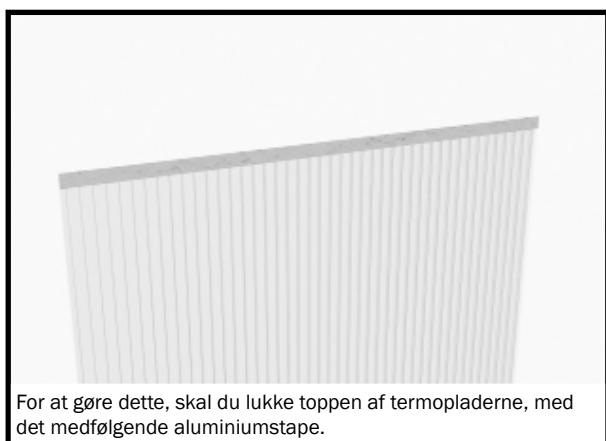

For at gøre dette, skal du lukke toppen af termopladerne, med det medfølgende aluminiumstape.

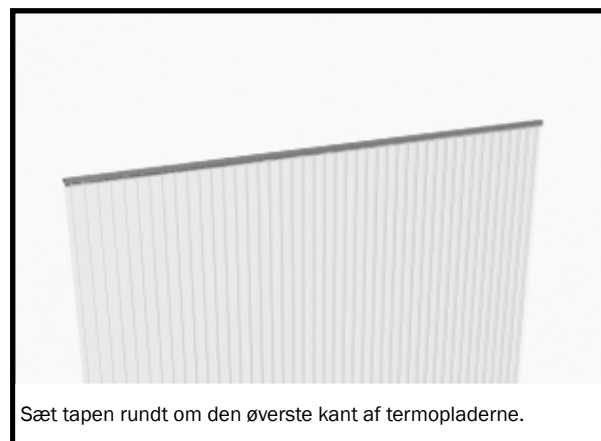

Sæt tapen rundt om den øverste kant af termopladerne.

Trin 13 - Indsættelse af termopladerne

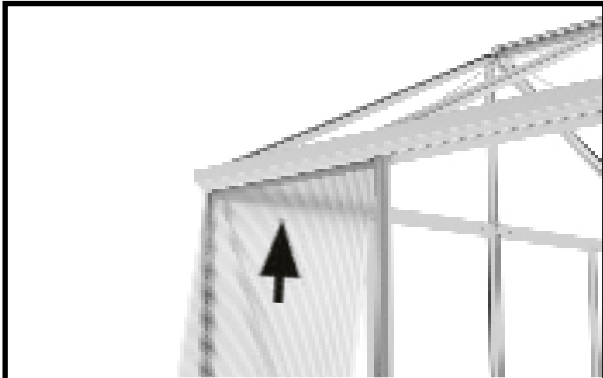

Sæt termopladerne til siden ind i rammen, ved at skubbe dem ind i tagrendeprofillets rille nedefra.

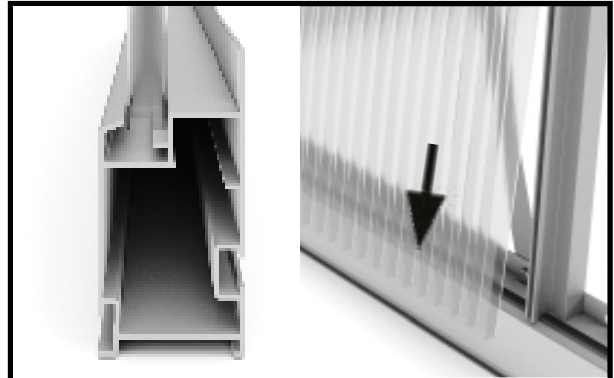

Pres pladen mod sidevægstiveren og derefter den nederste side ned i bundprofillets rille. Fortsæt med det næste fag.

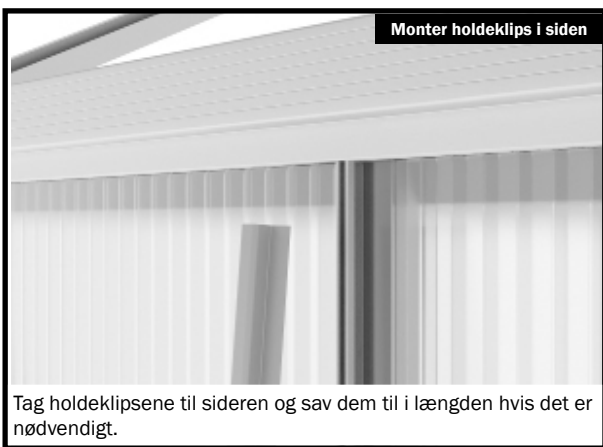

Tag holdeklipsene til sideren og sav dem til i længden hvis det er nødvendigt.

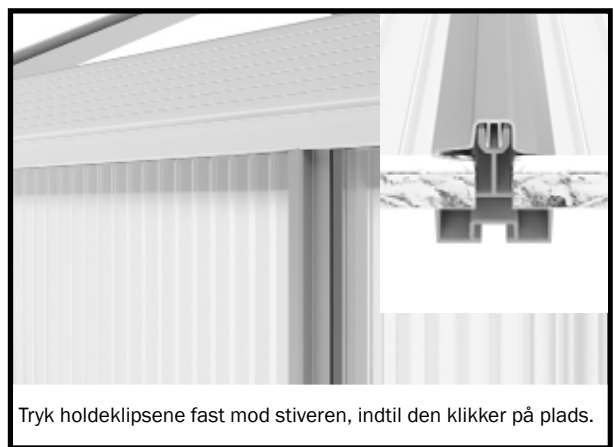

Tryk holdeklipsene fast mod stiveren, indtil den klikker på plads.

Sæt vinduesplader i sidevæggene og i taget med den samme fremgangsmåde.

Bemærkning vedrørende termopladerne til taget:

Ved montering af termopladerne i tagfladen, bør du på forhånd afgøre, i hvilke felter du vil placere tagvinduerne. I de fag hvor du vil have tagvinduerne, indsætter du termopladerne i halv højde.

Vi anbefaler at placere tagvinduerne i den side, som normalt vender væk fra vinden, hvis det er muligt.



Indsæt termopladerne i tagfladens fag.

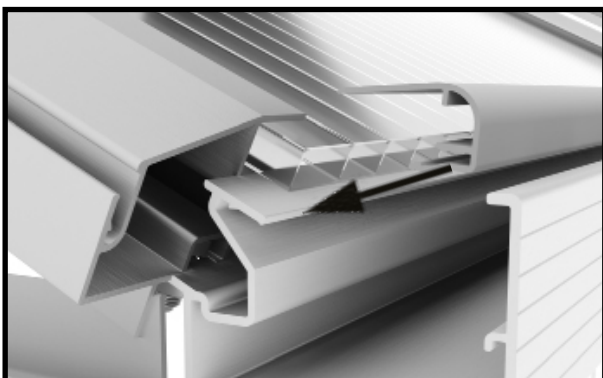

Sæt holdeklipsene på den nederste kant af tagpladen og tagrenden.

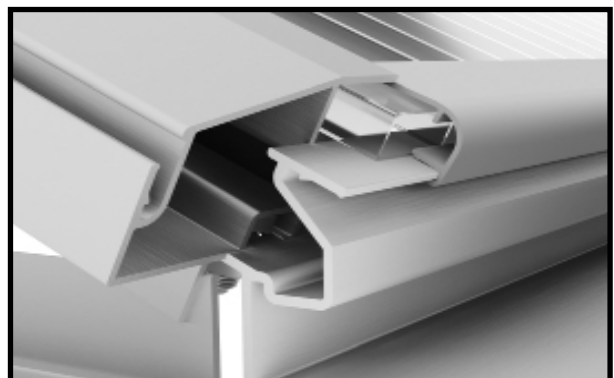

Tryk holdeklipsen fast, så den låser sig fast på tagrenden.

Trin 13 - Indsættelse af termopladerne

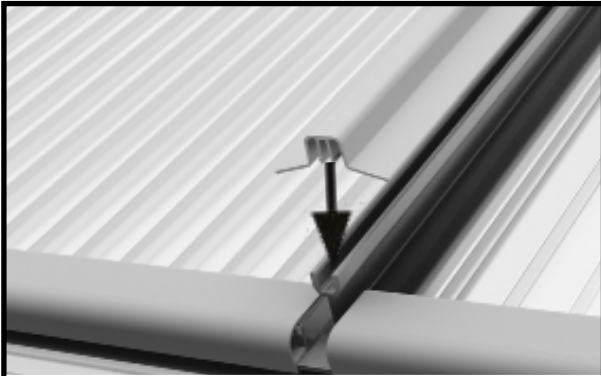

Tag en holdklips til tagstiverne. Hvis nødvendig saves den til i den passende længde.

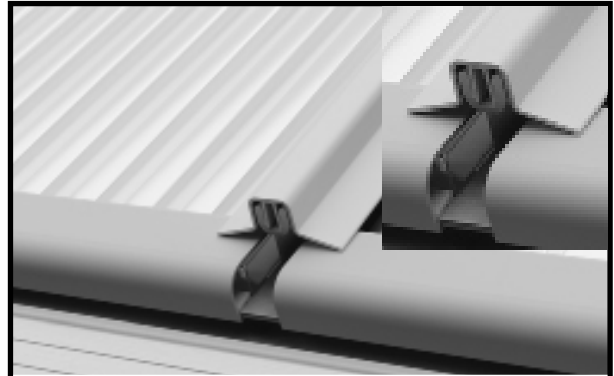

Tryk holdeklipsen fast mod tagstiveren, indtil den klikker på plads.

Montering af termopladerne på den forreste gavside

Indsæt nu termopladerne til frontgavlen. Det er bedst at starte med de trekantede plader foroven og derefter indsætte de firkantede plader forneden.

Når termopladerne er indsat i frontgavlen, indsættes pladeren i bagvæggen.

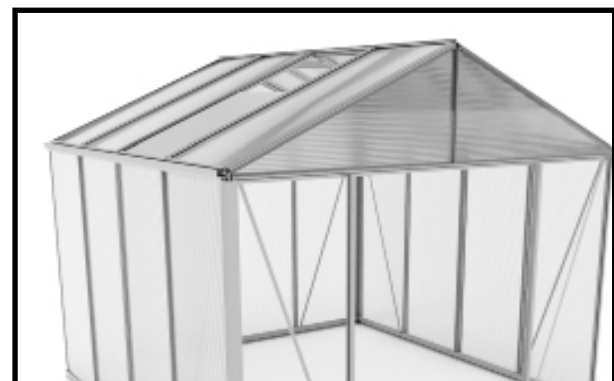

Ved montering af termopladerne til for- eller baggavlen er det bedst at starte med at indsætte de trekantede plader foroven.

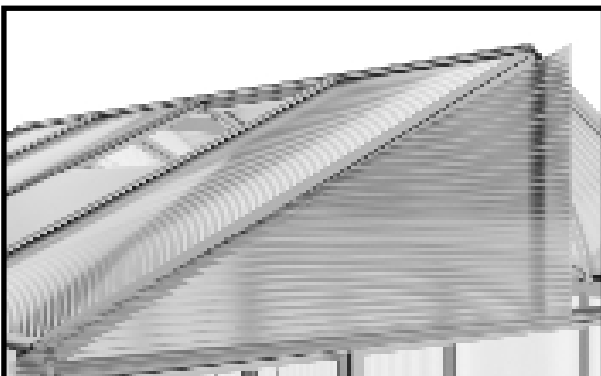

Indsæt den trekantede plade, så den hviler på tværstiveren og støder fast mod gavlstøtten.



Klip først holdeklipsen til i samme længde som taghjørneprofilet. Sæt holdeklipsene på taghjørneprofilerne.

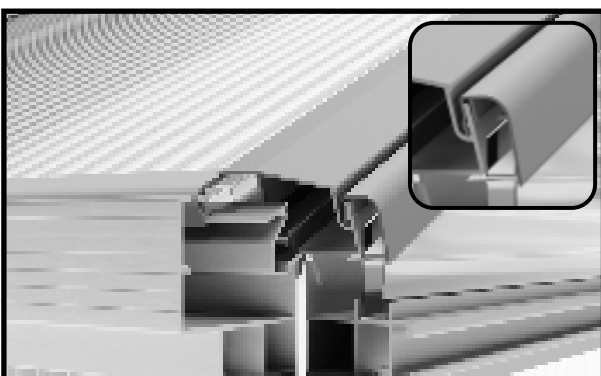

Tryk holdeklipsen godt fast, så den klikker på plads i taghjørneprofilet. Gentag med dette med den anden trekant.

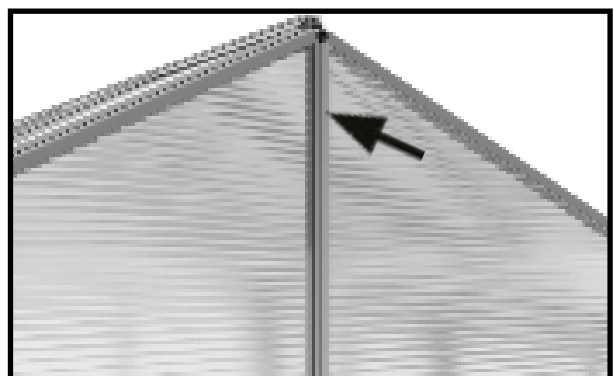

Klip en holdeklips til i sammelængde som gavlstøtten og tryk den på støtten, indtil den klikker på plads.

Trin 13 - Indsættelse af termopladerne

BEMÆRK:

For at isætte termopladerne i til venstre og højre for døråbningen skal de to allerede monterede døråbningsprofiler skrues af igen. Termopladen indsættes til venstre og højre for døråbningen og derefter skrues døråbningsprofilen på igen.

Termopladen indsættes i den rille „U“, der sidder i dørindgangsprofilen (se øverst side 30). Derved holdes pladerne fast på plads.



Tag termopladen til en af frontvæggens sider.



Skrue dørindgangsprofilen af og indsæt termopladen.

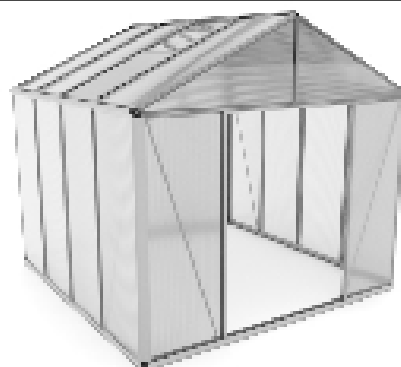

Skub dørindgangs-/dørsideprofilen på termopladen og skru profillet fast igen til rammen, så det holder termopladen fast.

Detalje, af termopladen indsat i dørindgangsprofilen

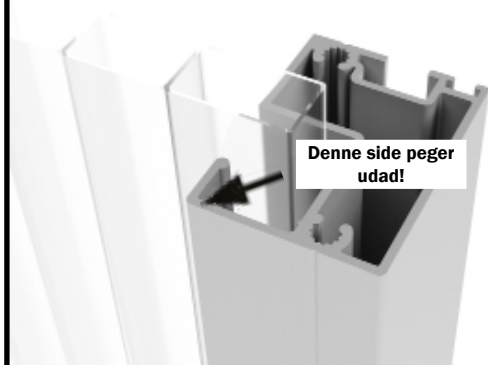

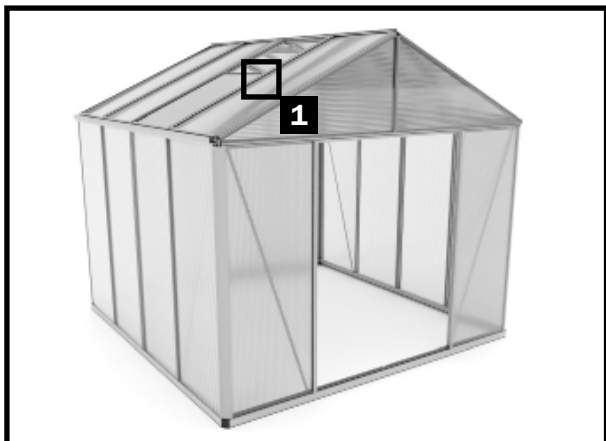

TRIN 14 - VINDUESSTOP

I det efterfølgende byggetrin monteres vinduesstopprofilen i de tagfelter, hvor tagvinduerne skal monteres.

Bemærk:

En hammerhovedskrue M6/12 (nr. 690622) bruges til at montere plastforbinderstykket lige (nr. 665903) på tagstiveren.

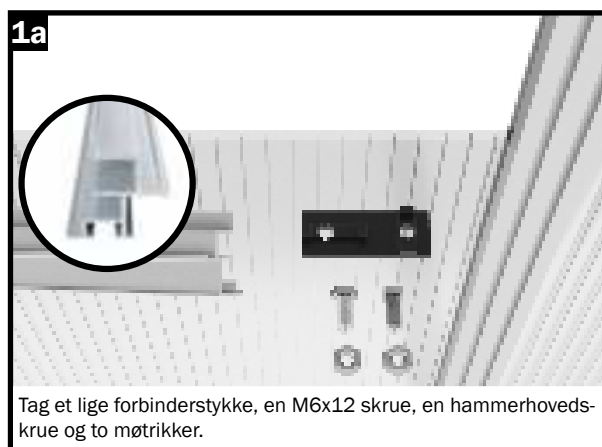

Tag et lige forbinderstykke, en M6x12 skrue, en hammerhovedskrue og to møtrikker.

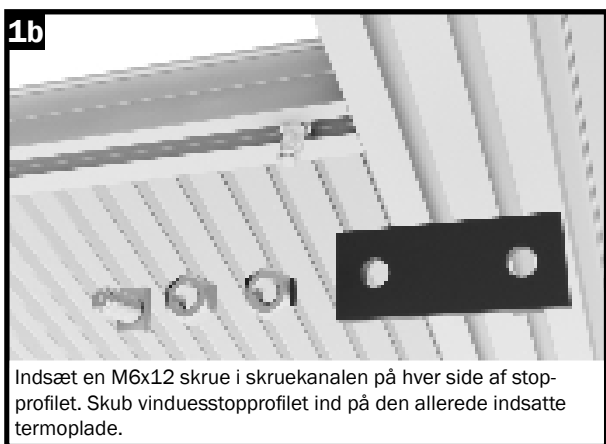

Indsæt en M6x12 skrue i skrukanalen på hver side af stopprofilen. Skub vinduesstopprofilen ind på den allerede indsatte termoplade.



Tag en hammerhovedskrue og sæt den ind i tagstiverens skrukanal og drej den, så den sidder fast. Sæt plastforbinderstykket på.



Tryk vinduesstopprofilen så langt ned, at det støder fast mod termopladen, og skru plastforbinderstykket fast med M6 møtrikker. Sørg for at hammerhovedskruen er kilet fast i tagstiverens skrukanal!

Automatisk vinduesåbner

Vi anbefaler at montere en automatisk vinduesåbner som nyttigt tilbehør. Dette sikrer optimal ventilation af dit drivhus, uden altid at skulle huske på at åbne og lukke tagvinduerne. Det beskytter også dine planter mod overophedning i drivhuset. Temperaturen er justerbar og holderen bruger ikke strøm.

Den vinduesholder, der er inkluderet i leveringsomfanget, ombyttes blot til den automatiske vinduesåbner.

VIGTIGT: Den automatiske vinduesåbner tåler ikke frost. Udskift derfor i vintermånederne, den automatiske vinduesåbner, med den her medfølgende almindelige vinduesholder!

Trin 15 - Samling og montering af tagvindue

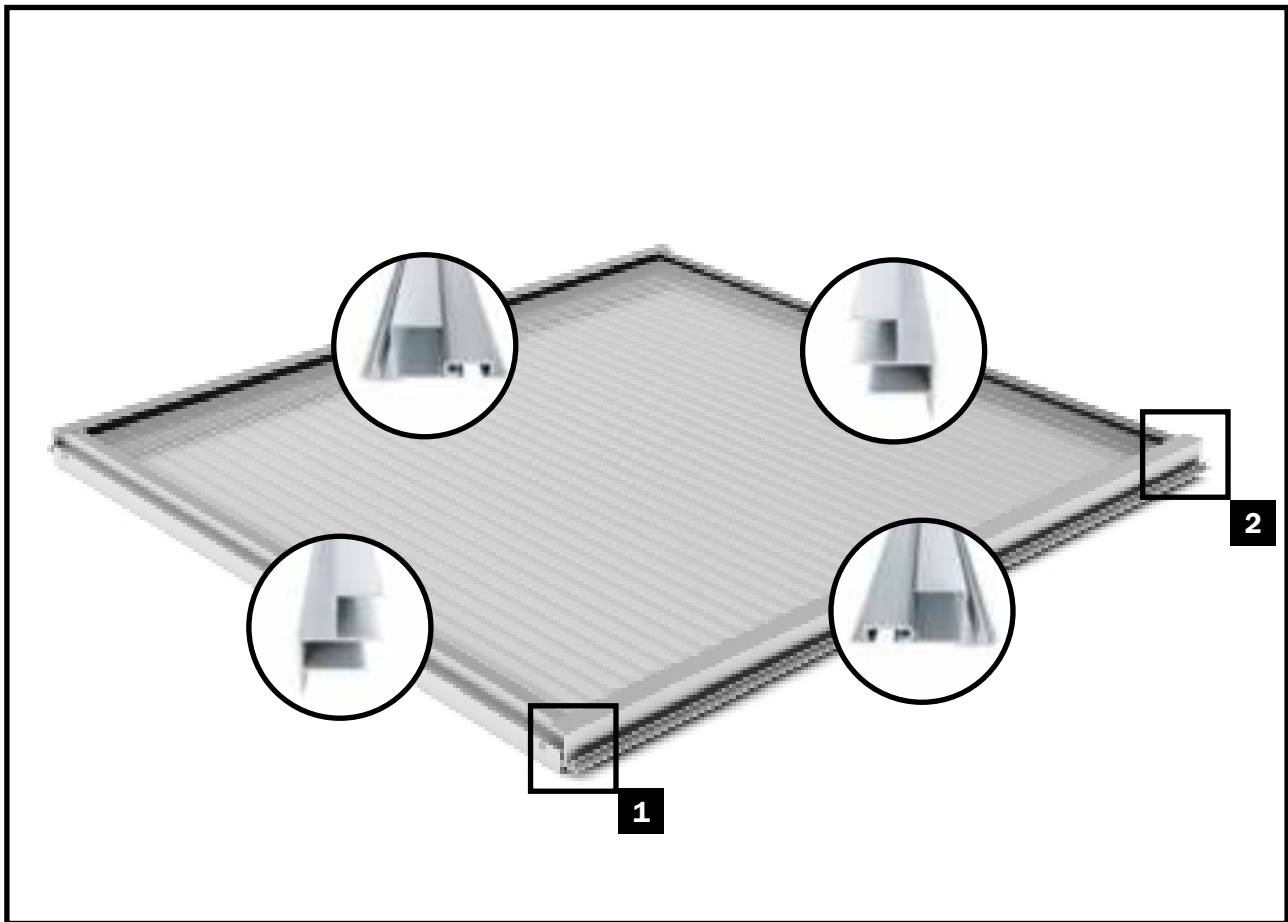

TRIN 15 - Monter og installer vinduet

I det efterfølgende byggetrin samles tagvinduet.

Bemærk: M6/12 skruerne vist i figur 1a er kun nødvendige i det nederste af de to hængselsprofiler og er derfor kun indsat på den ene side i skruekanalen på hængselsprofilen.

Efter montering skubbes vinduet ind i tagryggen.

VIGTIGT: Skub vinduet fra enden af tagrygsprofilen til den ønskede position.

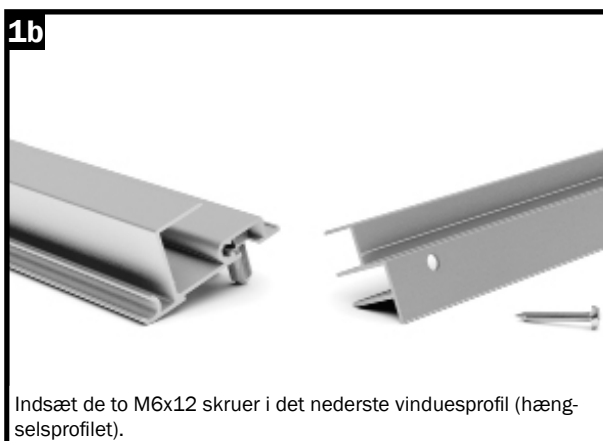
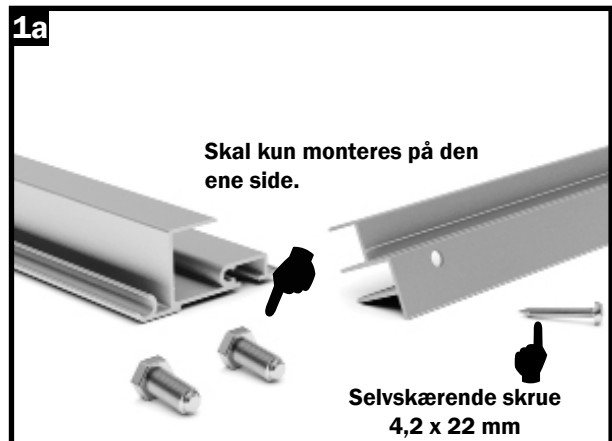

Trin 15 - Samling og montering af tagvindue

2a



Tag det øverste hængselsprofil og en selvskærende skrue 4,2 x 22 mm.

2b



Sæt sidevinduesprofilen sammen med hængselsprofilen og skru den fast med en 4,2 x 22 mm selvskærende skrue.

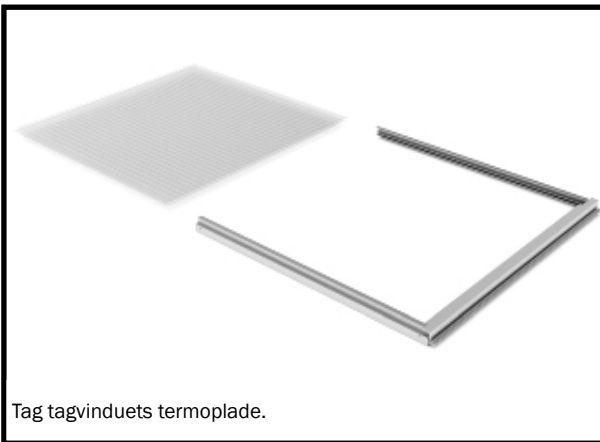

Tag tagvinduet termoplade.

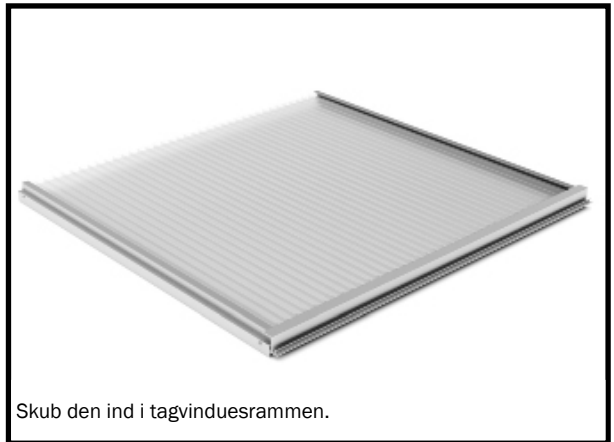

Skub den ind i tagvinduesrammen.

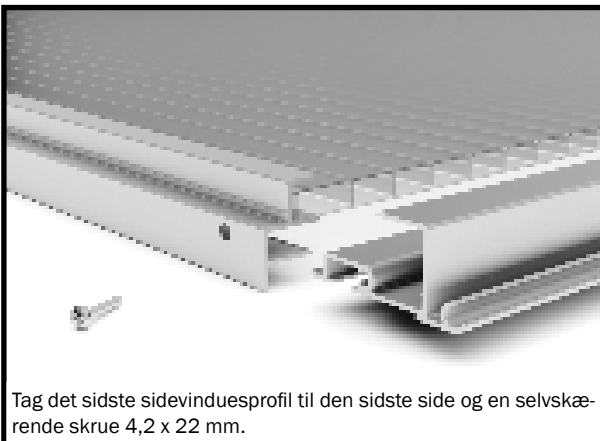

Tag det sidste sidevinduesprofil til den sidste side og en selvskærende skrue 4,2 x 22 mm.



Skru det fast på hængselsprofilerne i top og bund.

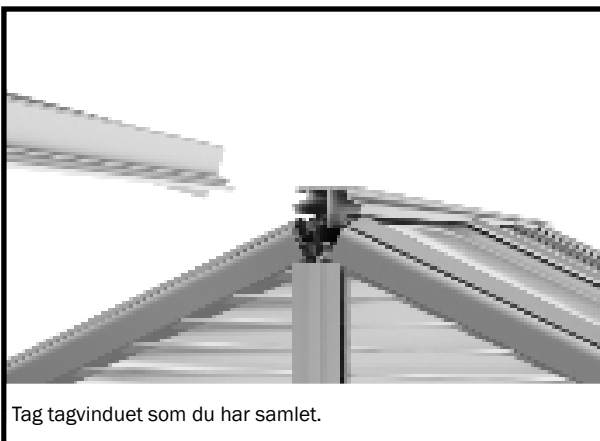

Tag tagvinduet som du har samlet.

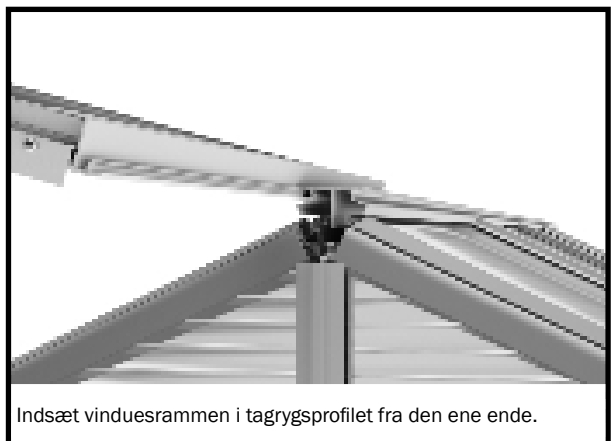

Indsæt vinduesrammen i tagrygsprofilen fra den ene ende.

Trin 15 - Samling og montering af tagvindue



Sørg for, at tagvinduesrammens hængselskant indsættes i tagrygs-profilets hængselskant.

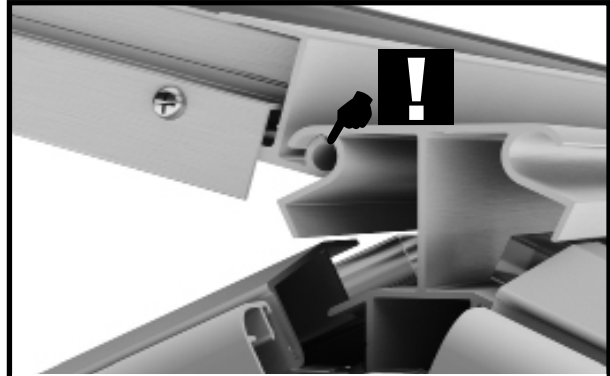

Skub tagvinduesrammen ind til den position hvor du vil have tagvinduet placeret og hvor du har monteret vinduesstopprofil.

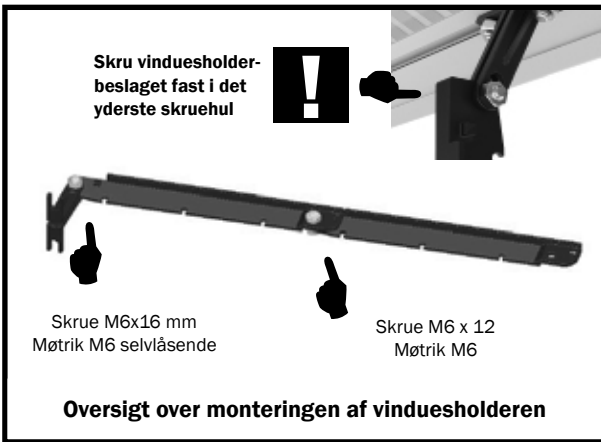

Placer de to M6x12 skruer i midten af det nederste hængselsprofil.



Sæt vinduesholderen på de to skruer M6/12 i nederste hængselsprofil.



Skrue vinduesholderen fast med to M6 møtrikker.



For at åbne vinduet og sætte det fast i en ønsket position, skal du klipse vinduesholderen fast i vinduesstopprofil.



For at lukke vinduet bliver holderen vinklet 90 grader.

Trin 16 - Montering af dørskinner i top og bund

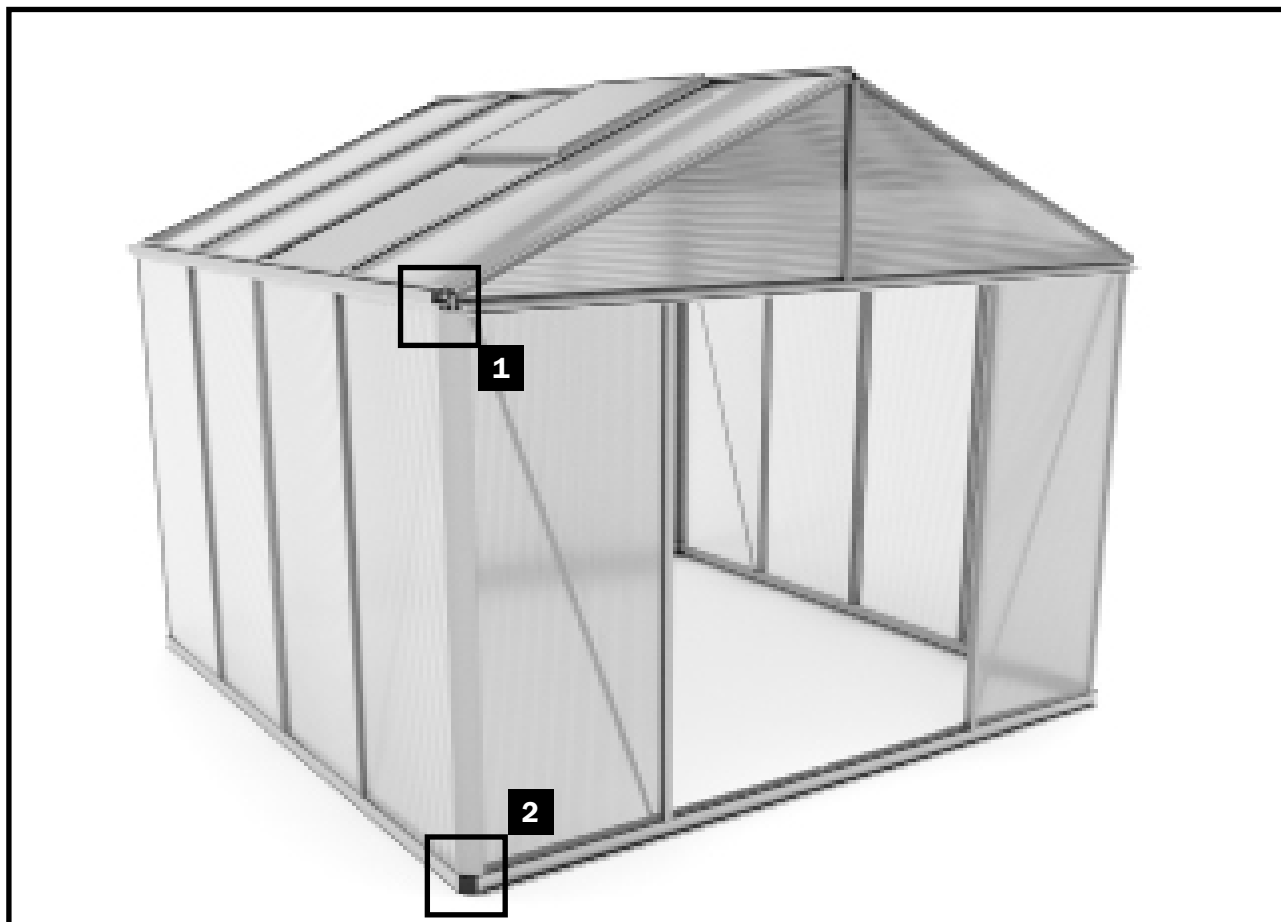

TRIN 16 - Installer dørskinne/installer dør

I næste byggetrin monteres dørskinnerne.

Bemærk, at dørskinnerne består af to dele i både top og bund.

Dette gør monteringen af dørskinnerne meget nemmere.

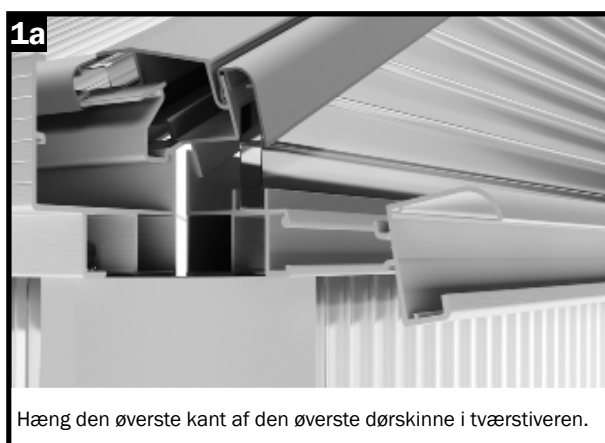

Hæng den øverste kant af den øverste dørskinne i tværstiveren.



Skub dørskinnen opad, indtil den nederste kant kan hægtes ind i tværstiveren. Dørskinnen skubbes herefter nedad. Den øverste dørskinne sidder nu solidt fast i tværstiveren.

Trin 16 - Montering af dørskinner i top og bund

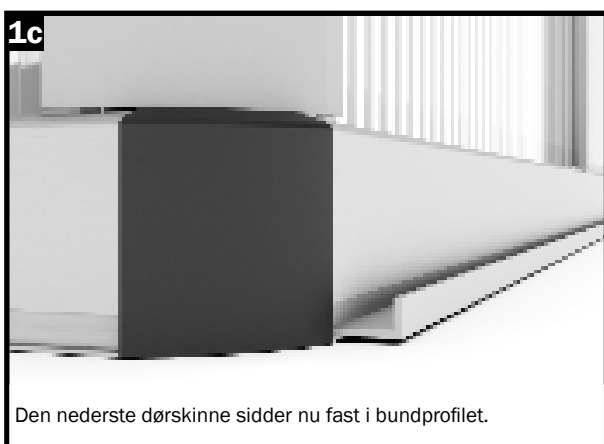
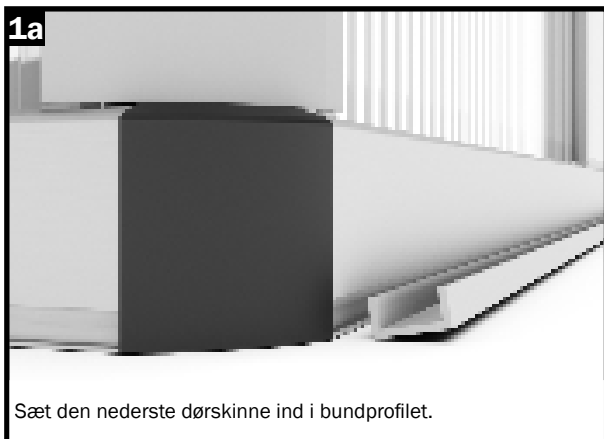

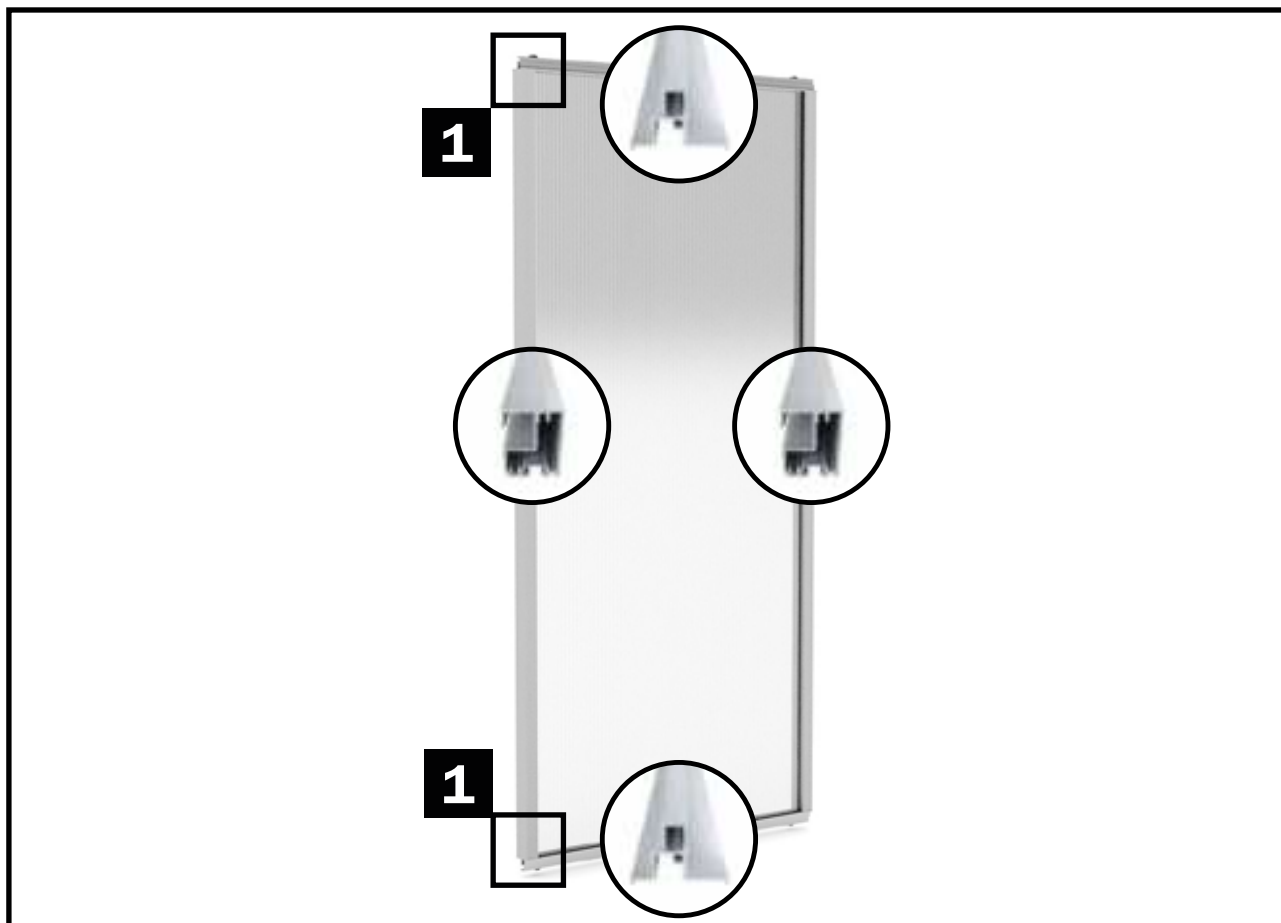

Isætning af dørtætningslisten

Bemærk:

Dørtætningslisten fastgøres kun til den af indgangsprofilerne på døren der peger udad.

Hvor de to døre mødes i midten af døråbningen, er ingen dørtætningsliste nødvendig!

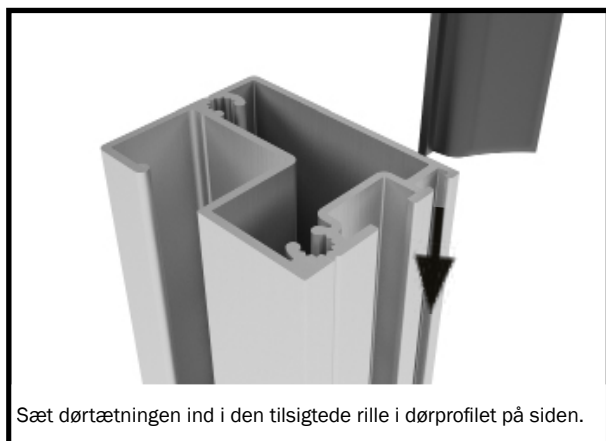

Sæt dørtætningen ind i den tilsigtede rille i dørprofilet på siden.

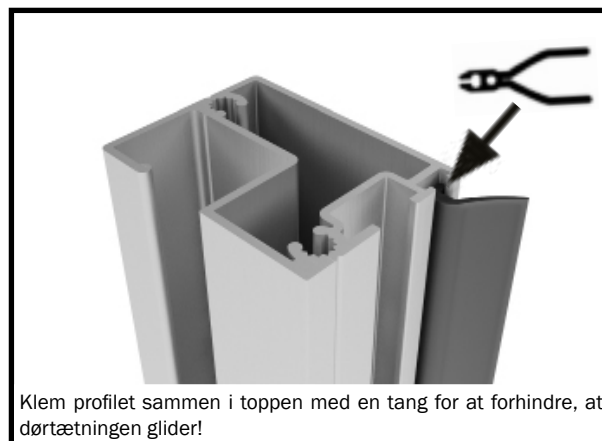

Klem profilet sammen i toppen med en tang for at forhindre, at dørtætningen glider!

Trin 17 - Samling og montering af dør

1a

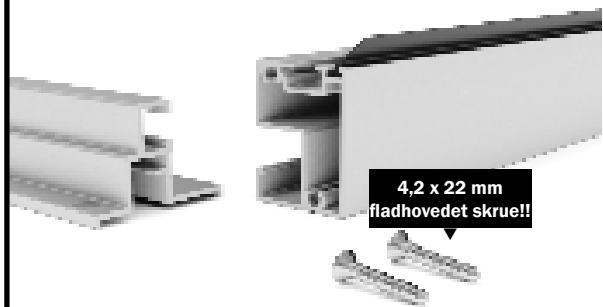

Tag dørrulleprofil, et dørsideprofil og to selvskærende skruer 4,2x22 (**fladhoved skrue!!**).

1b

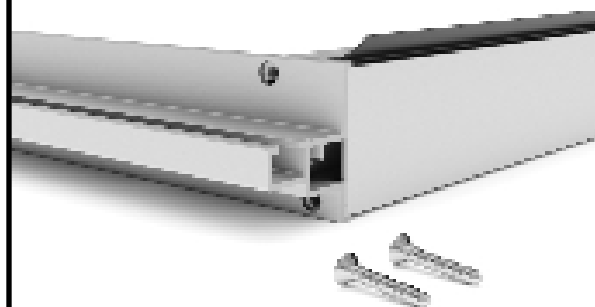

Sæt dørrulleprofil sammen med dørsideprofil.

1c

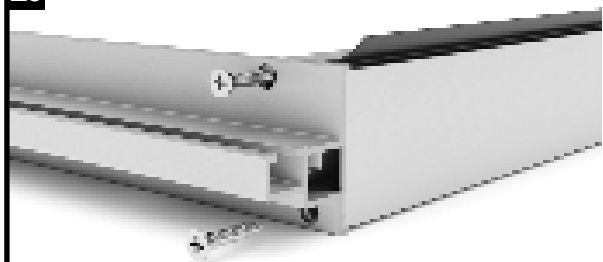

Skrue dørrulleprofil fast til sidedørsprofil med to fladhoved 4,2x22 mm skrue.

1d

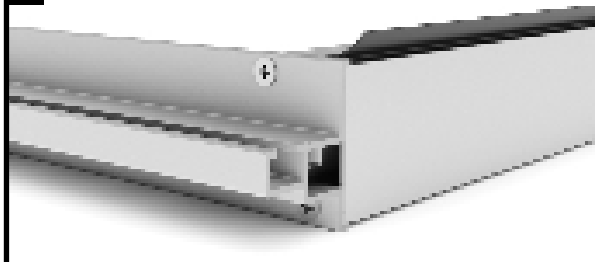

Gentag dette i den anden side af sidedørsprofil.

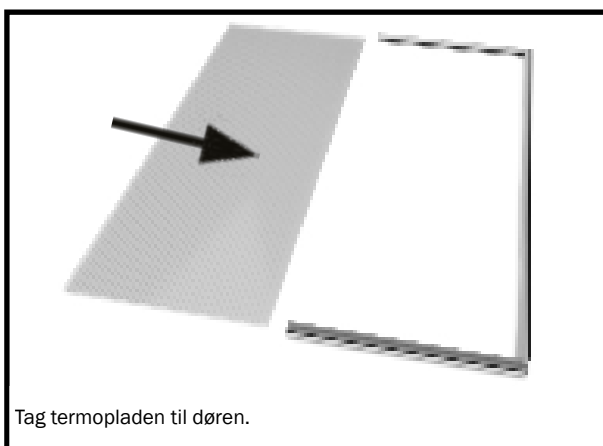

Tag termopladen til døren.

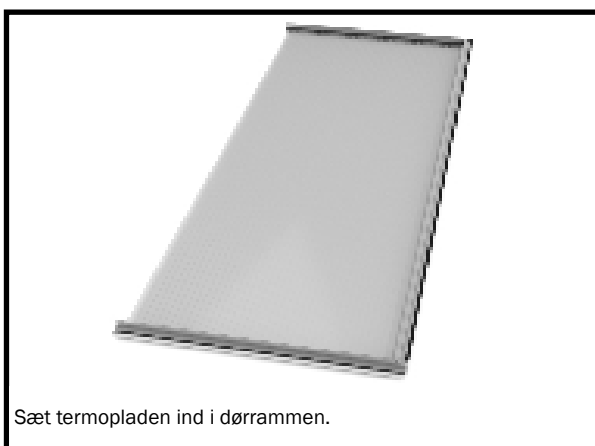

Sæt termopladen ind i dørrammen.

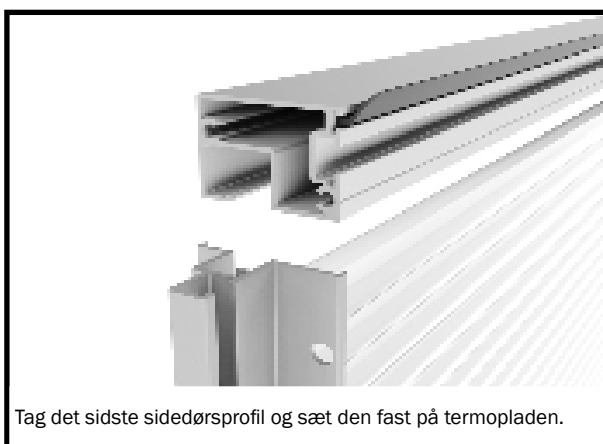

Tag det sidste sidedørsprofil og sæt den fast på termopladen.



Skrue sidedørsprofil fast med to fladhoved skrue 4,2x22 mm. Skru også den anden side af døren fast.

Trin 17 - Samling og montering af dør



Tag dørrulle, akselbolt og M6 møtrikker til montering.



Indsæt M6 møtrikken i kanalen i dørrulleprofilen.



Indsæt akselbolten i dørrullen.

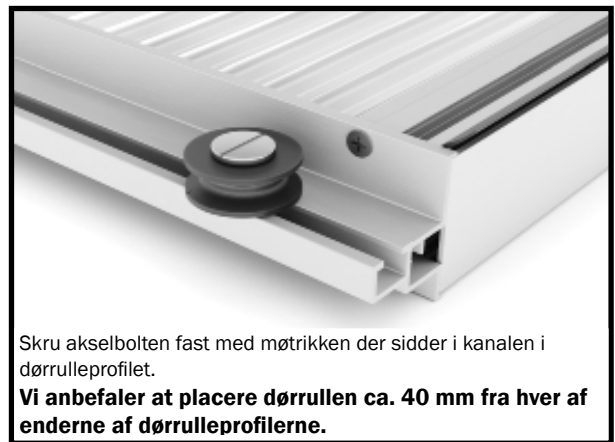

Skru akselbolten fast med møtrikken der sidder i kanalen i dørrulleprofilen.

Vi anbefaler at placere dørrullen ca. 40 mm fra hver af enderne af dørrulleprofilerne.

Trin 17 - Samling og montering af dør

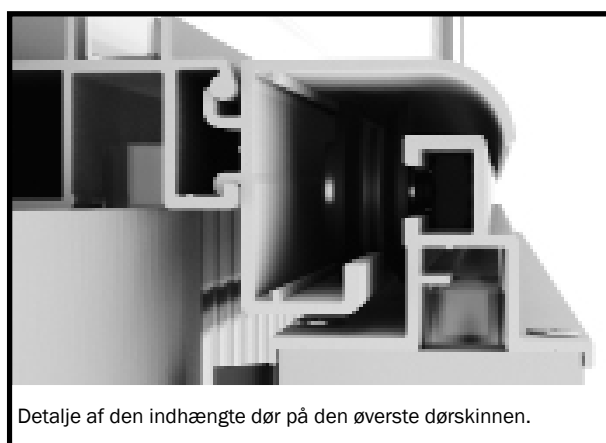
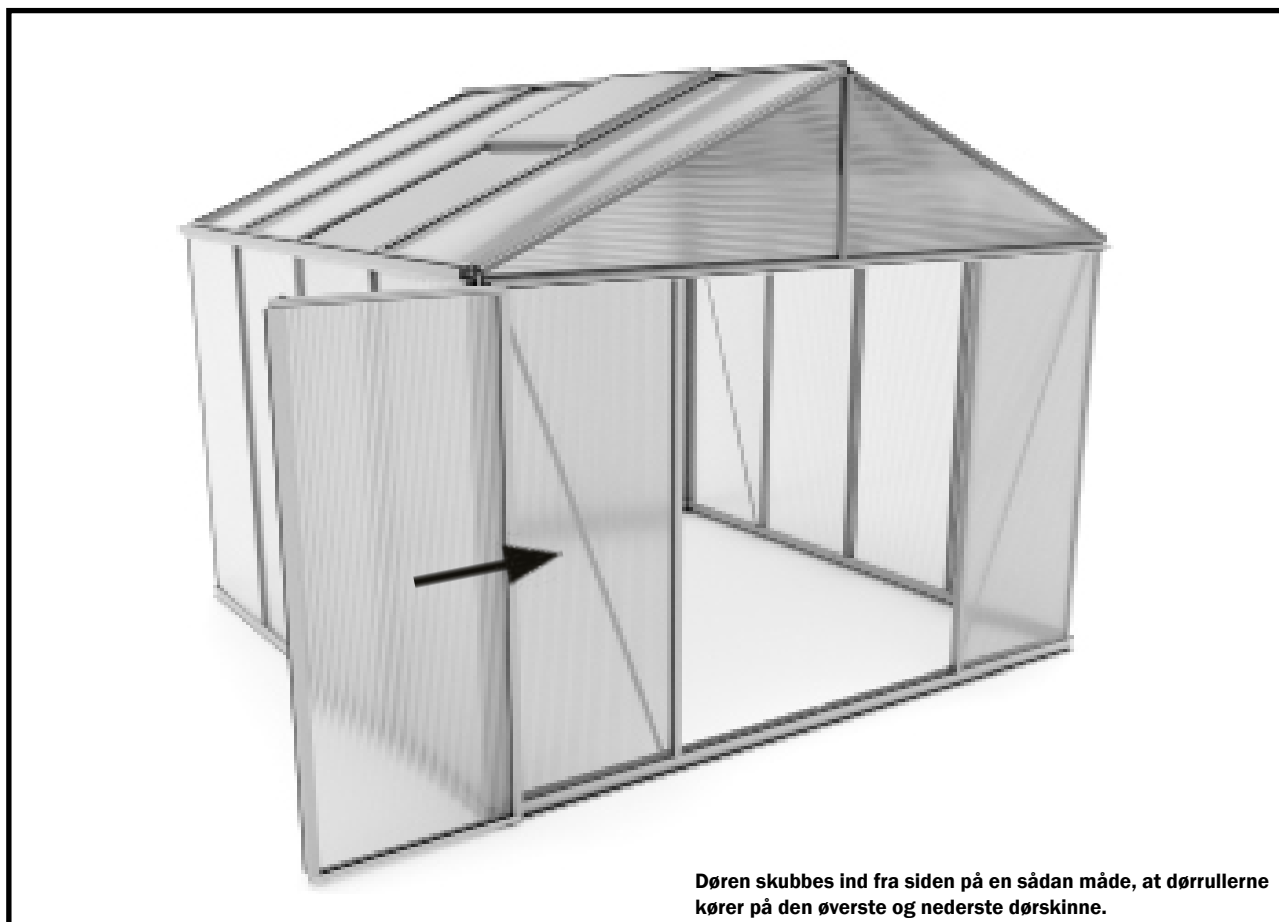

Trin 17 - Samling og montering af dør

Montering af dørhåndtagene

Bemærk:

Ved montering af dørhåndtagene bør der udføres forbo-
ring, selvom der anvendes selvborende skruer.

Brug et bor med en diameter på 4 mm.

Bemærk:

Monter dørhåndtagene midt imellem den øverste og
nederste kant af døren.

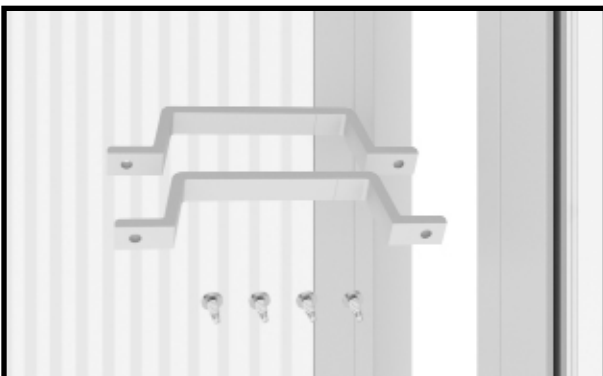

Tag dørhåndtag og de selvborende 4,8x13 mm skruer.



Bor huller med et 4 mm bor. Brug håndtaget som skabelon til hullerne.



Fastgør dørhåndtagene med de selvborende 4,8x13 mm skruer



Monter dørhåndtagene på samme måde på indersiden af drivhuset.



Med monteringen af de indvendige og de udvendige dørhåndtag er montering af døren fuldført.

Trin 18 - Sidste detaljer

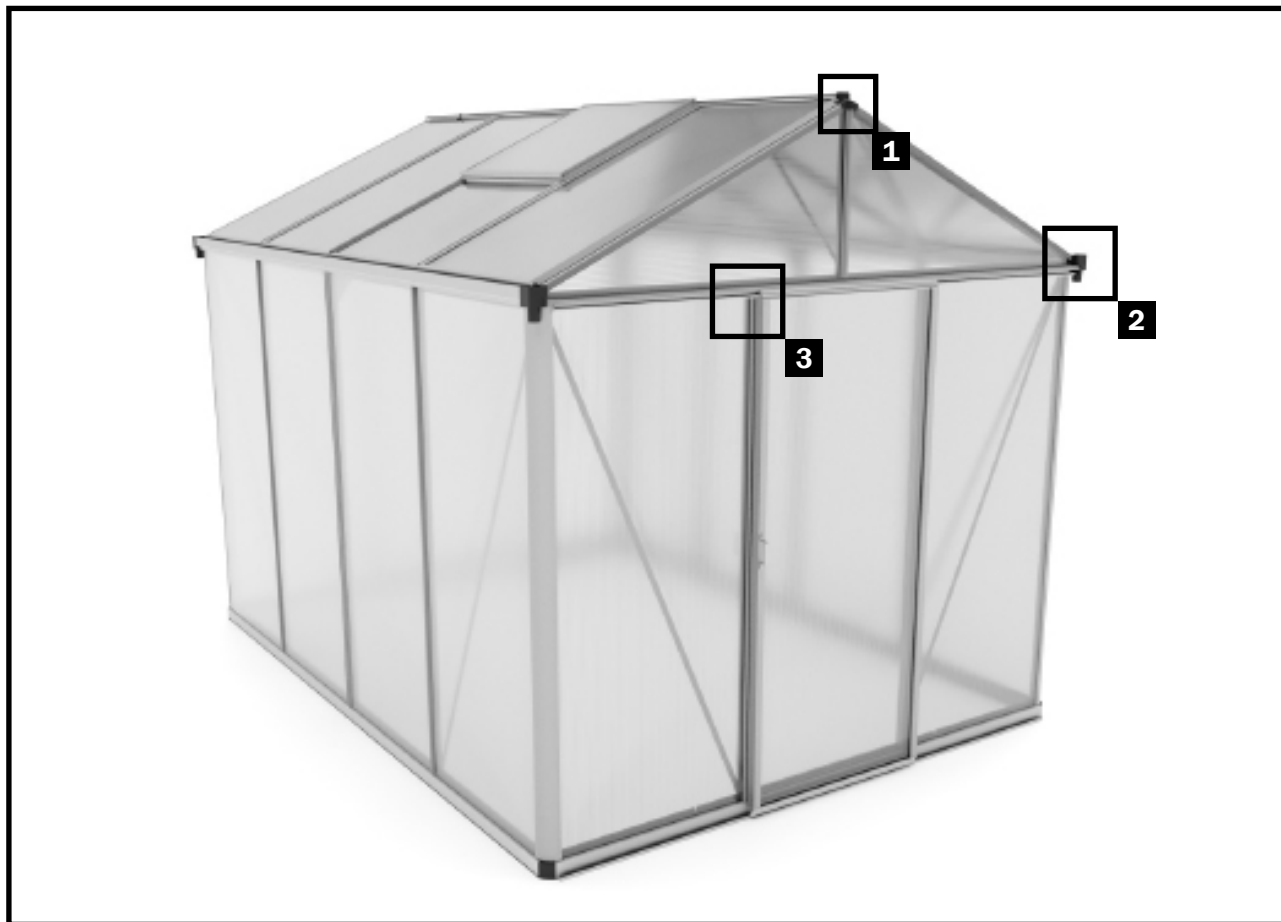

Trin 18 - Sidste detaljer

Til sidst fastgøres dækslerne til tagrygge og afløbsdækslerne i begge sider og ender.

Bemærk: Afløbsdækslerne leveres lukkede – dog er de konstrueret sådan, at man med en skruetrækker kan prikke det midterste stykke ud, så regnvand kan løbe frit igennem.

1a



Tag tagrygsdækslet og selvborende skruer 4,8 x 13 mm til af fastgøre dækslerne.

1b

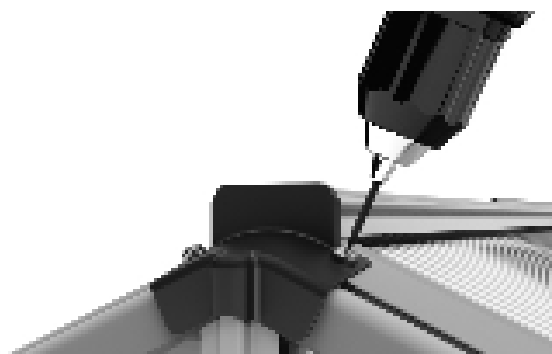

Skru tagrygsdækslerne fast i tagrygsprofilen med de selvborende 4,8x13 mm skruer.

1c

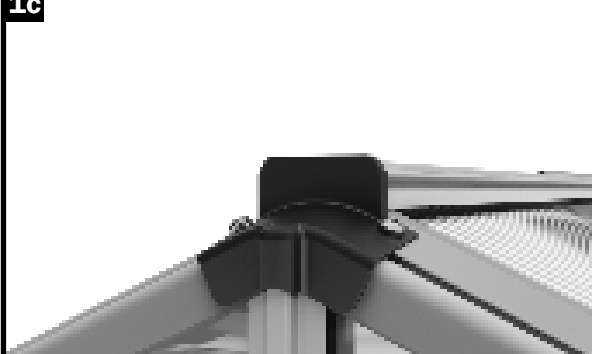

Tagrygsdækslerne sidder nu godt fast.

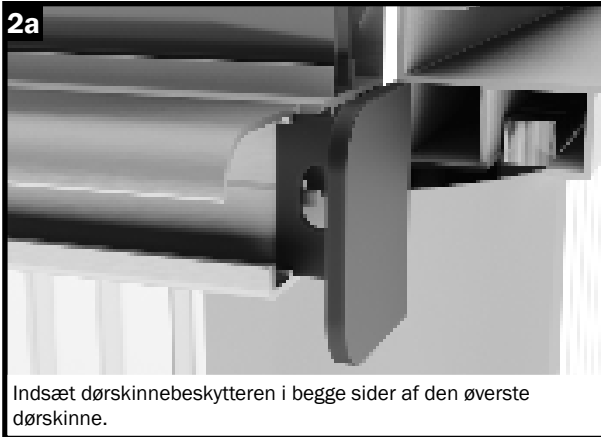

**Du er nu færdig
med dit drivhus,
stort tillykke.**