

# OPSÆTNINGSVEJLEDNING



## Drivhus-serie "SAPHIR"

PROF drivhus "TAURUS" serien

# Indholdsfortegnelse:

INDHOLD	SIDE
<b>GRUNDLÆGGENDE INFORMATIONER</b>	
Vigtige oplysninger	3
Generelt, anvendelse og forklaring af symboler	4
Sikkerhedshenvisninger	5
Forberedelse af fundament	6
Henvisninger vedrørende opsætning	7
Monterings- og sikkerhedshenvisninger (kort)	8
Garantierklæring og generelt omkring reklamationer	10-11
Fundamenttyper	12
Information om anvendelse og fundament	13
Montering af bundramme-forstærkning (ekstra tilbehør)	14-17
Stykliste	18-20
Skitse polycarbonat-termoplader	21
<b>MONTERING AF DIT DRIVHUS</b>	
Trin 1 - Montering af frontvæggen	22-31
Trin 2 - Montering af bagvæggen	32-42
Trin 3 - Samling af de langsgående dele (bundprofil, tagrende, tagryg)	44-46
Trin 4 - Montering af de langsgående dele (bundprofil, tagrende, tagryg)	47-49
Trin 5 - Montering af samlingsprofilerne	50-53
Trin 6 - Montering af sidevæggen og tagstiverne	54-56
Trin 7 - Montering af vindbånd til sidevægge og tag	57-59
Trin 8 - Montering af vinduesplader i drivhuset	60-69
Trin 9 - Montering af tagvindue	70-74
Trin 10 - Montering af dørene	75-78
Trin 11 - Isætning af dørene	79-81
Trin 12 - Sidste detaljer	80-81

# VIGTIGE OPLYSNINGER

## KONTROLLER STYKLISTEN

Det er yderst vigtigt at kontrollere om leveringen, jvf. styklisten i denne opsætningsvejledning, er komplet, herunder rammens dele samt polycarbonat-pladerne.

En komplet levering sikrer dig en opsætning uden problemer og samtidigt undgår du tidsspilde og besvær, hvis opsætningen skal afbrydes pga. manglende eller beskadigede dele.

### BEMÆRK:

**For at undgå fejlmængder**, anvender vi **de nyeste metoder til afvejning** og de enkelte pakke-trin overvåges **konstant med nøjagtig vægtkontrol**. På den måde kan vi stort set udelukke fejlmængder og forkerte dele. Hvis der alligevel skulle blive leveret dele der er beskadiget under transporten eller der mangler dele, eftersender vi de defekte eller manglende dele hurtigst muligt.

### HUSK:

For din egen skyld, beder vi dig kun at sende os én besked vedrørende dele der skal eftersendes. Så kan vi sende det hele samlet i en sending. Kontroller alle drivhusets dele, i henhold til styklisten og send **os venligst én e-mail**, hvor du angiver det nødvendige **antal**, de enkelte **varenumre** og **varebeskrivelsen**.

Dette sikrer, at du modtager alle de nødvendige dele til opsætningen og, at du kan gennemføre en hurtig og nem opsætning. hurtig og nem montering.

## REKLAMATIONSKRAV POLYCARBONAT-PLADER

Ved hæftning af kartonerne med termopladerne, kan det ske, at enkelte **plader** bliver lettere **beskadiget i enderne på grund af hæfte-processen**.

Bemærk venligst, at de **polycarbonat-termoplader normalt ikke har lukkede sidekanter**, og at dette er unikt for vores produkter.

Derfor giver **mindre skader** (alle dem, der ikke længere er synlige, enten efter at de er sat ind i aluminiumsprofilerne eller efter at pladeholder-listerne er sat på – dvs. **ikke rager mere end ca. 7 mm** ind i pladen) **ikke nogen grund til at reklamere**, da hverken funktion eller udseende er forringet.

**Ombytning** af termoplader er **kun mulig, ved returnering af de originale termoplader**.

## Generelt

### Læs og gem opsætningsvejledningen

Denne vejledning beskriver opsætningen af det drivhus, du har købt (herefter benævnt „produktet“).

Den indeholder vigtige informationer om montering og anvendelse.

Læs opsætningsvejledningen omhyggeligt igennem og især sikkerhedshenvisningerne, før opsætning og brug af produktet. Manglende overholdelse af anvisningerne i opsætningsvejledningen kan resultere i alvorlige personskader eller skader på produktet.

Grundlaget for opsætningsvejledningen er de i EU gældende normer og regler. Bemærk venligst også landespecifikke retningslinjer og lokale bestemmelser.

Gem opsætningsvejledningen til senere brug. Hvis du videregiver produktet til tredjepart, skal du sørge for at denne opsætningsvejledning følger med.

### Anvendelse

Produktet er udelukkende konstrueret til dyrkning af grøntsager, blomster og andre planter. Det er ikke et opholdsrum og er ikke egnet til opbevaring af let antændelige eller brandfarlige materialer.

Hvis der opstår brand i produktet, skal du straks tilkalde brandvæsenet og sikre dig, at ingen personer opholder sig i eller ved drivhuset.

Produktet er udelukkende beregnet til opstilling i haver eller lignende grønne områder til privat brug og er ikke egnet til erhvervsmæssig brug.

### Produktet er ikke legetøj for børn.

Vær opmærksom på, at konstruktionen kan falde ind under bygningsreglementets regler. Før opsætning, bør de lokale myndigheder spørges til råds, om reglerne for opsætning. Hvis du ikke overholder disse regler, kan det kræves at man nedtager produktet.

Hvis du opsætter produktet helt uden at have rådført dig om tilladelse eller i strid med bygningsreglementet, kan du muligvis også blive bedt om at tage produktet ned igen.

Anvend kun produktet som beskrevet i denne opsætningsvejledning. Enhver anden anvendelse anses for utilsigtet, og kan føre til materiel- og endda personskader.

Læs alle sikkerhedsadvarsler og instruktioner. Manglende overholdelse kan resultere i alvorlig personskade.

Producenten eller forhandleren påtager sig intet ansvar for skader forårsaget af utilsigtet eller forkert brug.

### Symbolforklaring

Følgende signalord og symboler anvendes i denne opsætningsvejledning, vedrørende produkt eller emballage.



Dette symbol henviser til nyttig information om opsætning eller anvendelse.



Dette signalsymbol/-ord oplyser om farer med en middel risikograd, som kan resultere i dødsfald eller alvorlig personskade, hvis faren ignoreres.



Dette signalsymbol/-ord angiver en fare med en lav risikograd, som kan resultere i en mindre eller moderat personskade, hvis ikke den undgås.



Dette signalord giver nyttige tips eller advarer om mulige materielle skader.

## Sikkerhedshenvisninger



### **Eksplodingsfare.**

Produktet kan blive meget varmt på grund af solstråling. Eksplosive stoffer kan eksplodere, og let antændelige eller brændbare stoffer kan bryde i brand, når de opbevares i produktet.

Opbevar ikke letantændelige, let brændbare eller eksplosive stoffer i produktet.



### **Kvælningsfare.**

Små børn kan putte smådele i munden og kvæles eller blive fanget i indpakningsfolien. I begge tilfælde er der risiko for kvælning.

- Hold altid børn væk fra alle produktdele og opsætningsstedet.
- Hold altid øje med, at børn ikke putter smådele i munden.
- Lad ikke børn lege med emballage og kartoner.



### **Risiko for personskade.**

Under opsætningen er der særlig risiko for tilskadekomst for børn og personer med nedsatte fysiske eller psykiske evner. De er muligvis ikke i stand til at bedømme risici korrekt.

- Hold børn og personer med nedsatte fysiske eller psykiske evner på afstand af produktet, under opsætning og montering.
- Tillad ikke børn eller personer med nedsatte fysiske, psykiske evner at montere, rengøre, vedligeholde eller reparere produktet.



### **Risiko for personskade.**

Hvis du træder op på eller læner dig op ad taget, kan du falde gennem taget på grund af din vægt.

**Gå ikke på tagflader. Risiko for fald og styrt.**

## OBS

### **Risiko for skader.**

Forkert brug af produktet kan føre til skader på produktet.

- Luk døren og vinduerne ved vind og storm.
- Fjern sne og is fra produktet.  
Taget er ikke konstrueret til en højere snelast end 10 cm. Snelast på 36 cm ved frostsne, 10 cm ved tøsne eller fugtig sne og 5,5 cm ved is svarer til en snebelastning på ca. 50 kg/m<sup>2</sup>. Gå ikke på taget.
- Anbring ikke tunge ting på taget og på produktets sideplader.
- Polycarbonat-pladerne må ikke komme i kontakt med hårde genstande, ved temperaturer under frysepunktet. Da dette kan skade dem.
- Gå ikke ind i produktet, hvis enkelte dele har revner, sprækker eller er blevet deforme. Udskift beskadigede dele kun med tilsvarende originale reservedele.
- Opsæt ikke flere produkter sammen på ét sted.



Producenten er ikke ansvarlig for storm, vind-, vand- og sneskader (vi anbefaler at produktet i vintermåneder frigøres for snebelastninger). Heraf følgende skader og økonomiske tab, dækkes ikke af garantien.

- For at forhindre tyveri anbefaler vi, at der monteres en hængelås i skydedøren (medfølger ikke).

## Før montering

### Kontroller produktet og leveringsomfanget

#### OBS

### Risiko for skader.

Hvis emballagen åbnes uforsigtigt med en skarp kniv eller en anden spids genstand, kan produktet hurtigt blive beskadiget.

- Vær meget forsigtig, ved åbning

1. Tag de enkelte produktdele ud af emballagen.
2. Kontroller ved hjælp af styklisterne, om leveringen er komplet.
3. Kontroller de enkelte produktdele for evt. skader. Hvis dette er tilfældet, må produktet ikke tages i brug. Tag kontakt til vores servicestede via e-mail eller telefon.

## Bestem placeringen

#### OBS

### Risiko for skader.

Forkert håndtering af produktet kan føre til skader på produktet.

- Anbring produktet på et let tilgængeligt sted og i læ for vinden.

Fundamentet og produktet bør kun placeres på et tilstrækkeligt fast underlag.

Placer produktet i din have, så det er tilgængeligt fra alle sider

- Placer produktet på et passende fundament og fastgør produktet til dette.
- Anbring kun produktet på et egnet sted.

## Forberedelse af fundamentet

#### OBS

### Risiko for skader.

Produktet er lavet af aluminium og lette termo-plader og er i alt ikke særlig tungt. Sammen med produktets store flader, betyder det at produktet er relativt vindfølsomt. Derfor er det særlig vigtigt at produktet forankres sikkert og solidt.

- Fastgør produktet sikkert til fundament og undergrund, for at modvirke vind- og stormskader.

For sikker opsætning af produktet, skal det fastgøres til fundamentet. Fundamentet kan være af beton, fliser eller mursten.



Skruer, beslag og dyvler til fastgørelse af produktet til fundamentet medfølger ikke ved levering.

## Sådan placerer du fundamentet:

- Byg fundamentet med rette vinkler på et passende sted. Mulige fundamentvarianter er, et fundament af støbt beton, et fundament af færdige betonblokke, et fundament lavet af betonplader, eller et punktfundament af beton.
- Sørg for, at fundamentet rager mindst 50 mm op af jorden.

**Mere information om fundamentet, samt mål for fundamentet, finder du på side 11.**



## Henvisninger vedr. opsætning



Udfør opsætning nøje, trin for trin. Hvis du ikke følger denne opsætningsvejledning som forskrevet, kan der opstå fejl, der kan være livstruende.

- Saml produktet omhyggeligt og trin for trin, som beskrevet i opsætningsvejledningen.
- Produktet bør opstilles af mindst to voksne personer.
- Bær beskyttelseshandsker, sikkerhedsbriller og sikkerhedssko under opsætning.
- Sørg for at sikre hinanden, under monteringen af produktets øverste dele. Især, når en person står på stiger eller lignende.
- Træd aldrig på produktets tag. Det er risiko for styrt og fald igennem taget.



### Fare for snitskader.

Aluminiumsprofilerne kan have skarpe kanter. Hvis kanterne ikke afslibes, kan du skære dig på dem.

Fjern skarpe kanter på aluminiumsprofilerne med en fil for at undgå snitskader eller at hænge fast.

### OBS

### Risiko for skader.

På grund af bevægelserne under monteringen kan skrueforbindelser løsne sig igen. Dette kan gøre produktet ustabil.

- Efter montering efterspændes alle skrueforbindelser med en gaffel- eller ringnøgle

## Henvisninger vedr. opsætning



Vær opmærksom på, at termopladerne har en inderside og en yderside. Den folierede side eller den på kanten med „Außenseite“ mærkede side, har et UV-beskyttelseslag. For at undgå fejl montering, fjernes folien først efter indsætningen af alle.

# Monterings- og sikkerhedsinstruktioner (kort opsummeret)

## Kære kunde,

Du er nu ejer af et omhyggeligt konstrueret produkt. Det er fremstillet af mennesker, for hvem præcision er en stolt tradition. Den kompakte konstruktion muliggør hurtig opsætning. Drivhuset kan anvendes til forskellige formål.

Vi forbeholder os ret til at videreudvikle produktet, i henhold til den tekniske udvikling.

Vi beder om forståelse for, at dette kan medføre mindre afvigelser fra illustrationer og beskrivelser. Vi ønsker dig al mulig succes med din nye pryd i din haven.

## BEMÆRK VENLIGST:

Inden montering kontrolleres aluminiumsprofilerne samt mængder og mål.

Før opsætningen kontrolleres leveringen ud fra styklisten, for manglende dele.

Vi påtager os ikke ekstra omkostninger eller erstatning for eventuelt hyrede montagefirmaers stilstand, pga. af manglende dele.

**Kontakt os venligst, hvis du har behov for reservedele. Oplys os varenummeret på den del, du skal bruge. Vi forsøger at hjælpe dig så hurtigt som muligt.**

**Bemærk venligst, at polycarbonat-pladerne har en inder-side og en yderside.** Den folierede side eller siden mærket „Aussen“ har en UV-beskyttelsesbelægning. For at undgå fejl, fjernes folien først efter at alle plader er indsat.

Fundamentet kan være af beton eller mursten. Dit drivhus skal være stabilt og ordentligt forankret (se skitser på side 10), og vi anbefaler altid, at drivhuset forankres på et fundament.

## BEMÆRK – Sikkerhedsanvisninger ved montering.

Opsætningen bør udføres af mindst 2 personer. Vi anbefaler anvendelsen af beskyttelseshandsker, beskyttelsesbriller og sikkerhedssko ved montering af ramme og plader (fare for skader og brud). Efter at drivhuset er opsat, skal alle skrueforbindelser spændes efter med en gaffelnøgle eller ringnøgle.

## BEMÆRK.

Producenten er ikke ansvarlig for storm-, vind-, vand- og snebelastningsskader (**Vi anbefaler, at sneen fjernes fra taget i vintermånederne**). Heraf følgende skader og økonomiske tab, dækkes ikke af garantien. Ved synlige skader på dele, skal disse altid udskiftes med originale reservedele.

## VÆRKTØJSLISTE:

Følgende værktøj er nødvendige til opsætning

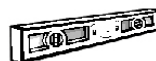

## FORKLARING AF SYMBOLER OG UDTRYK:

Følgende symboler er brugt i vores opsætningsvejledning:



Advarsel.  
Vigtigt.



denne  
komponent



komponent  
bevæges.



Monterings-  
rækkefølge

**DET ER VIGTIGT AT LÆSE OPSÆTNINGSVEJLEDNINGEN FØR OPSÆTNINGEN PÅBEGYNDEN.**

**DETTE SPARER TID, GIVER VIGTIG VIDEN TIL OPSÆTNINGEN OG MODVIRKER UNØDVENDIGE FEJL.**





# Garantierklæring

Udover sælgers lovpligtige ansvar for mangler påtager vi os også ansvar for varer købt gennem os. Vores drivhuse leveres med 15 års garanti på konstruktion og ramme, og vores polycarbonat- termoplader leveres med 10 års garanti.

Garantiperioden begynder på datoen for modtagelse af varerne. Eventuelle erstatningsleverancer medfører ikke forlængelse af garantiperioden.

Garantien for vores drivhuse gælder kun for konstruktion og ramme. Elementer såsom tætninger, plastdele og forbindelseselementer er ikke dækket af garantien. Ligeledes omfatter garantien ikke vores drivhustilbehør.

Garantien for vores polycarbonat-termoplader dækker kun deres vejrbestandighed. Det gælder kun i forbindelse med køb af et af vores drivhuse.

For berettigede krav under garantien gælder følgende garantiplan ift. polycarbonat-termoplader:

Tidspunkt fra dato for køb til materialeudskiftning
Op til 5 år 100 %
I det 6. år 75 %
I det 7. år 60 %
I det 8. år 45 %
I det 9. år 30 %
I det 10. år 15 %

Forudsætningen for at gøre krav på garantiydelser, er en faglig korrekt opsætning og den rigtige vedligeholdelse af både ramme og polycarbonatplader.

Garantien er ikke gyldig i tilfælde af at drivhuset er nedtaget og opsat igen.

Endvidere dækker garantien ikke fejl og skader, som direkte eller indirekte skyldes:

- enhver brug af materialer, der ikke er i overensstemmelse med vores vejledning
- skader på grund af forkert håndtering før, under eller efter opsætning
- skader forårsaget af force majeure
- utilstrækkelig stabilitet af fundament og/eller forankringselementer
- uegnet placering (f.eks. særligt udsat for vind eller varme)
- utilstrækkelig sikret forankring af drivhuset
- forandring eller ombygning af de leverede elementer
- forkert rengøring med uegnede rengøringsmidler (herunder aggressive rengøringsmidler, saltvand osv.)
- manglende pleje (rengøring) af produktet
- materialeeksponering for kemikalier der påvirker drivhusmaterialet
- forkert montering af polycarbonat-termoplader der forårsager ridser og spændinger, brugen af klæbemidler og tætningsmidler eller andre materialer
- ændringer i farven på den pulverlakerede overflade på grund af sollys
- en ændring i overfladen af delene på grund af dannelsen af et naturligt oxidlag
- uhensigtsmæssige vedligeholdelsesfuger (silikonefuger)
- erhvervsmæssig brug

Garantikrav kan kun gøres gældende i forbindelse med den originale købskvittering, forudsat at kunden har opfyldt sine betalingsforpligtelser i henhold til købsaftalen.

Hvis et garantikrav gøres gældende og vurderes berettiget inden for den ydede garantiperiode, vil vi levere gratis materialeerstatning. Denne garanti dækker ikke andre garantikrav, såsom erstatning for direkte eller indirekte skader eller andre følgeskader.

Eventuelt yderligere ansvar, fx for fjernelse eller montering af reklamerede dele, eller dele der leveres senere, samt for andre accessoriske omkostninger eller følgeskader, er ikke dækket af denne garanti.

Et sådant ansvar eksisterer kun inden for lovens rammer.

**Taget på dit drivhus skal ryddes for sne og is i vintermånederne.**

## Generelt omkring reklamationer:

Trods omhyggelig håndtering i produktion og forsendelse, kan det ske at der er dele af drivhuset som bør reklameres. I dette tilfælde beder vi om din hjælp, så de manglende eller defekte dele, hurtigst muligt kan eftersendes og/eller udskiftes.

For at sikre en problemfri opsætningsprocess anbefaler vi at kontrollere de leverede varer for fuldstændighed og intakthed ved hjælp af den medfølgende stykliste. Dette hurtigst muligt efter levering og i god tid inden du starter opsætningen. Hvis du opdager, at dele mangler eller er defekte, beder vi dig oplyse os om hvilke dele det er via en e-mail, så vi hurtigst muligt kan sørge for at delene eftersendes.

Kun gratis udskiftning af den defekte eller mangelfulde del er omfattet af reklamationsretten. Vi erstatter ikke følge- eller ekstraomkostninger. Her specielt ingen yderligere leverings-, monterings- eller ombygningsomkostninger.

### Til orientering kort det retsgrundlag, som både vi og producenten, såvel som vores kunder kan stole på:

## Reklamationsret

Reklamationsretten er kunders og køberes ret til, at varer er fri for fejl og mangler. Fejlene på købstidspunktet kan være af meget forskellige typer:

- ⊖ Den lovede og forventede funktion er ikke opfyldt.
- ⊖ Produktet svarer ikke til den størrelse, der er angivet og købt.
- ⊖ Ydersiden har fejl.

Hvis en sådan fejl skulle viser sig, kan den reklameres i en periode på to år. Køber kan anmelde denne mangel via en reklamation til sælger og anmode om udbedring. Til gengæld er sælger ikke forpligtet til at bytte.

## Hvad har en køber ret til i tilfælde af en reklamation?

Loven definerer, hvilke rettigheder og krav købere kan have i tilfælde af en reklamation. Købere skal være opmærksomme på, at loven opdeler krav i to på hinanden følgende niveauer. I almindeligt sprog betyder det: Hvis en køber anmelder en reklamation, kan han ikke straks træde tilbage fra købsaftalen. Køber kan heller ikke umiddelbart kræve erstatning i økonomisk form, selvom loven nævner denne ret. I tilfælde af reklamation skal sælger først have mulighed for at afhjælpe forholdet. Det sker for eksempel via

- ⊖ en reparation.
- ⊖ en ombytning.

Kun hvis sælger lader en fastsat frist udløbe og ikke opfylder kravet om udbedring fra reklamationen, kan køber træde tilbage fra købsaftalen eller kræve økonomisk kompensation i et andet trin.

## Ud fra lovgrundlaget gælder følgende:

- ➔ Krav som følge af reklamationsretten er begrænset til udskiftning af defekte eller manglende dele.
- ➔ Der vil uden undtagelse kun blive givet en økonomisk kompensation, hvis reparation af manglen eller ombytningen ikke bliver gennemført.
- ➔ Defekte dele, der allerede er installeret eller malet, kan ikke returneres.
- ➔ Alle yderligere krav afvises.

## Fundamenttyper

### En vigtig ting at forberede - drivhusets fundament

Med et solidt fundament under drivhuset har du sikkerhed for, at din konstruktion vil modstå ekstreme vejrforhold bedst muligt, og at dine planter er pålideligt beskyttet mod vind og vejr.

Som bærende element af dit drivhus skal fundamentet sikre stabilitet under alle tænkelige vejrforhold. Fundamentet skal understøtte drivhusets evne til at modstå påvirkning fra statiske kræfter, såsom egenlast, tagbelastning, og vind.

Derudover hjælper fundamentet imod forskydninger i undergrunden, som ellers nemt ville påvirke drivhusets letvægtskonstruktion. For ikke at forglemme fundamentets isoleringseven mod den kolde jord, som er særlig vigtig for planterne i dit drivhus.

**Vi anbefaler altid at man anvender ordentlig forankring, når man opsætter et drivhus i sin have.**

### Har ethvert drivhus brug for et fundament?

Som regel kræves der altid et fundament til næsten alle byggeprojekter der opsættes på jord.

**Derfor skal et drivhus også stå på et solidt fundament.**

## Oversigt over almindelige fundamenttyper



## Forklaring af anden produktbetegnelse

"SAPHIR"-drivhusene sælges også under produktnavnet "TAURUS" af forskellige handelspartnere. Her er en kort oversigt over hvilke "TAURUS" modeller, der svarer til hvilke "SAPHIR" modeller. For nemheds skyld er det kun udtrykket "SAPHIR" der bruges i vejledningen.

Hvis du har købt drivhuset som model "TAURUS", er det en god ide straks at gøre sig klart, om hvilken "SAPHIR"-model det handler - tak.

Modellen	Svarer til modellen
Drivhus <b>TAURUS 259 x 133</b>	Drivhus <b>SAPHIR 2</b>
Drivhus <b>TAURUS 259 x 195</b>	Drivhus <b>SAPHIR 3</b>
Drivhus <b>TAURUS 259 x 259</b>	Drivhus <b>SAPHIR 4</b>
Drivhus <b>TAURUS 259 x 322</b>	Drivhus <b>SAPHIR 5</b>
Drivhus <b>TAURUS 259 x 384</b>	Drivhus <b>SAPHIR 6</b>
Drivhus <b>TAURUS 259 x 449</b>	Drivhus <b>SAPHIR 7</b>
Drivhus <b>TAURUS 259 x 513</b>	Drivhus <b>SAPHIR 8</b>

## Informationer om anvendelse og fundament

### VEDLIGEHOVELSE OG ANVENDELSE:

- Hver 3.-4. måned bør du kontrollere skrueforbindelserne i dit drivhus og hvis påkrævet efterspænde disse.
- Efter kraftig vind eller storm bør du kontrollere at alle termoplader og skrueforbindelserne sidder som de skal.
- Vinduer og døre skal være lukket ved blæst og storm.
- Når temperaturen er under frysepunktet, bør termopladerne ikke komme i kontakt med hårde genstande.
- Taget til dit drivhus bør i vintermånederne frigøres for sne og is. (OBS. - Man kan ikke gå på taget).
- Sørg for at overholde det gældende bygningsreglement.

### FUNDAMENT

Du kan placere dit nye drivhus på et i forvejen lavet beton- eller murværksfundament (se billede 1).

Fundamentet skal være retvinklet og plant. Placer dit færdige drivhus på fundamentet; Du har to muligheder for at fastgøre det i fundamentet:

#### VARIANT A:

Bor et hul gennem bundrammeprofilerne. (Se detalje A). Fastgør drivhuset i fundamentet med passende skruer og dyvler. (med følger ikke ved levering.)

#### VARIANT B:

Fastgørelse af huset med vinkelbeslag. Disse beslag kan fastgøres til bundrammen med skruer (se detalje B).

Ved denne variant er det ikke nødvendigt at bore i drivhuset. Drivhuset kan derefter fastgøres i fundamentet med passende dyvler og skruer. (Beslagene medfølger ikke ved levering.)

**BEMÆRK.** Dyvler, skruer og jordankre er ikke inkluderet i leveringsomfanget. Dit drivhus er lavet af letvægtsaluminium profiler og polycarbonat-termplader; Begge dele er ikke specielt tunge. Derfor er konstruktionen særlig vindfølsom. Og det er grunden til at du skal forankre dit drivhus fast og sikkert i undergrunden. Vær særlig opmærksom på kvaliteten af alle de materialer du anvender hertil.

### BETON- ELLER MURET FUNDAMENT

Du kan finde de rigtige mål her:





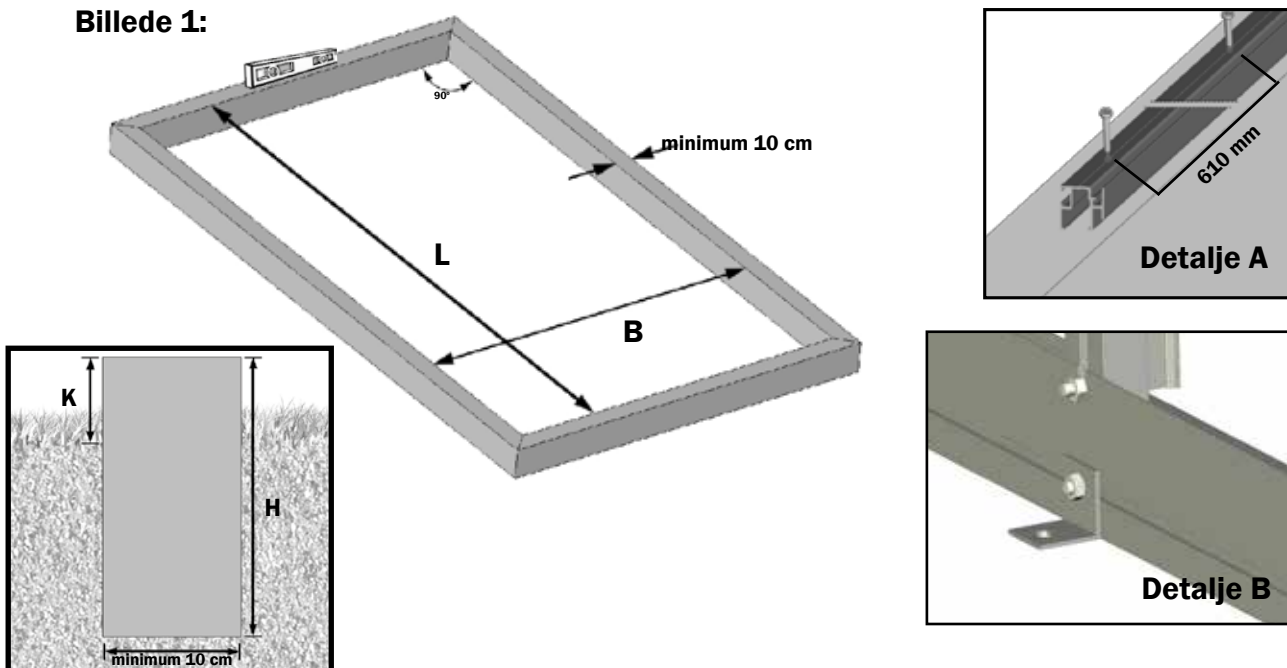

Model	Bredde [B] indvendig mål	Længde [L] indvendig mål	Højde [H]	Niveau [K]
Drivhus <b>SAPHIR 2</b>	2450 mm	1190 mm	ca. 80 cm	minimum 50 mm
Drivhus <b>SAPHIR 3</b>	2450 mm	1810 mm	ca. 80 cm	minimum 50 mm
Drivhus <b>SAPHIR 4</b>	2450 mm	2450 mm	ca. 80 cm	minimum 50 mm
Drivhus <b>SAPHIR 5</b>	2450 mm	3080 mm	ca. 80 cm	minimum 50 mm
Drivhus <b>SAPHIR 6</b>	2450 mm	3700 mm	ca. 80 cm	minimum 50 mm
Drivhus <b>SAPHIR 7</b>	2450 mm	4350 mm	ca. 80 cm	minimum 50 mm
Drivhus <b>SAPHIR 8</b>	2450 mm	4990 mm	ca. 80 cm	minimum 50 mm
Drivhus <b>SAPHIR 9</b>	2450 mm	5610 mm	ca. 80 cm	minimum 50 mm

Billede 1:



# Monteringsvejledning bundramme-forstærkning (ekstra tilbehør)

## Stykliste til bundramme-forstærkning

ILLUSTRATION	VARENr.	BETEGNELSE	LÆNGDE	SAPHIR 2	SAPHIR 3	SAPHIR 4	SAPHIR 5	SAPHIR 6	SAPHIR 7	SAPHIR 8	SAPHIR 9
	24-1267.1 24-1892.1	Fundamentprofil 1267 Fundamentprofil 1892	1267 mm 1892 mm	6 -	4 2	8 -	6 2	10 -	8 2	12 -	10 2
	21-0050.1	Fundament langsgående forbindelsesstykke	50 mm	2	2	4	4	6	6	8	8
	25-0020.1	Fundamentkrog	20 mm	12	12	16	16	20	20	24	24
	NG210	Fundament - hjørneforbindelsesstykke		4	4	4	4	4	4	4	4
	9040556	Selvborende skrue 4,8 x 13 mm		24	24	32	32	40	40	48	48
	690509	Skrue M6x12 mm		24	24	32	32	40	40	48	48
	690547	Møtrik M6		24	24	32	32	40	40	48	48

### VIGTIGT.

Hvis du har besluttet dig for at købe denne ekstra bundramme-forstærkning, skal du være opmærksom på, at forstærknings-profilerne, skal monteres på drivhusets bundramme-profiler **før du samler resten af drivhuset**.

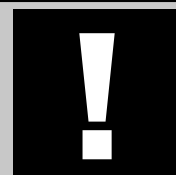

Bundprofilerne forbindes med to krogbeslag i hver side til forstærker-profilerne.

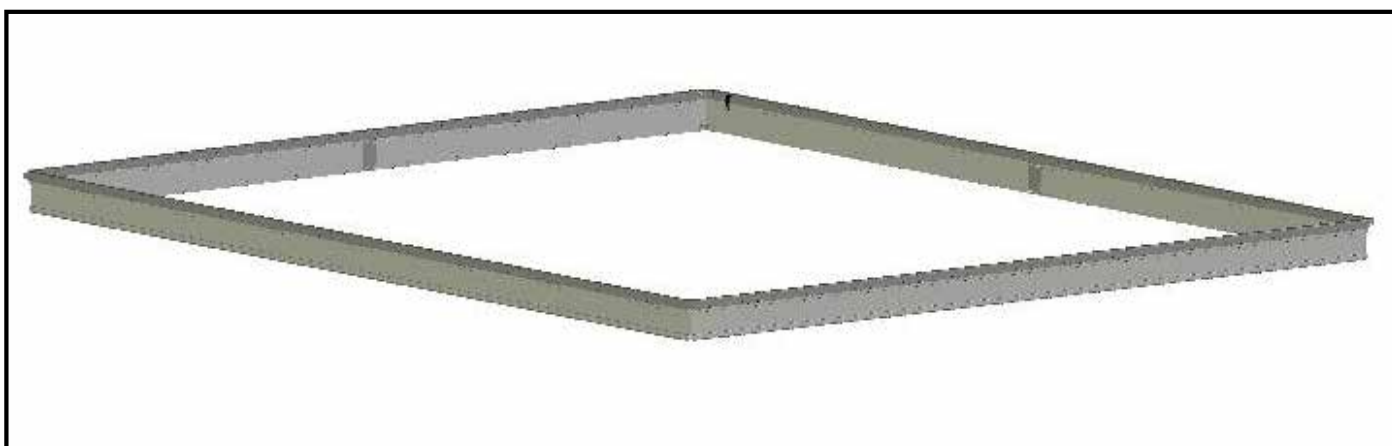



### TRIN 1 - Monter bundprofilerne på forstærker-profilerne

Sørg for, at bundprofilerne, som placeres på bundramme-forstærkningen, har den samme længde.

Sørg for, at profilerne flugter med hinanden.

#### Bemærk:

Hver af bundprofilerne skrues fast til forstærknings-profilet med to krogbeslag.

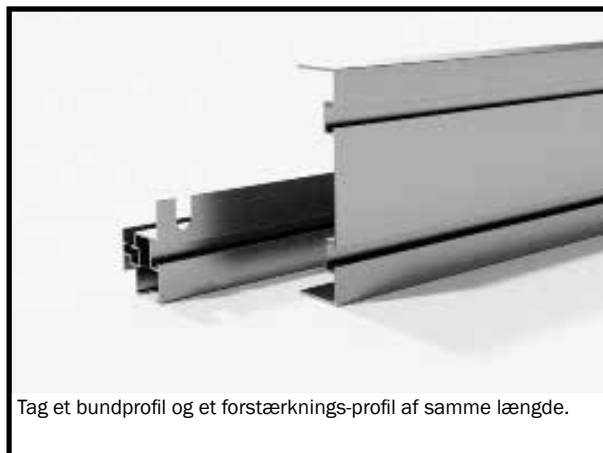

Tag et bundprofil og et forstærknings-profil af samme længde.

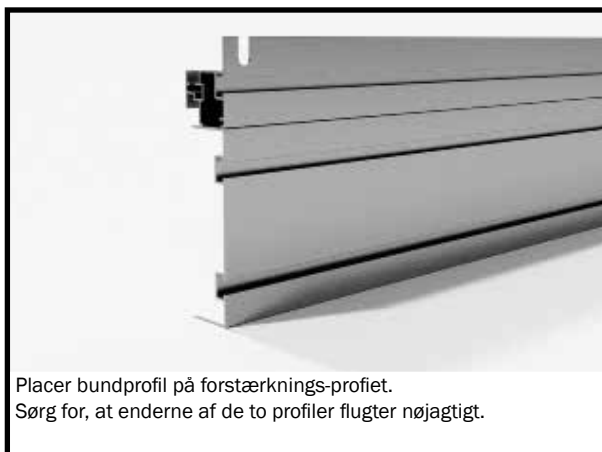

Placer bundprofil på forstærknings-profilet.  
Sørg for, at enderne af de to profiler flugter nøjagtigt.

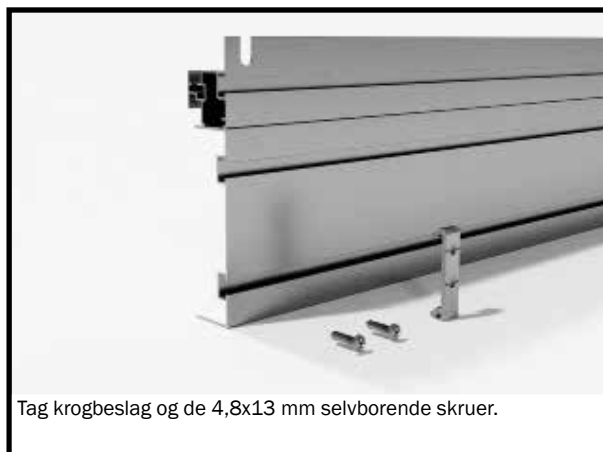

Tag krogbeslag og de 4,8x13 mm selvboende skruer.



Indsæt krogbeslaget som vist her, i både bundprofil og forstærknings-profil, ca. 10 cm fra hver ende .

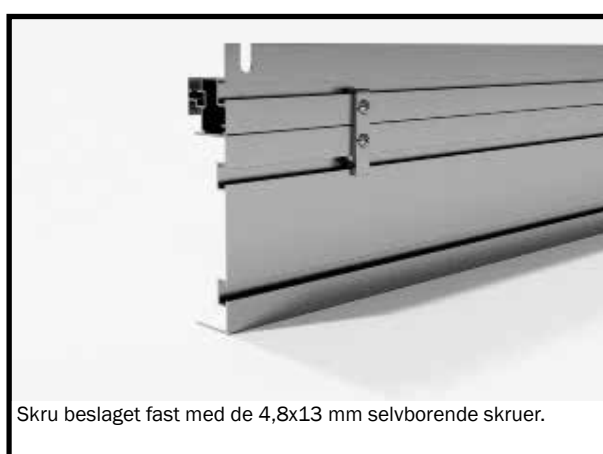

Skru beslaget fast med de 4,8x13 mm selvboende skruer.

## VIGTIGT.

Efter at have samlet bundprofilerne, påbegyndes monteringen af drivhuset. Gå herfor videre til side 20 i opsætningsvejledningen.

Bemærk venligst, at der når du samler de langsgående bundramme-profiler og monterer dem på gavlene, kan forekomme forskelle i de her viste illustrationer. De tilsvarende billeder finder du forneden.

# Montering af bundramme-forstærkning

## Samling af de langsgående dele

Ved samling af bundprofilerne skal du være opmærksom på, at både bundprofilerne og forstærkerprofilerne bliver skruet sammen med de tilsvarende forbindelsesdele.

Profilerne presses fast mod hinanden, så de slutter tæt, når de skrues sammen.

### Bemærk:

Hvis du ikke har tilkøbt en bundramme-forstærkning, erstattes de her viste monteringsstrin, med de tilsvarende på side 43, figur 2a til 2d



Tag forbinderstykket til bundprofilen og forbinderstykket til forstærkningsprofilen, samt seks skruer M6x12 mm og seks møtrikker M6.



Indsæt en skrue M6x12 mm på venstre og højre side i drivhusets bundprofil samt en skrue i hver af skrukanalerne på forstærkningsprofilen.

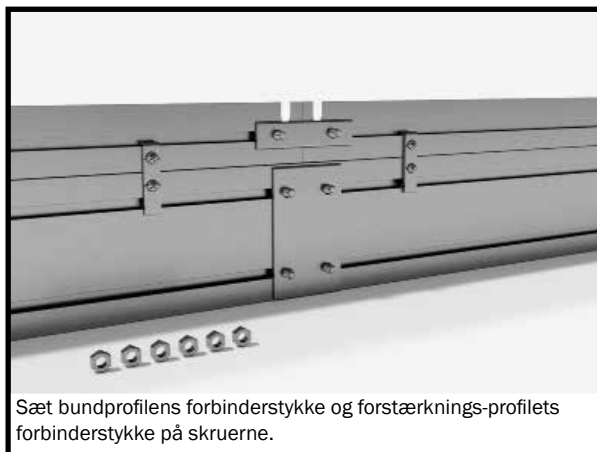

Sæt bundprofilens forbinderstykke og forstærkningsprofilens forbinderstykke på skrueerne.

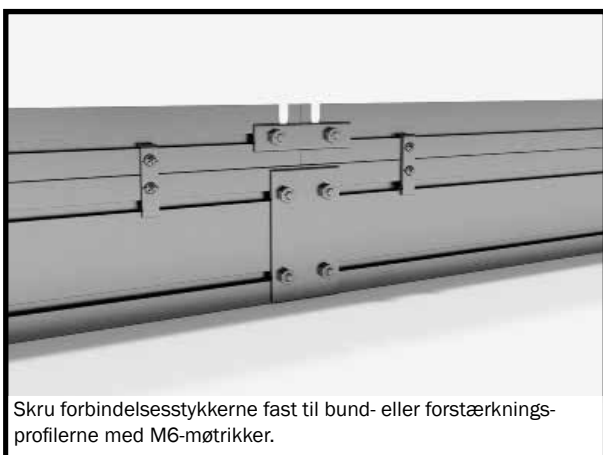

Skrue forbindelsesstykkerne fast til bund- eller forstærkningsprofilerne med M6-møtrikker.

## Skrue bundprofilerne fast på for- og bagvæggene.

Vær opmærksom på, at bundprofilen først skrues på sidehjørneprofilen. Skru derefter drivhusets bundhjørneplade fast til bundprofilerne på for- og sidevæggene.

Juster derefter forstærkningsprofilens skruer, sæt forstærkningshjørnebeslag på, og skru det fast på forstærkningsprofilen.

### Bemærk:

Hvis du ikke har tilkøbt en bundrammeforstærkning, erstattes de her viste monteringsstrin, med de tilsvarende på side 47, figur 3a til 3g.



Tag bundsamlethjørne, syv M6x12 mm skruer og M6 møtrikker. Sæt en skrue ind i hvert af bundprofilens skrukanaler.

## Montering af bundramme-forstærkning



Indsæt en M6x12 mm skrue i hver af skrukanalerne på profilet til forstærkningen og i skrukanalen på sidehjørneprofilet.

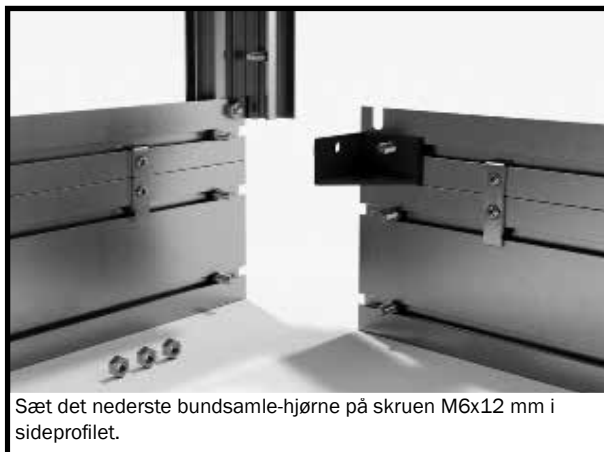

Sæt det nederste bundsamle-hjørne på skruen M6x12 mm i sideprofilet.

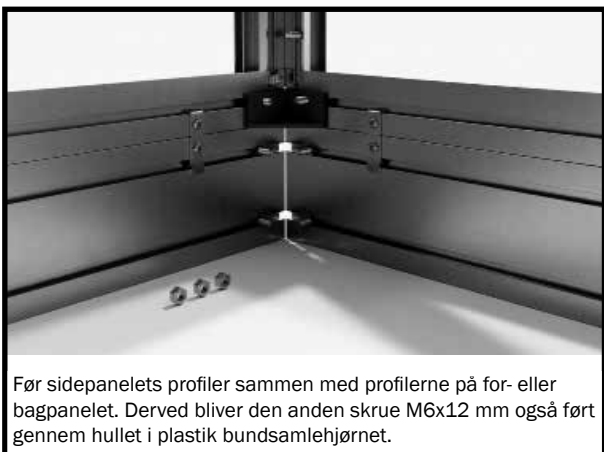

Før sidepanelets profiler sammen med profilerne på for- eller bagpanelet. Derved bliver den anden skrue M6x12 mm også ført gennem hullet i plastik bundsamle-hjørnet.

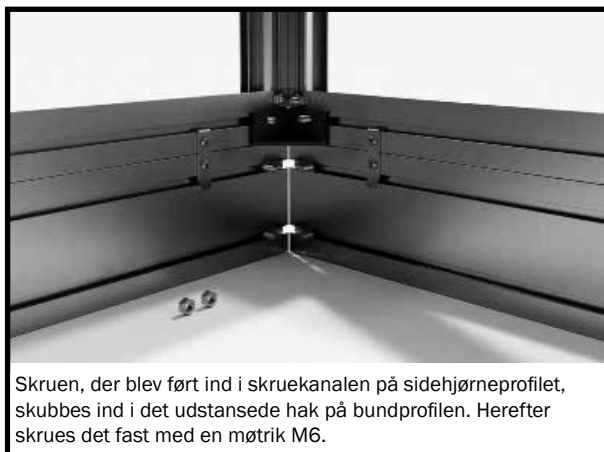

Skruen, der blev ført ind i skrukanalen på sidehjørneprofilet, skubbes ind i det udstansede hak på bundprofilen. Herefter skrues det fast med en møtrik M6.

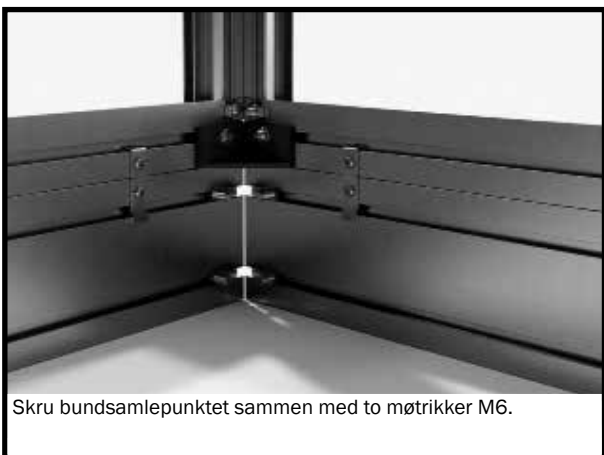

Skru bundsamlepunktet sammen med to møtrikker M6.

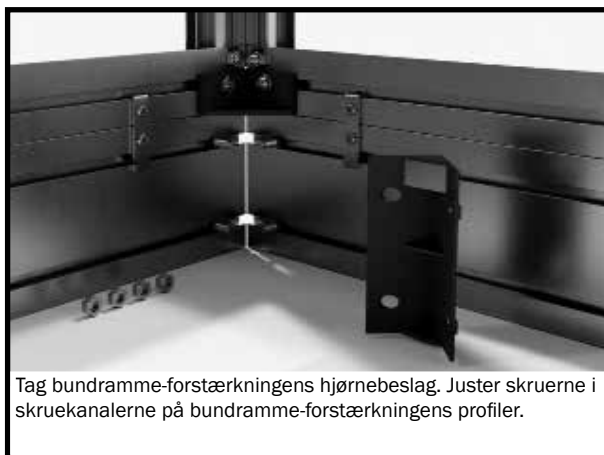

Tag bundramme-forstærkningens hjørnebeslag. Juster skruerne i skrukanalerne på bundramme-forstærkningens profiler.

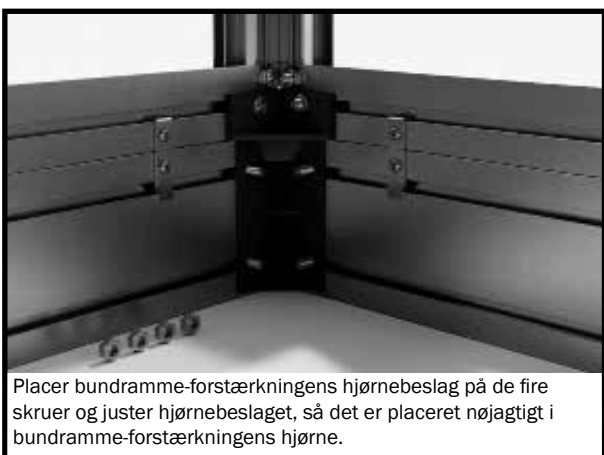

Placer bundramme-forstærkningens hjørnebeslag på de fire skruer og juster hjørnebeslaget, så det er placeret nøjagtigt i bundramme-forstærkningens hjørne.

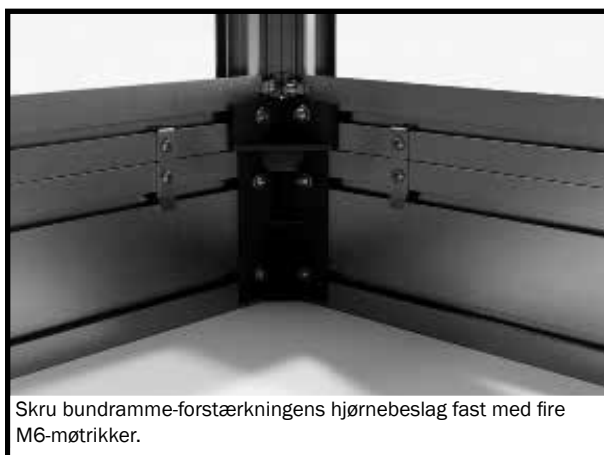

Skru bundramme-forstærkningens hjørnebeslag fast med fire M6-møtrikker.

# Stykliste







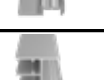









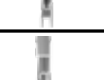
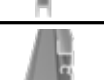

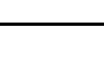







































ILLUSTRATION	VARENR.	BETEGNELSE	LÆNGDE	SAPHIR 2	SAPHIR 3	SAPHIR 4	SAPHIR 5	SAPHIR 6	SAPHIR 7	SAPHIR 8	SAPHIR 9
	01-1267.1	Bundprofil for- og bagvæg	1267 mm	4	4	4	4	4	4	4	4
	02-1368.1	Hjørneprofil	1368 mm	4	4	4	4	4	4	4	4
	06-1368.1	Pladeholder-liste asymmetrisk til sidehjørneprofil	1368 mm	4	4	4	4	4	4	4	4
	08-1439.1	Taghjørneprofil	1439 mm	4	4	4	4	4	4	4	4
	06-1439.1	Pladeholder-liste asymmetrisk til taghjørneprofil	1439 mm	4	4	4	4	4	4	4	4
	19-1297.1	Tværstiver	1297 mm	2	2	2	2	2	2	2	2
	13-0337.1	Tagstøtte	337 mm	2	2	2	2	2	2	2	2
	06-0337.1	Pladeholder-liste asymmetrisk til tagstøtten	337 mm	4	4	4	4	4	4	4	4
	15-1717.1	Dørindgangsprofil	1717 mm	2	2	2	2	2	2	2	2
	12-1717.1	Stiver bagvæg	1717 mm	2	2	2	2	2	2	2	2
	07-1717.1	Pladeholder-liste symmetrisk til bagvægsstiveren	1717 mm	2	2	2	2	2	2	2	2
	13-1717.1	Samlingsstiver bagvæg	1717 mm	1	1	1	1	1	1	1	1
	06-1717.1	Pladeholder-liste asymmetrisk til samlingsstiveren til bagvæggen	1717 mm	2	2	2	2	2	2	2	2
	15-0594.1	Vinduesstop	594 mm	1	1	2	2	3	3	4	4
	03-0622.1	Vindueshængselprofil	622 mm	2	2	4	4	6	6	8	8
	04-0587.1	Vinduesprofil side	587 mm	2	2	4	4	6	6	8	8
	20-1705.1	Dørsideprofil	1705 mm	4	4	4	4	4	4	4	4
	11-1298.1	Dørskinne	1298 mm	2	2	2	2	2	2	2	2
	17-0607.1	Dørprofil top	607 mm	2	2	2	2	2	2	2	2
	16-0607.1	Dørprofil midte	607 mm	2	2	2	2	2	2	2	2
	18-0607.1	Dørprofil bund	607 mm	2	2	2	2	2	2	2	2
	1502-0348.1	Støtte dørskinne	348 mm	2	2	2	2	2	2	2	2

ILLUSTRATION	VARENR.	BETEGNELSE	LÆNGDE	SAPHIR 2	SAPHIR 3	SAPHIR 4	SAPHIR 5	SAPHIR 6	SAPHIR 7	SAPHIR 8	SAPHIR 9
	01-1267.1 01-1892.1	Bundprofil 2 felter Bundprofil 3 felter	1267 mm 1892 mm	2 -	- 2	4 -	2 2	6 -	4 2	8 -	6 2
	14-1267.1 14-1892.1	Tagrende 2 felter Tagrende 3-felter	1267 mm 1892 mm	2 -	- 2	4 -	2 2	6 -	4 2	8 -	6 2
	05-1267.1 05-1892.1	Tagryg 2 felter Tagryg 3 felter	1267 mm 1892 mm	1 -	- 1	2 -	1 1	3 -	2 1	4 -	3 1
	12-1368.1	Sidevægsstiveren	1368 mm	2	4	4	6	6	8	8	10
	07-1368.1	Pladeholder-liste asymmetrisk til sidevægsstiveren	1368 mm	2	4	4	6	6	8	8	10
	12-1439.1	Tagstiver	1439 mm	2	4	4	6	6	8	8	10
	07-1439.1	Pladeholder-liste symmetrisk til tagstiveren	1439 mm	2	4	4	6	6	8	8	10
	13-1368.1	Samlingsstiver sidevæg	1368 mm	-	-	2	2	4	4	6	6
	06-1368.1	Pladeholder-liste asymmetrisk til samlingsstiveren til sidevæggen	1368 mm	-	-	4	4	8	8	12	12
	13-1439.1	Samlingsstiver tag	1439 mm	-	-	2	2	4	4	6	6
	06-1439.1	Pladeholder-liste asymmetrisk til samlingsstiveren til tag	1439 mm	-	-	4	4	8	8	12	12
	1502-1481.1	Vindbånd for- og bagvæg samt sidevæg	1481 mm	8	8	8	8	8	8	8	8
	1502-1546.1	Vindbånd tag	1546 mm	4	4	4	4	4	4	4	4
	1502-0639.1	Vindbånd vandret	639 mm	4	4	4	4	4	4	4	4
	10-0580.1	H-profil	580 mm	6	6	6	6	6	6	6	6
	23-0070.1	Langsgående forbindelsesstykke	70 mm	2	2	7	7	12	12	17	17
	22-0058.1	Støtplate gavlstøtte	58 mm	2	2	2	2	2	2	2	2
	126-0025.1	Forstærkning tagryg + tagrende	25 mm	-	-	3	3	6	6	9	9

# Stykliste

ILLUSTRATION	VARENR.	BETEGNELSE	LÆNGDE	SAPHIR 2	SAPHIR 3	SAPHIR 4	SAPHIR 5	SAPHIR 6	SAPHIR 7	SAPHIR 8	SAPHIR 9
	NG501	Trykstøbt zink hjørneforbinder		6	6	6	6	6	6	6	6
	NG202L	Afløbsdæksel venstre		2	2	2	2	2	2	2	2
	NG202R	Afløbsdæksel - højre		2	2	2	2	2	2	2	2
	NG203	Bund hjørnestøtte		4	4	4	4	4	4	4	4
	NG204	Tagrygsfdæksel		2	2	2	2	2	2	2	2
	NG205	Støtte-tværstiver		4	4	4	4	4	4	4	4
	NG206	Forbindelsesstøtte lige		2	2	4	4	6	6	8	8
	NG209	Dørrulle		4	4	4	4	4	4	4	4
	NG201	Dørskinne beskyttelse		2	2	2	2	2	2	2	2
	NG207	Plastik forbinderstykke til tagrende		-	-	2	2	4	4	6	6
	690509	Skruer M6x12 mm		118	122	158	162	198	202	238	242
	690547	Møtrik M6		124	128	166	170	208	212	250	254
	664753	Selvskærende skruer 4,2x22 mm		12	12	16	16	20	20	24	24
		Selvborende skrue 3,9 x 13		64	76	100	112	136	148	172	184
	690622	Tagskrue M6x12mm		2	2	4	4	6	6	8	8
	664555	Akselbolt		4	4	4	4	4	4	4	4
	7641450	Holdeklips taghjørneprofil	1450 mm	4	4	4	4	4	4	4	4
	7641270	Holdeklips til tagrende	1270 mm	2	3	4	5	6	7	8	9
	CT510 GAR3440	Dørtætning Hobby	3440 mm	2	2	2	2	2	2	2	2
	665958	Vinduesholder Hobby		1	1	2	2	3	3	4	4



# Skitse polycarbonat-termoplader:

Frontvæg

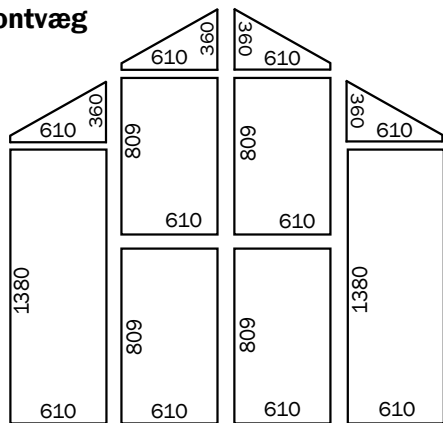

Bagvæg

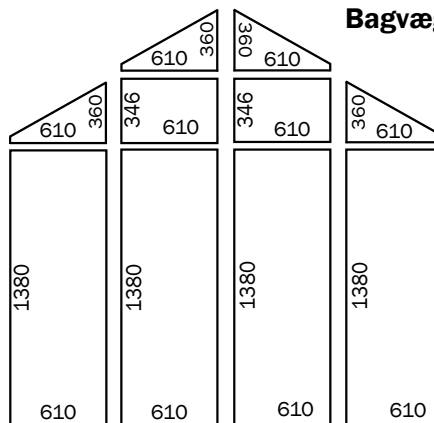

610 1380	610 827	610 603	1450 610	1380 610	
610 1380	610 1450		1450 610	1380 610	<b>SAPHIR 2</b>
610 1380	610 1450		1450 610	1380 610	<b>SAPHIR 3</b>
610 1380	610 1450	603 610	827 610	1380 610	<b>SAPHIR 4</b>
610 1380	610 1450		1450 610	1380 610	<b>SAPHIR 5</b>
610 1380	610 827	610 603	1450 610	1380 610	<b>SAPHIR 6</b>
610 1380	610 1450		1450 610	1380 610	<b>SAPHIR 7</b>
610 1380	610 1450	603 610	827 610	1380 610	<b>SAPHIR 8</b>
610 1380	610 1450		1450 610	1380 610	<b>SAPHIR 9</b>

VARENR. 6 mm	VARENR. 8 mm	BETEGNELSE	SAPHIR 2	SAPHIR 3	SAPHIR 4	SAPHIR 5	SAPHIR 6	SAPHIR 7	SAPHIR 8	SAPHIR 9
1450/610/6	1450/610/8	Tagplade 1450x610 mm	3	5	6	8	9	11	12	14
1380/610/6	1380/610/8	Sidevæg- samt front- og bagvægspaneler 1380x610 mm	10	12	14	16	18	20	22	24
603/610/6	603/610/8	Tagvinduesplade 603x610 mm	1	1	2	2	3	3	4	4
827/610/6	827/610/8	Plade under tagvinduet 827x610 mm	1	1	2	2	3	3	4	4
346/610/6	346/610/8	Bagplade lille 346 x 610 mm	2	2	2	2	2	2	2	2
809/610/6	809/610/8	Dørpanel 809x610 mm	4	4	4	4	4	4	4	4
360/610/6/LI	360/610/8/LI	Gavplade venstre 360x610 mm	4	4	4	4	4	4	4	4
360/610/6/RE	360/610/8/RE	Gavplade højre 360x610 mm	4	4	4	4	4	4	4	4

## Trin 1 - Montering af frontvæggen

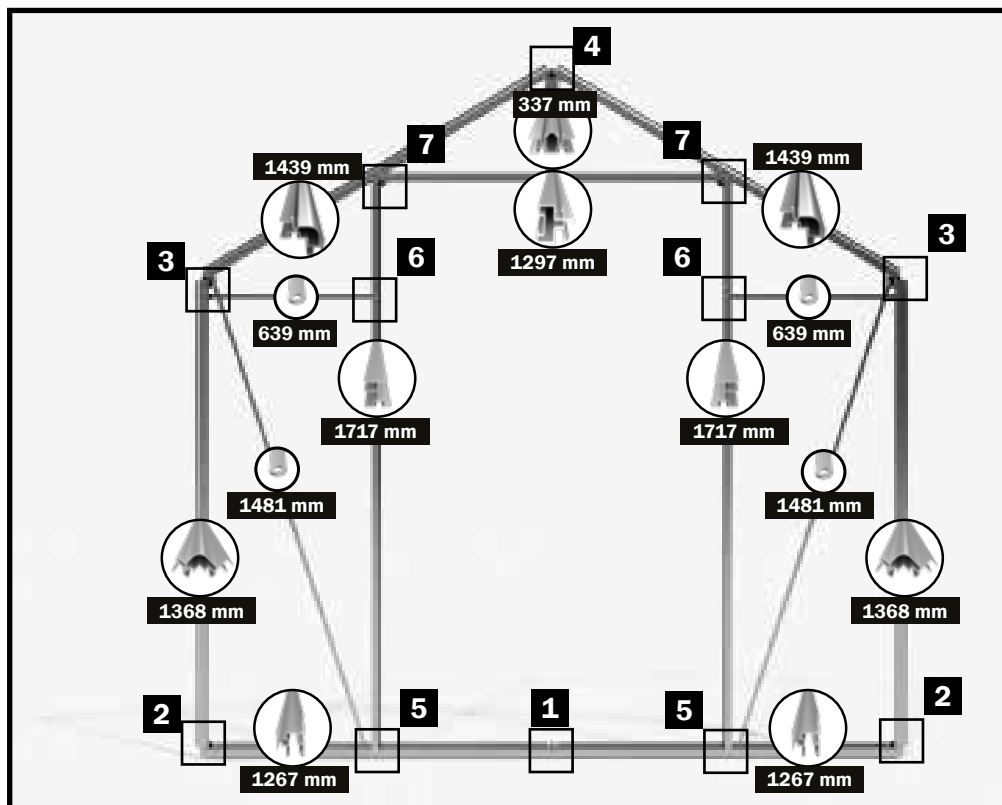

### Bemærk:

Frontvæggen samles nemmest, når det ligger fladt på jorden.

Inden du starter monteringen, skal du placere alle dele af frontvæggen på jorden i henhold til skitsen her.

For at give dig et bedre overblik, finder du alle forbindelsespunkter vist på næste side.

Med denne oversigt ser du præcist, hvordan hvert enkelt forbindelsespunkt skal se ud, når monteringen er afsluttet.

I vejledningen er dørhængslet på forvæggen monteret, så døren drejer mod højre. Ved at udskifte dørhængslet med for-/bagvægsbenet kan du selv bestemme hvilken side, døren skal ophænges i.

### Til dette monteringstrin skal du bruge:

ILLUSTRATION	VARENØR.	BETEGNELSE	LÆNGDE	SAPHIR 2	SAPHIR 3	SAPHIR 4	SAPHIR 5	SAPHIR 6	SAPHIR 7	SAPHIR 8	SAPHIR 9
	01-1267.1	Bundprofil for- og bagvæg	1267 mm	2	2	2	2	2	2	2	2
	02-1368.1	Hjørneprofil	1368 mm	2	2	2	2	2	2	2	2
	08-1439.1	Taghjørneprofil	1439 mm	2	2	2	2	2	2	2	2
	19-1297.1	Tværstiver	1297 mm	1	1	1	1	1	1	1	1
	15-1717.1	Dørindgangsprofil	1717 mm	2	2	2	2	2	2	2	2
	13-0337.1	Tagstøtte	337 mm	1	1	1	1	1	1	1	1
	1502-1481.1	Vindbånd for- og bagvæg	1481 mm	2	2	2	2	2	2	2	2
	1502-0639.1	Vindbånd vandret	639 mm	2	2	2	2	2	2	2	2
	23-0070.1	Langsgående lige forbinder	70 mm	1	1	1	1	1	1	1	1
	22-0058.1	Støtteplade gavlstøtte	58 mm	1	1	1	1	1	1	1	1
	NG501	Trykstøbt zink hjørneforbinder		3	3	3	3	3	3	3	3
	NG205	Støtteplade-tværstiver		2	2	2	2	2	2	2	2
	690509	Skrue M6x12 mm		32	32	32	32	32	32	32	32
	690547	Møtrik M6		32	32	32	32	32	32	32	32

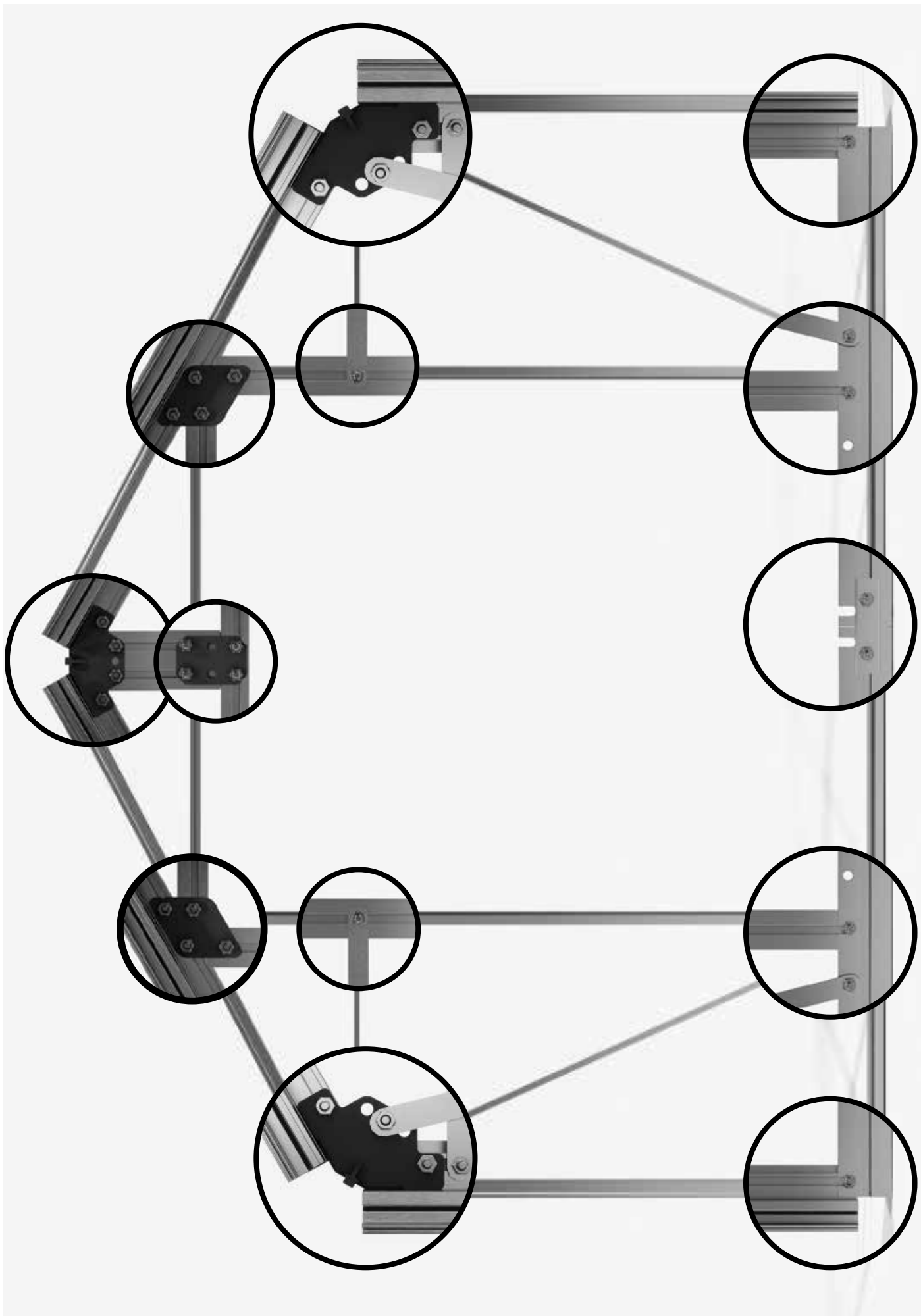

## Trin 1 - Montering af frontvæggen

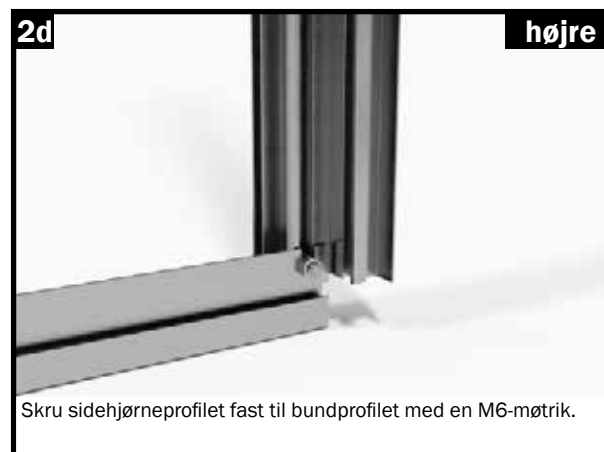
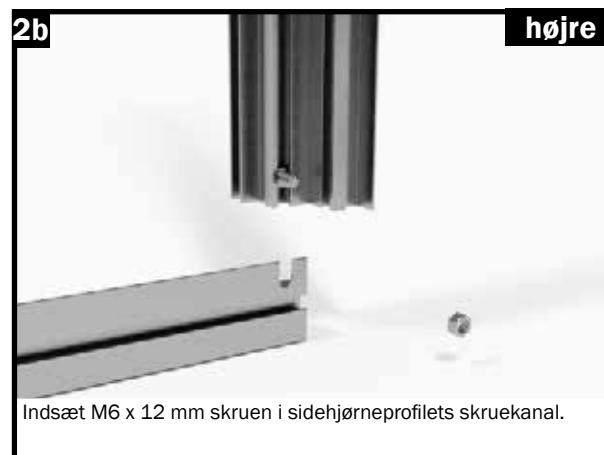
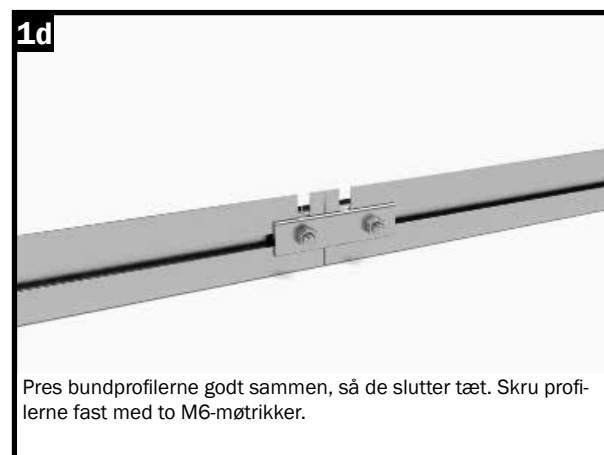
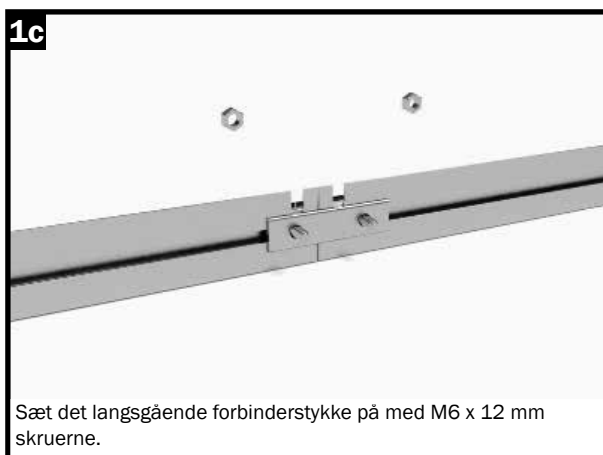
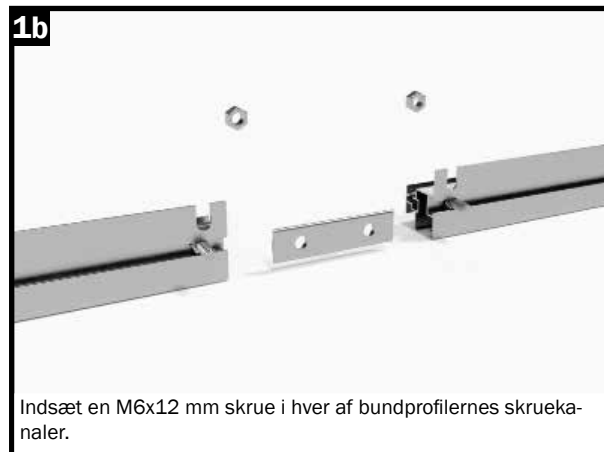
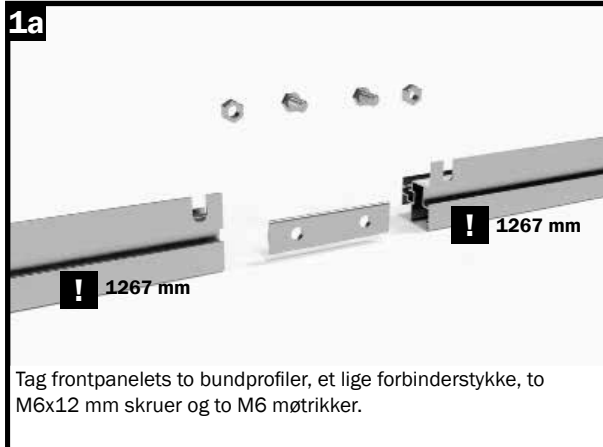

## Trin 1 - Montering af frontvæggen

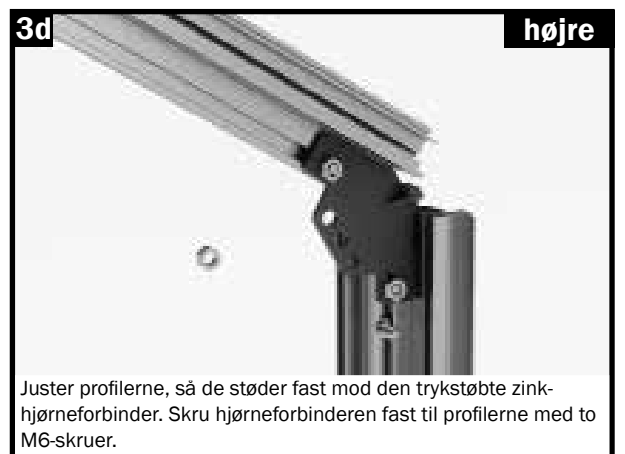
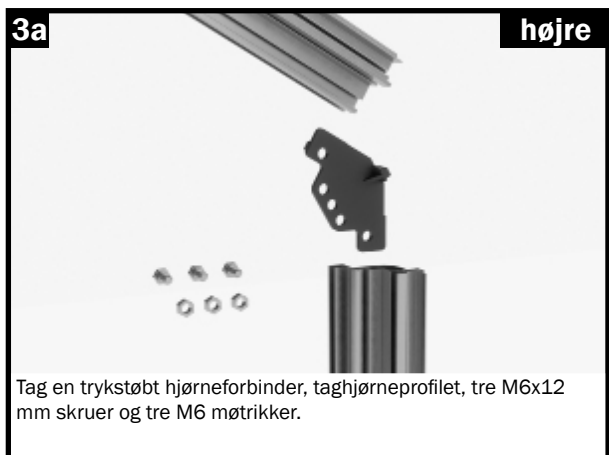

## Trin 1 - Montering af frontvæggen

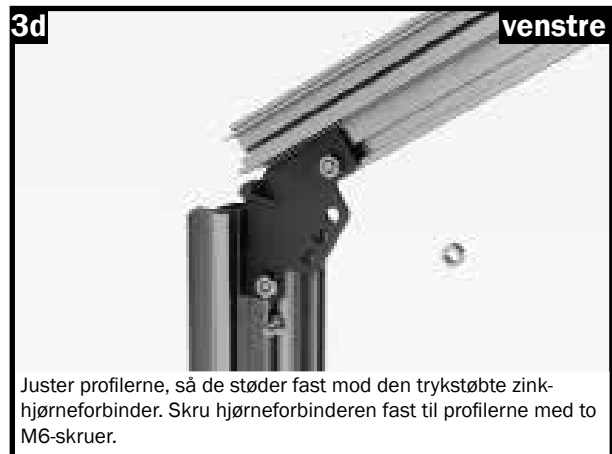



## Trin 1 - Montering af frontvæggen

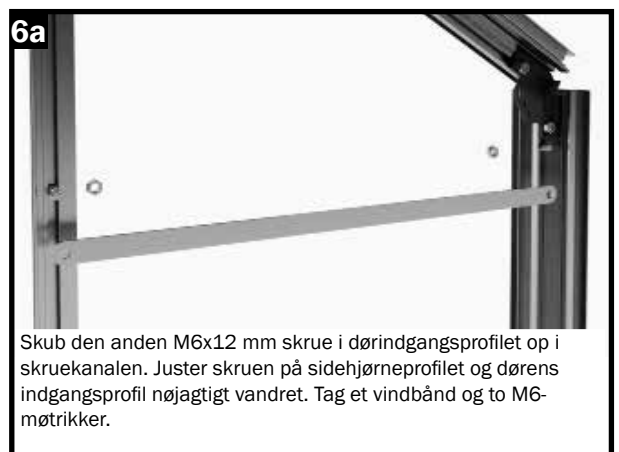
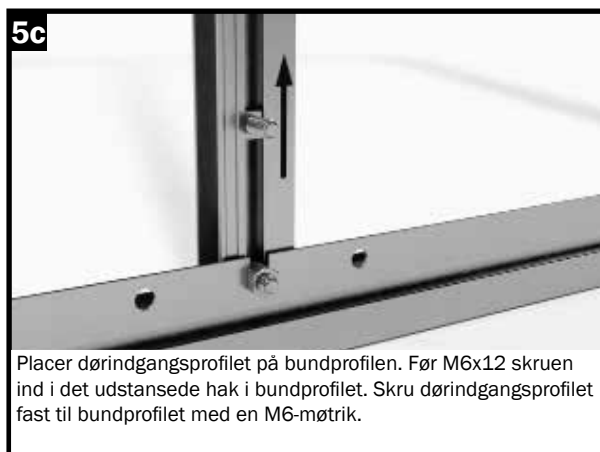
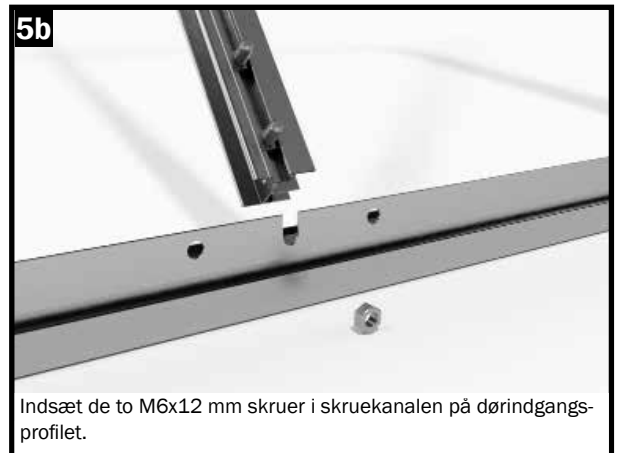
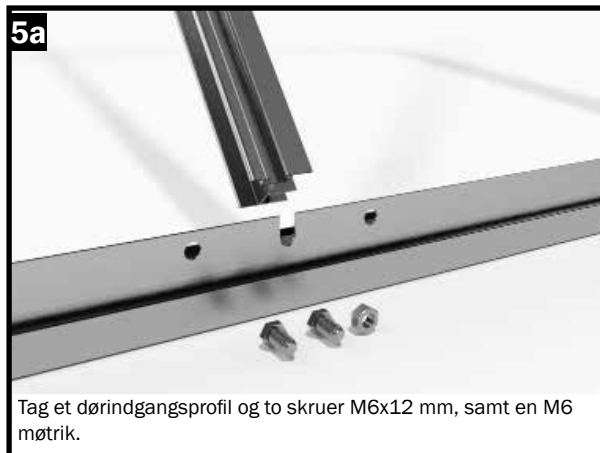
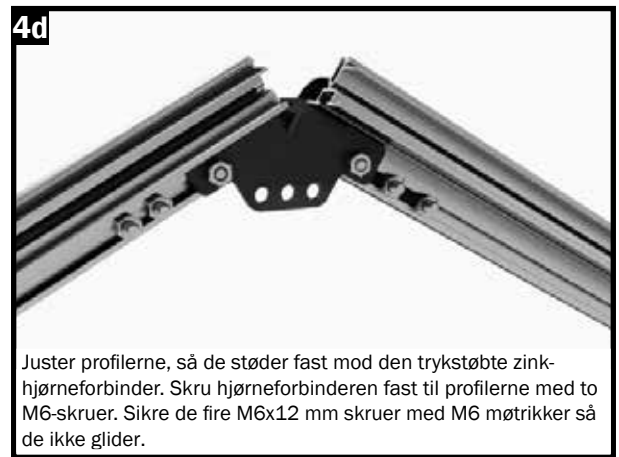
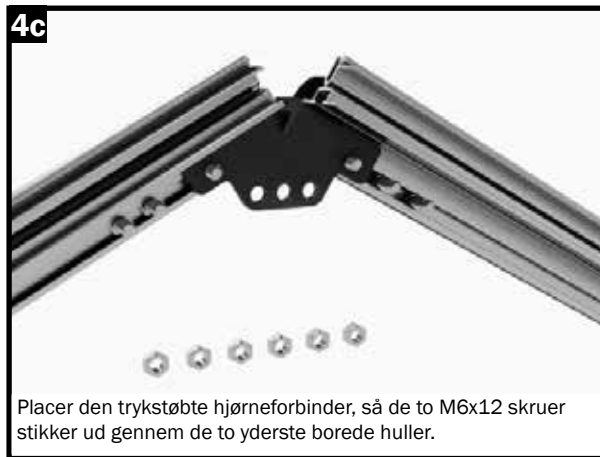

## Trin 1 - Montering af frontvæggen

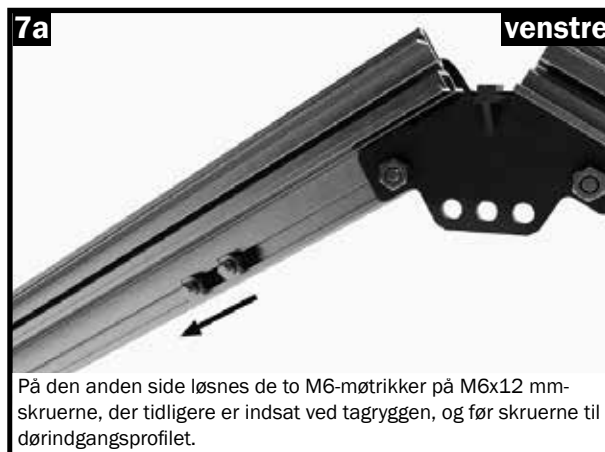
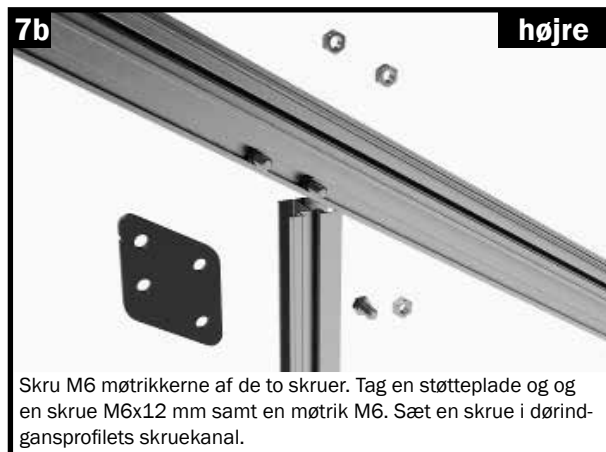
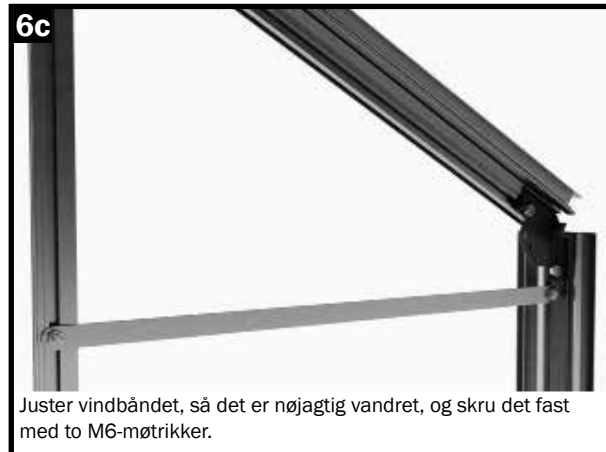
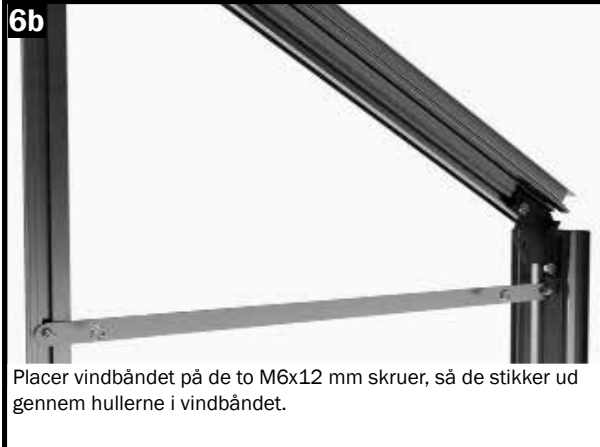

## Trin 1 - Montering af frontvæggen

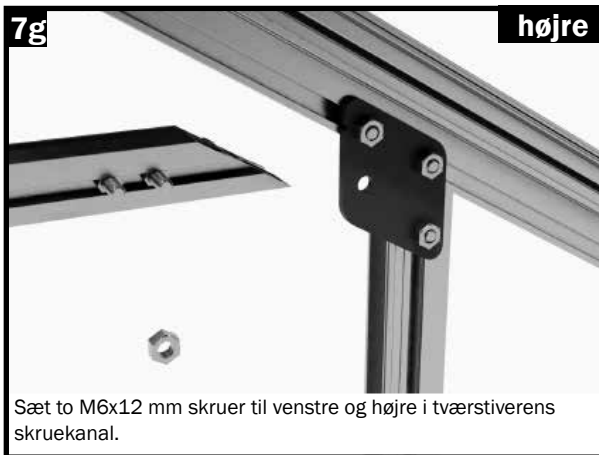
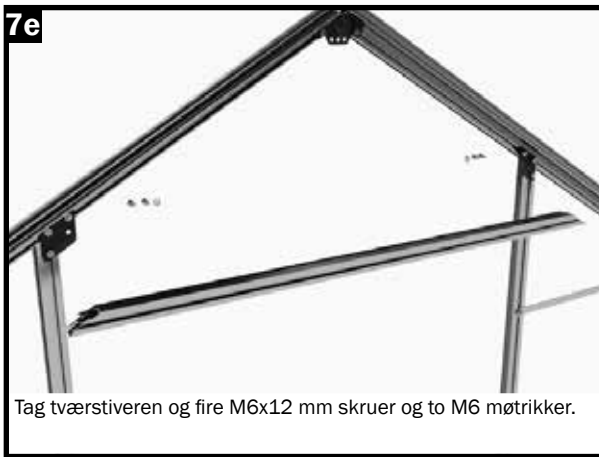
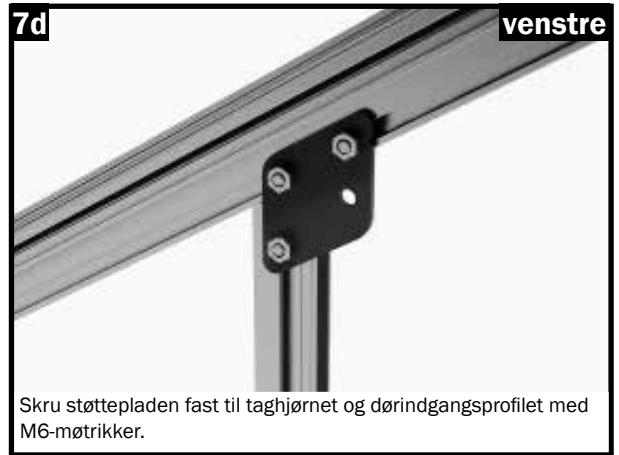

**Monter venstre side af tværstiveren på samme måde som vist i ill. 7f til 7i.**

## Trin 1 - Montering af frontvæggen (Sådan fastgøres de to vindbånd)

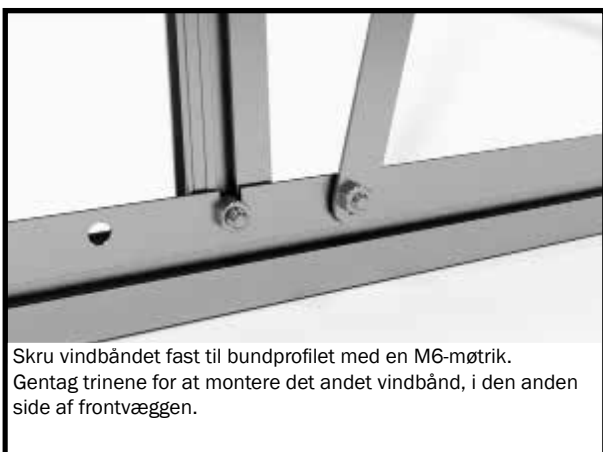
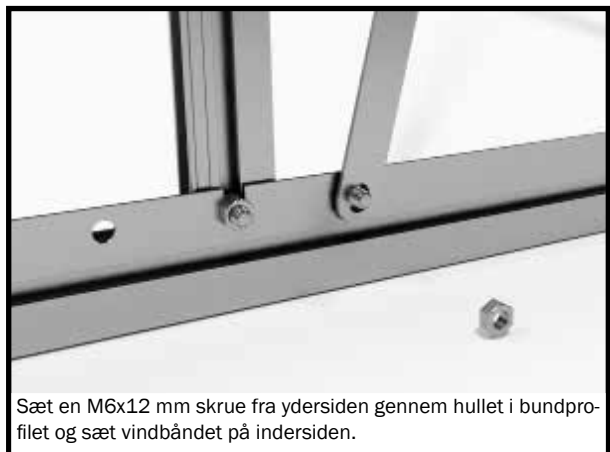
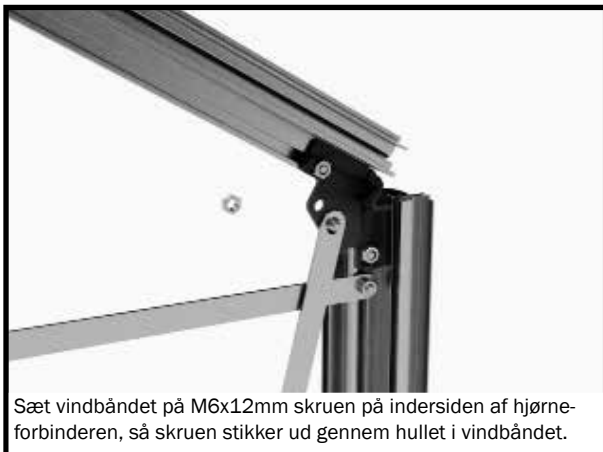
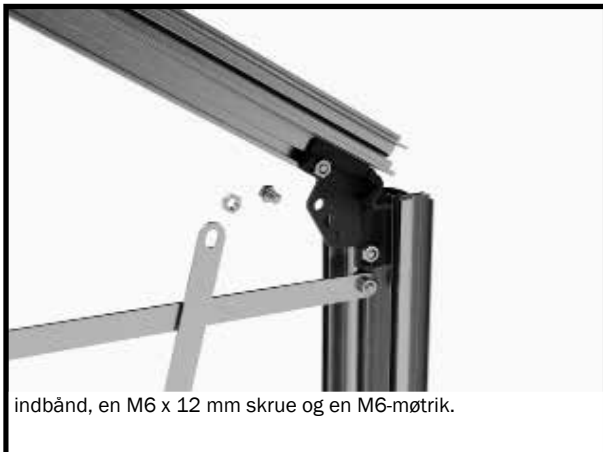

## Trin 1 - Montering af frontvæggen (montering af tagstøtten)

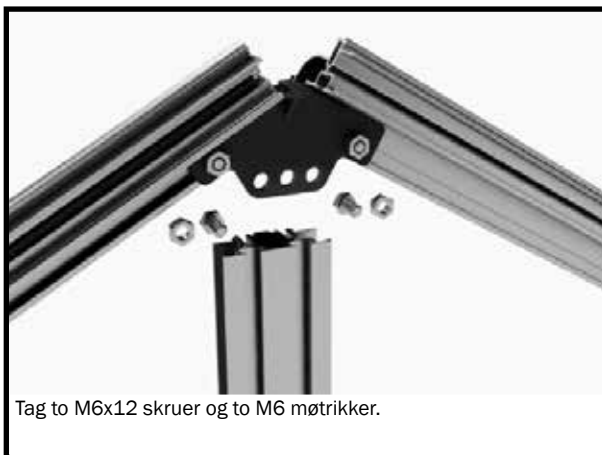
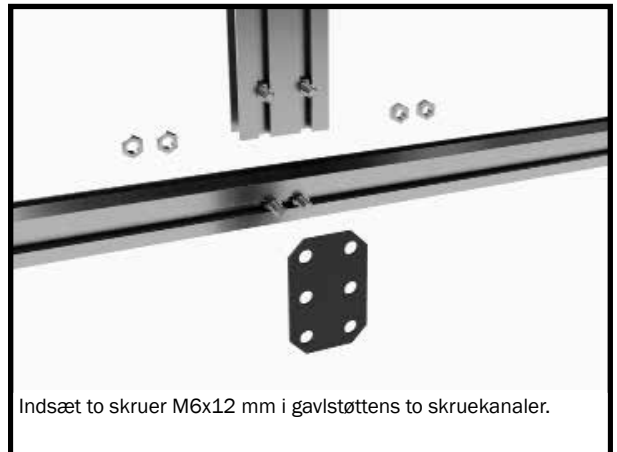

## Trin 2- Samling af bagvæggen

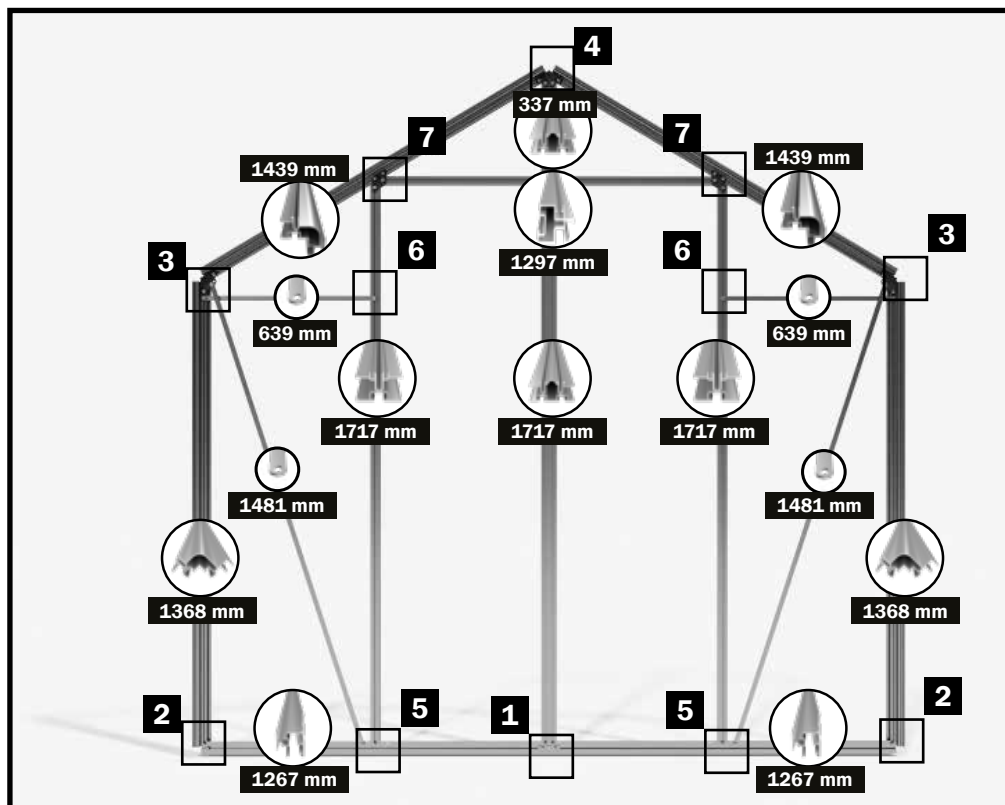

### Bemærk:

Det er nemmest at samle bagvæggen når den ligger på jorden.

Før du starter monteringen, placeres alle dele af forvæggen på jorden i henhold til denne skitse.

For at dig give et bedre overblik, finder du alle forbindelsespunkter vist på næste side.

Med denne oversigt ser du præcist, hvordan hvert enkelt forbindelsespunkt skal se ud, når monteringen er afsluttet.

### Til dette monteringstrin skal du bruge:

ILLUSTRATION	VAREN.R.	BETEGNELSE	LÆNGDE	SAPHIR 2	SAPHIR 3	SAPHIR 4	SAPHIR 5	SAPHIR 6	SAPHIR 7	SAPHIR 8	SAPHIR 9
	01-1267.1	Bundprofil for- og bagvæg	1267 mm	2	2	2	2	2	2	2	2
	02-1368.1	Hjørneprofil	1368 mm	2	2	2	2	2	2	2	2
	08-1439.1	Taghjørneprofil	1439 mm	2	2	2	2	2	2	2	2
	19-1297.1	Tværstiver	1297 mm	1	1	1	1	1	1	1	1
	12-1717.1	Stiver bagvæg	1717 mm	2	2	2	2	2	2	2	2
	13-1717.1	Samlingsstiver bagvæg	1717 mm	1	1	1	1	1	1	1	1
	13-0337.1	Tagstøtte	337 mm	1	1	1	1	1	1	1	1
	1502-1481.1	Vindbånd for- og bagvæg	1481 mm	2	2	2	2	2	2	2	2
	1502-0639.1	Vindbånd vandret	639 mm	2	2	2	2	2	2	2	2
	23-0070.1	Langsgående lige forbinder	70 mm	1	1	1	1	1	1	1	1
	22-0058.1	Støtteplade gavlstøtte	58 mm	1	1	1	1	1	1	1	1
	NG501	Ttrykstøbt zink hjørneforbinder		3	3	3	3	3	3	3	3
	NG205	Støtteplade-tværstiver		2	2	2	2	2	2	2	2
	690509	Skrue M6x12 mm		36	36	36	36	36	36	36	36
	690547	Møtrik M6		36	36	36	36	36	36	36	36



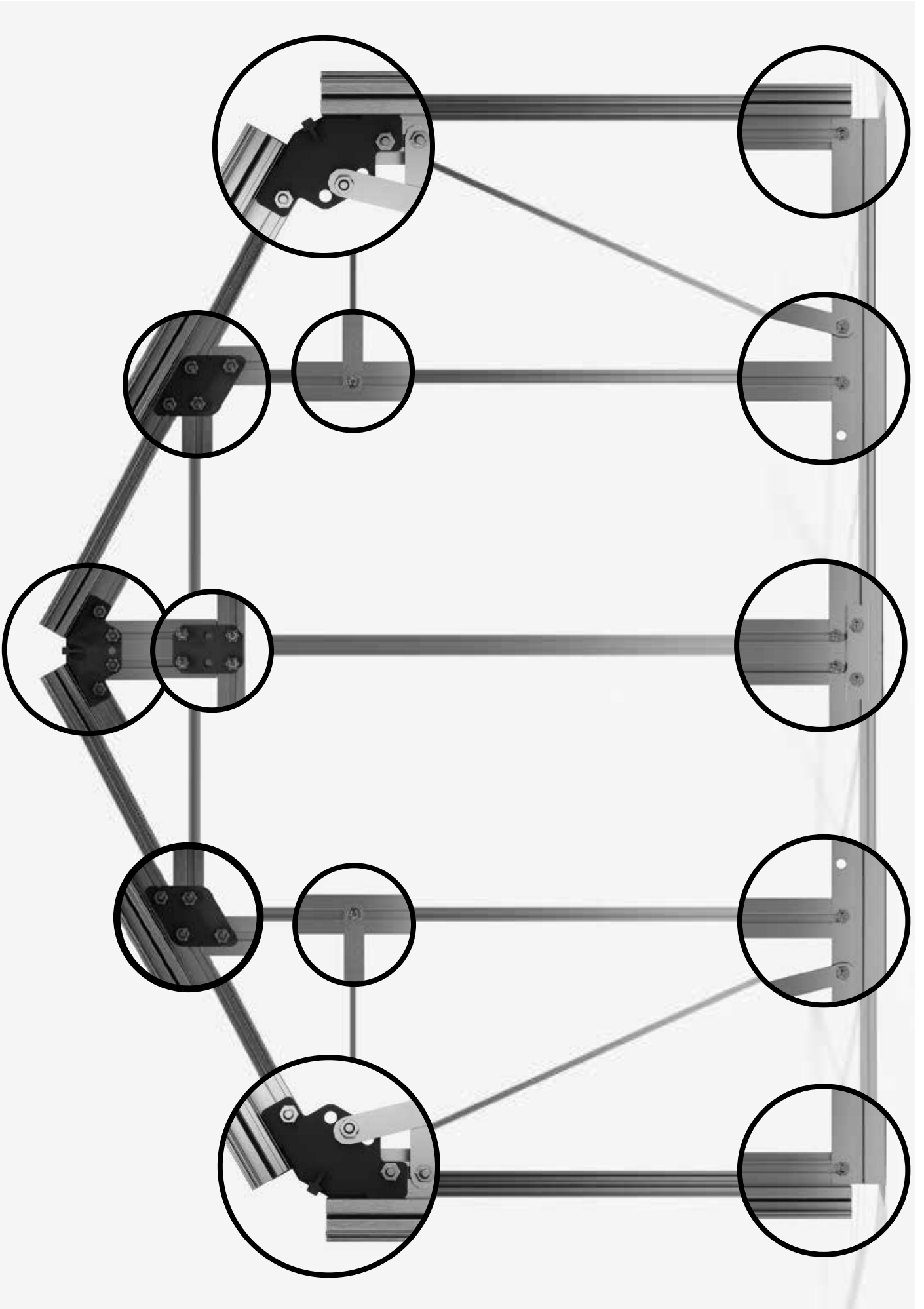

## Trin 2- Samling af bagvæggen

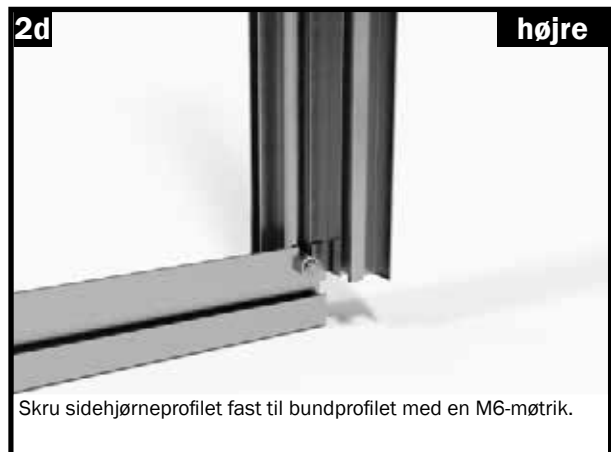
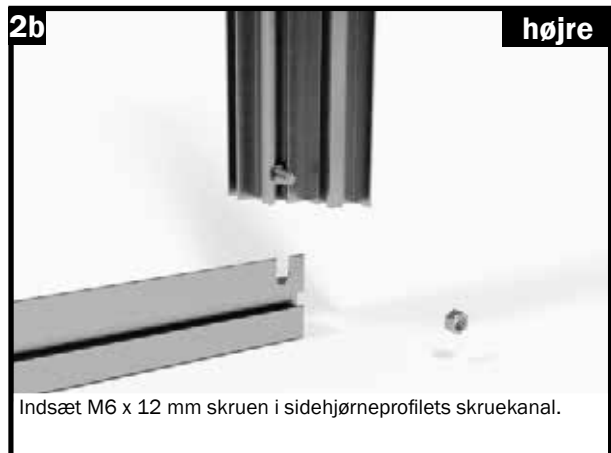
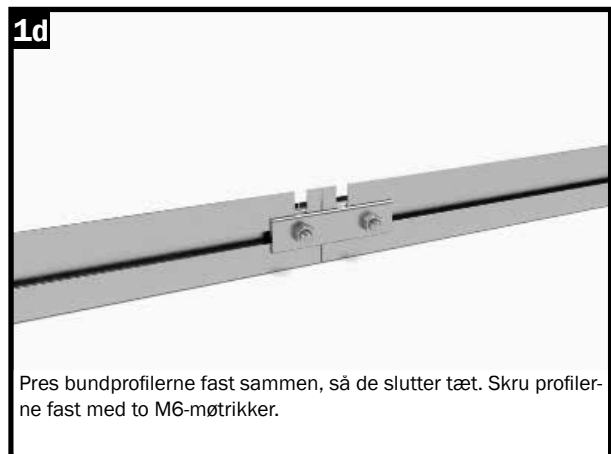
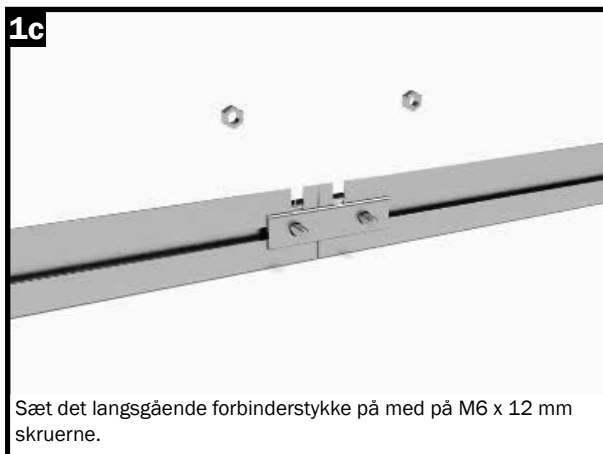
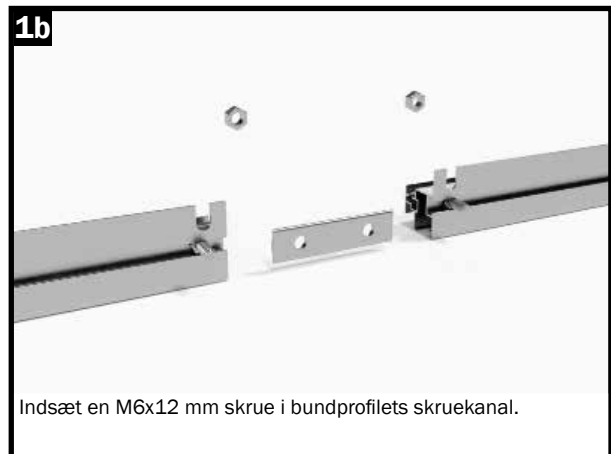
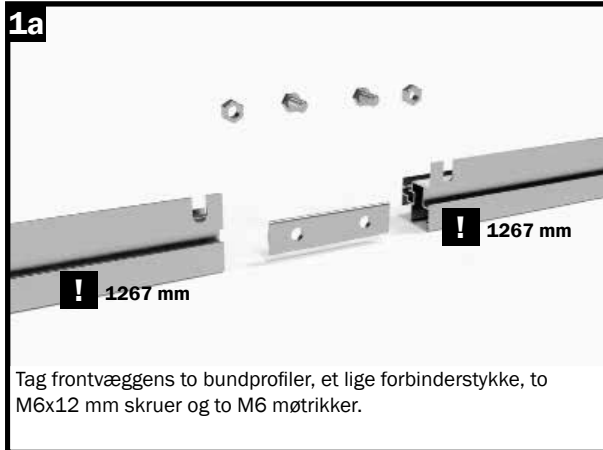

## Trin 2- Samling af bagvæggen

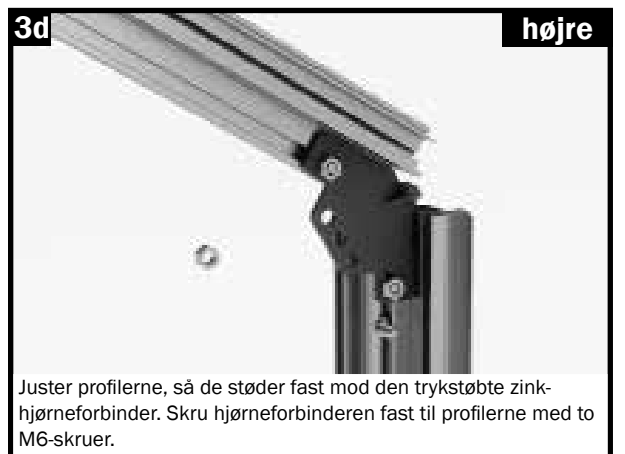
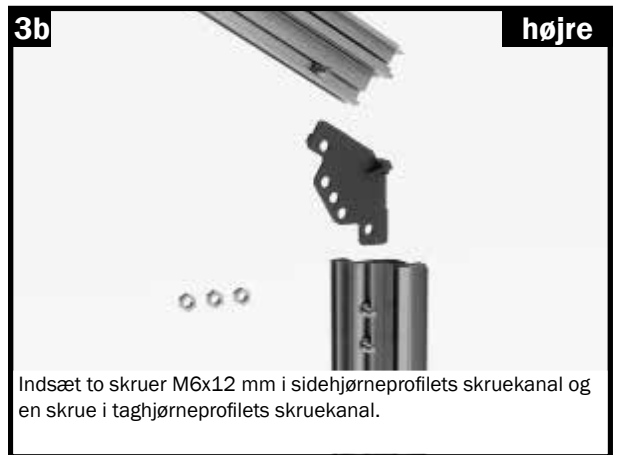
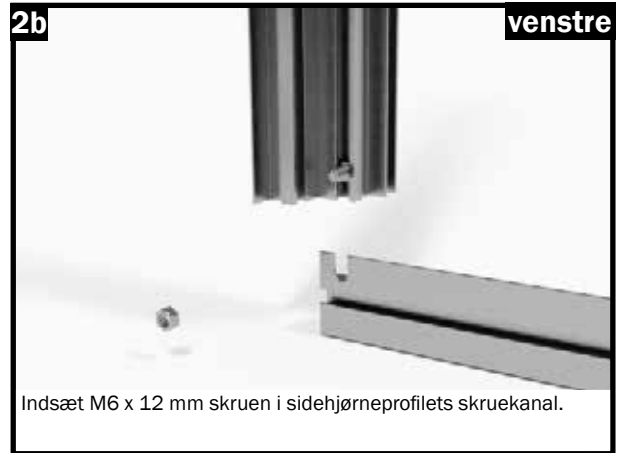

## Trin 2- Samling af bagvæggen

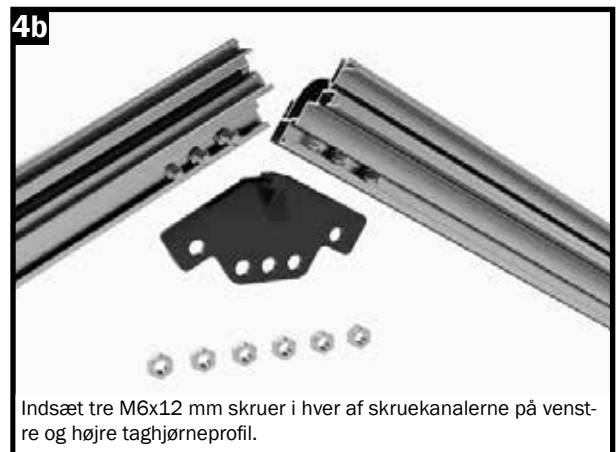
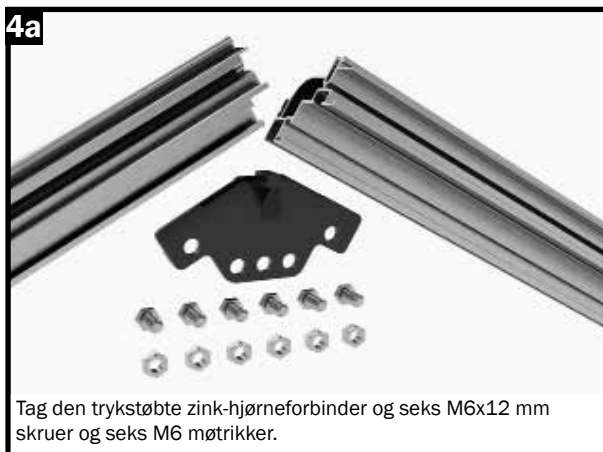

## Trin 2- Samling af bagvæggen

4c

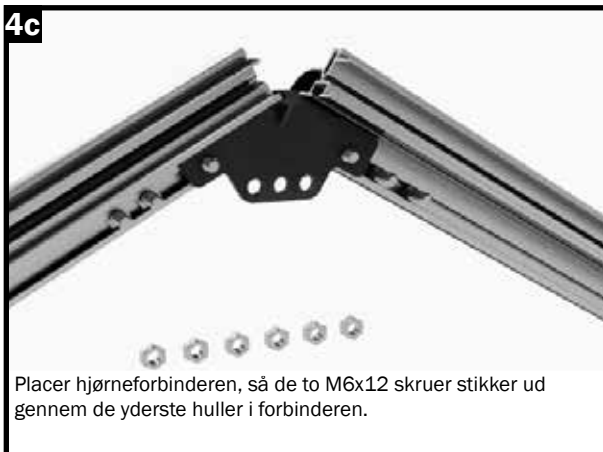

Placer hjørneforbinderen, så de to M6x12 skruer stikker ud gennem de yderste huller i forbinderen.

4d

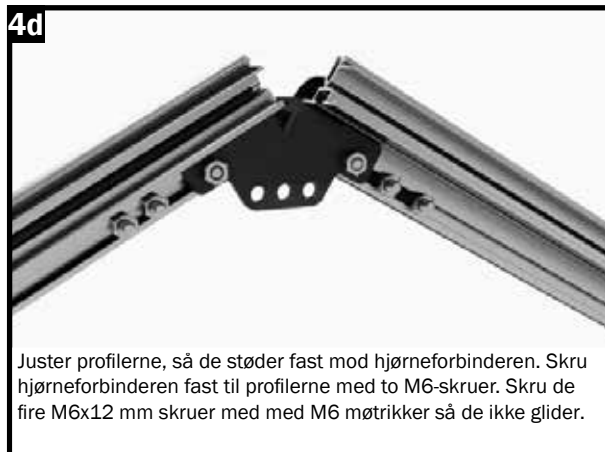

Juster profilerne, så de støder fast mod hjørneforbinderen. Skru hjørneforbinderen fast til profilerne med to M6-skruer. Skru de fire M6x12 mm skruer med med M6 møtrikker så de ikke glider.

5a



Tag en bagvægsstiver, to skruer M6x12 mm og en M6 møtrik.

5b

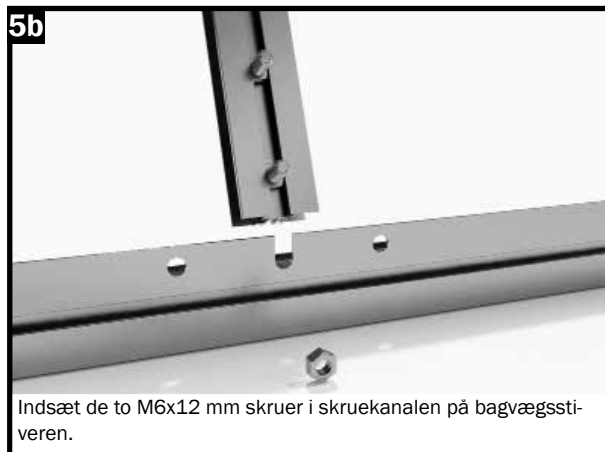

Indsæt de to M6x12 mm skruer i skrukanalen på bagvægsstiveren.

5c

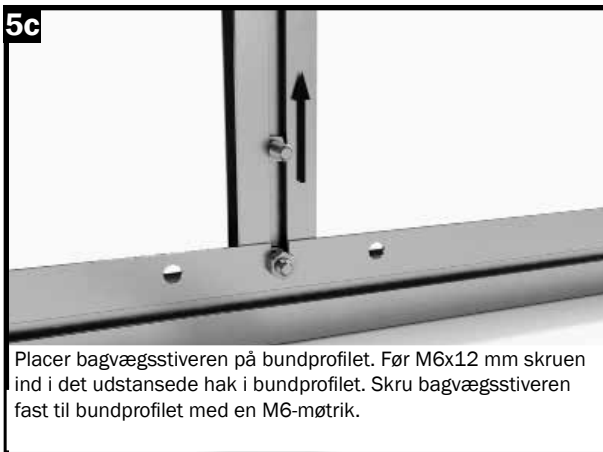

Placer bagvægsstiveren på bundprofilet. Før M6x12 mm skruen ind i det udstansede hak i bundprofilet. Skru bagvægsstiveren fast til bundprofilet med en M6-møtrik.

6a



Skub den anden M6x12 mm skruer på bagvægsstiveren op i skrukanalen. Juster skruen på sidehjørneprofilen og den på bagvægsstiveren så de er vandret. Tag et af de korte vindbånd og to M6-møtrikker.

6b

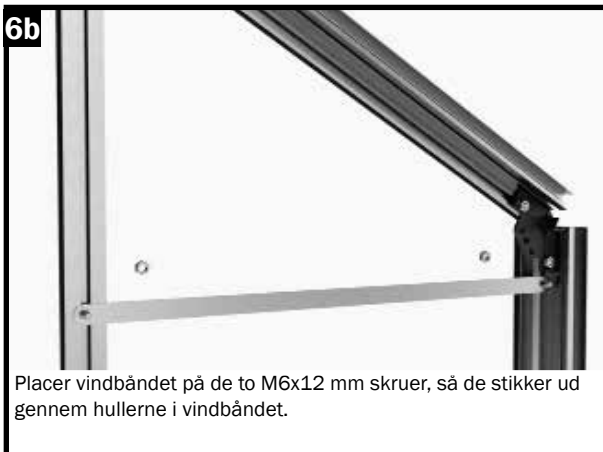

Placer vindbåndet på de to M6x12 mm skruer, så de stikker ud gennem hullerne i vindbåndet.

6c

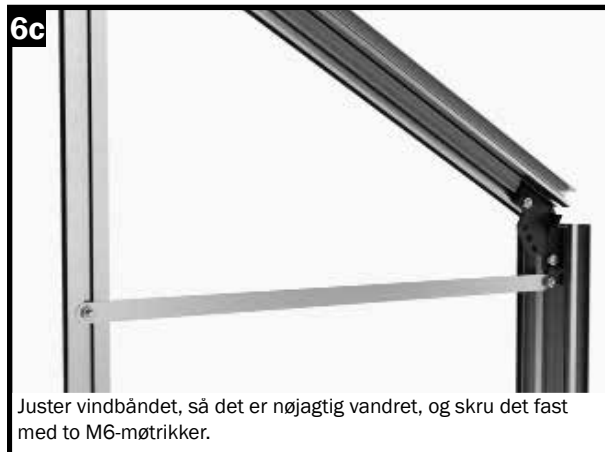

Juster vindbåndet, så det er nøjagtig vandret, og skru det fast med to M6-møtrikker.

## Trin 2- Samling af bagvæggen

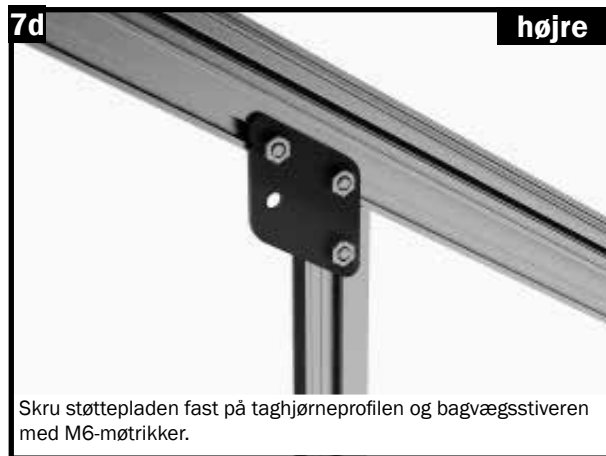
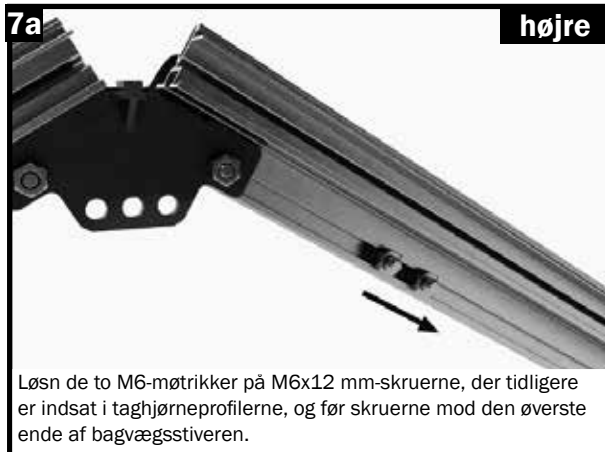

## Trin 2- Samling af bagvæggen

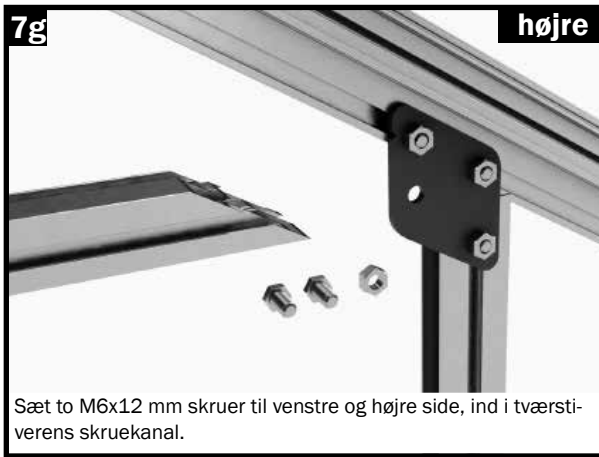
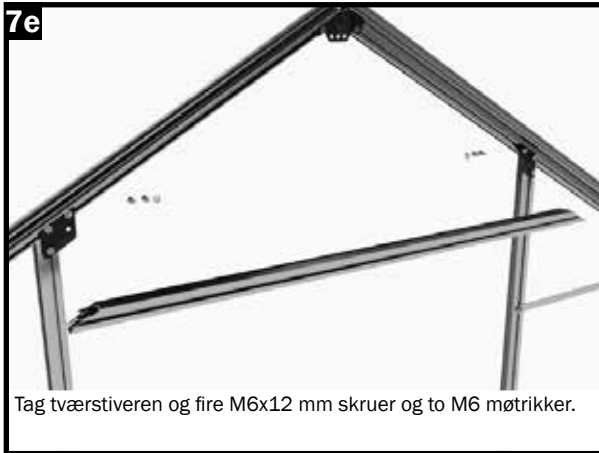

Monter venstre side af tværstiveren på samme måde som vist i ill. 7f til 7i.

## Trin 2- Samling af bagvæggen (Sådan fastgøres de to vindbånd)

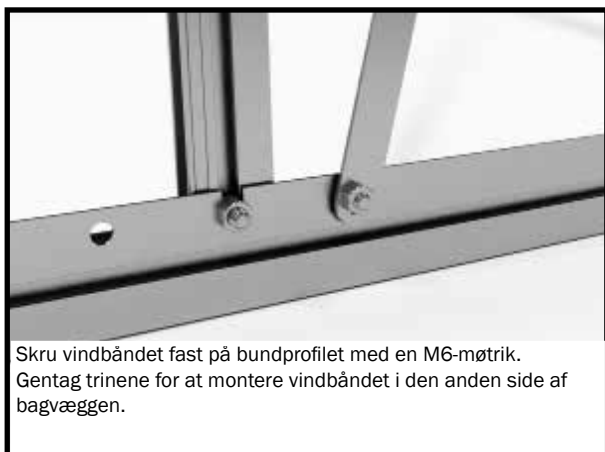
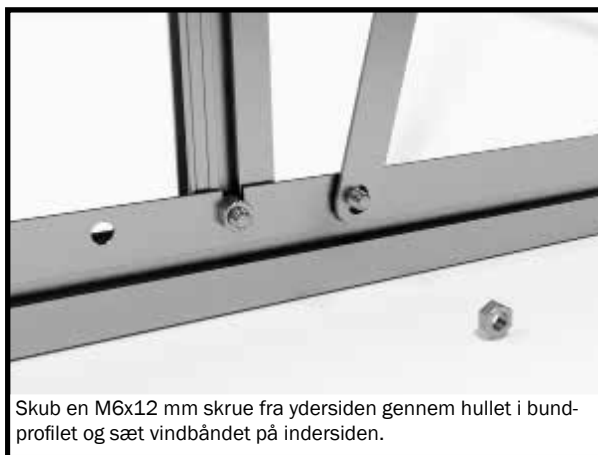
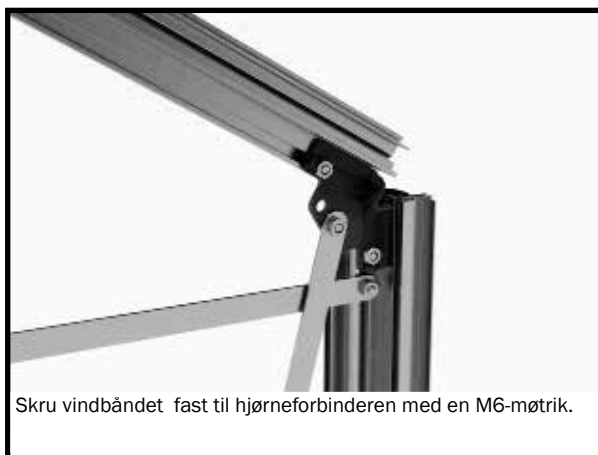
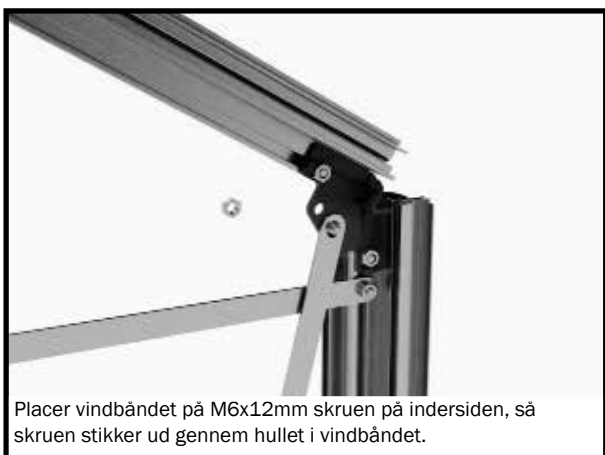



## Trin 2- Samling af bagvæggen (montering af tagstøtten)

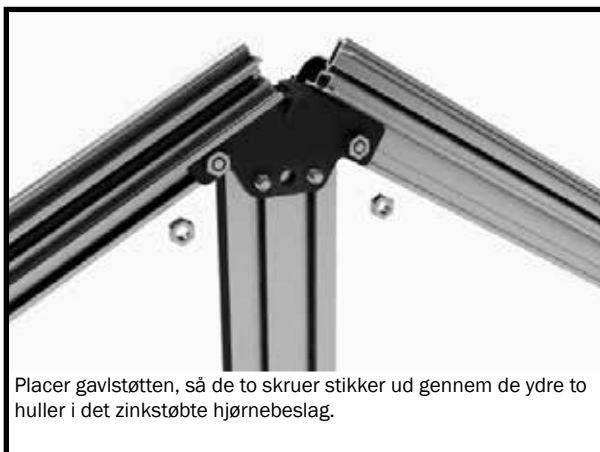
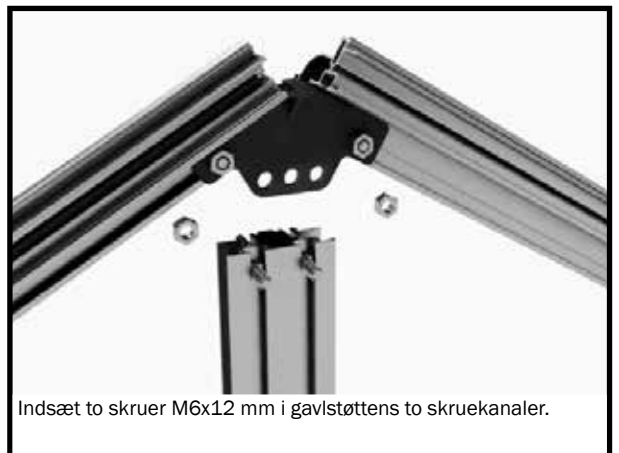
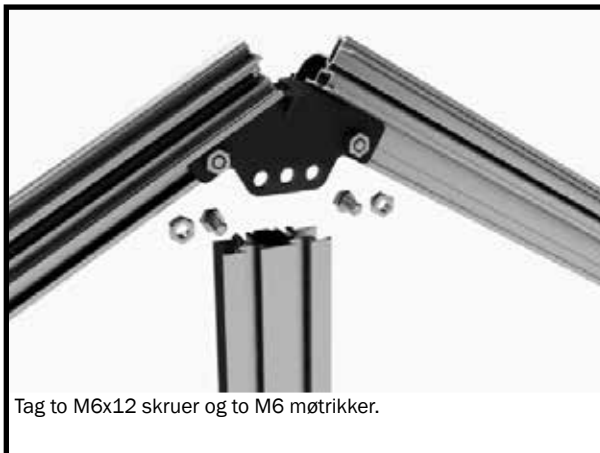
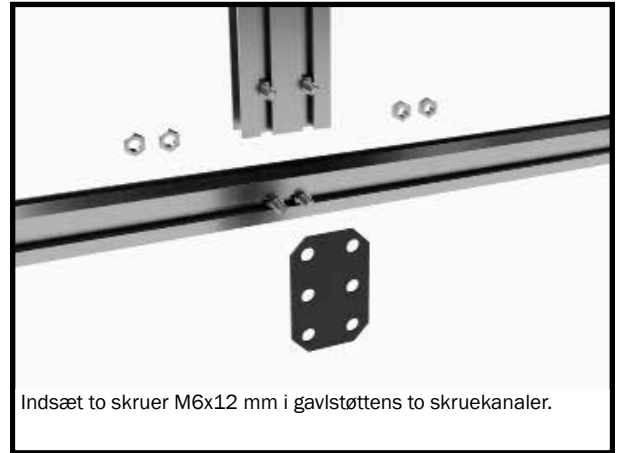

## Trin 2- Samling af bagvæggen (montering af forbindelsesstøtte i midten af bagvæggen)

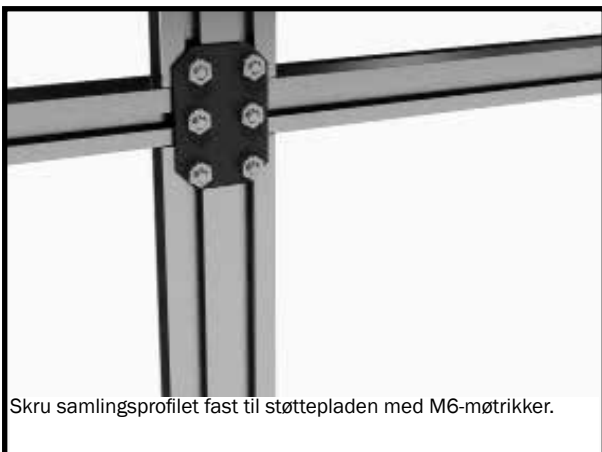
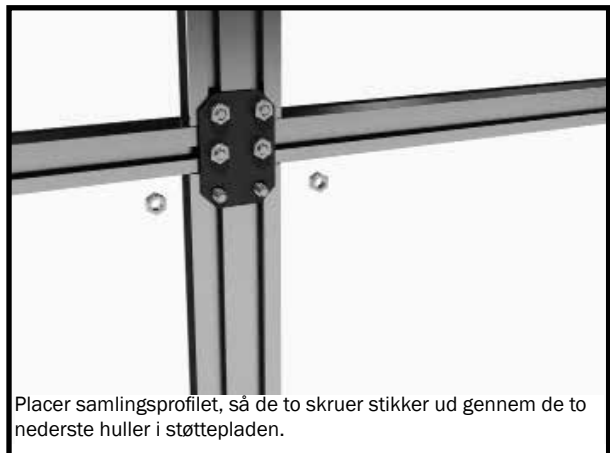
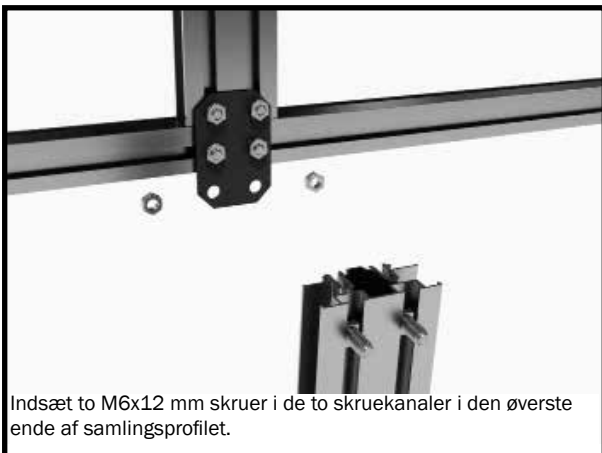



## Trin 3 - Samling af de langsgående dele (bundprofil, tagrende, tagryg)

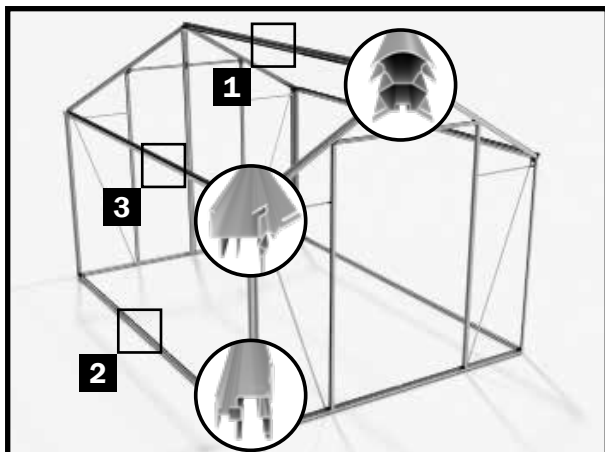

### TRIN 3 - Sammenføjning af de langsgående stykker

I første trin samles bundprofilerne, tagrenderne og tagryggen med forbinderstykkerne. Bundprofiler, tagrender og tagryggen skal alle have samme længde!

#### Bemærk:

Ved modellerne SAPHIR 2 og SAPHIR 3 modellerne er de langsgående bundprofiler, tagrender og tagryg i et stykke og derfor bortfalder trinnet „samling af de langsgående dele“.

Hvis du har købt modellen TOPAS 2 eller TOPAS 3, skal du bladre frem og fortsætte med monteringen af de langsgående dele. Gå derfor videre til side 45.

### BEMÆRKNING til SAPHIR 5, SAPHIR 7, SAPHIR 9

Bemærk at bund-, tagrende- og tagrygs-profilerne til 3 felter skal placeres i den samme ende af drivhuse. Vi anbefaler at montere, den side der har de længere profiler til 3 felter først.

Det nemmeste er at lægge bundprofiler og tagrender ved siden af hinanden og kontrollere inden montering, at profilerne til 3 felter er i den samme ende.

**Vær også opmærksom på, at de to bundprofiler og de to tagrender skal monteres spejlvendt til hinanden.**

Derfor er det bedst først at lægge alle de langsgående profilerne ud på jorden i den rigtige position og først derefter begynde at montere dem imellem de to endevægge.

### 1. Det er bedst at starte med tagrygsprofilerne.

Fig. 1a til 1d.

### 2. Fortsæt med bundprofilerne.

Fig. 2a til 2d

### Obs:

Hvis du har købt en bundramme-forstærkning, skal du være opmærksom på den relevante vejledning på side 14.

### 3. Forbind til sidst delene til tagrenderne.

Fig. 3a til 3e

**Bemærk, at der ved tagrenderne samles med et forbinderstykke af plastik.**

## Til dette monteringstrin skal du bruge:

ILLUSTRATION	VARENR.	BETEGNELSE	LÆNGDE	SAPHIR	SAPHIR	SAPHIR	SAPHIR	SAPHIR	SAPHIR	SAPHIR	SAPHIR
				2	3	4	5	6	7	8	9
	01-1267-1	Bundprofil 2 felter	1267 mm	-	-	4	2	6	4	8	6
	01-1892-1	Bundprofil 3 felter	1892 mm	-	-	-	2	-	2	-	2
	14-1267-1	Tagrende 2 felter	1267 mm	-	-	4	2	6	4	8	6
	14-1892-1	Tagrende 3-felter	1892 mm	-	-	-	2	-	2	-	2
	05-1267-1	Tagryg 2 felter	1267 mm	-	-	2	1	3	2	4	3
	05-1892-1	Tagryg 3 felter	1892 mm	-	-	-	1	-	1	-	1
	23-0070.1	Langsgående forbinderstykke	70 mm	-	-	5	5	10	10	15	15
	NG207	Plastik forbinderstykke tagrende		-	-	2	2	4	4	6	6
	690509	Skruer M6x12 mm		-	-	10	10	20	20	30	30
	690547	Møtrik M6		-	-	10	10	20	20	30	30

### Bemærk:

Hvis du har valgt at købe en bundramme-forstærkning ændres trinene i fig. 2a - 2d - samling af bundprofilerne. Se venligst illustrationerne på side 14.

### Trin 3 - Samling af de langsgående dele (bundprofil, tagrende, tagryg)

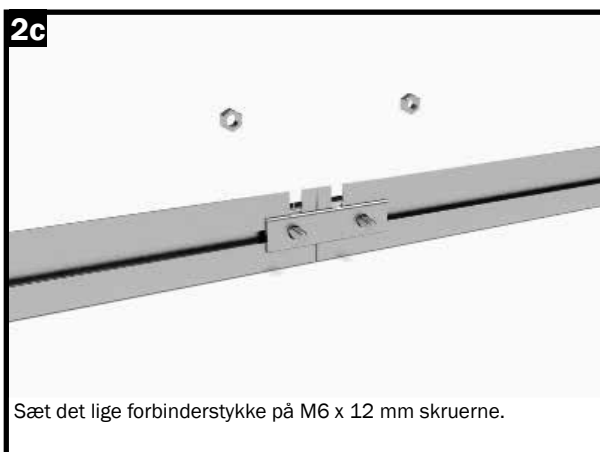
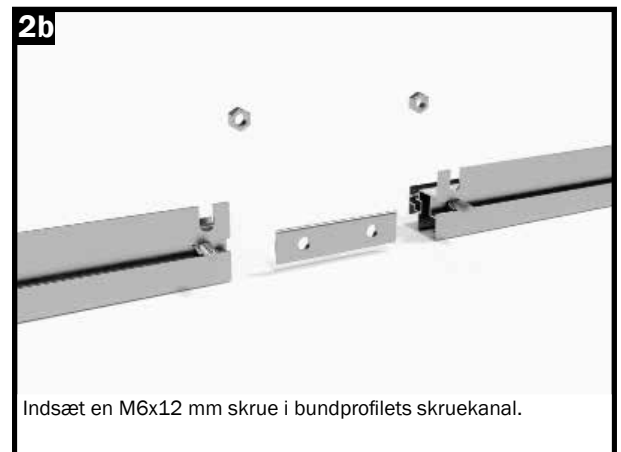
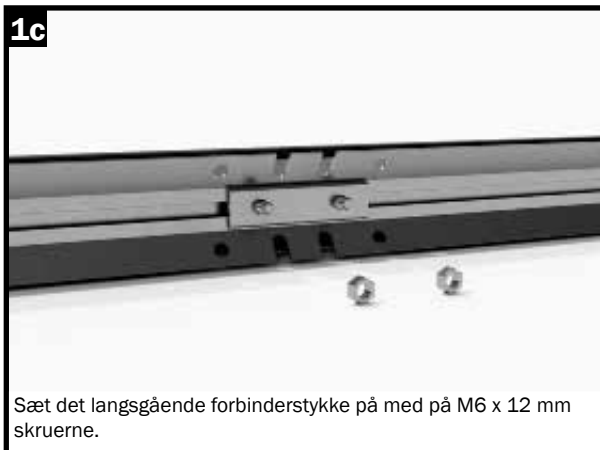

### Trin 3 - Samling af de langsgående dele (bundprofil, tagrende, tagryg)

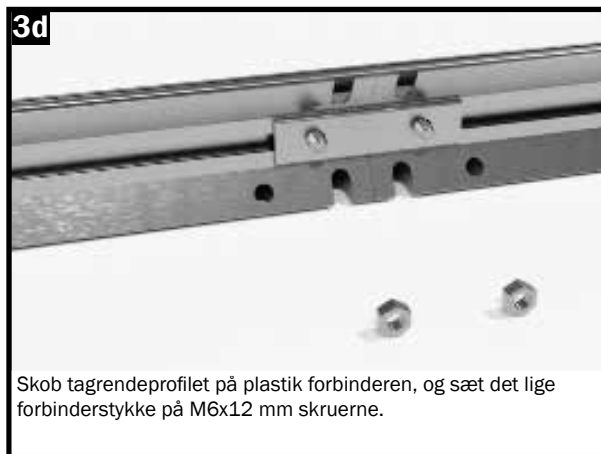
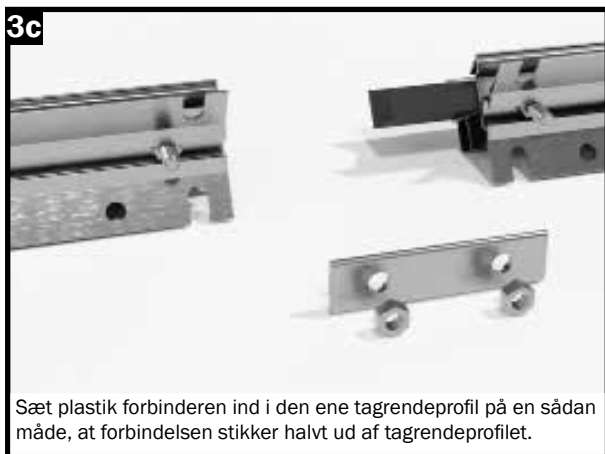
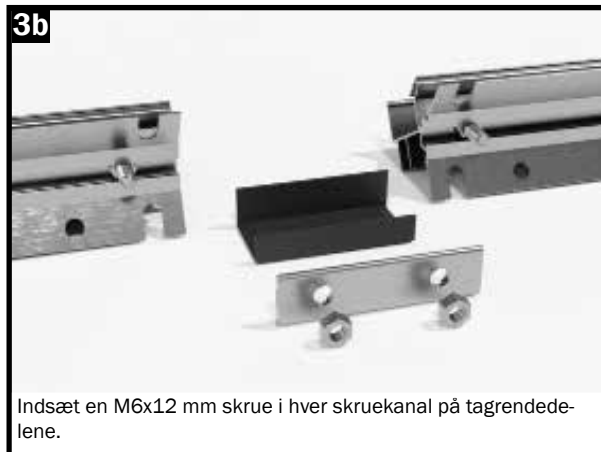

## Trin 4 - Montering af de langsgående dele (bundprofil, tagrende, tagryg)

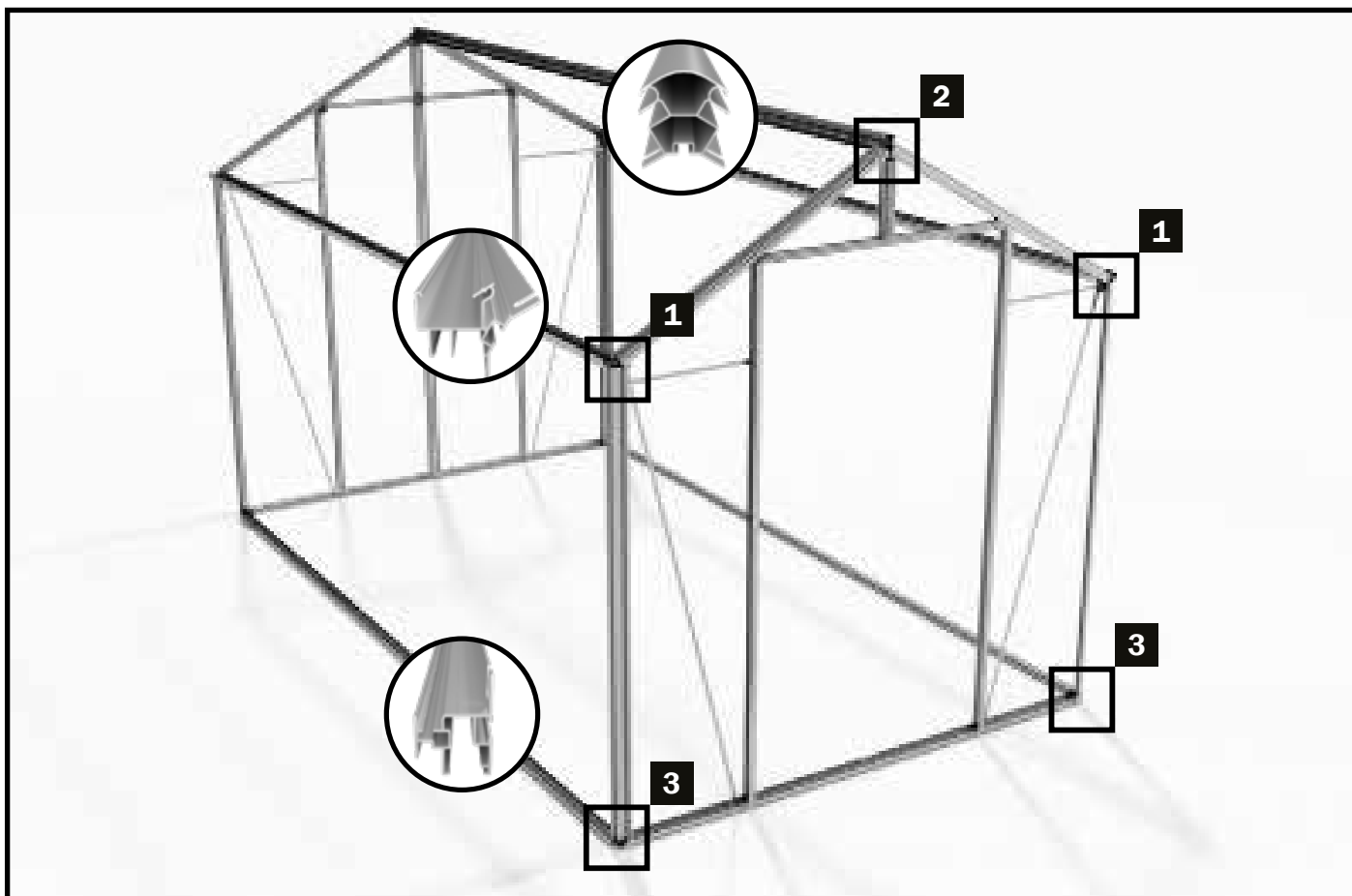

Til dette monteringstrin skal du bruge:

ILLUSTRATION	BETEGNELSE	Stk.	SAPHIR	SAPHIR	SAPHIR	SAPHIR	SAPHIR	SAPHIR	SAPHIR	SAPHIR
			2	3	4	5	6	7	8	9
	<b>Bundprofil</b> (allerede samlet)	<b>2</b>	1267 mm	1892 mm	2534 mm	3159 mm	3801 mm	4426 mm	5068 mm	5693 mm
	<b>Tagrende</b> (allerede samlet)	<b>2</b>	1267 mm	1892 mm	2534 mm	3159 mm	3801 mm	4426 mm	5068 mm	5693 mm
	<b>Tagryg</b> (allerede samlet)	<b>1</b>	1267 mm	1892 mm	2534 mm	3159 mm	3801 mm	4426 mm	5068 mm	5693 mm
	690509 <b>Skrue M6x12 mm</b>	<b>24</b>								
	690547 <b>Møtrik M6</b>	<b>24</b>								

### TRIN 4 - Montering af de langsgående dele

I næste trin skrues de langsgående dele (bundprofiler, tagrender og tagryg) fast på de allerede samlede for- og bagvægge.

Dette arbejde bør udføres af mindst to personer, og med fordel af tre personer.

Læg de langsgående stykker på jorden. Opstil for- eller bagvæggen på en sådan måde, at de langsgående dele, ligger imellem dem og tjener som afstandsmåler mellem for- og bagvæggen.

Begynd med at skru tagrenderne fast i hver side, herefter monteres tagrygsprofilen. Til sidst monteres de to bundprofiler på for- og bagvæg.

#### Bemærk:

Monter de enkelte langsgående dele en efter en på for- og bagvæggen. Skru først hver del fast til frontvæggen og derefter til bagvæggen. Først når begge sider af en del er monteret på begge gavlsider, går du videre til næste del.

## Trin 4 - Montering af de langsgående dele (bundprofil, tagrende, tagryg)

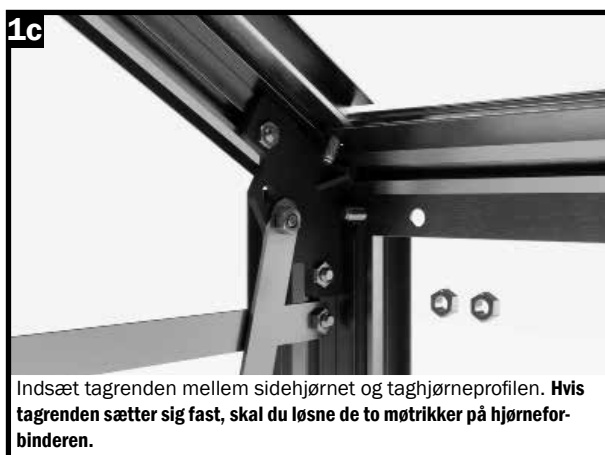
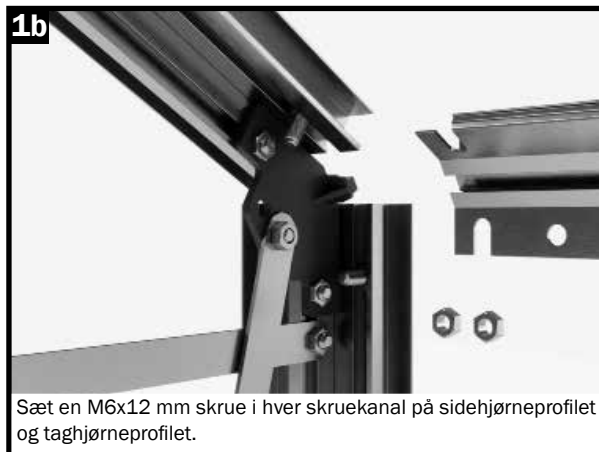
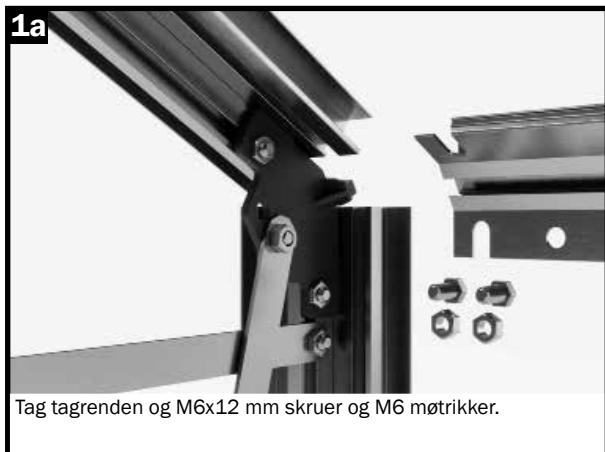



## Trin 4 - Montering af de langsgående dele (bundprofil, tagrende, tagryg)

### Bemærk:

Hvis du har besluttet dig for at købe en bundramme-forstærkning, ændres trinene i figur 3a til 3g - monteringen på for- og bagvæggen.

Se venligst illustrationerne på side 14.

3a

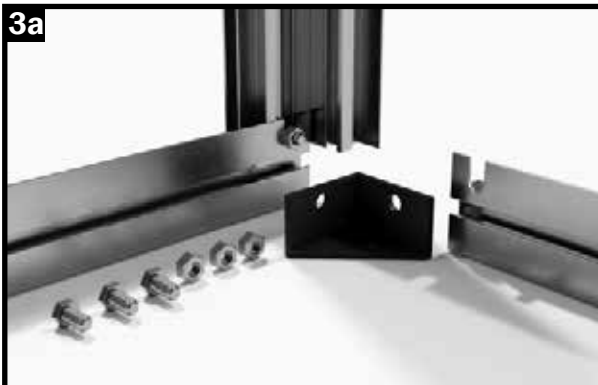

Tag bundprofilen, M6x12 mm skruer, M6 møtrikker og plastik bundhjørne.

3b

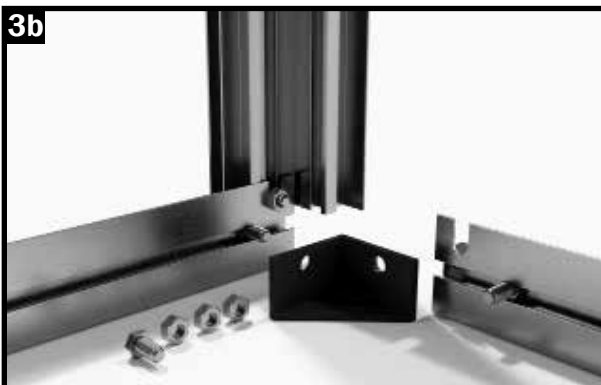

Indsæt en M6x12 mm skrue i skruekanalen på bundprofilen på for- og sidevæggene.

3c

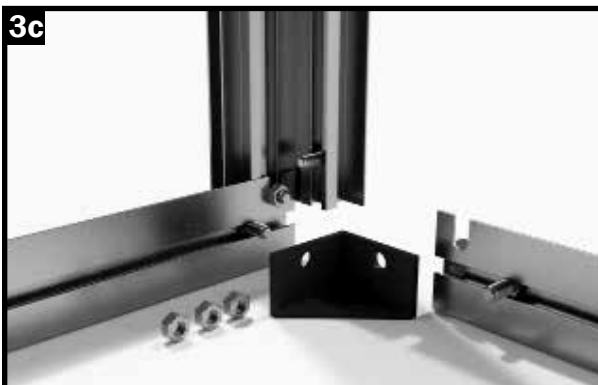

Indsæt M6 x 12 mm skruen i sidehjørneprofilens skruekanal.

3d



Placer bundhjørnet på skruen M6x12 mm i det langsgående bundprofil.

3e



Placer sidevæggens bundprofil på sidehjørneprofilen. Juster M6x12mm skruen, så den stikker ud gennem hullet i bundhjørnet.

3f

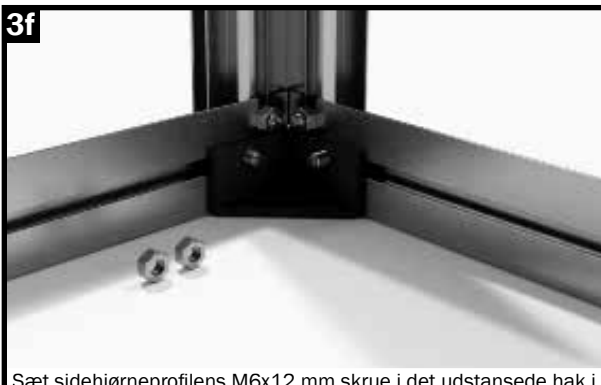

Sæt sidehjørneprofilens M6x12 mm skrue i det udstansede hak i bundprofilen og skru den fast med en M6 møtrik.

3g

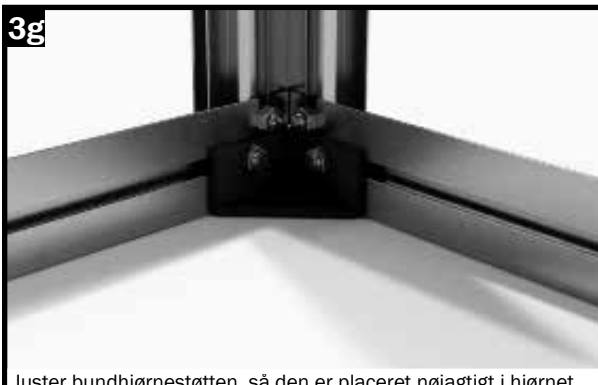

Juster bundhjørnestøtten, så den er placeret nøjagtigt i hjørnet af bundprofilerne. Skru bundhjørnestøtten fast til bundprofilerne med to M6-møtrikker.

## Trin 5 - Montering af samlingsprofilerne

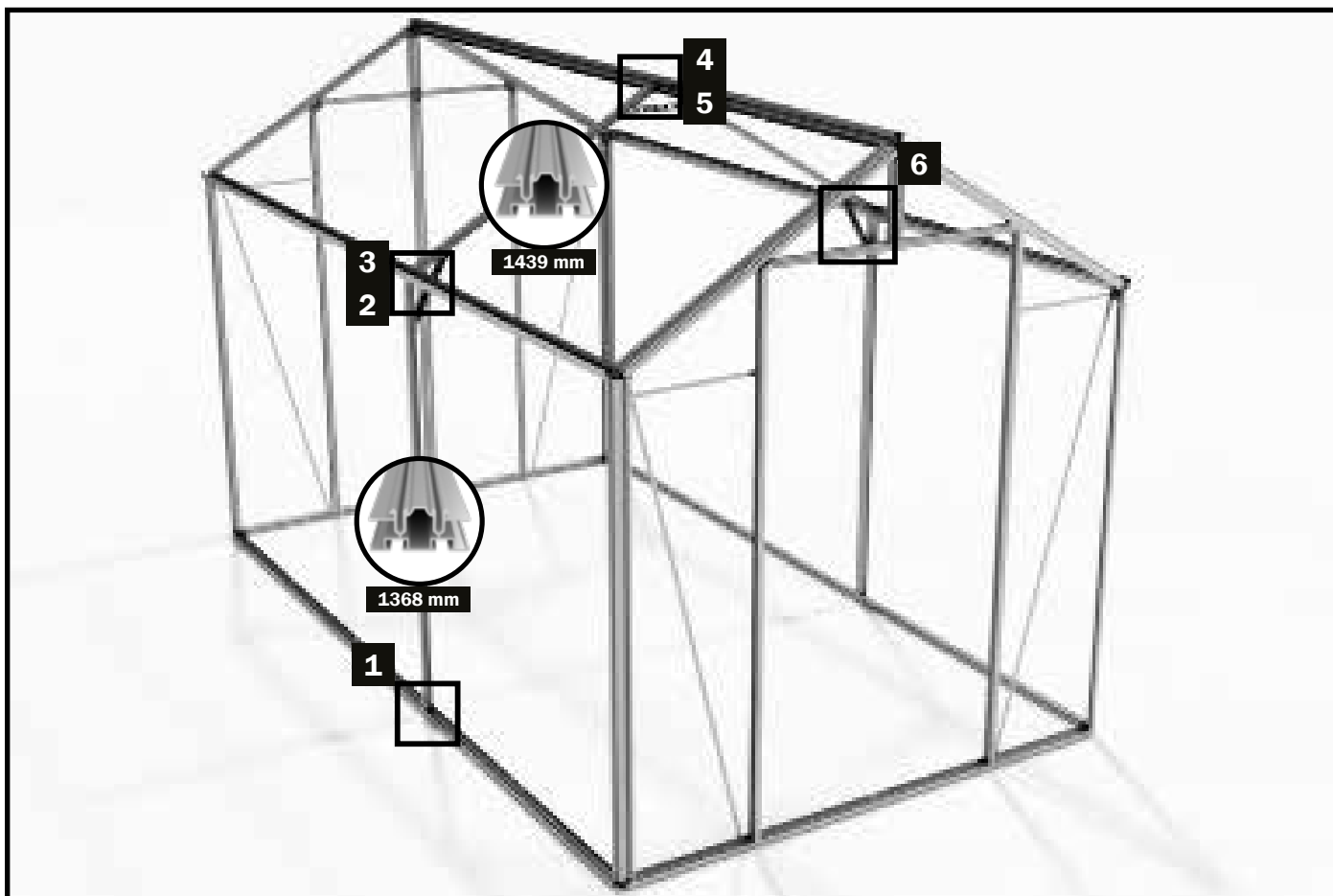

Til dette monteringstrin skal du bruge:

ILLUSTRATION	VARENR.	BETEGNELSE	LÆNGDE	SAPHIR 2	SAPHIR 3	SAPHIR 4	SAPHIR 5	SAPHIR 6	SAPHIR 7	SAPHIR 8	SAPHIR 9
	13-1368.1	Samlingsstiver sidevæg	1368 mm	-	-	2	2	4	4	6	6
	13-1439.1	Samlingsstiver tag	1439 mm	-	-	2	2	4	4	6	6
	126-0025.1	Forstærkning tagryg + tagrende	25 mm	-	-	3	3	6	6	9	9
	690509	Skrue M6x12 mm		-	-	22	22	44	44	66	66
	690547	Møtrik M6		-	-	22	22	44	44	66	66

### TRIN 7 - Montering af støtte samlingsstiverne

I det efterfølgende byggetrin monteres samlingsstiverne på sidevæggene og på taget.

Vær opmærksom på, at modellerne TOPAS 2 og TOPAS 3 består af langsgående dele (tagryg, tagrende og bundprofiler) ikke af flere stykker. Derfor har TOPAS 2 og TOPAS 3 ikke nogen samling og forstærkerne er ikke nødvendige.

Hvis du har købt en TOPAS 2- eller TOPAS 3-model, kan du springe monteringstrinnet med samlingsprofiler og forstærkere over.

**Bladre venligst frem til punktet „Montering af sidevægs- og tagstivere“ på side 55.**

## Trin 5 - Montering af samlingsprofilerne

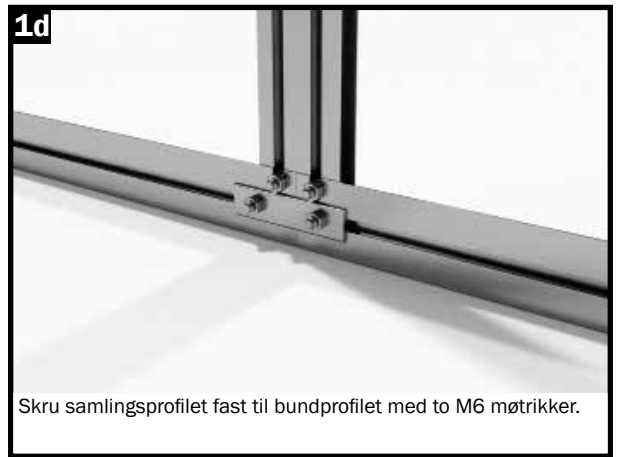
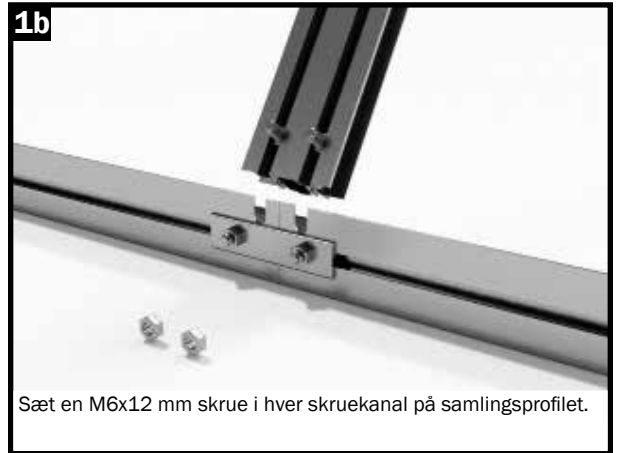

## Trin 5 - Montering af samlingsprofilerne

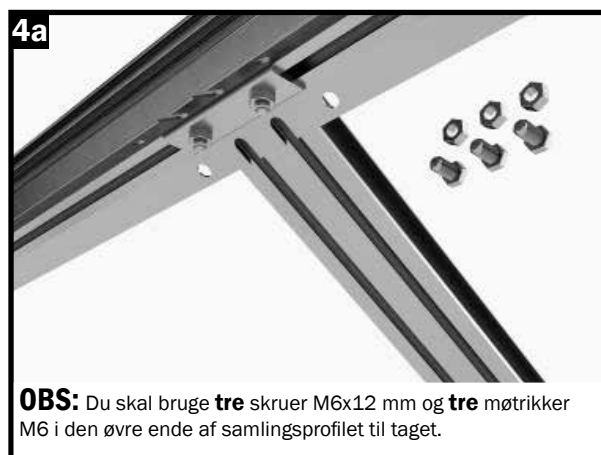
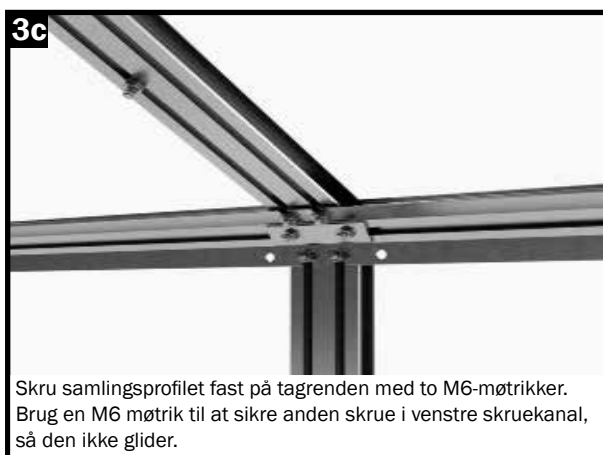

### **BEMÆRK: Montering af forstærkning til tagryg og tagrende**

For yderligere at forbedre tagbelastningsevnen på vores drivhuse, har vi forsynet de områder, hvor de langsgående profiler (tagryg og tagrende) er samlet, med ekstra forstærkning.

Monter en forstærkning der hvor tagryg og tagrende profilerne er samlet.

#### **Tip:**

For at opnå den bedste stabilitet, anbefaler vi før montering af forstærkningerne, at støtte tagryggen ved at placere hjælpestøtter under tagryggen. Når du monterer forstærkningerne på tagrenderne, skal du sikre dig, at tagrenderne er justeret helt lige, og under ingen omstændigheder bøjer sig udaf.

**Det er bedst først at fjerne tagryggen, når huset har fået glas i.**



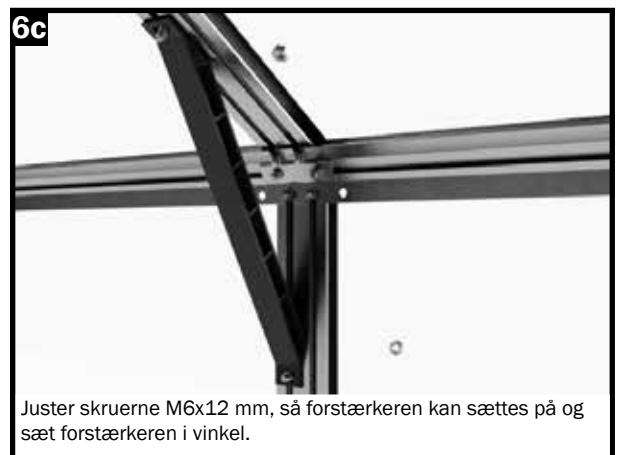
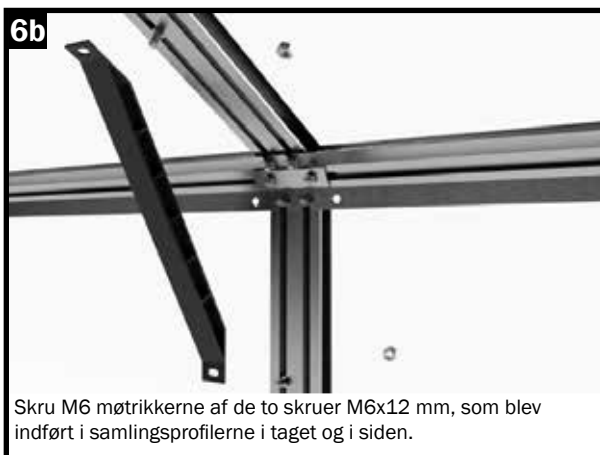
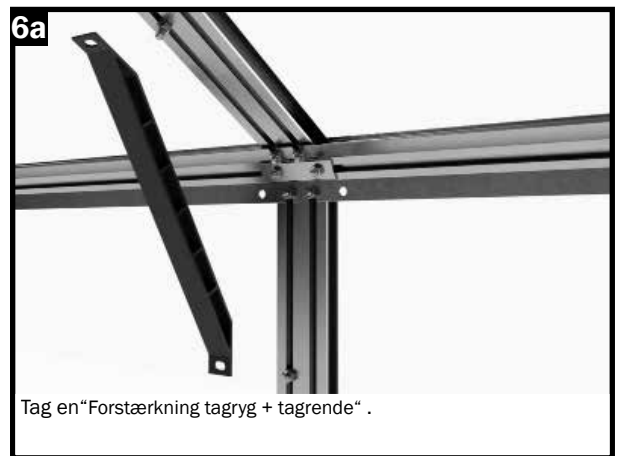
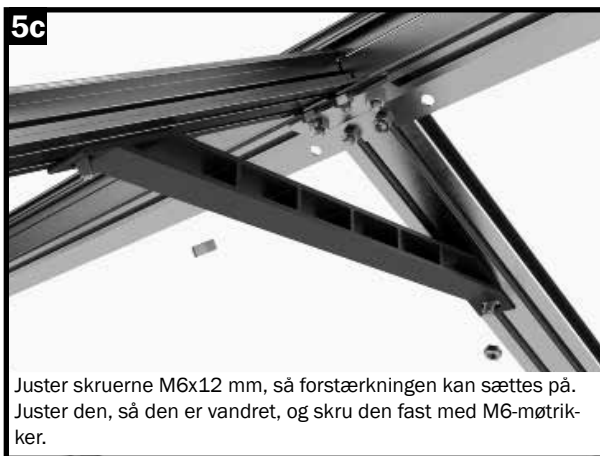
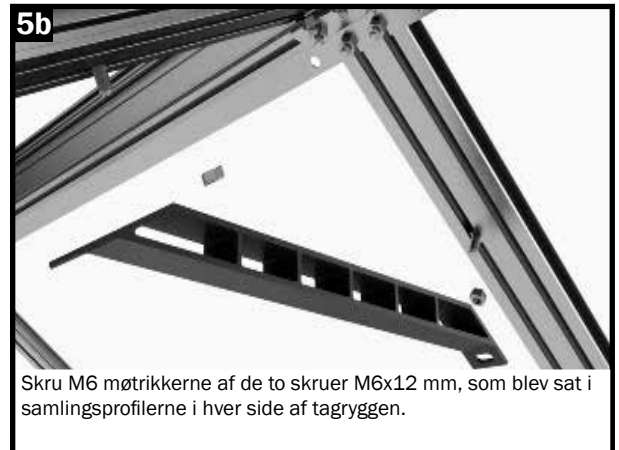
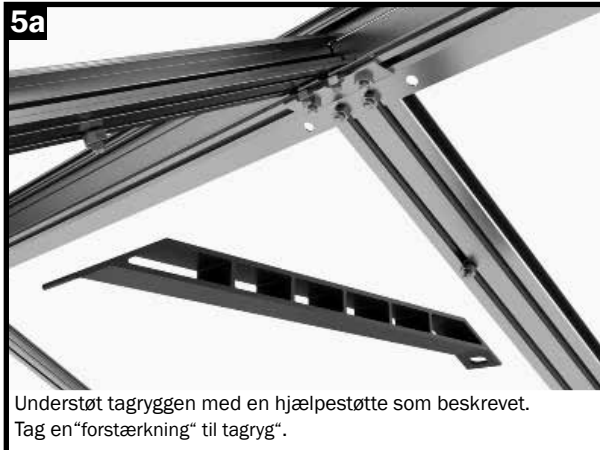

## Trin 5 - Montering af samlingsprofilerne (forstærkning af tagryg + tagrende)

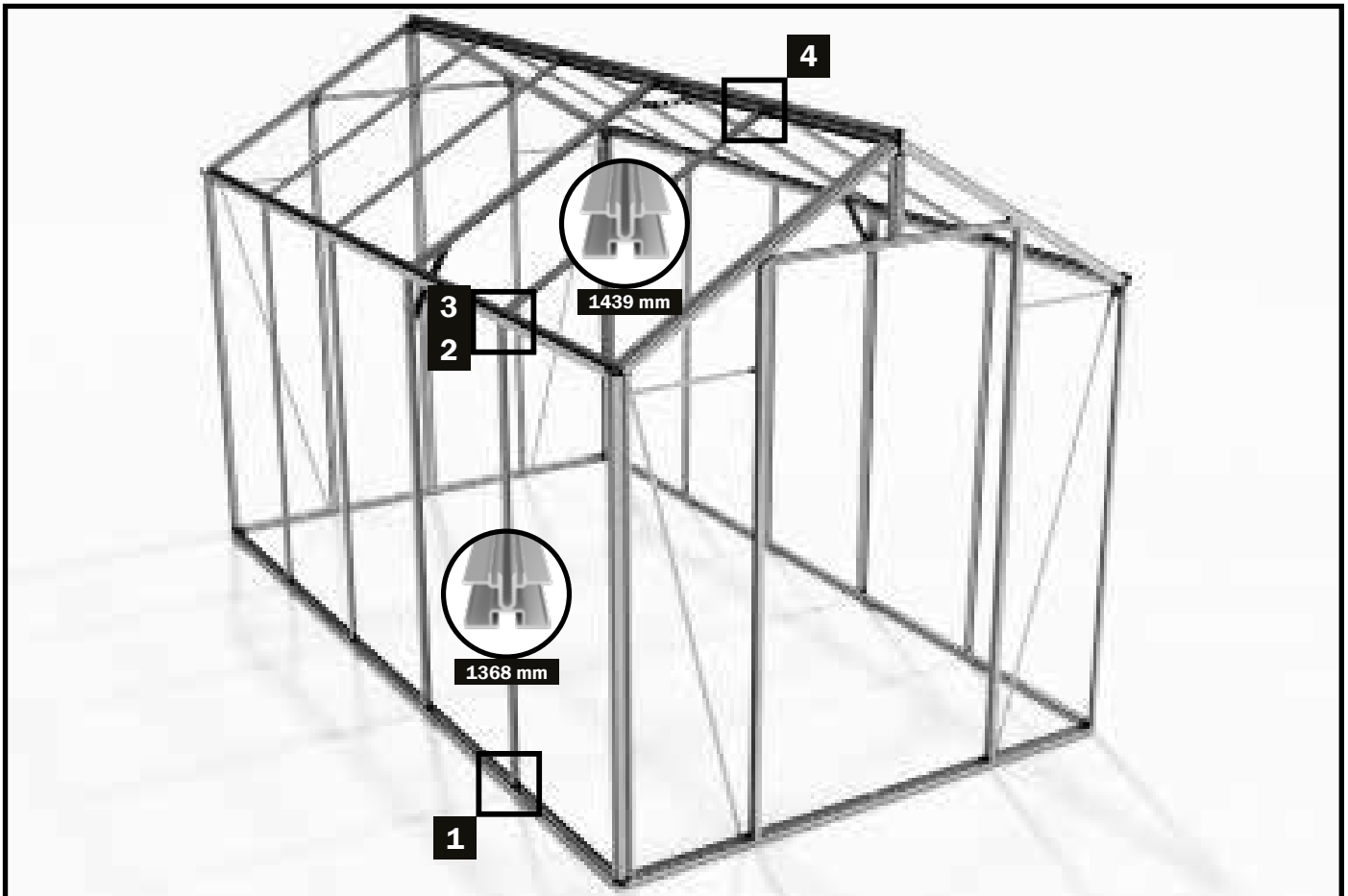

## Trin 6 - Montering af sidevægge og tagstiverne



Til dette monteringstrin skal du bruge:

ILLUSTRATION	VARENR.	BETEGNELSE	LÆNGDE	SAPHIR 2	SAPHIR 3	SAPHIR 4	SAPHIR 5	SAPHIR 6	SAPHIR 7	SAPHIR 8	SAPHIR 9
	12-1368.1	Sidevægsstiveren	1368 mm	2	4	4	6	6	8	8	10
	12-1439.1	Tagstiver	1439 mm	2	4	4	6	6	8	8	10
	690509	Skrue M6x12 mm		8	16	16	24	24	32	32	40
	690547	Møtrik M6		8	16	16	24	24	32	32	40

## Trin 6 - Montering af sidevægge og tagstiverne

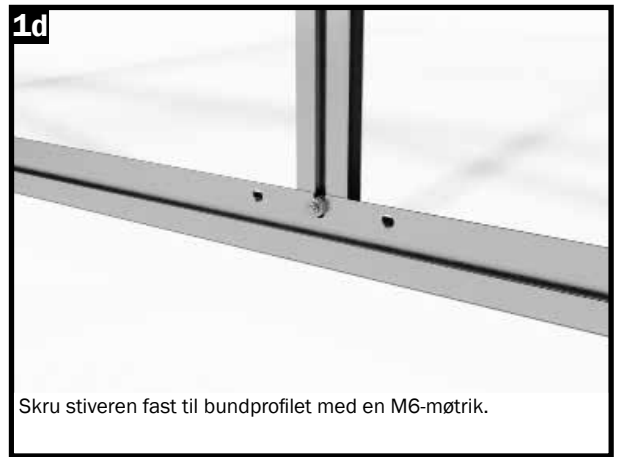

## Trin 6 - Montering af sidevægge og tagstiverne

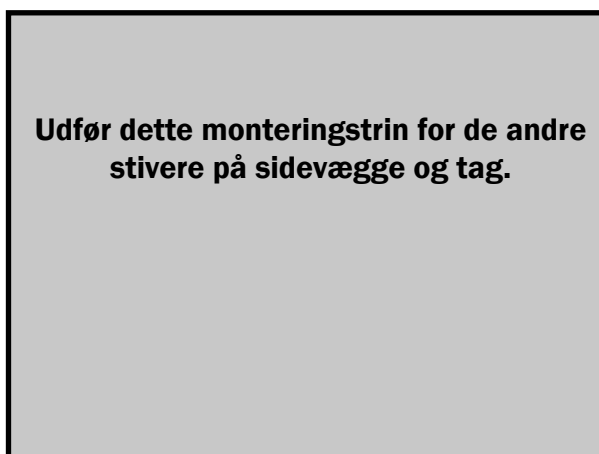
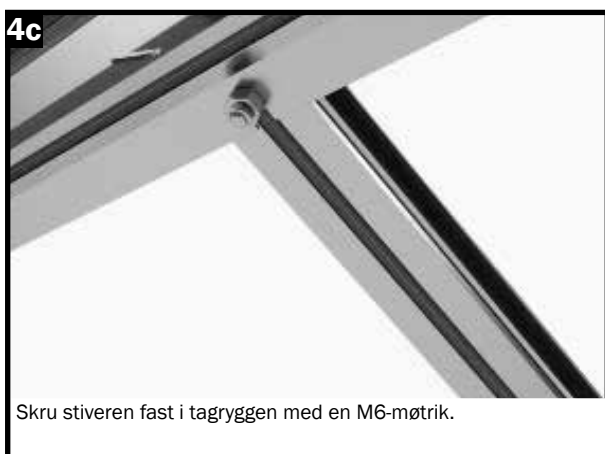
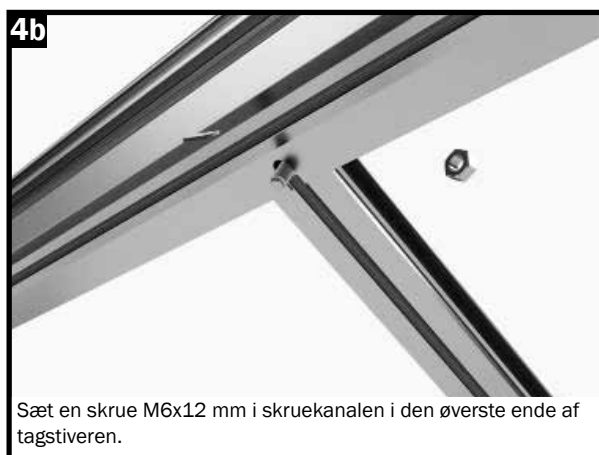
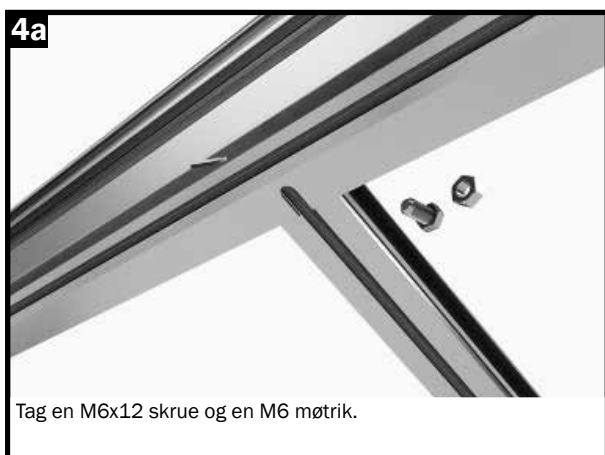



## Trin 7 - Saml vindbåndene til sidevæggene og taget

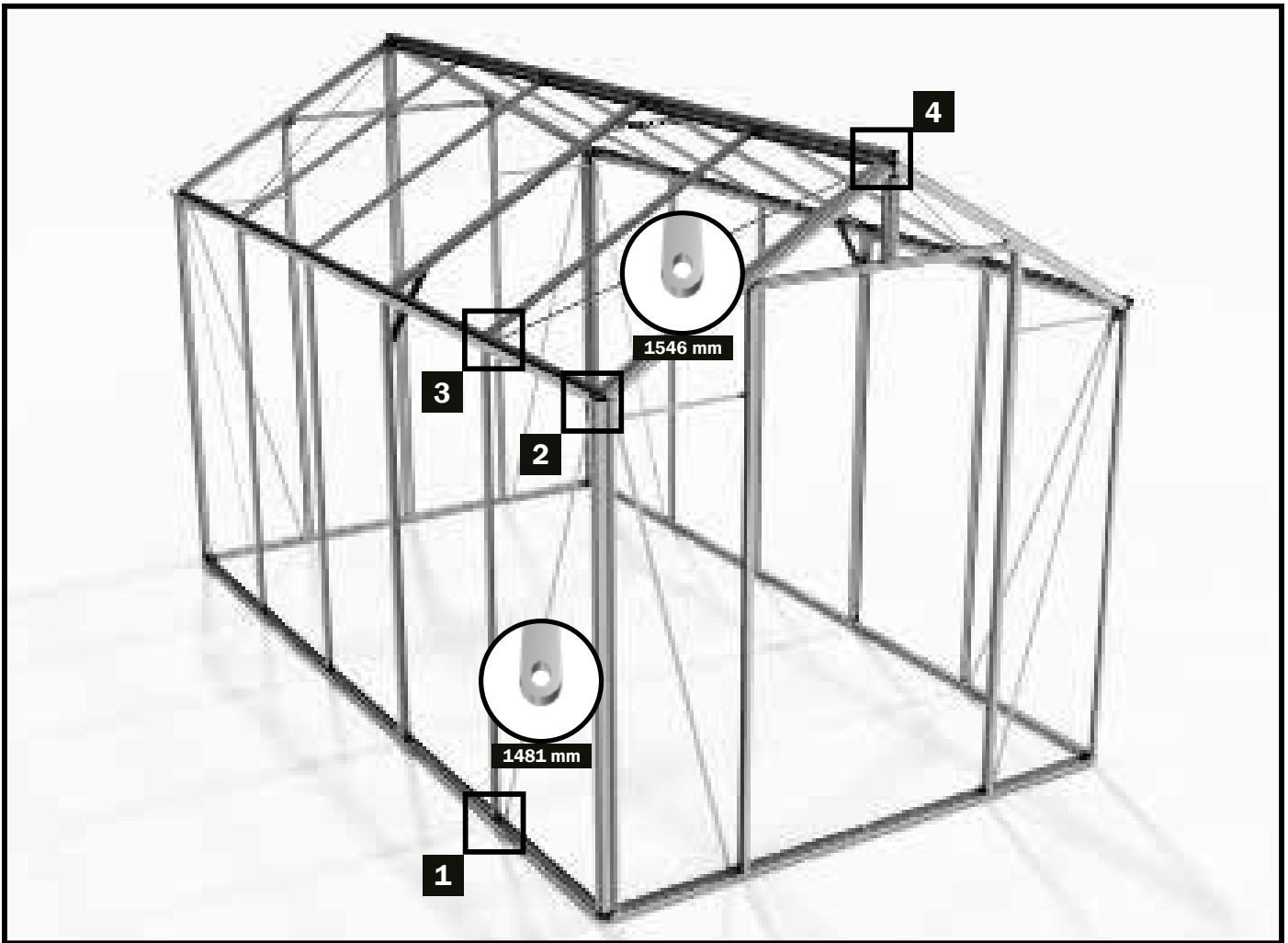

Til dette monteringstrin skal du bruge:

ILLUSTRATION	VARENR.	BETEGNELSE	LÆNGDE	SAPHIR 2	SAPHIR 3	SAPHIR 4	SAPHIR 5	SAPHIR 6	SAPHIR 7	SAPHIR 8	SAPHIR 9
	1502-1481.1	Vindbånd sidevæg	1481 mm	4	4	4	4	4	4	4	4
	1502-1546.1	Vindbånd tag	1546 mm	4	4	4	4	4	4	4	4
	690509	Skrue M6x12 mm		16	16	16	16	16	16	16	16
	690547	Møtrik M6		16	16	16	16	16	16	16	16

### BEMÆRK:

I SAPHIR 2 drivhuset krydser et af vindbåndene i taget det fag, hvor tagvinduet indsættes. Ved SAPHIR 2 kan dette ene vindbånd i taget undlades, hvis man syntes det er i vejen

Vi gør dog opmærksom på, at alle fire vindbånd skal monteres på alle større modeller, så tagbelastningsevnen understøttes tilsvarende.

Ønsker du ikke, at tagvinduet krydses af et vindbånd på indersiden, anbefaler vi at du ved de større modeller (fra SAPHIR 3 og større) ikke monterer et tagvindue i et af de yderste tagfag.

## Trin 7 - Saml vindbåndene til sidevæggene og taget

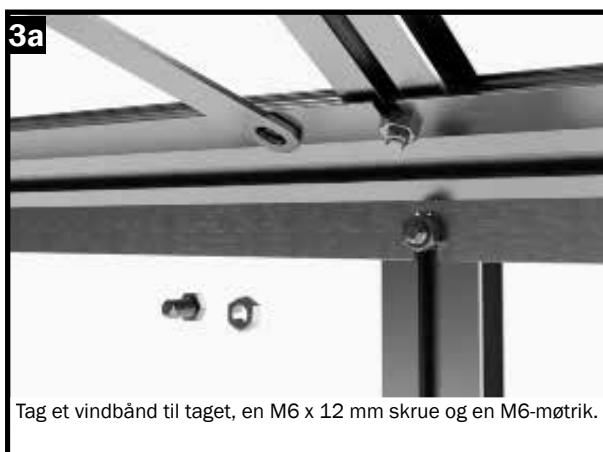
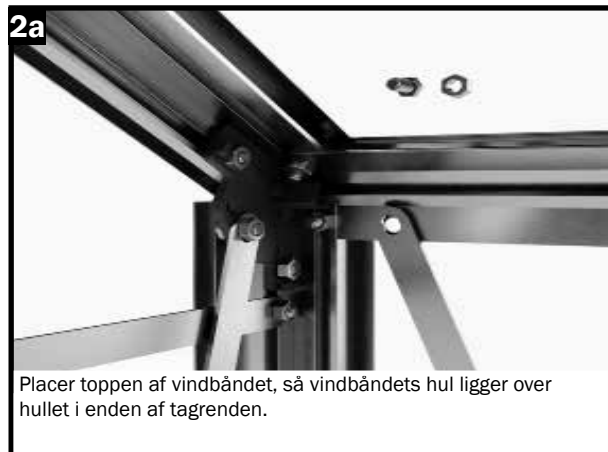
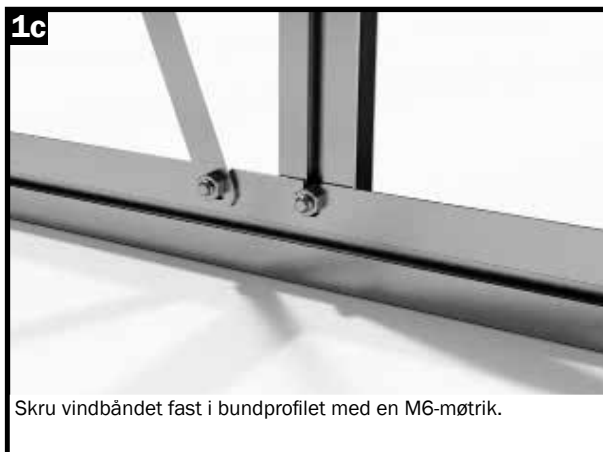
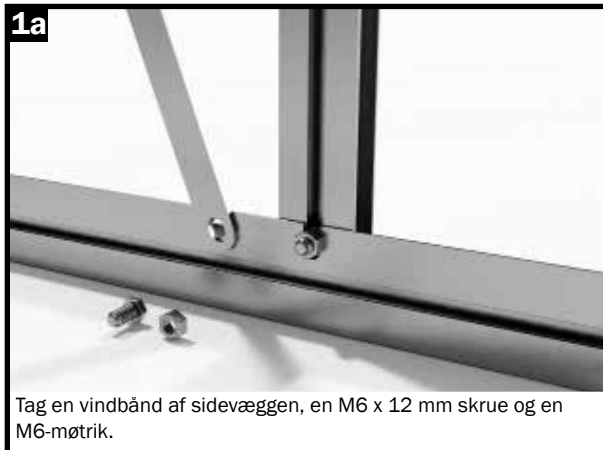

## Trin 7 - Saml vindbåndene til sidevæggene og taget



**Udfør dette monteringstrin for de andre vindbånd til sidevægge og tag.**

## Trin 8 - Montering af vinduesplader i drivhuset

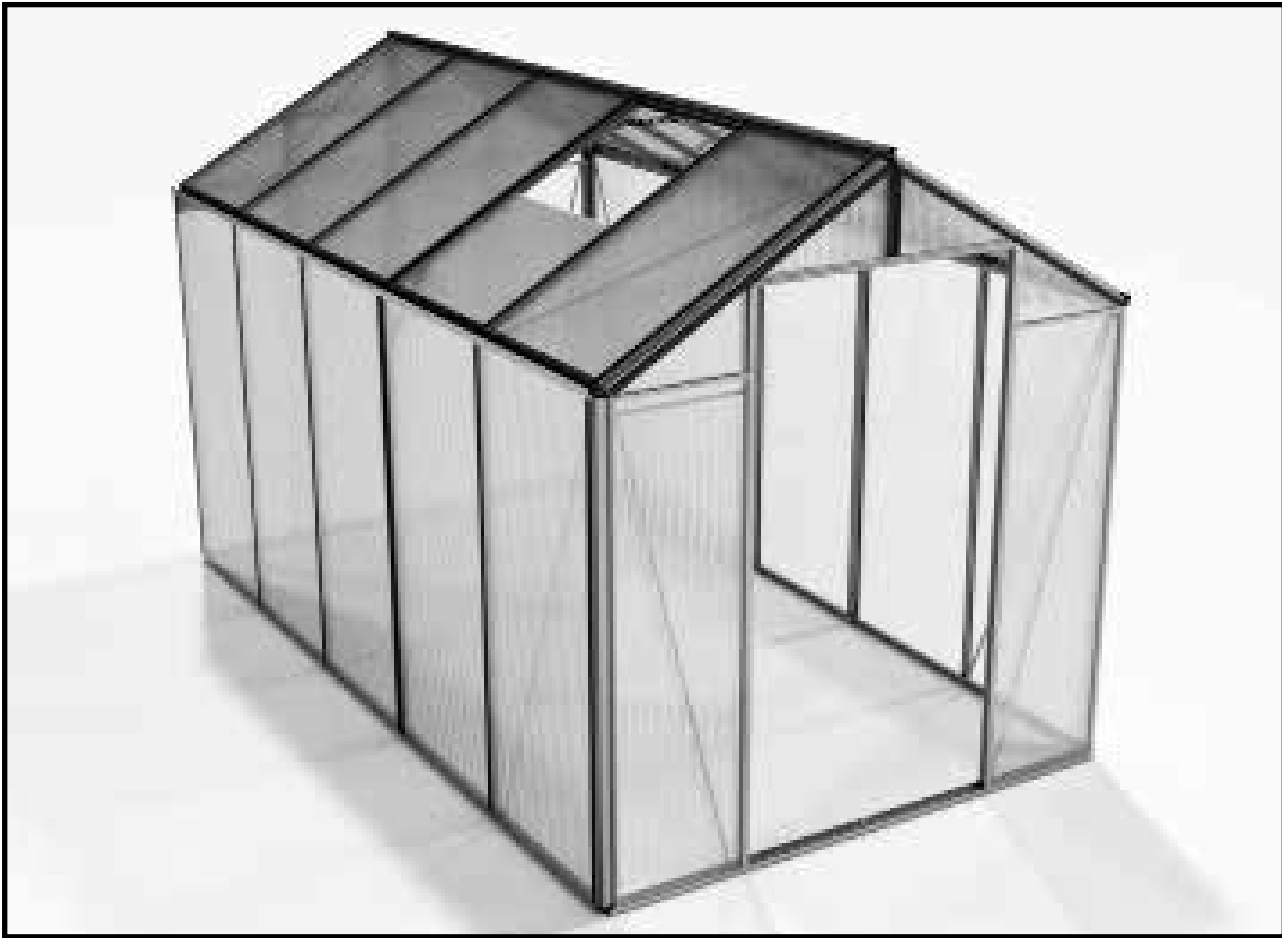

### Indsættelse af termopladerne

I de følgende trin indsættes termopladerne i dit drivhus i den opsatte aluminiumsramme.

#### **FØR MONTERING:**

*Bemærk, at de leverede termopladerne har en inderside og yderside. Ydersiden er UV-beständig og har en påtrykt „OUTSIDE“ eller „AUSSEN“. Denne side skal vende ud af.*

Alternativt kan ydersiden af pladerne være folieret.

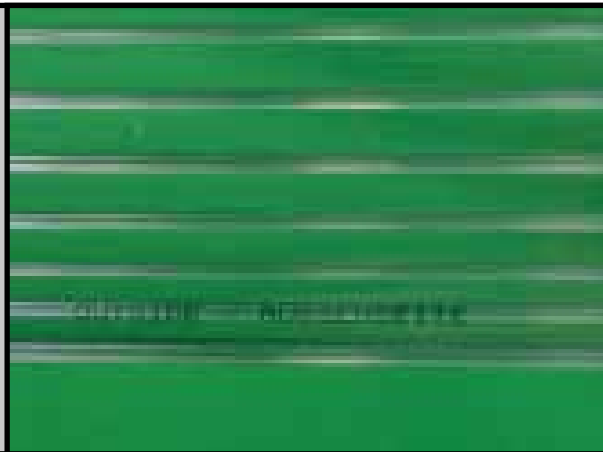

### 1. Sidevægge og tag



Tag en termoplade til sidevæggen og indsæt den i sidevæggens første fag.

**Det kan være nødvendigt at løsne vindbåndet indvendigt lidt, for at du kan få pladen til at passe ordentlig.**

## Trin 8 - Montering af vinduesplader i drivhuset

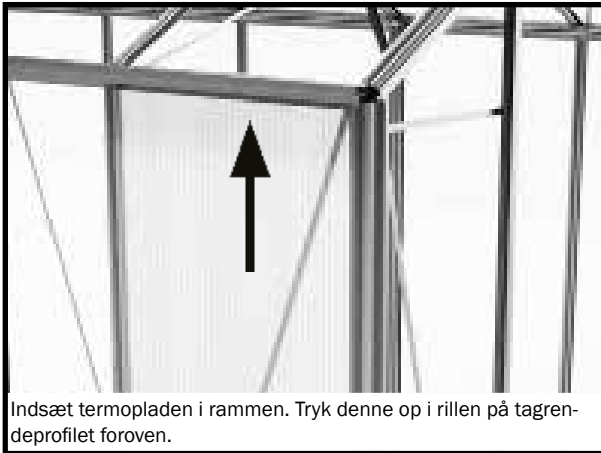

Indsæt termopladen i rammen. Tryk denne op i rillen på tagrendeprofilet foroven.

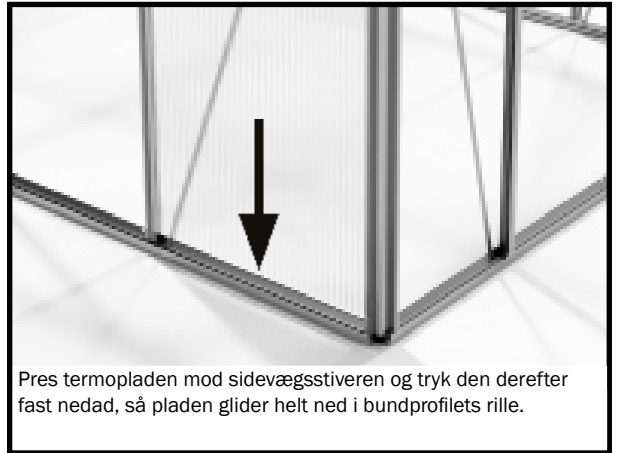

Pres termopladen mod sidevægsstiveren og tryk den derefter fast nedad, så pladen glider helt ned i bundprofillets rille.

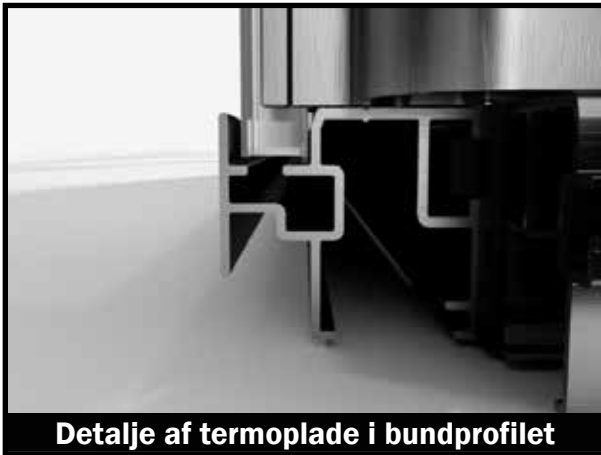

**Detalje af termoplade i bundprofilet**

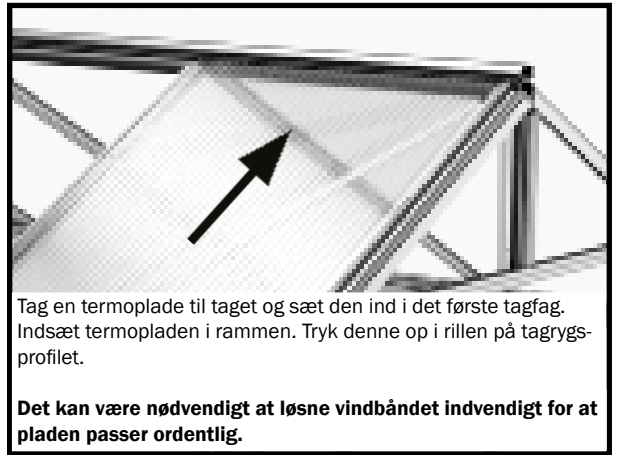

Tag en termoplade til taget og sæt den ind i det første tagfag. Indsæt termopladen i rammen. Tryk denne op i rillen på tagrygsprofilet.

**Det kan være nødvendigt at løsne vindbåndet indvendigt for at pladen passer ordentlig.**

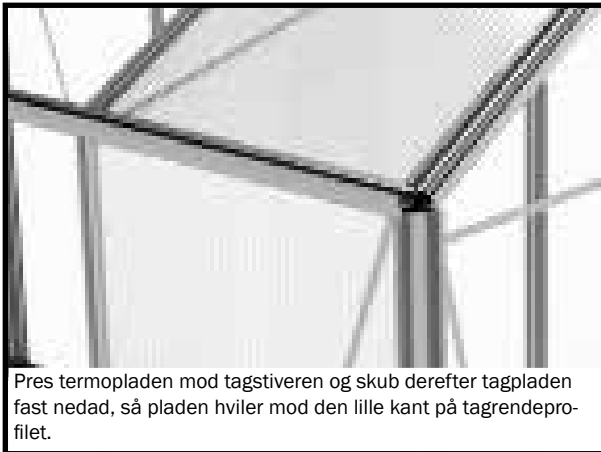

Pres termopladen mod tagstiveren og skub derefter tagpladen fast nedad, så pladen hviler mod den lille kant på tagrendeprofilet.



**Detalje: termopladen hviler på tagrendeprofilets kant.**

**Termopladerne sættes i sidevægge og tag på samme måde.**

### **Bemærkning vedr. termopladerne til taget:**

Ved montering af pladerne i tagfladen, bør du på forhånd afgøre, i hvilke fag du vil placere tagvinduerne; i disse fag isættes pladerne kun i halv højde.

Vi anbefaler, hvis det er muligt, at placere vinduesåbningerne på den side, der normalt vender væk fra vinden.

**Bemærk, at to tagvinduer ikke kan placeres i fag der ligger ved siden af hinanden!**

### **BEMÆRK:**

de følgende trin viser, hvordan du monterer listerne til at holde termopladerne fast i drivhuset.

Med disse lister holdes termoplader fast i deres rammer i drivhuset.

Vi anbefaler at pladeholde-listerne monteres løbende med at termopladerne monteres i dit enkelte fag i drivhuset. Så sikres det at termopladerne hurtigst muligt fastgøres og at de ikke falder ud under opsætningen, f.eks. på grund af et vindstød.

**Efter at alle termoplader er monteret drivhuset, er det vigtigt at skrue vindbåndene, som man evt. har løst, fast igen.**

## Trin 8 - Montering af vinduesplader i drivhuset

### Fastgørelse af pladeholde-lister:

Termopladerne monteres i drivhusrammen med holde-lister af aluminium.

Til side- og taghjørneprofiler samt samlingsprofilerne skal der bruges asymmetriske pladeholde-lister. Til tag- og sidevægsstivere skal der bruges symmetriske pladeholde-lister. Holdelisterne og profiler som de skrues fast i skal have samme længde.

Pladeholde-listerne skrues fast på de respektive stivere og profiler med selvborende skruer 3,9 x 13 mm. Listerne er forsynet med forbo-rede huller, der hvor skrueerne skal placeres.

### BEMÆRK.

Hvis du opsætter dit drivhus et sted med megen vind, anbefaler vi at du anvender yderligere selvborende skruer til at montere pladeholder-listerne med. Det gør du ved at skru pladeholder-listernes på som vist her. Derefter borer du ekstra huller (3 mm bor) i listerne og ekstra 3,9x13 mm selvborende skrues fast i listerne.

(Ekstra 3,9x13 mm skruer hertil er inkluderet i leveringsindholdet.)

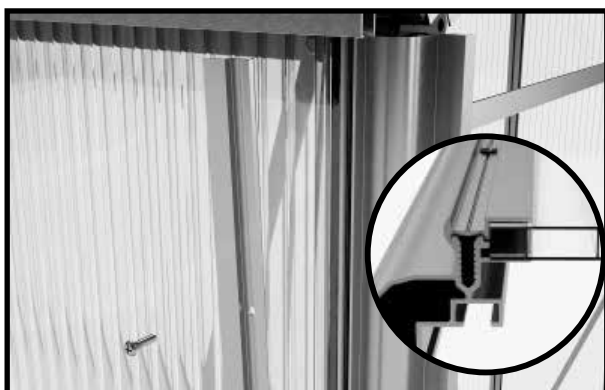

Til sidehjørneprofilen anvendes en asymmetrisk pladeholder-liste og 3,9x13 mm selvborende skruer.



Placer den asymmetriske pladeholder-liste på sidehjørneprofi-let. **BEMÆRK:** Sidehjørneprofil og pladeholder-liste skal have samme længde.



Skru den asymmetriske pladeholder-liste fast i sidehjørneprofi-let, så pladen klemmes fast.

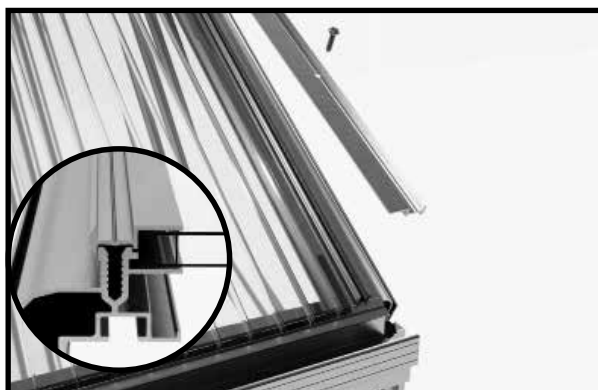

Til taghjørneprofilen anvendes en asymmetrisk pladeholder-liste og 3,9x13 mm selvborende skruer.

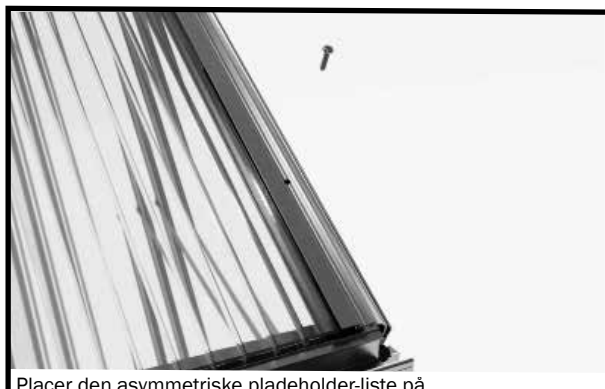

Placer den asymmetriske pladeholder-liste på taghjørneprofi-let. **BEMÆRK:** Taghjørnestiver og pladeholder-liste skal have samme længde.



Skru pladeholder-listen fast i sidehjørneprofi-let, så pladen klemmes fast.



## Trin 8 - Montering af vinduesplader i drivhuset



Til stiverne på sidevæggen skal du bruge en symmetrisk pladeholder-liste og 3,9x13 mm selvborende skruer.



Placer dem symmetriske pladeholder-liste på stiverne i siden.  
**BEMÆRK:** Sidevæggsstiver og pladeholder-liste skal have samme længde.



Skrue pladeholder-listen fast i sidevæggens stiver.

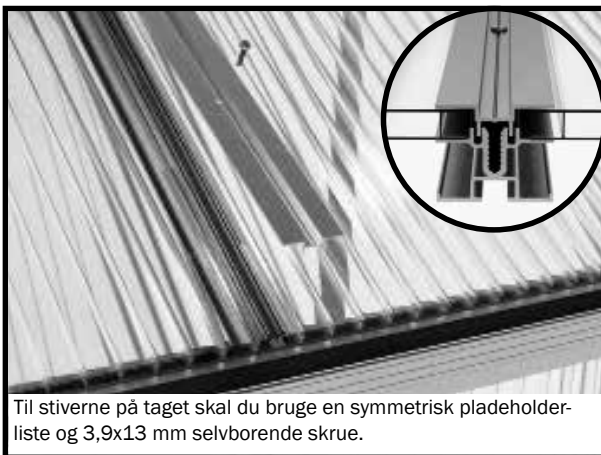

Til stiverne på taget skal du bruge en symmetrisk pladeholder-liste og 3,9x13 mm selvborende skrue.



Placer den symmetriske pladeholder-liste på tagets stiverne.  
**BEMÆRK:** Sidevæggsstiver og pladeholder-liste skal have samme længde.



Skrue pladeholder-listen fast på tagstiveren.



## Trin 8 - Montering af vinduesplader i drivhuset

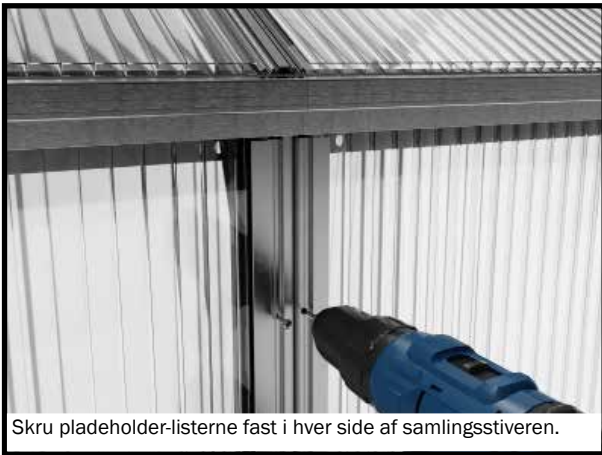



## Trin 8 - Montering af vinduesplader i drivhuset

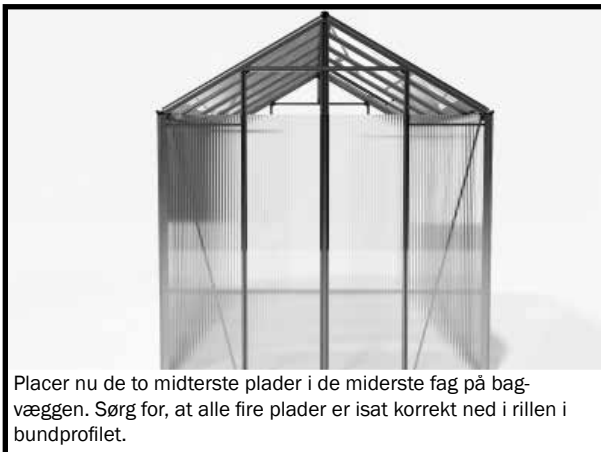
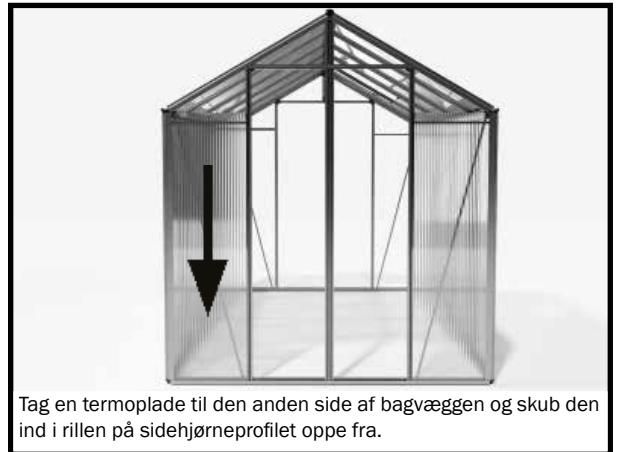
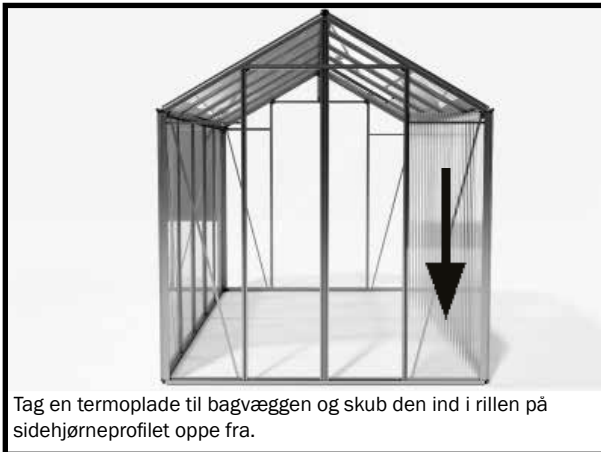
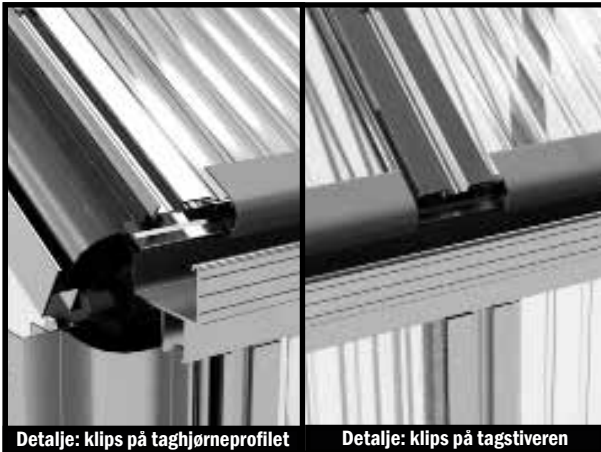

## Trin 8 - Montering af vinduesplader i drivhuset

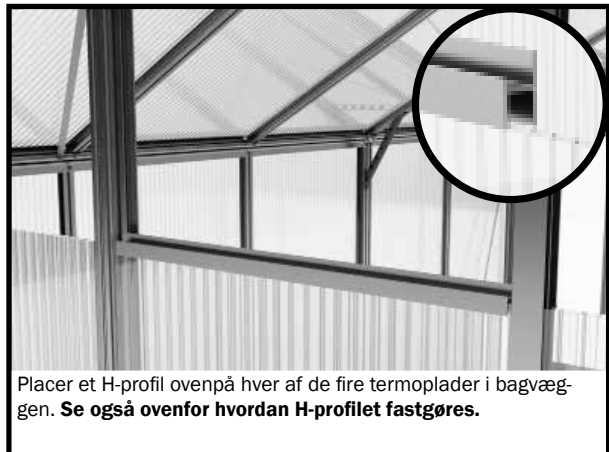

## Trin 8 - Montering af vinduesplader i drivhuset

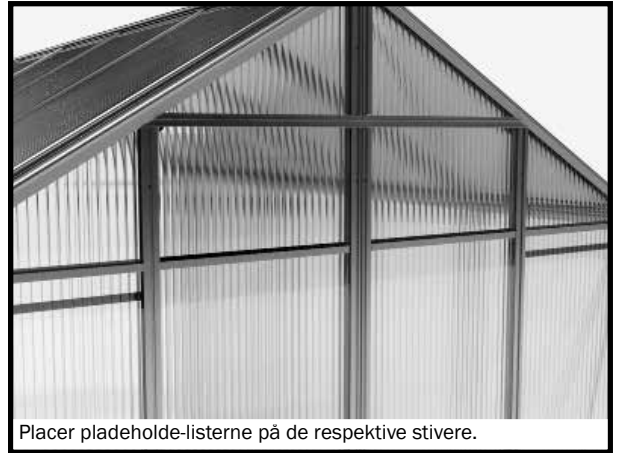

## Trin 8 - Montering af vinduesplader i drivhuset

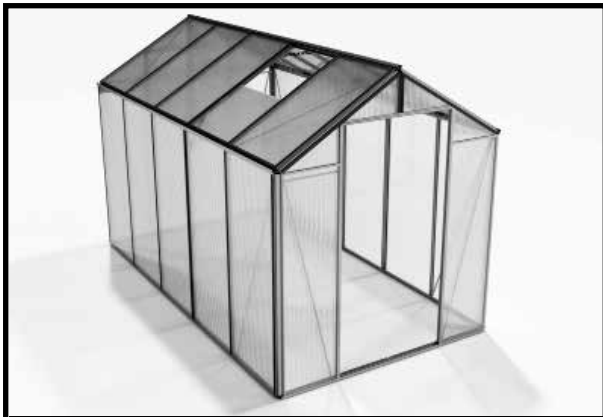

Isætning af vinduesplader i frontvæg

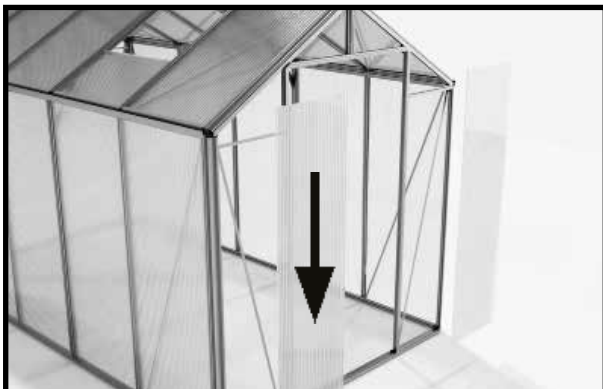

Tag en termoplade til frontvæggen og skub den ned i rillen på sidehjørneprofilet oppefra.

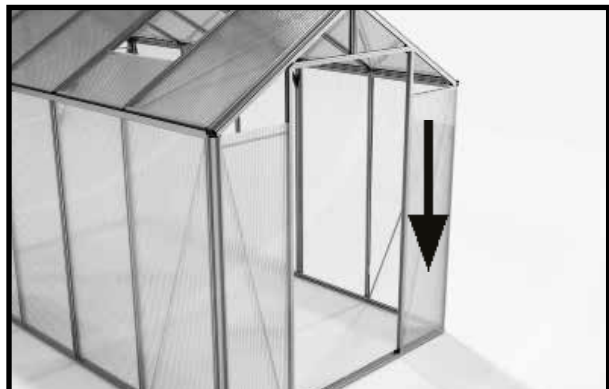

Tag en termoplade til den anden side af frontvæggen og skub den ned i rillen på sidehjørneprofilet oppefra.



Tag to H-profiler.



Placer en H-profil på hver af frontvæggens to termoplader.



Tag de fire trekantede paneler til frontvæggen.



Placer pladerne på H-profilerne eller tværprofilet.



## Trin 8 - Montering af vinduesplader i drivhuset

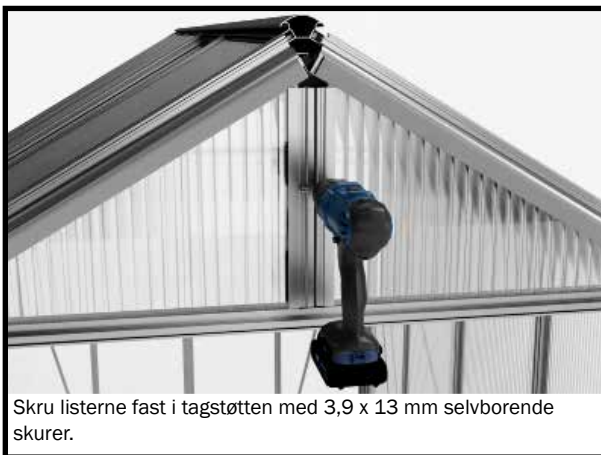

## Trin 9 - Montering af tagvinduet



### Montering - VINDUESTOP

I det efterfølgende byggetrin monteres tagvinduet stopprofil, på de tagfelter, hvor du vil placere tagvinduerne.

#### Bemærk:

Der anvendes hammerhovedskruer til at montere vinduesstop-profilet på tagstiveren M6/12 mm (nr. 690622).

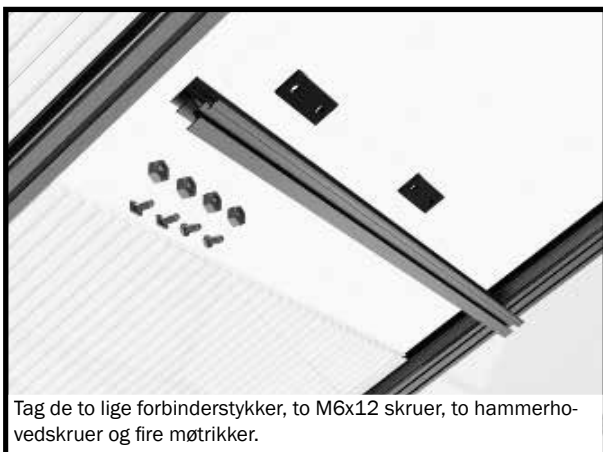

Tag de to lige forbinderstykker, to M6x12 skruer, to hammerhovedskruer og fire møtrikker.



Indsæt en M6x12 mm skrue i skruekanalen på hver side af stopprofilet. Indsæt en hammerhovedskrue i tagstiverens skruekanal.



Indsæt vinduesstopprofilet og forbind det med tagstiverne med de lige forbindere. Press det fast i termopladen.



Skru den lige plastforbinderen fast med M6-møtrikker. Sørg for, at hammerhovedskruen er kilet ordentlig fast i tagstiverens skruekanal.

### Samling og montering af tagvinduet

I den efterfølgende byggetrin samles vinduet.

**Bemærk:** M6/12 skrueene vist i figur 1a skal kun bruges i en side og indsættes derfor kun i skruekanalen på den ene side.

Efter at tagvinduet er samlet skubes det ind i tagryggen.

#### VIGTIG:

Skub vinduet fra enden af tagrygsprofilet til det er udfor den ønskede position.

## Trin 9 - Montering af tagvinduet

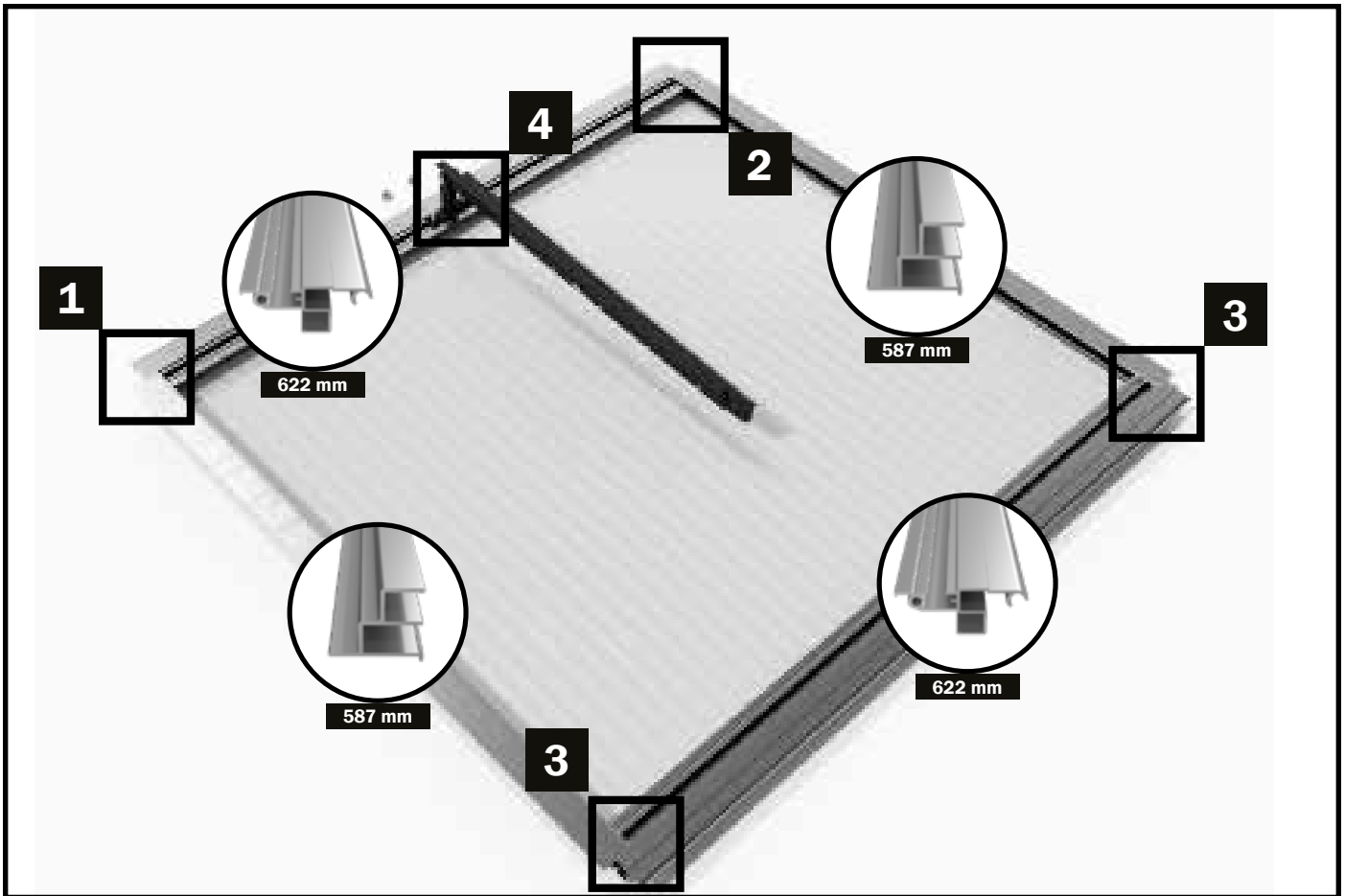

Til dette monteringstrin skal du bruge:

ILLUSTRATION	VAREN.R.	BETEGNELSE	LÆNGDE	SAPHIR 2	SAPHIR 3	SAPHIR 4	SAPHIR 5	SAPHIR 6	SAPHIR 7	SAPHIR 8	SAPHIR 9
	03-0622-1	Vindueshængselprofil	622 mm	2	2	4	4	6	6	8	8
	04-0587-1	Vinduesprofil side	587 mm	2	2	4	4	6	6	8	8
	15-0594-1	Vinduesstop profil	594 mm	1	1	2	2	3	3	4	4
	NG206	Forbindelsesstøtte lige		2	2	4	4	6	6	8	8
	665958	Vinduesholder Hobby		1	1	2	2	3	3	4	4
	664753	Selvkørende skruer 4,2x22 mm		4	4	8	8	12	12	16	16
	690622	Hammerhovedskruer M6x12mm		2	2	4	4	6	6	8	8
	690509	Skrue M6x12 mm		4	4	8	8	12	12	16	16
	690547	Møtrik M6		6	6	12	12	18	18	24	24
		Termoplade tagvindue 610 x 603 mm		1	1	2	2	3	3	4	4

## Trin 9 - Montering af tagvinduet

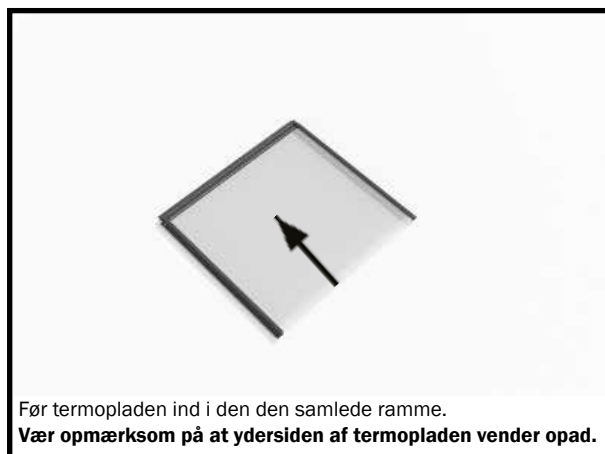
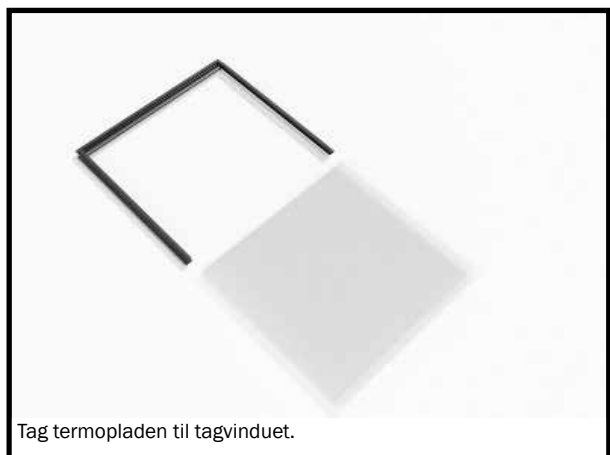
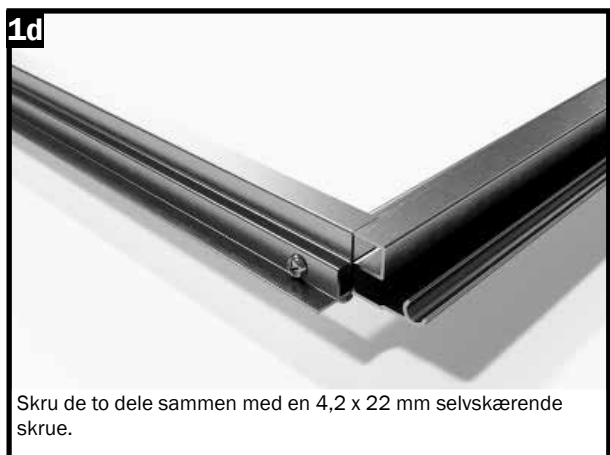
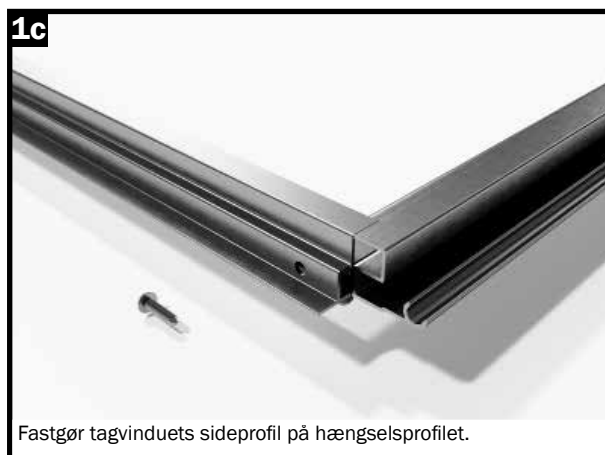
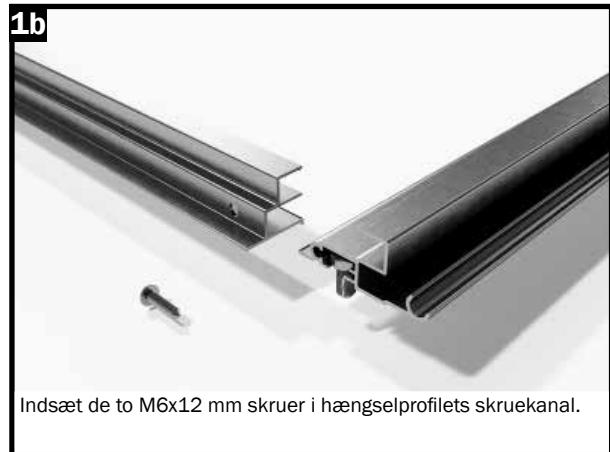
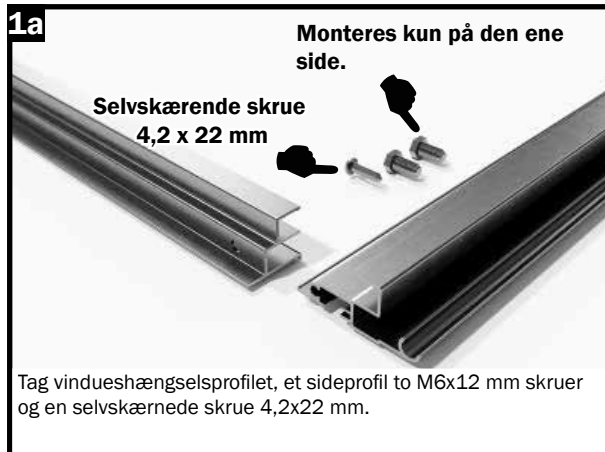



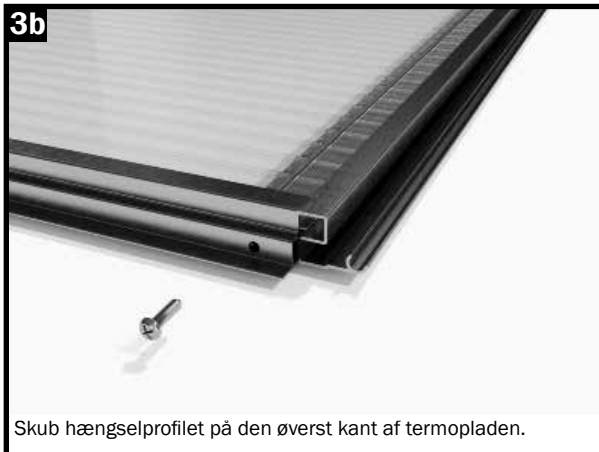

### Monter vinduesholderen:

Forbind de to dele ved hjælp af en skrue M6x12 mm og en møtrik M6.

De to hængselben er forbundet med en M6x16 mm skrue og en selvslående møtrik M6.

Den selvslående møtrik M6 strammes, således at delene kun kan bevæge sig med en vis modstand.



### Øversigt over monteringen af vinduesholderen



Skrue M6x16 mm  
Møtrik M6 selvslående

Skrue M6 x 12  
Møtrik M6

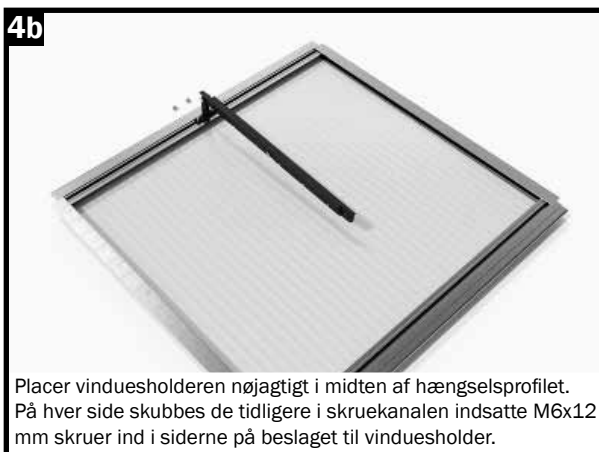

## Trin 9 - Montering af tagvinduet



Sæt vinduesrammen ind i tagrygsprofilet. **Det er tilrådeligt at smøre kanten i hængselsprofilet med lidt olie** (ikke inkluderet).



**Vær sikker på, at tagvinduet er placeret korrekt i tagrygsprofilet.**

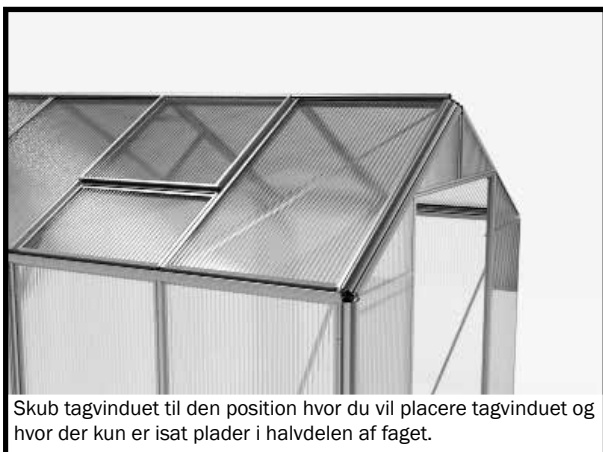

Skub tagvinduet til den position hvor du vil placere tagvinduet og hvor der kun er isat plader i halvdelen af faget.

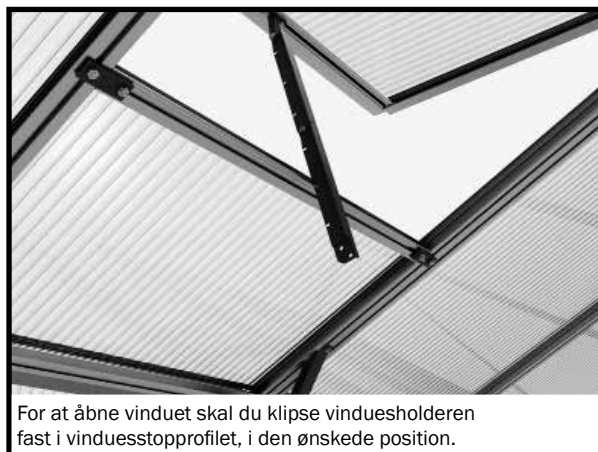

For at åbne vinduet skal du klippe vinduesholderen fast i vinduesstoppprofilet, i den ønskede position.



For at lukke vinduet vinkles holderen 90 grader.

### Automatisk vinduesåbner

Vi anbefaler at montere en automatisk vinduesåbner som nyttigt tilbehør. Dette sikrer en optimal ventilation af dit drivhus og du behøver ikke hele tiden at tænke på at åbne og lukke tagvinduerne. Derved beskyttes dine planter mod overophedning i drivhuset. Temperaturen er justerbar og vinduesholderen fungerer uden strøm.

Den vinduesholder, der medfølger ved levering, udskiftes blot med den automatiske vinduesholder.

**VIGTIG:** Cylinderen på den automatiske vinduesåbner tåler ikke frost. Derfor udskiftes den autom. vinduesåbneren i vintermånederne igen, med den manuelle vinduesholder.

## Trin 10 - Montering af dørene

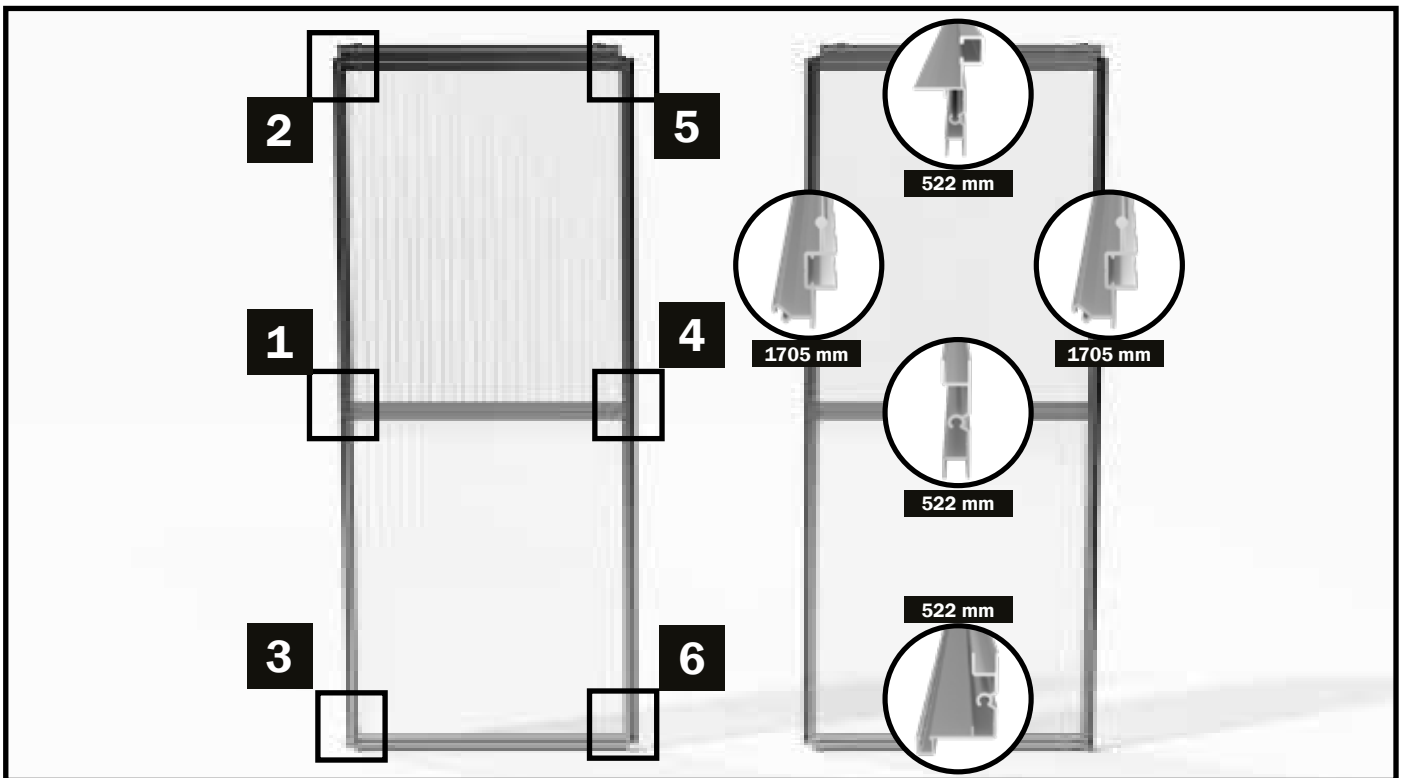

Til dette monteringstrin skal du bruge:

ILLUSTRATION	VARENR.	BETEGNELSE	LÆNGDE	SAPHIR	SAPHIR	SAPHIR	SAPHIR	SAPHIR	SAPHIR	SAPHIR	SAPHIR
				2	3	4	5	6	7	8	9
	20-1705.1	Dørsideprofil	1705 mm	4	4	4	4	4	4	4	4
	11-1298.1	Dørskinne	1298 mm	2	2	2	2	2	2	2	2
	17-0607.1	Dørprofil top	607 mm	2	2	2	2	2	2	2	2
	16-0607.1	Dør midterprofil	607 mm	2	2	2	2	2	2	2	2
	18-0607.1	Dørprofil bund	607 mm	2	2	2	2	2	2	2	2
	1502-0348.1	Støtte dørskinne	348 mm	2	2	2	2	2	2	2	2
	CT510 GAR3440	Dørtætning Hobby	3440 mm	2	2	2	2	2	2	2	2
	664555	Akselbolt		4	4	4	4	4	4	4	4
	NG209	Dørrulle		4	4	4	4	4	4	4	4
	NG201	Dørskinne beskyttelse		2	2	2	2	2	2	2	2
	NG201L NG201R	Afløbsdæksel - venstre Afløbsdæksel - højre		1 1	1 1	1 1	1 1	1 1	1 1	1 1	1 1
	664753	Selvskærende skruer 4,2x22 mm		12	12	12	12	12	12	12	12
	690509	Skrue M6x12 mm		2	2	2	2	2	2	2	2
	690547	Møtrik M6		6	6	6	6	6	6	6	6
		Termoplade til dør 610 x 809		4	4	4	4	4	4	4	4

## Trin 10 - Montering af dørene

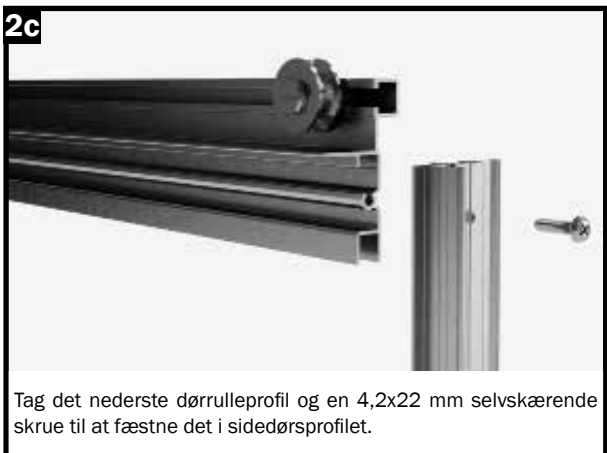
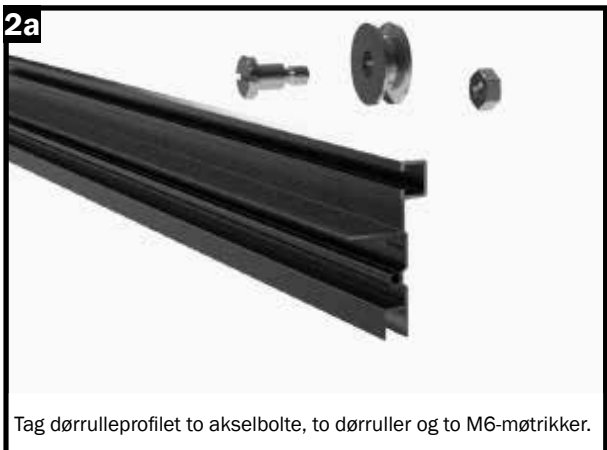
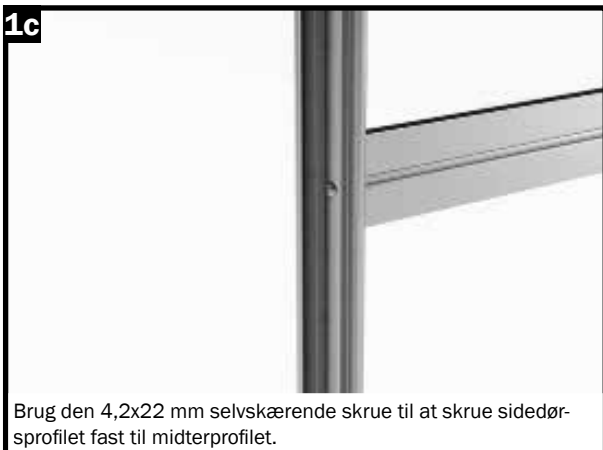
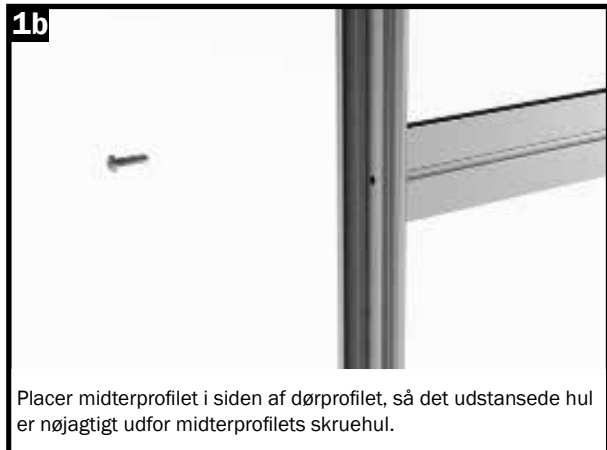
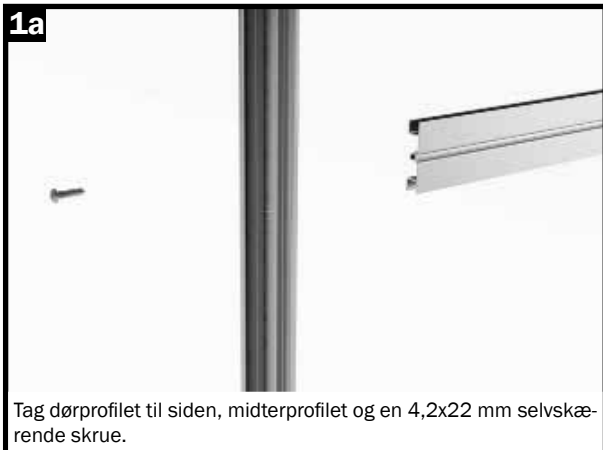

## Trin 10 - Montering af dørene

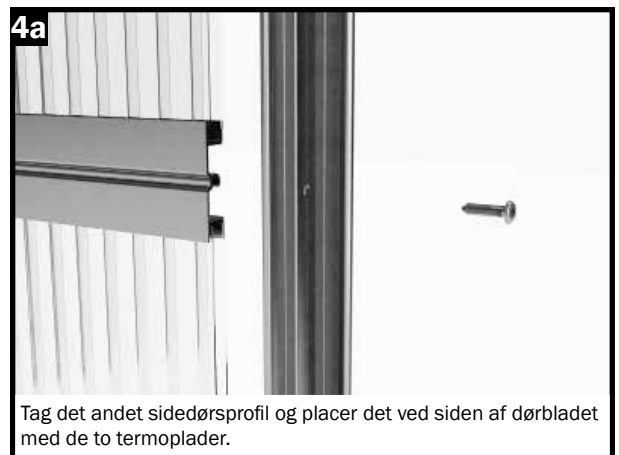
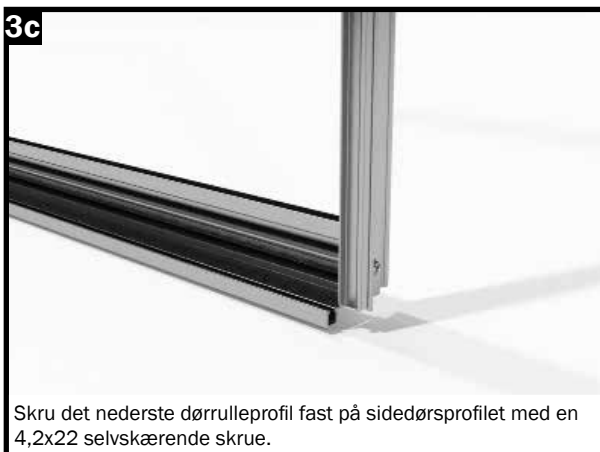

## Trin 10 - Montering af dørene



### Isætning af dørtætningslister

#### Bemærk:

Dørtætningslisterne til de to sider der vender ud mod drivhusets sider, sættes sådan på at tætningslistens „flap“ vender ind mod drivhuset. Derved dækkes mellemrummet imellem dørenes sideprofil og dørindgangsprofilet.

På siderne der lukkes mod hinanden, vendes tætningslisten sådan, at „flappen“ peger i retning af den anden dør. Derved overlapper tætningslisterne hinanden når skydedørene lukkes.

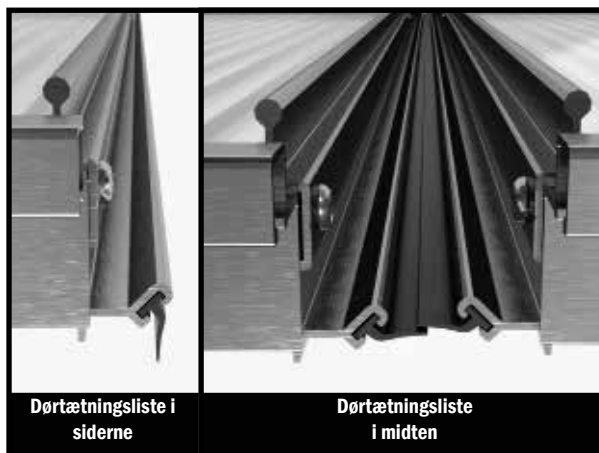

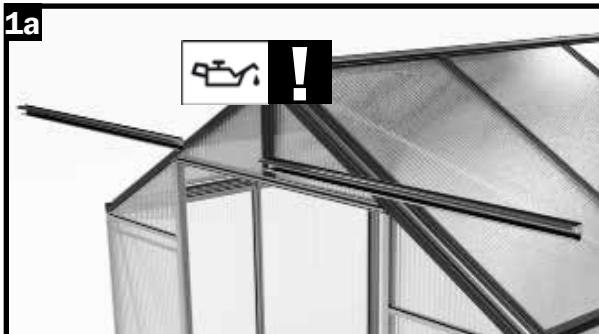
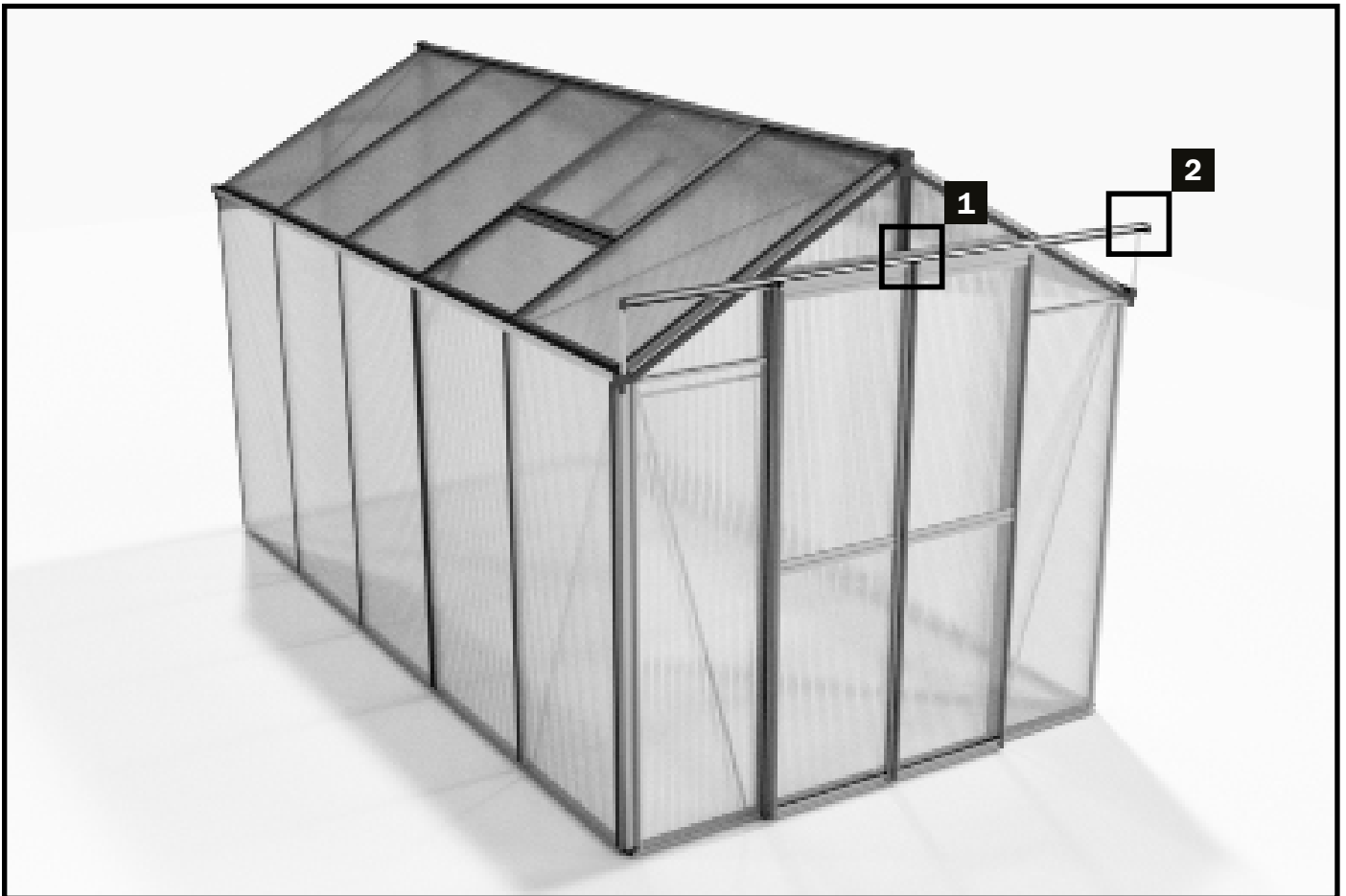

Tag de to dørskinner.

**OBS:** Før du skubber skinnerne ind i krydstiveren fra siden, smøres de med lidt olie (ikke inkluderet), for at undgå at skinnerne sætter sig fast.

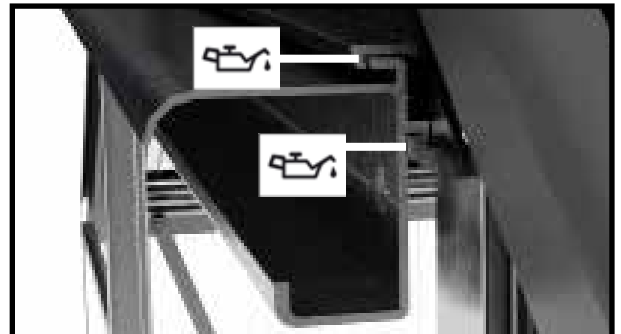

Før den første dørskinne ind i tværstiveren, som vist i her tværsnit. Brug lidt olie på de markerede punkter for at gøre indføringen nemmere.



Skub dørskinnen ind i tværprofilen ind til midten af døråbningen.



Før nu den anden dørskinne ind i tværstiveren. Juster delene, så de to dørskinner møder hinanden præcist i midten.



## Trin 11 - Isætning af dørene

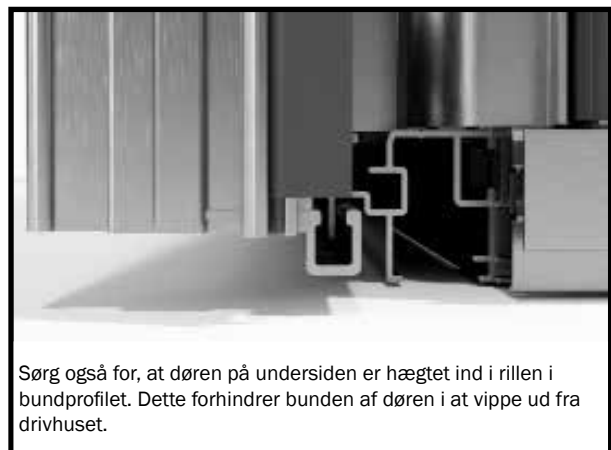
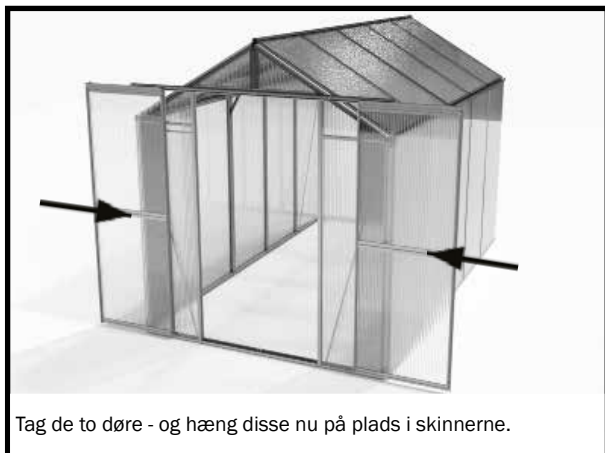



## Trin 11 - Isætning af dørene

2e



Tag for hver side af dørskinnen en dørskinnebeskytter, en M6x12 skrue og en M6 møtrik.

2f

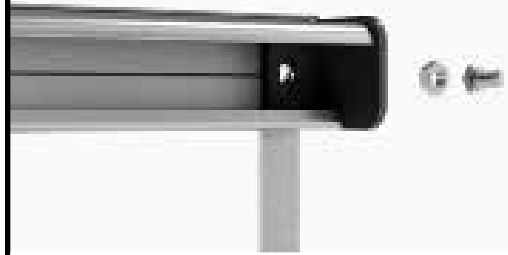

Sæt dørskinnebeskyttelsen på dørskinneprofilen.

2g



Skub M6x12 mm skruen fra bagsiden gennem hullet i dørskinnen og dørskinnebeskyttelsen.

2h



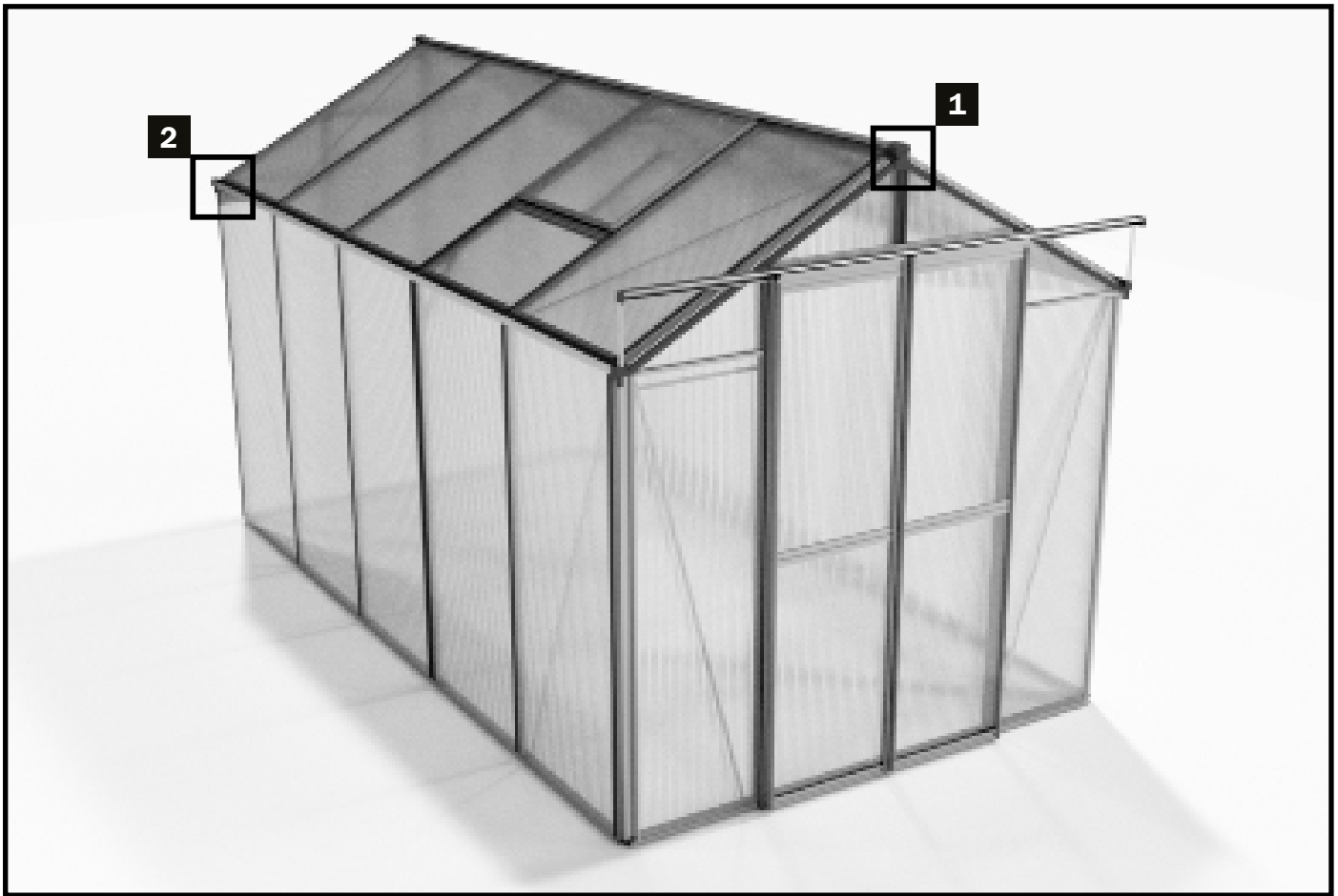

Skru dørskinnebeskyttelsen, dørskinnen og støtten fast sammen med en M6-møtrik.

## Trin 12 - Sidste detaljer



Til dette monteringstrin skal du bruge:

ILLUSTRATION	VARENØR.	BETEGNELSE	LÆNGDE	SAPHIR 2	SAPHIR 3	SAPHIR 4	SAPHIR 5	SAPHIR 6	SAPHIR 7	SAPHIR 8	SAPHIR 9
	NG204	Tagrygsdæksel		2	2	2	2	2	2	2	2
	NG202L	Afløbsdæksel - venstre		1	1	1	1	1	1	1	1
	NG202R	Afløbsdæksel - højre		1	1	1	1	1	1	1	1
		Selvborende skrue 3,9 x 13		4	4	4	4	4	4	4	4

### Sidste håndgreb

Til sidst monteres dækslerene på tagryggen og afløbsdækslerne til tagrenden i venstre og højre sider.



**Nu er du færdig,  
tillykke med dit nye  
drivhus!**

**Vi håber du bliver glad for dit nye  
planteparadis.**

### **Sidste bemærkning:**

**Glem ikke at kontrollere og efterspænde alle  
skruer efter du har samlet drivhuset.**

Dette gentages ca. to uger efter opsætningen.