

INSTRUKCJA MONTAŻU



Szklarnia z serii „SAPHIR”

Szklarnia GARTENPRO Serii „TAURUS”

Przed przystąpieniem do montażu należy **koniecznie** zapoznać się z niniejszą instrukcją.

Spis treści:

ZAWARTOŚĆ	STRONA
INFORMACJE OGÓLNE	
Istotne wskazówki	3
Informacje ogólne, przeznaczenie, objaśnienie symboli	4
Wskazówki bezpieczeństwa	5
Przed montażem: przygotowanie fundamentu	6
Wskazówki odnośnie montażu	7
Wskazówki dotyczące montażu i bezpieczeństwa (skrótowe)	8
Oświadczenie gwarancyjne, procedura gwarancyjna w przypadku reklamacji	10-11
Rodzaje fundamentów	12
Wskazówki odnośnie do użytkowania i wykonania fundamentów	13
Instrukcja montażu fundamentu aluminiowego (wyposażenie dodatkowe)	14-17
Lista części	18-20
Układ płyt poliwęglanowych	21
MONTAŻ SZKLARNI	
Krok 1 – Montaż ściany przedniej	22-31
Krok 2 - Montaż ściany tylnej	32-42
Krok 3 – Montaż części wzdłużnych (profilu przygruntowego, rynny, kalenicy)	44-46
Krok 4 – Montaż części wzdłużnych (profil przygruntowy, rynna, kalenica)	47-49
Krok 5 – Montaż poprzeczek	50-53
Krok 6 – Montaż stężeń ściany bocznej i dachu	54-56
Krok 7 – Montaż stężeń wiatrowych na ścianie bocznej i dachu	57-59
Krok 8 – Przeszklenie szklarni	60-69
Krok 9 – Montaż okna	70-74
Krok 10 – Montaż skrzydeł drzwi	75-78
Krok 11 – Wkładanie skrzydeł drzwi	79-81
Krok 12 – Prace końcowe	82-83

ISTOTNE WSKAZÓWKI

KONTROLA LISTY CZĘŚCI

Zalecamy sprawdzić kompletność elementów konstrukcji oraz dwuwarstwowych płyt poliwęglanowych zgodnie z podaną listą części. Kompletność części zapewni płynny montaż i oszczędzi czas podczas montażu.

UWAGA:

Aby możliwie jak najskuteczniej wykluczyć braki, stosujemy **najnowocześniejsze techniki ważenia**, a przebieg poszczególnych etapów pakowania **jest na bieżąco i nieprzerwanie monitorowany przez precyzyjne kontrole wagowe**.

W ten sposób udaje się w dużej mierze wykluczyć przypadki brakujących ilości lub pomylenie części.

Jeśli jednak podczas transportu dojdzie do uszkodzenia części lub jeśli którejś z nich będzie brakować, doślemy ją tak szybko, jak to będzie możliwe.

PROŚBA:

Producentem/importerem jest firma GFP Handels GesmbH, Passauerstr. 24, A-4070 Eferding, Austria (dalej zwana również „producentem“, „my“ lub „nas“). W razie jakichkolwiek pytań dotyczących montażu lub samego produktu, prosimy o kontakt z dostawcą, za pośrednictwem którego zakupili Państwo produkt.

REKLAMACJE PŁYTY POLIWĘGLANOWE

Niekiedy, podczas zszywania kartonów z płytami poliwęglanowymi, zszywacz **może nieznacznie uszkodzić krawędzie płyt**.

Należy zwrócić uwagę, że **płyty poliwęglanowe zazwyczaj nie posiadają zamkniętych krawędzi bocznych** i jest to normalna cecha produktu.

Dlatego też **drobne uszkodzenia** (wszystkie, które nie są widoczne ani po włożeniu płyt do profili aluminiowych, ani po nałożeniu plastikowych klipsów – tzn. **nie sięgają więcej niż ok. 7 mm** w głąb płyty) **nie są podstawą do reklamacji**, ponieważ nie mają wpływu ani na funkcję, ani na wygląd produktu.

Wymiana takich płyt jest możliwa **tylko po uprzednim zwróceniu płyt oryginalnych**.

Informacje ogólne

Instrukcję montażu należy przeczytać i zachować.

Niniejsza instrukcja montażu jest częścią zakupionej przez Państwa szklarni (zwanej dalej „produktem”). Zawiera ona ważne informacje dotyczące montażu i obsługi.

Przed przystąpieniem do montażu i użytkowania produktu należy dokładnie przeczytać instrukcję montażu, a w szczególności zalecenia dotyczące bezpieczeństwa. Nieprzestrzeganie tej instrukcji montażu może prowadzić do poważnych obrażeń lub uszkodzenia produktu.

Instrukcja montażu oparta jest na normach i przepisach obowiązujących w Unii Europejskiej. Należy przestrzegać też lokalnych przepisów obowiązujących w kraju użytkowania.

Instrukcję montażu należy zachować do wykorzystania w przyszłości. Przekazując produkt osobom trzecim, należy pamiętać o dołączeniu tej instrukcji montażu.

Użytkowanie zgodne z przeznaczeniem

Produkt przeznaczony jest wyłącznie do uprawy warzyw, kwiatów i innych roślin. Nie nadaje się na pomieszczenie przeznaczone do spędzania czasu przez ludzi ani do przechowywania substancji łatwopalnych lub łatwozapalnych.

Jeżeli w produkcie wybuchnie pożar, należy natychmiast wezwać straż pożarną i sprawdzić, czy w produkcie nie znajdują się ludzie. Produkt jest przeznaczony wyłącznie do montażu w prywatnych ogrodach lub podobnych terenach zielonych i nie nadaje się do użytku komercyjnego.

Produkt nie jest zabawką dla dzieci.

Należy zwrócić uwagę, że konstrukcja może podlegać przepisom budowlanym. Przed montażem należy zasięgnąć informacji w lokalnym urzędzie nadzoru budowlanego, czy i w jaki sposób należy ustawić produkt. W przypadku naruszenia tych przepisów może dojść do cofnięcia zezwolenia.

Jeżeli zainstalują Państwo produkt całkowicie bez zezwolenia lub naruszą przepisy budowlane, może zaistnieć konieczność demontażu produktu. Należy korzystać z produktu tylko w sposób opisany w niniejszej instrukcji montażu. Każde inne użycie uznane jest za niezgodne z przeznaczeniem i może doprowadzić do szkód materialnych, a nawet obrażeń.

Należy przeczytać wszystkie informacje i instrukcje dotyczące bezpieczeństwa. Nieprzestrzeganie tego zalecenia może skutkować poważnymi obrażeniami ciała.

Producent lub sprzedawca nie ponosi odpowiedzialności za szkody spowodowane niewłaściwym lub błędnym użyciem.

Objaśnienie symboli

W niniejszej instrukcji oraz na obudowie lub opakowaniu tego produktu zastosowano następujące hasła ostrzegawcze i symbole:



Ten symbol oznacza przydatne dodatkowe informacje dotyczące montażu i użytkowania.



Ten symbol oznacza zagrożenie o średnim stopniu ryzyka, którego nieprzestrzeganie może spowodować śmierć lub poważne obrażenia.



Ten symbol (lub hasło ostrzegawcze) oznacza zagrożenie o niskim stopniu ryzyka, którego zlekceważenie może spowodować nieznaczne lub umiarkowane zranienie.



To hasło ostrzegawcze zwraca uwagę na przydatne wskazówki lub ostrzega przed możliwymi szkodami materialnymi.

Wskazówki

bezpieczeństwa



Zagrożenie wybuchem!

Produkt może się dokładnierzgrzać pod wpływem promieni słonecznych. Substancje wybuchowe przechowywane wewnątrz mogą eksplodować, a substancje wysoce łatwopalne lub palne mogą ulec samozapłonowi.

Nie należy przechowywać wewnątrz substancji wysokopalnych, łatwopalnych lub wybuchowych.



Niebezpieczeństwo uduszenia się!

Małe dzieci mogą wkładać pojedyncze części montażowe do ust i połknąć je lub zaplątać się w folię opakowaniową. W obu przypadkach może dojść do uduszenia.

- Małym dzieciom nie wolno przebywać w pobliżu elementów montażowych i miejsca montażu.
- Należy zwrócić uwagę, aby dzieci nie wkładały drobnych części do ust.
- Nie wolno pozwalać dzieciom na zabawę opakowaniem.



Ryzyko urazu!

Dzieci i osoby o ograniczonej sprawności fizycznej, sensorycznej lub umysłowej są szczególnie narażone na obrażenia podczas montażu. Mogą nie być w stanie prawidłowo ocenić ryzyka.

- Dzieciom i osobom o ograniczonej sprawności fizycznej, sensorycznej lub umysłowej nie wolno pozwalać zbliżać się do produktu podczas montażu.
- Nie pozwalać dzieciom lub osobom o ograniczonych zdolnościach fizycznych, sensorycznych lub umysłowych na montaż, czyszczenie, konserwację lub naprawianie produktu.



Ryzyko urazu!

Dach może się załamać pod ciężarem ciała.

Nie wolno wchodzić na powierzchnie dachowe. Niebezpieczeństwo upadku!



Niebezpieczeństwo uszkodzenia!

Niewłaściwe obchodzenie się z produktem może doprowadzić do jego uszkodzenia.

- Podczas wiatru i burzy należy zamknąć drzwi i okna.
- W zimie należy regularnie usuwać śnieg i lód z dachu szklarni. Dach nie jest przewidziany do utrzymywania warstwy śniegu ponad 10 cm. Warstwa suchego śniegu o wysokości 36 cm, 10 cm w przypadku śniegu mokrego i 5,5 cm w przypadku lodu odpowiada naciskowi ok 50 kg/m². Po dachu nie wolno chodzić.
- Nie umieszczać ciężkich przedmiotów na dachu i nie opierać o płyty produktu.
- W niskich temperaturach, poniżej punktu zamrzania, nie należy uderzać płyt poliwęglanowych twardymi przedmiotami. Może to spowodować pęknięcia.
- Nie należy wchodzić do produktu, jeżeli jego poszczególne części są popękane lub zdeformowane. Uszkodzone elementy należy wymieniać wyłącznie na odpowiednie oryginalne części zamienne.
- Nie należy grupować wielu produktów w jednym miejscu.



- Producent nie ponosi odpowiedzialności za szkody spowodowane przez burze, wiatr, wodę i obciążenie śniegiem.

Zimą zalecamy odśnieżanie dachu. Nie ponosimy odpowiedzialności za szkody następne lub szkody rzeczowe.

- Aby zapobiec kradzieży, zalecamy założenie kłódki na drzwiach przesuwnych (brak w zestawie).

Przed montażem Sprawdzić produkt i zakres dostawy

Niebezpieczeństwo uszkodzenia!

W razie nieostrożnego otwarcia opakowania ostrym nożem lub innym spiczastym przedmiotem, może dojść do uszkodzenia produktu.

- Należy zachować szczególną ostrożność podczas otwierania.

1. Należy wyjąć poszczególne elementy produktu z opakowania.
2. Na podstawie listy części należy sprawdzić, czy dostawa jest kompletna.
3. Należy sprawdzić elementy produktu pod kątem ewentualnych uszkodzeń. Jeśli występują uszkodzenia, nie montować i nie używać produktu.

Należy skontaktować się telefonicznie lub drogą elektroniczną z naszym działem obsługi klienta.

Wybór miejsca montażu

Niebezpieczeństwo uszkodzenia!

Niewłaściwe obchodzenie się z produktem może doprowadzić do jego uszkodzenia.

- Produkt należy umieścić w łatwo dostępnym miejscu, osłoniętym od wiatru.
- Fundament i produkt ustawiać wyłącznie na wystarczająco twardym podłożu.
- O ile jest to możliwe, nie należy umieszczać produktu na skraju ogrodu, aby zapewnić sobie dostęp do niego ze wszystkich stron.

- Produkt należy umieścić na odpowiednim fundamencie i przymocować go do niego.
- Produkt należy umieścić wyłącznie w do tego przystosowanym miejscu.

Przygotować fundamenty

HINWEIS!

Niebezpieczeństwo uszkodzenia!

Produkt jest wykonany z lekkiego aluminium i płyt poliwęglanowych. W całości nie jest ciężki. Ze względu na dużą powierzchnię istnieje ryzyko przewrócenia lub porwania go przez porywisty wiatr lub uszkodzenia w czasie burzy i dlatego musi być dobrze zabezpieczony.

- Należy dobrze przymocować produkt do fundamentu, aby uniknąć uszkodzenia przez wiatr i burzę.
- Aby zabezpieczyć produkt należy przymocować go do podłoża. Fundament może być betonowy lub murowany.



Śruby, uchwyty i kołki do mocowania produktu do fundamentu nie wchodzą w zakres dostawy.

Jak umiejscowić fundament:

- Fundament należy wykonać w przygotowanym miejscu z zachowaniem kątów prostych. Możliwe warianty fundamentów to ława fundamentowa z wylewanego betonu, ławy z prefabrykowanych bloków betonowych, ławy z płyt betonowych lub fundament punktowy.
- Należy upewnić się, że fundament wystaje co najmniej 50 mm od podłoża.

Dodatkowe wskazówki odnośnie fundamentu oraz ich wymiary znajdują się na stronie 12.

Wskazówki dotyczące montażu



Montaż należy przeprowadzać starannie, krok po kroku. W razie nieprzestrzegania instrukcji montażu istnieje ryzyko popełnienia błędów, których skutki mogą zagrażać życiu.

- Produkt należy montować z dużą starannością i krok po kroku, zgodnie z instrukcją montażu.
- Produkt należy montować przy udziale co najmniej dwóch osób dorosłych.
- Podczas montażu należy nosić rękawice ochronne, okulary ochronne i buty ochronne.
- Podczas montażu górnych części produktu należy wzajemnie się asekurować. Zwłaszcza, gdy stoi się na drabinie.
- Nie wolno wchodzić na dach produktu. Istnieje niebezpieczeństwo upadku i uszkodzenia dachu.



Ryzyko skaleczenia!

Profile aluminiowe mogą mieć ostre krawędzie. Jeżeli nie zostaną one wygładzone, można się o nie skaleczyć.

- Ostre krawędzie aluminiowych profili należy wygładzić pilnikiem, aby zapobiec skaleczeniom lub zakleszczeniom.



Niebezpieczeństwo uszkodzenia!

Ze względu na ruch podczas montażu, połączenia śrubowe mogą się nieco poluzować. Może to spowodować niestabilność produktu.

- Po montażu należy dokręcić wszystkie połączenia śrubowe kluczem płaskim lub oczkowym.

Wskazówki odnośnie montażu



W przypadku płyt poliwęglanowych należy zwrócić uwagę na to, że posiadają one stronę wewnętrzną i zewnętrzną. Strona oklejona lub oznaczona na krawędzi

jako „zewnętrzna” posiada powłokę chroniącą przed promieniowaniem UV. Aby uniknąć pomyłki, folię należy zawsze zdejmować po zamontowaniu płyt.

Instrukcje dotyczące montażu i bezpieczeństwa (krótkie podsumowanie)

Szanowni Klienci,

do Państwa rąk oddajemy starannie skonstruowaną szklarnię, wykonaną z dbałością o najwyższą jakość. Jej kompaktowa konstrukcja umożliwi szybki montaż. Zakres możliwych zastosowań jest bardzo różnorodny. Zastrzegamy sobie prawo do wprowadzania kolejnych zmian wynikających z postępu technicznego. Liczymy na Państwa wyrozumiałość, że w związku z tym mogą pojawić się nieznaczne rozbieżności w stosunku do ilustracji i opisów. Życzymy Państwu powodzenia w budowie nowej szklarni w ogrodzie.

UWAGA:

Przed przystąpieniem do montażu produktu należy sprawdzić ilość i wymiary profili aluminiowych.

Przed montażem szklarni należy również skontrolować listę części na ewentualne braki. Nie odpowiadamy za dodatkowe koszty wynikające z braku wcześniejszej kontroli lub przestoju firm, którym zlecono montaż.

Jeśli potrzebują Państwo części zamiennych prosimy o kontakt ze sprzedawcą. W tym celu należy podać numer katalogowy części, której Państwo potrzebują.

Aby zapobiec przypadkom pomylenia części zamiennych, rozpatrujemy jedynie pisemne prośby o części zamienne. Dziękujemy za zrozumienie.

LISTA NARZĘDZI:

Do montażu potrzebne są następujące narzędzia:

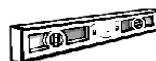
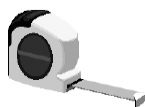

W przypadku płyt poliwęglanowych należy zwrócić uwagę na to, że posiadają one stronę wewnętrzną i zewnętrzną. Strona oklejona lub oznaczona na krawędzi jako „zewnętrzna” posiada powłokę chroniącą przed promieniowaniem UV. Aby zapobiec pomyłkom, folię należy zawsze zdejmować po zamontowaniu płyt.

Fundament może być betonowy lub murowany. Szklarnia musi stać na stabilnym podłożu i być odpowiednio zabezpieczona (patrz szkice na stronie 12), dlatego zdecydowanie zalecamy ustawienie jej na fundamencie.

UWAGA – Wskazówki bezpieczeństwa dotyczące montażu

Montaż powinien być wykonany przez dwie osoby. Zalecamy noszenie rękawic ochronnych, okularów ochronnych i obuwia ochronnego podczas montażu ramy i płyt (ryzyko obrażeń). Po zmontowaniu całości wszystkie połączenia śrubowe należy ponownie dokręcić kluczem płaskim lub oczkowym.

UWAGA!

Producent nie ponosi odpowiedzialności za szkody spowodowane przez burze, wiatr, wodę i obciążenie śniegiem. **Zimą zalecamy odśnieżanie dachu.** Nie ponosimy odpowiedzialności za szkody następne lub szkody rzeczowe. Jeżeli komponenty mają widoczne uszkodzenia, należy je wymienić na oryginalne części zamienne.

WYJAŚNIENIE SYMBOLI I TERMINÓW:

W naszej instrukcji montażu stosowane są następujące symbole:



Uwaga! Ważne!



ten element



element jest ruchomy!



Kolejność montażu

**PRZED PRZYSTĄPIENIEM DO MONTAŻU
NALEŻY KONIECZNIE ZAPOZNAĆ SIĘ Z
INSTRUKCJĄ.**

**W TEN SPOSÓB MOŻNA OSZCZĘDZIĆ CZAS, UNIKNĄĆ
BŁĘDÓW I ZYSKAĆ WAŻNĄ WIEDZĘ NA TEMAT MONTAŻU.**

Oświadczenie gwarancyjne

Oprócz ustawowej rękojmi sprzedawcy za wady, udzielamy 15-letniej gwarancji na konstrukcję i szkielek zakupionych u nas szklarni oraz 10-letniej gwarancji na nasze płyty komorowe.

Okres gwarancji rozpoczyna się od daty odbioru towaru. Ewentualne wymiany nie przedłużają okresu gwarancji.

Gwarancja na nasze szklarnie dotyczy tylko konstrukcji i ramy.

Gwarancja nie obejmuje takich części, jak uszczelki, części plastikowe i elementy łączące. Gwarancja nie obejmuje również naszych dodatkowych akcesoriów do szklarni.

Gwarancja na nasze płyty komorowe obejmuje wyłącznie ich odporność na warunki atmosferyczne. Dotyczy ona wyłącznie zakupu jednej z naszych szklarni.

W przypadku uzasadnionych roszczeń gwarancyjnych, w odniesieniu do płyt dwuwarstwowych obowiązuje poniższa procedura gwarancyjna:

Czas od daty nabycia	Wymiana materiału
Do 5 lat	100%
W 6. roku	75%
W 7. roku	60%
W 8. roku	45%
W 9. roku	30%
W 10. roku	15%

Zasadniczym warunkiem skorzystania z gwarancji jest prawidłowy montaż i konserwacja zarówno ramy, jak i dwuwarstwowych płyt poliwęglanowych.

Gwarancja wygasa w przypadku ponownego montażu.

Ponadto gwarancja nie obejmuje wad i uszkodzeń, które są bezpośrednio lub pośrednio związane z następującymi czynnikami:

- korzystanie z materiałów niezgodnych z naszymi instrukcjami
- szkody wynikające z niewłaściwego obchodzenia się przed, w trakcie lub po zakończeniu prac montażowych
- szkody spowodowane siłą wyższą
- niewłaściwie wykonane fundamenty i mocowania
- nieodpowiednie miejsce (np. o dużym narażeniu na wiatr lub wysoką temperaturę)
- niewystarczające zakotwienie szklarni
- modyfikacje dostarczonego towaru dokonane na miejscu
- nieprawidłowe czyszczenie przy użyciu nieodpowiednich środków czyszczących (w tym środków agresywnych, stonaj wody itp.)
- brak dbałości o produkt (czyszczenia)
- kontakt materiału z nieodpowiednimi substancjami chemicznymi
- nieprawidłowy montaż dwu- lub trzywarstwowych płyt poliwęglanowych, zadrapania oraz naprężenia lub użycia klejów, szczieliw lub innych niezgodnych materiałów
- zmiana koloru powierzchni malowanej proszkowo pod wpływem promieniowania słonecznego
- zmiana powierzchni części tłoczonych z powodu powstania naturalnej warstwy tlenku
- spoiny konserwacyjne (spoiny silikonowe)
- użytek komercyjny

Roszczenia gwarancyjne można zgłaszać tylko wraz z oryginalnym dowodem zakupu, pod warunkiem, że klient wypełnił swoje zobowiązania płatnicze wynikające z umowy kupna.

Jeżeli roszczenie gwarancyjne zostanie zgłoszone w ciągu przyznanego okresu gwarancyjnego i zostanie uznane za uzasadnione, dokonamy bezpłatnej wymiany materiału. Niniejsza gwarancja nie obejmuje żadnych innych roszczeń gwarancyjnych, takich jak odszkodowanie za bezpośrednie lub pośrednie szkody lub szkody następcze.

Gwarancja nie obejmuje odpowiedzialności za usunięcie lub montaż części, które są przedmiotem reklamacji lub później dostarczonych części, jak również za inne koszty dodatkowe lub szkody wynikowe. Tego typu odpowiedzialność jest możliwa tylko w ramach przepisów prawnych.

W zimie należy regularnie usuwać śnieg i lód z dachu szklarni.

Procedura gwarancyjna w przypadku reklamacji i skarg:

Mimo starannego postępowania z elementami podczas produkcji i wysyłki, może dojść do sytuacji, która będzie wymagać reklamacji. W takich przypadkach prosimy o Państwa pomoc, byśmy mogli jak najszybciej dostarczyć brakujące lub wymienić wadliwe części.

Dlatego, aby montaż przebiegał bez zakłóceń, zalecamy przed przystąpieniem do niego sprawdzić dostarczony towar pod kątem kompletności i nienaruszalności na podstawie dostarczonej listy części.

W przypadku stwierdzenia braku lub uszkodzenia części, prosimy o poinformowanie nas o wymaganych częściach pocztą elektroniczną, abyśmy mogli jak najszybciej zorganizować dostawę.

Gwarancja obejmuje wyłącznie bezpłatną wymianę wadliwych lub uszkodzonych części. W zakres gwarancji nie wchodzi koszty następcze lub dodatkowe, w szczególności koszty dostawy, montażu lub przebudowy.

W celach informacyjnych przedstawiamy poniżej krótki opis podstaw prawnych, na które możemy powoływać się zarówno my jako dostawca, jak i nasi klienci:

Gwarancja

Gwarancja to prawo klienta i kupującego do otrzymania towaru wolnego od wad. Wady w momencie zakupu mogą mieć różnoraki charakter:

- ➊ towar nie spełnia obiecanej i oczekiwanej funkcji
- ➋ towar nie jest zgodny z podanym i zakupionym rozmiarem
- ➌ zewnętrzny wygląd towaru wskazuje na wady.

Gwarancja na takiego rodzaju wady obowiązuje przez okres dwóch lat. Kupujący może zgłosić wadę sprzedającemu na drodze reklamacji i zażądać jej usunięcia. Z drugiej strony sprzedawca nie jest zobowiązany do wymiany.

Do czego ma prawo kupujący w przypadku reklamacji?

Prawo dokładnie określa, jakie prawa i roszczenia przysługują kupującym w przypadku reklamacji. Kupujący powinni pamiętać, że prawo dzieli roszczenia na dwa następujące rodzaje. W prostym języku oznacza to, że jeżeli kupujący złoży reklamację, nie może bezpośrednio odstąpić od umowy kupna. Nie może też domagać się natychmiastowego odszkodowania w formie pieniężnej, mimo że ustawa wspomina o takim uprawnieniu. W przypadku reklamacji sprzedawca musi mieć najpierw możliwość usunięcia wady. Odbyna się to na przykład w drodze:

- ➊ naprawy lub
- ➋ wymiany.

Jedynie w sytuacji, gdy sprzedawca nie dotrzyma wyznaczonego terminu i nie spełni żądania usunięcia wad wskazanych w reklamacji, kupujący może w drugiej kolejności odstąpić od umowy kupna lub domagać się odszkodowania pieniężnego.

Na gruncie ustawowym obowiązują następujące zasady:

- ➔ roszczenia gwarancyjne ograniczają się do wymiany wadliwego lub brakującego materiału.
- ➔ Rozliczenia pieniężne będą dokonywane wyłącznie w przypadku, gdy nie będziemy mogli naprawić wady poprzez wymianę.
- ➔ wadliwe komponenty, które zostały już zamontowane lub pomalowane, są wykluczone z wymiany.
- ➔ wszelkie inne roszczenia są wykluczone.

Rodzaje fundamentów

Solidna podstawa – fundament szklarni

Dzięki solidnemu fundamentowi szklarni, użytkownicy mają pewność, że ich konstrukcja poradzi sobie z ekstremalnymi warunkami pogodowymi, a ich rośliny będą niezawodnie chronione przed warunkami atmosferycznymi.

Jako konstrukcja nośna, fundament produktu powinien zapewniać stabilność podczas wszystkich możliwych warunków pogodowych. Wszystkie obciążenia statyczne, takie jak ciężar własny i obciążenie dachu, nacisk wiatru i jego podciśnienie muszą być absorbowane przez fundament. Ponadto nie może ona sama zagłębiać się w ziemię lub unosić, jeżeli jest to konstrukcja lekka. Istotna jest również ochrona przed utratą ciepła od strony gruntu, co jest szczególnie ważne w przypadku zasadzonych roślin.

Nie zaleca się ustawiania szklarni w ogrodzie bez odpowiedniego zakotwienia.

Czy każda szklarnia wymaga podbudowy?

Generalnie każda konstrukcja związana z gruntem wymaga fundamentu. **Również szklarnia powinna opierać się na solidnym fundamencie.**

Przegląd typowych rozwiązań w zakresie fundamentów



Objaśnienie innych nazw produktów

Szklarnie „SAPHIR” są również sprzedawane przez dystrybutorów handlowych pod nazwą „TAURUS”. Oto krótki przegląd, które modele „TAURUS” odpowiadają którym modelom „SAPHIR”. Dla uproszczenia w instrukcji użyto tylko określenia „SAPHIR”.

Jeśli zakupili Państwo szklarnię jako model „TAURUS”, prosimy o sprawdzenie, którym modelem „SAPHIR” Państwo dysponują jeszcze przed przystąpieniem do montażu. Dziękujemy!

model	odpowiada modelowi
Szklarnia TAURUS 259 x 133	Szklarnia SAPHIR 2
Szklarnia TAURUS 259 x 195	Szklarnia SAPHIR 3
Szklarnia TAURUS 259 x 259	Szklarnia SAPHIR 4
Szklarnia TAURUS 259 x 322	Szklarnia SAPHIR 5
Szklarnia TAURUS 259 x 384	Szklarnia SAPHIR 6
Szklarnia TAURUS 259 x 449	Szklarnia SAPHIR 7
Szklarnia TAURUS 259 x 513	Szklarnia SAPHIR 8

Wskazówki odnośnie do użytkowania i wykonania fundamentów

KONSERWACJA I INSTRUKCJE UŻYTKOWANIA:

- Należy kontrolować co 3-4 miesiące połączenia śrubowe produktu i w razie konieczności je dokręcić.
- Po silnym wietrze lub burzy należy sprawdzać pewne osadzenie płyt poliwęglanowych i połączeń śrubowych
- Podczas wietrznej i burzowej pogody okna i drzwi muszą być zamknięte.
- Przy temperaturach poniżej zera nie należy uderzać płyt poliwęglanowych twardymi przedmiotami
- W miesiącach zimowych dach produktu musi być oczyszczony ze śniegu i lodu.
(Uwaga! Na dach nie można wchodzić!)
- Należy przestrzegać przepisów budowlanych obowiązujących w danym kraju.

FUNDAMENT

Nową szklarnię można ustawić na wcześniej wykonanym fundamencie betonowym lub murowanym (patrz rys. 1). Fundament musi być wykonany z zachowaniem kątów prostych i wypoziomowany. Gotową szklarnię należy umieścić na fundamencie. Do jej przymocowania istnieją dwie możliwości:

WARIANT A:

Przewiercić otwór przez profil przygruntowy. (patrz detal A). Przymocować produkt do fundamentu za pomocą odpowiednich śrub i kołków. (brak w zestawie)

WARIANT B:

Mocowanie szklarni za pomocą kątowników. Kątowniki te można przymocować do profilu przygruntowego za pomocą śrub (patrz detal B). W tym przypadku nie ma konieczności wiercenia otworów w produkcie. Następnie produkt można przymocować do fundamentu za pomocą odpowiednich kołków i wkrętów. (Kątowniki nie wchodzi w zakres dostawy)

WSKAZÓWKA! Kołki, wkręty i kotwy gruntowe nie wchodzi w zakres dostawy. Produkt wykonany jest z lekkich profili aluminiowych i komorowych płyt poliwęglanowych. Oba rodzaje elementów nie wykazują dużej wagi. Wichury i wiatr znajdują jednak szczególnie dużą powierzchnię nacisku. Z powyższego powodu należy ją najlepiej zakotwić produkt do podłoża. Należy przy tym zwrócić szczególną uwagę na jakość zastosowanych materiałów!

FUNDAMENT BETONOWY LUB MUROWANY





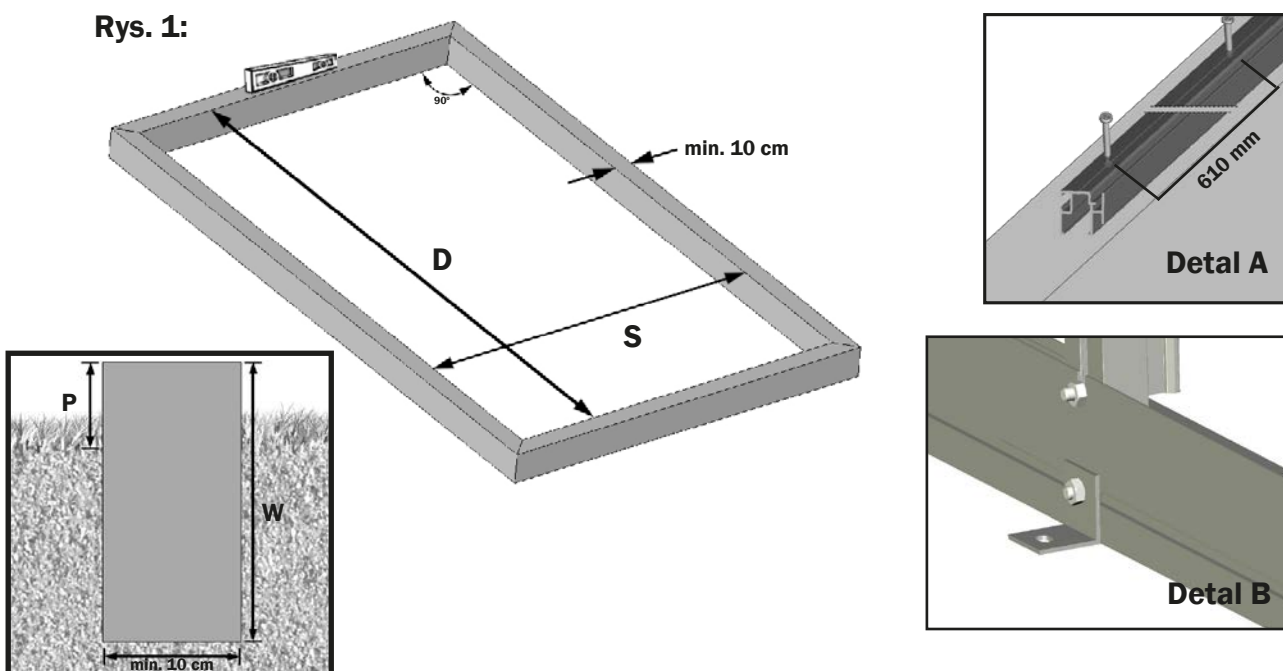

Poniżej znajdują Państwo odpowiednie wymiary:

Model	Szerokość [S] wymiar wewnątrz	Długość [D] wymiar wewnątrz	Wysokość [W]	Poziom [P]
Szklarnia SAPHIR 2	2450 mm	1190 mm	ok. 80 cm	min. 50 mm
Szklarnia SAPHIR 3	2450 mm	1810 mm	ok. 80 cm	min. 50 mm
Szklarnia SAPHIR 4	2450 mm	2450 mm	ok. 80 cm	min. 50 mm
Szklarnia SAPHIR 5	2450 mm	3080 mm	ok. 80 cm	min. 50 mm
Szklarnia SAPHIR 6	2450 mm	3700 mm	ok. 80 cm	min. 50 mm
Szklarnia SAPHIR 7	2450 mm	4350 mm	ok. 80 cm	min. 50 mm
Szklarnia SAPHIR 8	2450 mm	4990 mm	ok. 80 cm	min. 50 mm
Szklarnia SAPHIR 9	2450 mm	5610 mm	ok. 80 cm	min. 50 mm

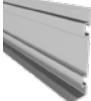
Rys. 1:



Lista części

SZKIC	NR ART.	OPIS	DŁUGOŚĆ	SAPHIR 2	SAPHIR 3	SAPHIR 4	SAPHIR 5	SAPHIR 6	SAPHIR 7	SAPHIR 8	SAPHIR 9
	24-1267.1 24-1892.1	Profil fundamentowy 1267 Profil fundamentowy 1892	1267 mm 1892 mm	6 -	4 2	8 -	6 2	10 -	8 2	12 -	10 2
	21-0050.1	Łącznik wzłużny fundamentu	50 mm	2	2	4	4	6	6	8	8
	25-0020.1	Hak fundamentowy	20 mm	12	12	16	16	20	20	24	24
	NG210	Fundament – łącznik narożny		4	4	4	4	4	4	4	4
	9040556	Wkręt samowiercący 4,8 x 13 mm		24	24	32	32	40	40	48	48
	690509	Śruba M6x12		24	24	32	32	40	40	48	48
	690547	Nakrętki M6		24	24	32	32	40	40	48	48

WAŻNA INFORMACJA!

Jeśli zdecydowali się Państwo na zakup aluminiowej ramy fundamentowej, należy pamiętać, że **przed przystąpieniem do montażu szklarni** należy zamocować profile fundamentowe do profili przygruntowych szklarni!

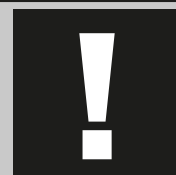

W tym celu każdy profil przygruntowy jest łączony z profilami fundamentowymi za pomocą dwóch haków fundamentowych.

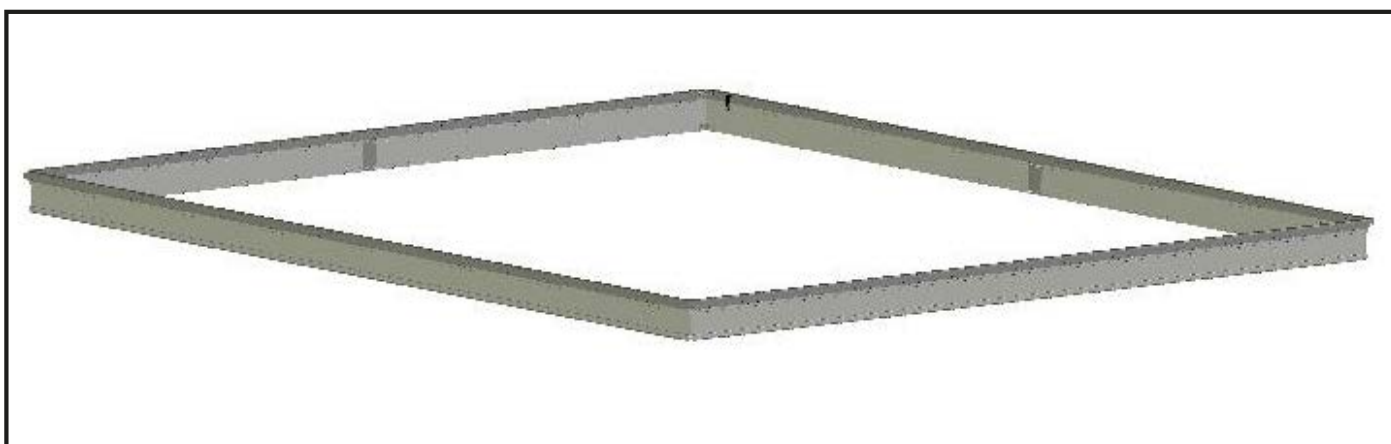

KROK 1 – Umieszczenie profili przygruntowych na profilach fundamentowych

Należy zwrócić uwagę, aby profil przygruntowy umieszczany na profilu fundamentowym posiadał w każdym przypadku taką samą długość.

Należy upewnić się, że profile są zlicowane ze sobą.

Porada:

Każdy z profili przygruntowych przykręca się do profili fundamentowych za pomocą dwóch haków fundamentowych.

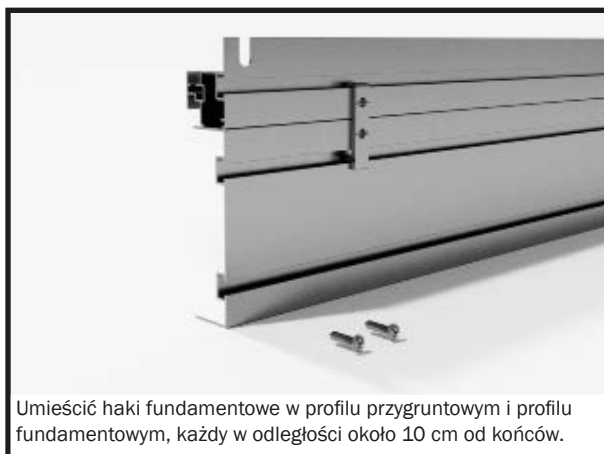

WAŻNA INFORMACJA!

Po umieszczeniu profili przygruntowych można przystąpić do montażu produktu. W tym celu należy przejść do strony 22 instrukcji montażu.

Podczas łączenia profili wzdłużnych oraz montażu części wzdłużnych do ścian przednich i tylnych należy zwrócić uwagę na różnice w odniesieniu do ilustracji w instrukcji. Odpowiednie ilustracje można znaleźć poniżej.

Łączenie części wzdłużnych

Podczas łączenia profili przygruntowych należy zwrócić uwagę, aby zarówno profile przygruntowe, jak i profile fundamentowe zostały przykręcone za pomocą odpowiednich elementów łączących.

Przed skręceniem profili należy je dokładnie docisnąć do siebie, aby nie powstała luka!

Porada:

Przedstawiamy tutaj różnice w etapach montażu na stronie 45, ilustracje 2a do 2d



Przygotować jedną część łączącą profili przygruntowych oraz jedną część łączącą profili fundamentowych, a także sześć śrub M6x12 mm i sześć nakrętek M6.

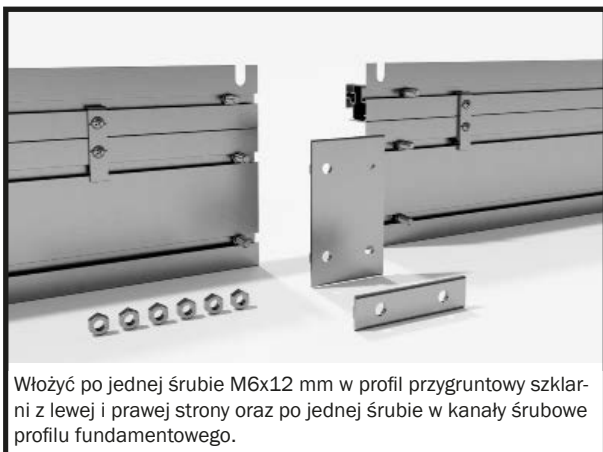

Włożyć po jednej śrubie M6x12 mm w profil przygruntowy szklarni z lewej i prawej strony oraz po jednej śrubie w kanały śrubowe profilu fundamentowego.

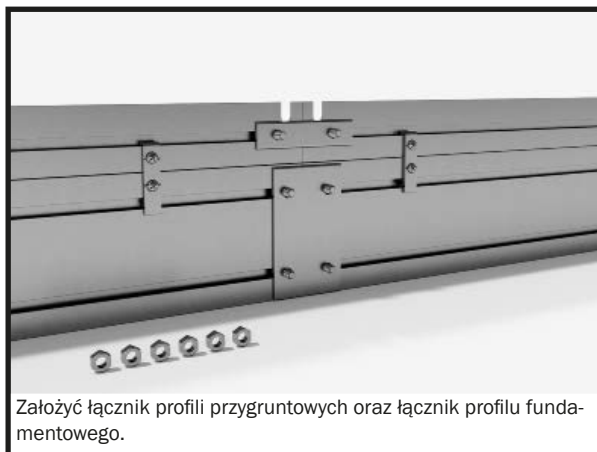

Założyć łącznik profili przygruntowych oraz łącznik profilu fundamentowego.

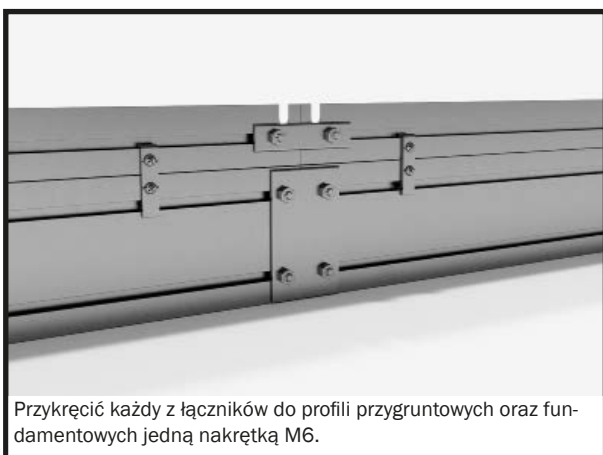

Przykręcić każdy z łączników do profili przygruntowych oraz fundamentowych jedną nakrętką M6.

Montaż profili przygruntowych do przedniej i tylnej ściany.

Należy zwrócić uwagę, aby profil przygruntowy został najpierw przykręcony do bocznego profilu narożnego. Następnie przykręcić dolny narożnik szklarni do profili przygruntowych ściany frontowej i bocznej.

Następnie należy wyrównać śruby profili fundamentowych, założyć narożnik fundamentu i przykręcić go dokładnie do profili fundamentowych.

Wskazówka:

przedstawiamy tutaj różnice w etapach montażu na stronie 49, ilustracje 3a do 3g.







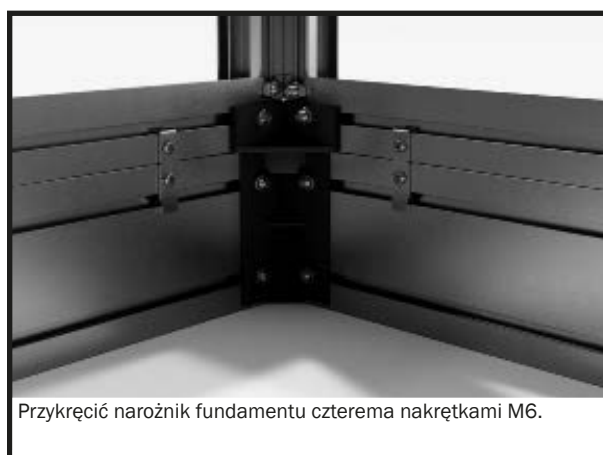
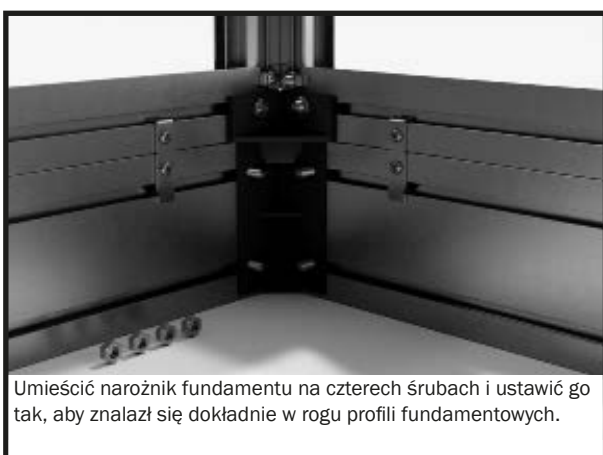
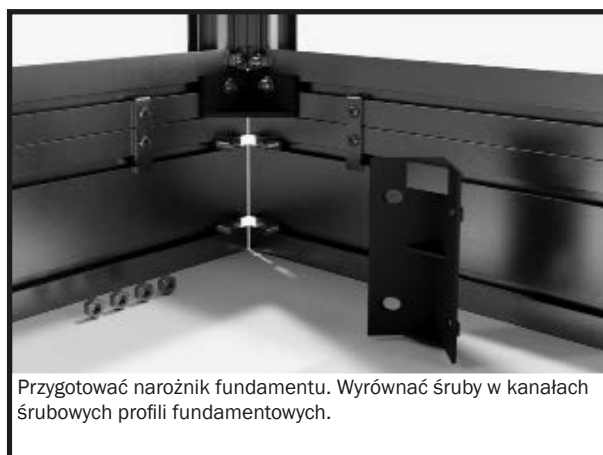
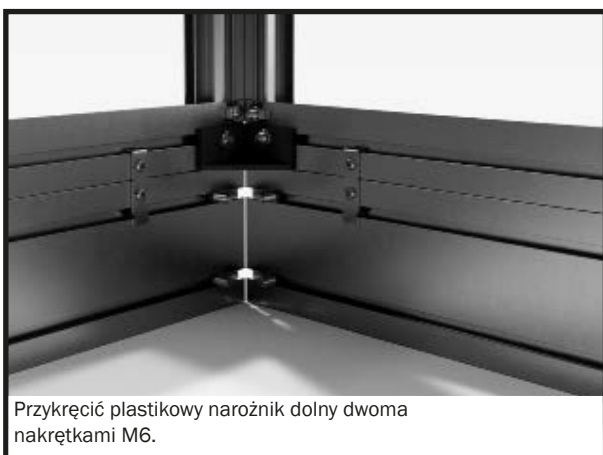
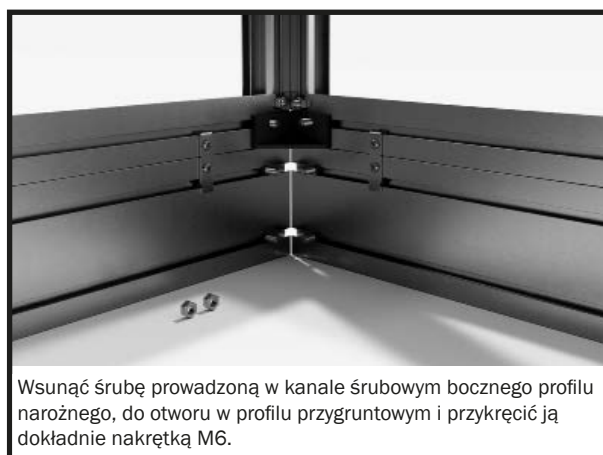
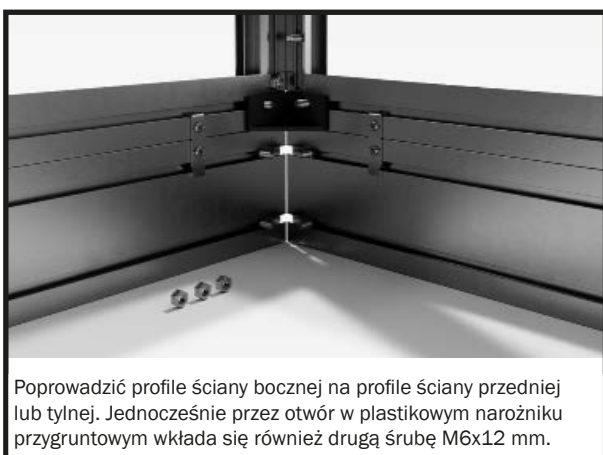
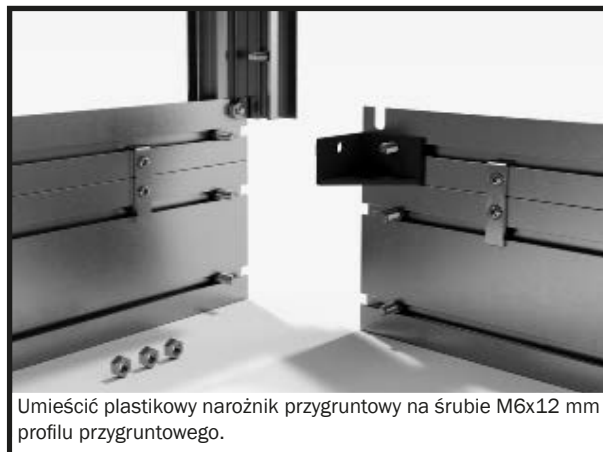
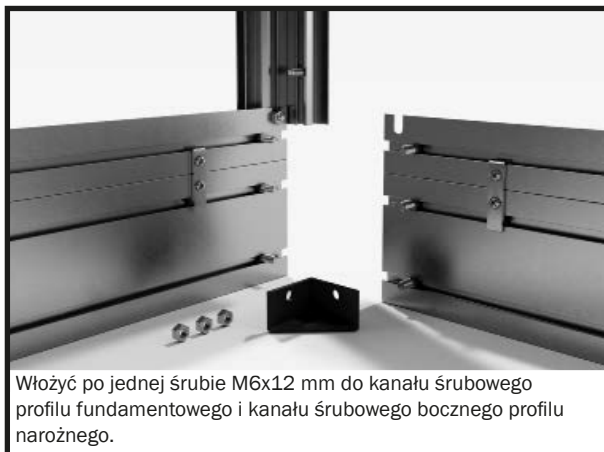









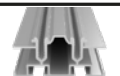

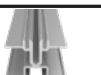



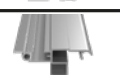



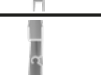











Przygotować plastikowy narożnik przygruntowy, siedem śrub M6x12 mm i nakrętek M6. Następnie włożyć po jednej śrubie do kanału śrubowego w profilu przygruntowym.

Montaż aluminiowej ramy fundamentowej



Lista części

SZKIC	NR ART.	OPIS	DŁUGOŚĆ	SAPHIR 2	SAPHIR 3	SAPHIR 4	SAPHIR 5	SAPHIR 6	SAPHIR 7	SAPHIR 8	SAPHIR 9
	01-1267.1	Profil przygruntowy ściany przedniej/tylnej	1267 mm	4	4	4	4	4	4	4	4
	02-1368.1	Profil narożny boczny	1368 mm	4	4	4	4	4	4	4	4
	06-1368.1	Listwa zaciskowa asymetryczna do boczego profilu narożnego	1368 mm	4	4	4	4	4	4	4	4
	08-1439.1	Profil narożny dachu	1439 mm	4	4	4	4	4	4	4	4
	06-1439.1	Listwa zaciskowa asymetryczna do profilu narożnego dachu	1439 mm	4	4	4	4	4	4	4	4
	19-1297.1	Rozpórka poprzeczna	1297 mm	2	2	2	2	2	2	2	2
	13-0337.1	Stężenie dachowe	337 mm	2	2	2	2	2	2	2	2
	06-0337.1	Listwa zaciskowa asymetryczna do podpory dachu	337 mm	4	4	4	4	4	4	4	4
	15-1717.1	Profil otworu drzwiowego	1717 mm	2	2	2	2	2	2	2	2
	12-1717.1	Stężenie ściany tylnej	1717 mm	2	2	2	2	2	2	2	2
	07-1717.1	Symetryczna listwa zaciskowa do tylnego stężenia ściany	1717 mm	2	2	2	2	2	2	2	2
	13-1717.1	Poprzeczka łącząca ściany tylnej	1717 mm	1	1	1	1	1	1	1	1
	06-1717.1	Listwa zaciskowa asymetryczna do rozpórki łączącej ściany tylnej	1717 mm	2	2	2	2	2	2	2	2
	15-0594.1	Rozwórka okna	594 mm	1	1	2	2	3	3	4	4
	03-0622.1	Profil zawiasu okiennego	622 mm	2	2	4	4	6	6	8	8
	04-0587.1	Profil okienny boczny	587 mm	2	2	4	4	6	6	8	8
	20-1705.1	Profil boczny drzwi	1705 mm	4	4	4	4	4	4	4	4
	11-1298.1	Prowadnica drzwiowa	1298 mm	2	2	2	2	2	2	2	2
	17-0607.1	Profil drzwi górny	607 mm	2	2	2	2	2	2	2	2
	16-0607.1	Profil drzwi środkowy	607 mm	2	2	2	2	2	2	2	2
	18-0607.1	Profil drzwi dolny	607 mm	2	2	2	2	2	2	2	2
	1502-0348.1	Stężenie prowadnicy drzwiowej	348 mm	2	2	2	2	2	2	2	2

SZKIC	NR ART.	OPIS	DŁUGOŚĆ	SAPHIR 2	SAPHIR 3	SAPHIR 4	SAPHIR 5	SAPHIR 6	SAPHIR 7	SAPHIR 8	SAPHIR 9
	01-1267.1 01-1892.1	Profil przygruntowy 2 segmenty Profil przygruntowy 3 segmenty	1267 mm 1892 mm	2 -	- 2	4 -	2 2	6 -	4 2	8 -	6 2
	14-1267.1 14-1892.1	Rynna 2 segmenty Rynna 3 segmenty	1267 mm 1892 mm	2 -	- 2	4 -	2 2	6 -	4 2	8 -	6 2
	05-1267.1 05-1892.1	Kalenica 2 segmenty Kalenica 3 segmenty	1267 mm 1892 mm	1 -	- 1	2 -	1 1	3 -	2 1	4 -	3 1
	12-1368.1	Stężenie ściany bocznej	1368 mm	2	4	4	6	6	8	8	10
	07-1368.1	Symetryczna listwa zaciskowa stężenia ściany bocznej	1368 mm	2	4	4	6	6	8	8	10
	12-1439.1	Stężenie dachowe	1439 mm	2	4	4	6	6	8	8	10
	07-1439.1	Symetryczna listwa zaciskowa stężenia dachy	1439 mm	2	4	4	6	6	8	8	10
	13-1368.1	Poprzeczka łącząca ściany bocznej	1368 mm	-	-	2	2	4	4	6	6
	06-1368.1	Listwa zaciskowa asymetryczna do rozpórki łączącej ściany bocznej	1368 mm	-	-	4	4	8	8	12	12
	13-1439.1	Poprzeczka łącząca dachowa	1439 mm	-	-	2	2	4	4	6	6
	06-1439.1	Listwa zaciskowa asymetryczna do rozpórki łączącej dachu	1439 mm	-	-	4	4	8	8	12	12
	1502-1481.1	Stężenie wiatrowe – ściana przednia, tylna oraz ściana boczna	1481 mm	8	8	8	8	8	8	8	8
	1502-1546.1	Stężenie wiatrowe dach	1546 mm	4	4	4	4	4	4	4	4
	1502-0639.1	Stężenie wiatrowe poziome	639 mm	4	4	4	4	4	4	4	4
	10-0580.1	Profil H	580 mm	6	6	6	6	6	6	6	6
	23-0070.1	Łącznik wzdłużny	70 mm	2	2	7	7	12	12	17	17
	22-0058.1	Blacha węzłowa stężenia szczytowego	58 mm	2	2	2	2	2	2	2	2
	126-0025.1	Wzmocnienie kalenicy i rynny	25mm	-	-	3	3	6	6	9	9

Lista części

SZKIC	NR ART.	OPIS	DŁUGOŚĆ	SAPHIR 2	SAPHIR 3	SAPHIR 4	SAPHIR 5	SAPHIR 6	SAPHIR 7	SAPHIR 8	SAPHIR 9
	NG501	Cynkowy łącznik odlewany ciśnieniowo		6	6	6	6	6	6	6	6
	NG202L	Odpływ deszczowy lewy		2	2	2	2	2	2	2	2
	NG202R	Odpływ deszczowy prawy		2	2	2	2	2	2	2	2
	NG203	Blacha węzłowa przygruntowa		4	4	4	4	4	4	4	4
	NG204	Osłona kalenicy		2	2	2	2	2	2	2	2
	NG205	Rozpórka poprzeczna węzła		4	4	4	4	4	4	4	4
	NG206	Blacha węzłowa łącząca prosta		2	2	4	4	6	6	8	8
	NG209	Rolka do drzwi		4	4	4	4	4	4	4	4
	NG201	Osłona prowadnicy		2	2	2	2	2	2	2	2
	NG207	Plastikowe złącze rynny		-	-	2	2	4	4	6	6
	690509	Śruba M6x12		118	122	158	162	198	202	238	242
	690547	Nakrętka M6		124	128	166	170	208	212	250	254
	664753	Blachowkręty 4,2x22 mm		12	12	16	16	20	20	24	24
		Wkręt samowiercący 3,9 x 13		64	76	100	112	136	148	172	184
	690622	Śruba rombowa M6x12 mm		2	2	4	4	6	6	8	8
	664555	Sworzeń osi		4	4	4	4	4	4	4	4
	7641450	Klipsy mocujące profil narożny dachu	1450 mm	4	4	4	4	4	4	4	4
	7641270	Klipsy mocujące do rynny	1270 mm	2	3	4	5	6	7	8	9
	CT510 GAR3440	Uszczelka drzwi Hobby	3440 mm	2	2	2	2	2	2	2	2
	665958	Rozwórka okna Hobby		1	1	2	2	3	3	4	4

Układ płyt poliwęglanowych:

Ściana przednia

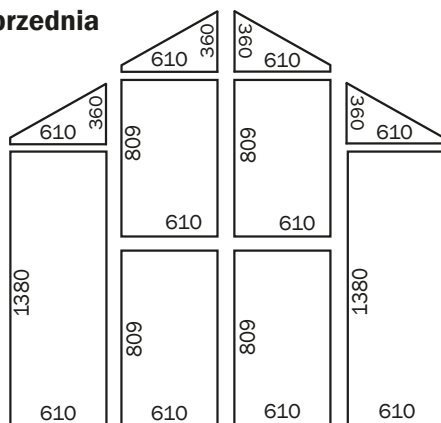

Ściana tylna

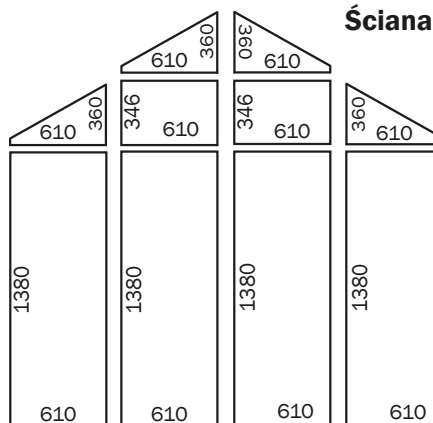

610 1380	610 827	610 603	1450 610	1380 610	SAPHIR 2						
610 1380	610 1450	1450 610	1380 610	SAPHIR 3							
610 1380	610 1450	1450 610	1380 610			SAPHIR 4					
610 1380	610 1450	603 610	827 610				SAPHIR 5				
610 1380	610 1450	1450 610	1380 610					SAPHIR 6			
610 1380	610 827	610 603	1450 610						SAPHIR 7		
610 1380	610 1450	1450 610	1380 610							SAPHIR 8	
610 1380	610 1450	603 610	827 610								SAPHIR 9
610 1380	610 1450	1450 610	1380 610								

NR ART. 6 mm	NR ART. 8 mm	OPIS	SAPHIR 2	SAPHIR 3	SAPHIR 4	SAPHIR 5	SAPHIR 6	SAPHIR 7	SAPHIR 8	SAPHIR 9
1450/610/6	1450/610/8	Płyta dachowa 1450x610mm	3	5	6	8	9	11	12	14
1380/610/6	1380/610/8	Płyty na ściany boczne oraz na ściany przednią i tylną 1380x610 mm	10	12	14	16	18	20	22	24
603/610/6	603/610/8	Płyta okienna 603x610 mm	1	1	2	2	3	3	4	4
827/610/6	827/610/8	Płyta pod okno 827x610mm	1	1	2	2	3	3	4	4
346/610/6	346/610/8	Płyta na ścianę tylną małą 346x610 mm	2	2	2	2	2	2	2	2
809/610/6	809/610/8	Płyta drzwiowa 809x610 mm	4	4	4	4	4	4	4	4
360/610/6/LI	360/610/8/LI	Płyta szczytowa lewa 360x610 mm	4	4	4	4	4	4	4	4
360/610/6/RE	360/610/8/RE	Płyta szczytowa prawa 360x610mm	4	4	4	4	4	4	4	4

Krok 1 – Montaż ściany przedniej

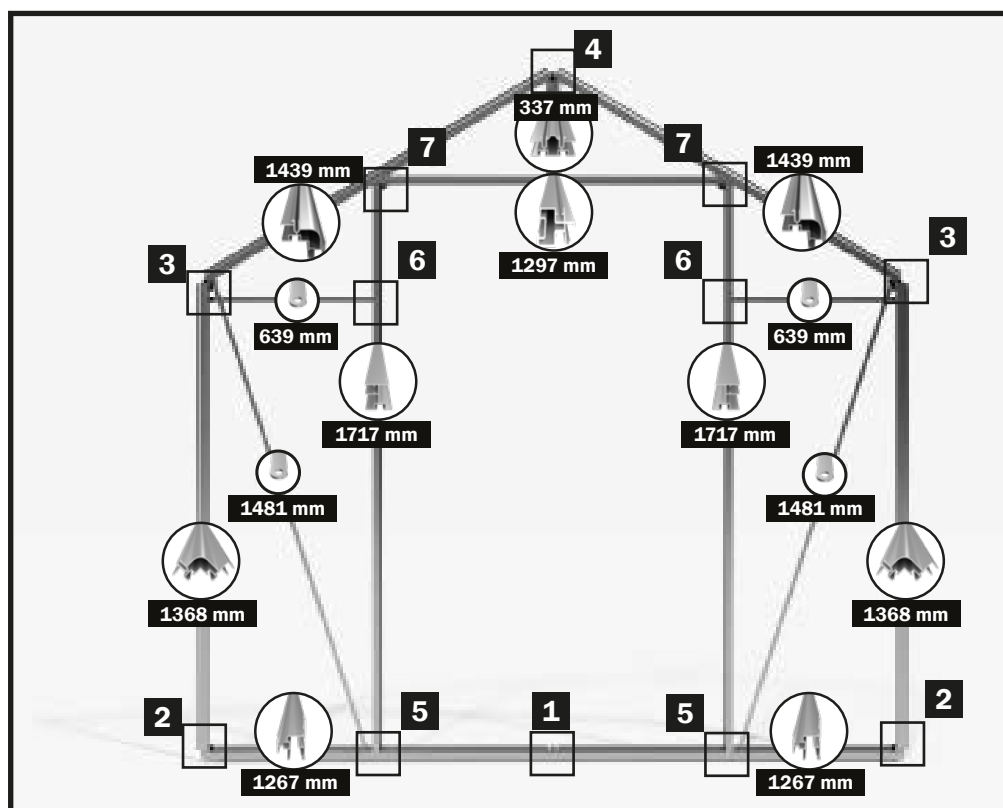

Porada:

Ścianę przednią najlepiej zmontować w pozycji płaskiej, na podłożu.

Przed rozpoczęciem montażu należy umieścić wszystkie części ściany frontowej na podłożu zgodnie ze szkicem.

Dla uproszczenia montażu, na następnej stronie opisane są szczegółowo wszystkie miejsca połączeń śrubowych.

Dzięki temu zestawieniu można dokładnie zobaczyć, jak powinny wyglądać poszczególne punkty połączeń po zakończeniu montażu.

Do tego kroku montażowego potrzebne będą:

SZKIC	NR ART.	OPIS	DŁUGOŚĆ	SAPHIR 2	SAPHIR 3	SAPHIR 4	SAPHIR 5	SAPHIR 6	SAPHIR 7	SAPHIR 8	SAPHIR 9
	01-1267.1	Profil przygruntowy ściany przedniej/ tylnej	1267 mm	2	2	2	2	2	2	2	2
	02-1368.1	Profil narożny boczny	1368 mm	2	2	2	2	2	2	2	2
	08-1439.1	Profil narożny dachu	1439 mm	2	2	2	2	2	2	2	2
	19-1297.1	Rozpórka poprzeczna	1297 mm	1	1	1	1	1	1	1	1
	15-1717.1	Profil otworu drzwiowego	1717 mm	2	2	2	2	2	2	2	2
	13-0337.1	Stężenie dachowe	337 mm	1	1	1	1	1	1	1	1
	1502-1481.1	Stężenie wiatrowe na ścianę przednią/ tylną	1481 mm	2	2	2	2	2	2	2	2
	1502-0639.1	Stężenie wiatrowe poziome	639 mm	2	2	2	2	2	2	2	2
	23-0070.1	Łącznik wzdłużny	70 mm	1	1	1	1	1	1	1	1
	22-0058.1	Błacha węzła stężenia szczytowego	58 mm	1	1	1	1	1	1	1	1
	NG501	Łącznik odlewany ciśnieniowo z cynku		3	3	3	3	3	3	3	3
	NG205	Rozpórka poprzeczna węzła		2	2	2	2	2	2	2	2
	690509	Śruba M6x12		32	32	32	32	32	32	32	32
	690547	Nakrętka M6		32	32	32	32	32	32	32	32

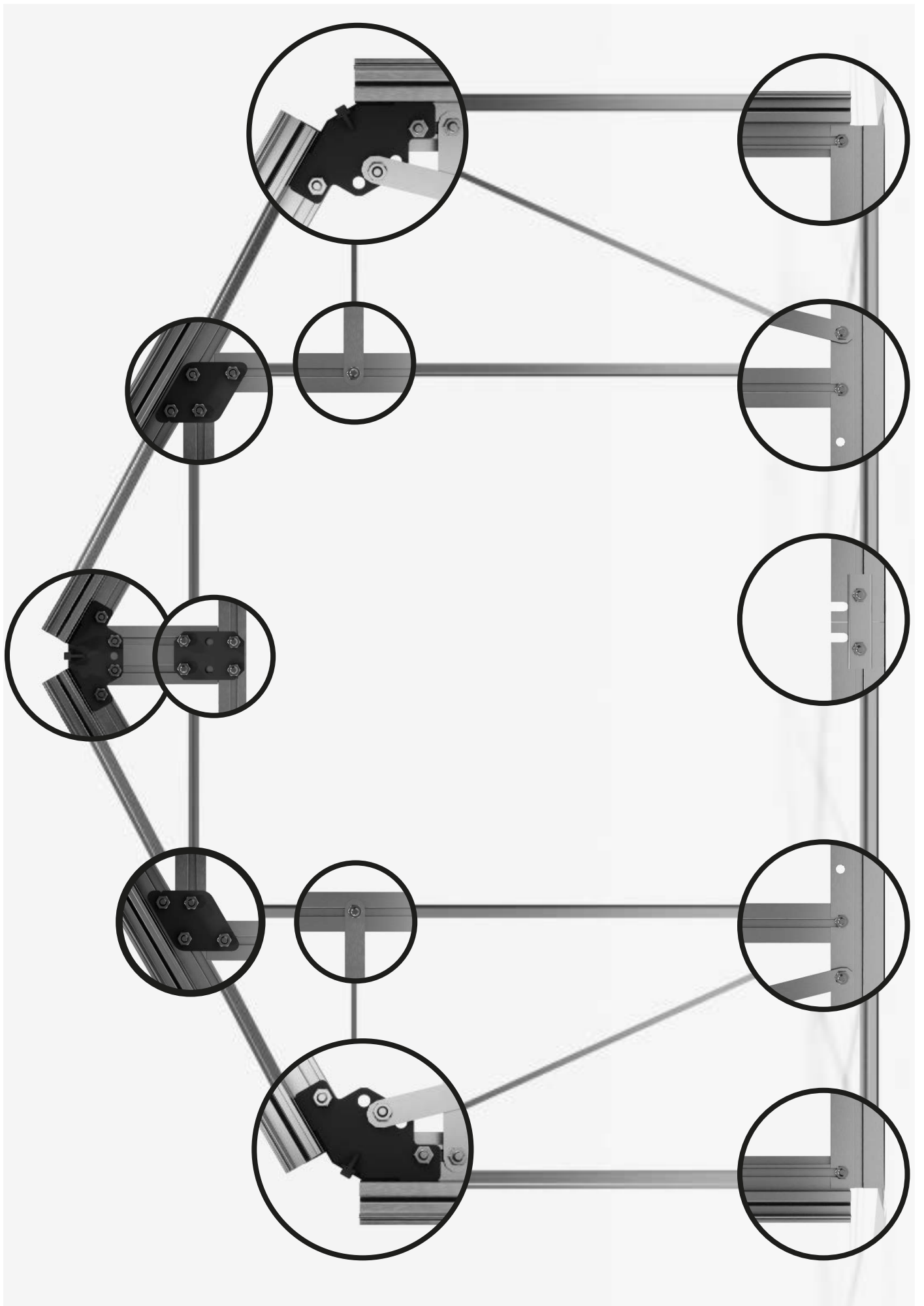

Krok 1 – Montaż ściany przedniej

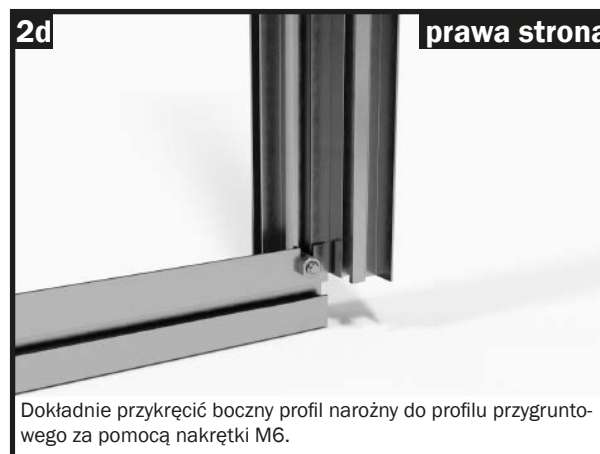
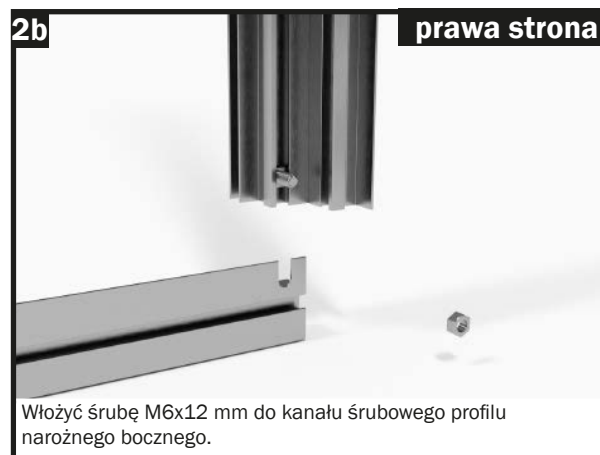
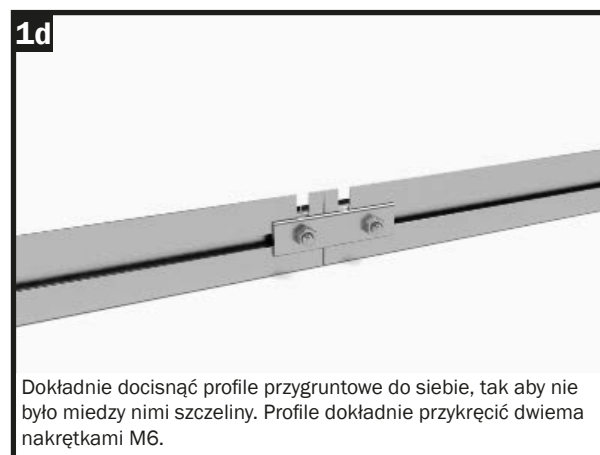
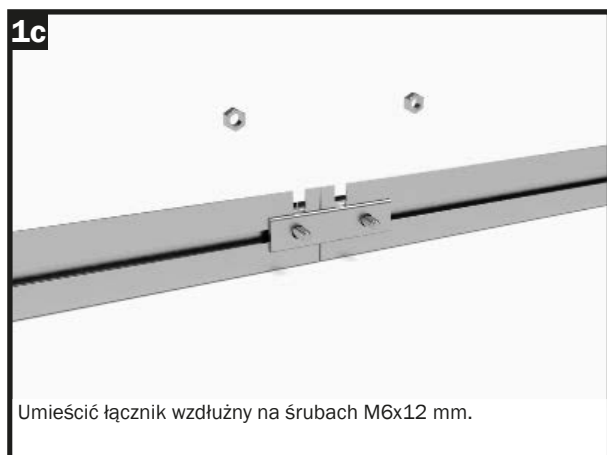
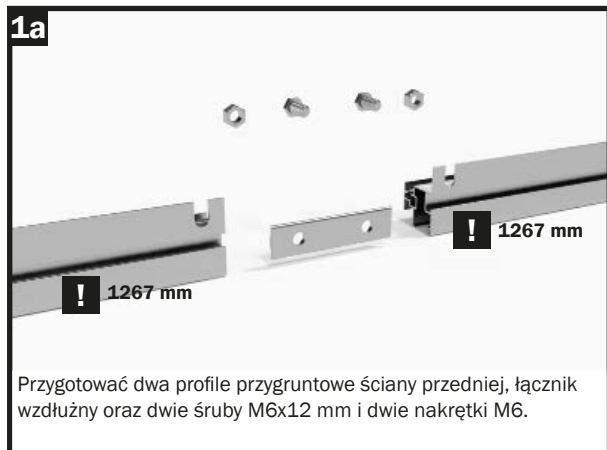

Krok 1 – Montaż ściany przedniej

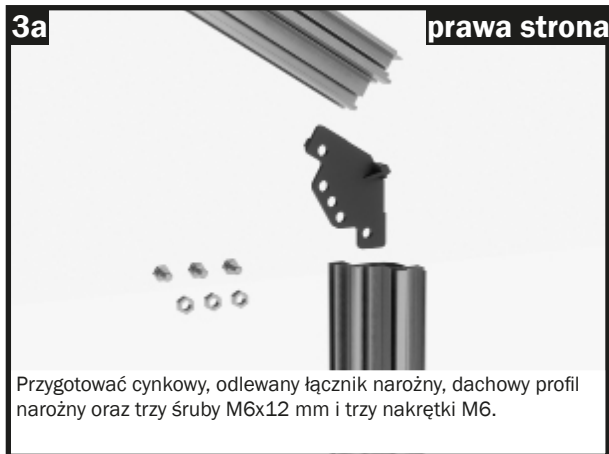
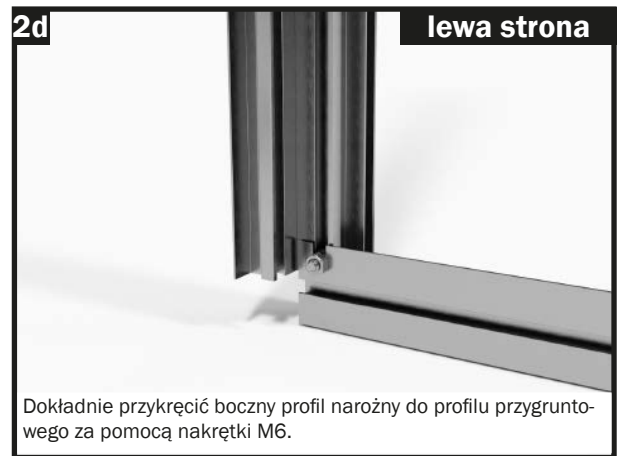
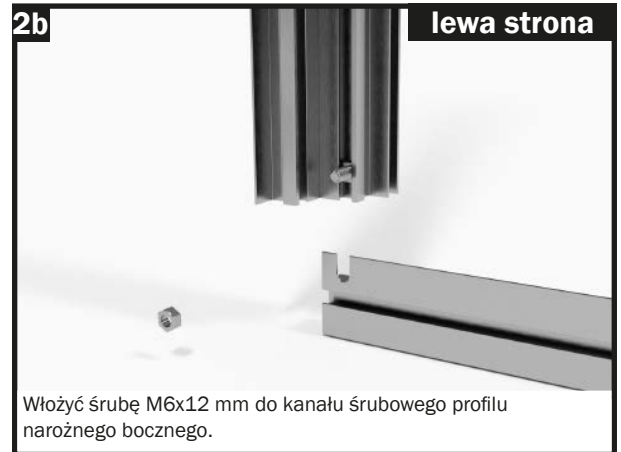
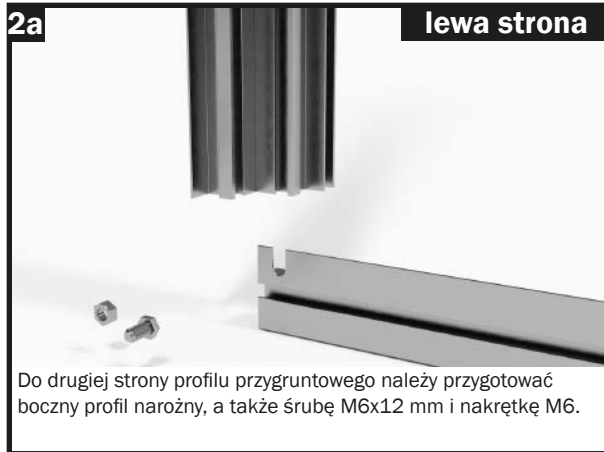

Krok 1 – Montaż ściany przedniej



Krok 1 – Montaż ściany przedniej

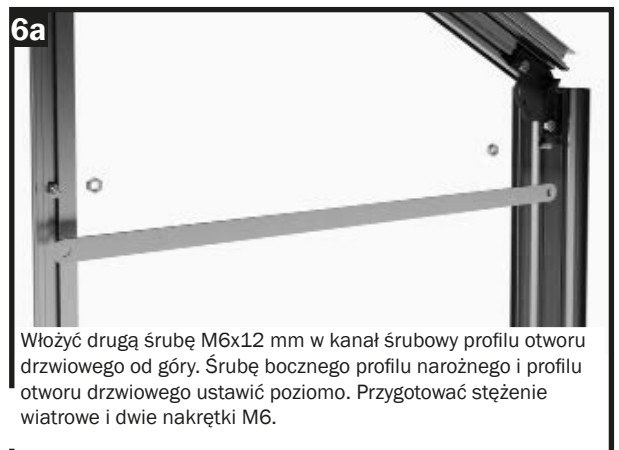
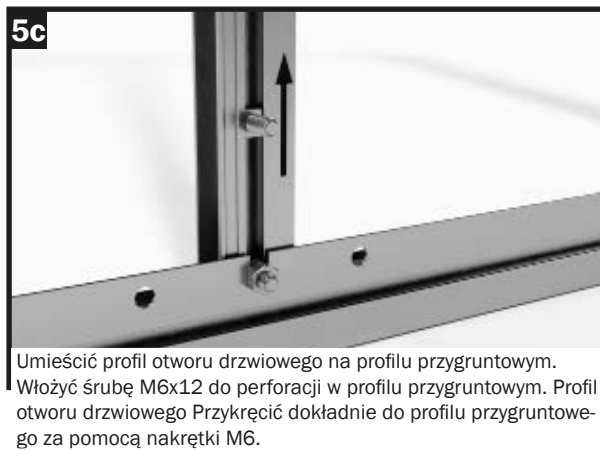
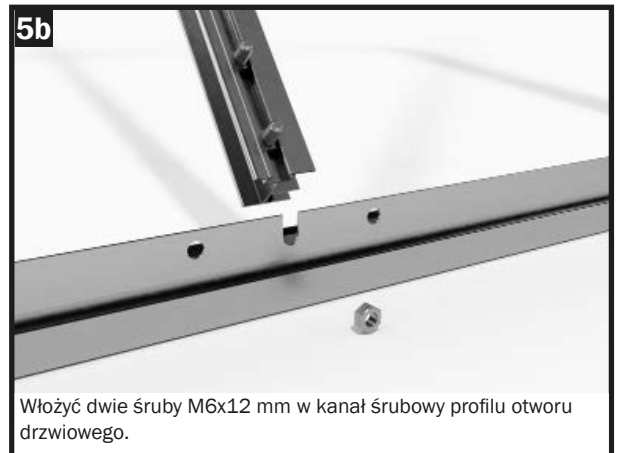
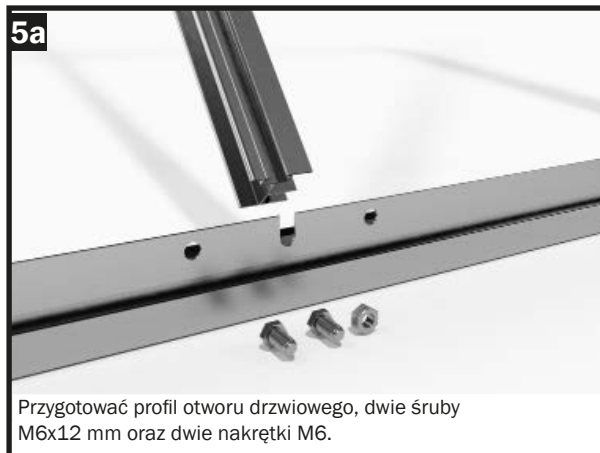

Krok 1 – Montaż ściany przedniej

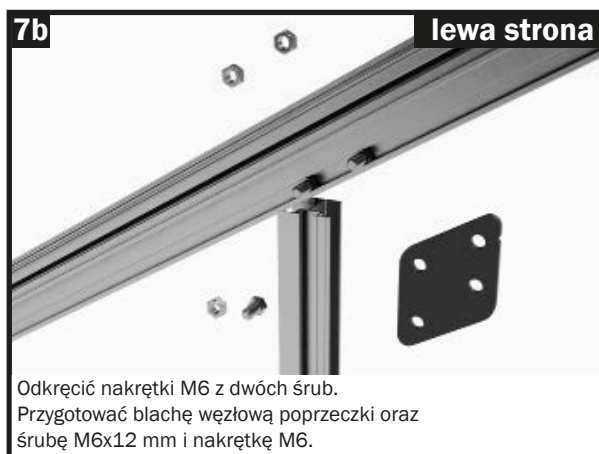
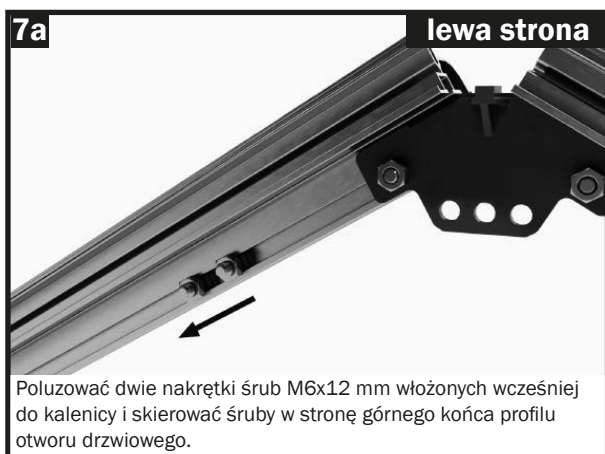
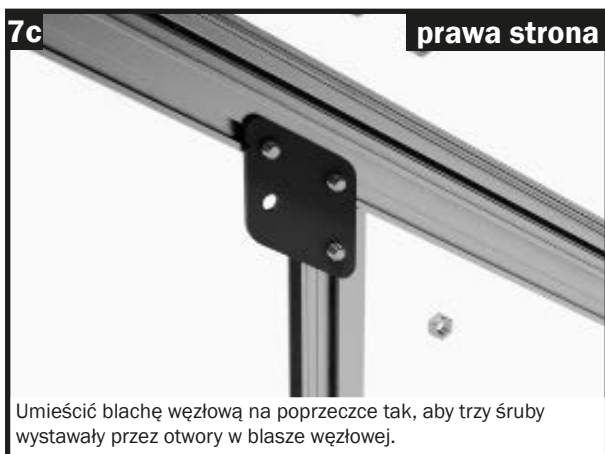
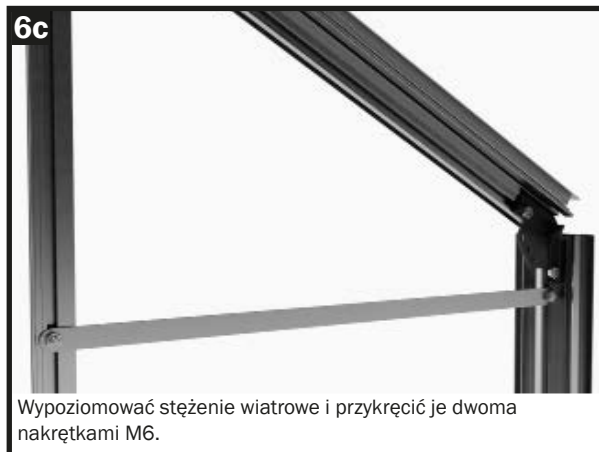

Krok 1 – Montaż ściany przedniej

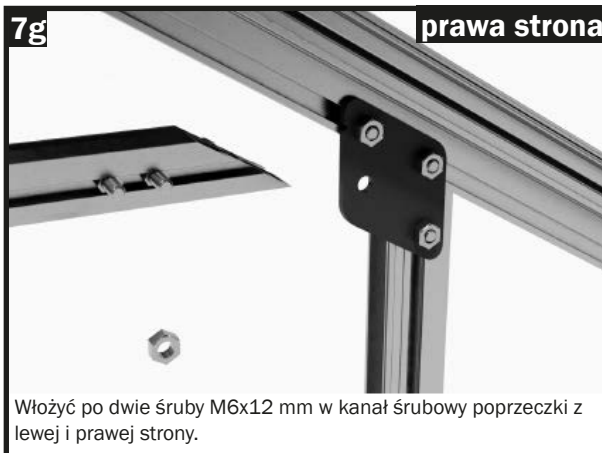
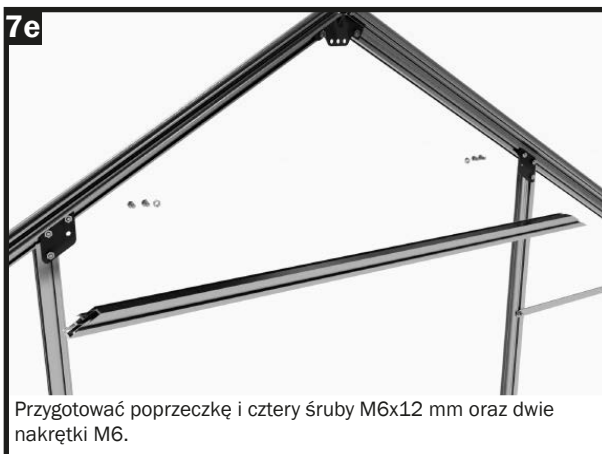

Przykręcić lewą stronę poprzeczki w taki sam sposób, jak ukazano na rys. 7f do 7i.

Krok 1 - Montaż ściany przedniej (Mocowanie obu stężeń wiatrowych)



Przygotować łącznik narożny oraz śrubę M6x12 mm i nakrętkę M6.



Włożyć śrubę M6x12 mm od zewnątrz przez środkowy otwór cynkowego łącznika narożnego.



Umieścić stężenie wiatrowe na śrubie M6x12 mm tak, aby śruba wystawała przez otwór w zastrzale.



Przykręcić stężenie wiatrowe do cynkowego łącznika narożnego za pomocą nakrętki M6.



Spodnią część zastrzału wiatrowego umieścić na otworze przewidzianym w profilu przygruntowym.

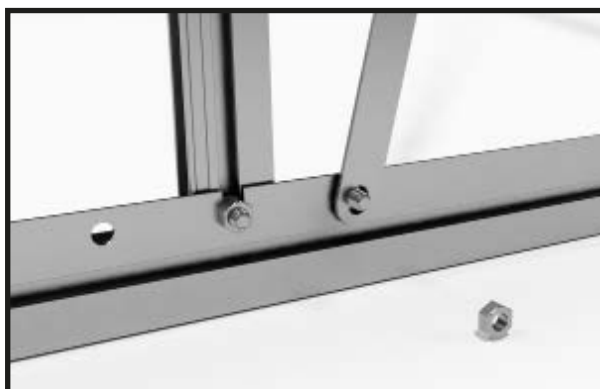

Przez otwór w profilu przygruntowym i stężeniu wiatrowym włożyć od zewnątrz śrubę M6x12 mm.



Przykręcić dokładnie stężenie wiatrowe do profilu przygruntowego za pomocą nakrętki M6.
Powtórzyć czynności związane z przykręceniem zastrzału wiatrowego również po drugiej stronie ściany frontowej.

Krok 1 - Montaż ściany przedniej (Mocowanie stężenia dachu)

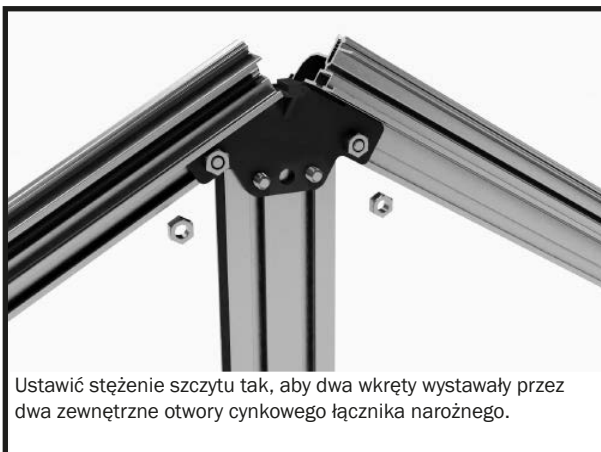
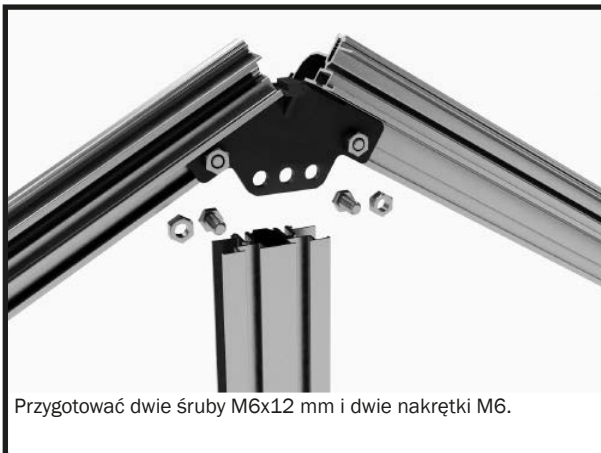

Krok 2 – Montaż ściany tylnej

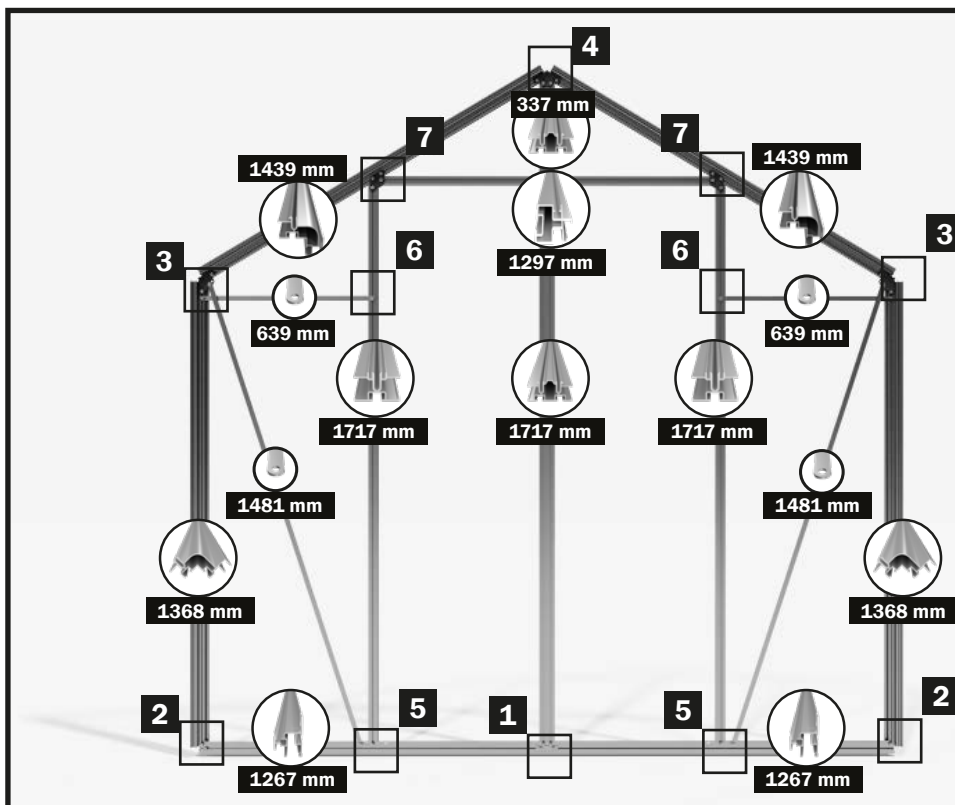

Porada:

Ścianę tylną najlepiej zmontować w pozycji płaskiej, na podłożu.

Przed przystąpieniem do montażu należy umieścić wszystkie elementy ściany przedniej na podłożu, zgodnie ze szkicem.

Dla uproszczenia montażu, na następnym etapie opisane są szczegółowo wszystkie miejsca połączeń śrubowych.

Dzięki temu zestawieniu można dokładnie zobaczyć, jak powinny wyglądać poszczególne punkty połączeń po zakończeniu montażu.

Do tego etapu montażu potrzebne będą:

SZKIC	NR ART.	OPIS	DŁUGOŚĆ	SAPHIR 2	SAPHIR 3	SAPHIR 4	SAPHIR 5	SAPHIR 6	SAPHIR 7	SAPHIR 8	SAPHIR 9
	01-1267.1	Profil przygruntowy ściany przedniej/ tylnej	1267 mm	2	2	2	2	2	2	2	2
	02-1368.1	Profil narożny boczny	1368 mm	2	2	2	2	2	2	2	2
	08-1439.1	Profil narożny dachu	1439 mm	2	2	2	2	2	2	2	2
	19-1297.1	Rozpórka poprzeczna	1297 mm	1	1	1	1	1	1	1	1
	12-1717.1	Stężenie ściany tylnej	1717 mm	2	2	2	2	2	2	2	2
	13-1717.1	Rozpórka łącząca ściany tylnej	1717 mm	1	1	1	1	1	1	1	1
	13-0337.1	Stężenie dachowe	337 mm	1	1	1	1	1	1	1	1
	1502-1481.1	Stężenie wiatrowe na ścianę przednią/ tylną	1481 mm	2	2	2	2	2	2	2	2
	1502-0639.1	Stężenie wiatrowe poziome	639 mm	2	2	2	2	2	2	2	2
	23-0070.1	Łącznik wzdłużny	70 mm	1	1	1	1	1	1	1	1
	22-0058.1	Błacha węzłowa stężenia szczytowego	58 mm	1	1	1	1	1	1	1	1
	NG501	Łącznik odlewany ciśnieniowo z cynku		3	3	3	3	3	3	3	3
	NG205	Rozpórka poprzeczna węzła		2	2	2	2	2	2	2	2
	690509	Śruba M6x12		36	36	36	36	36	36	36	36
	690547	Nakrętka M6		36	36	36	36	36	36	36	36

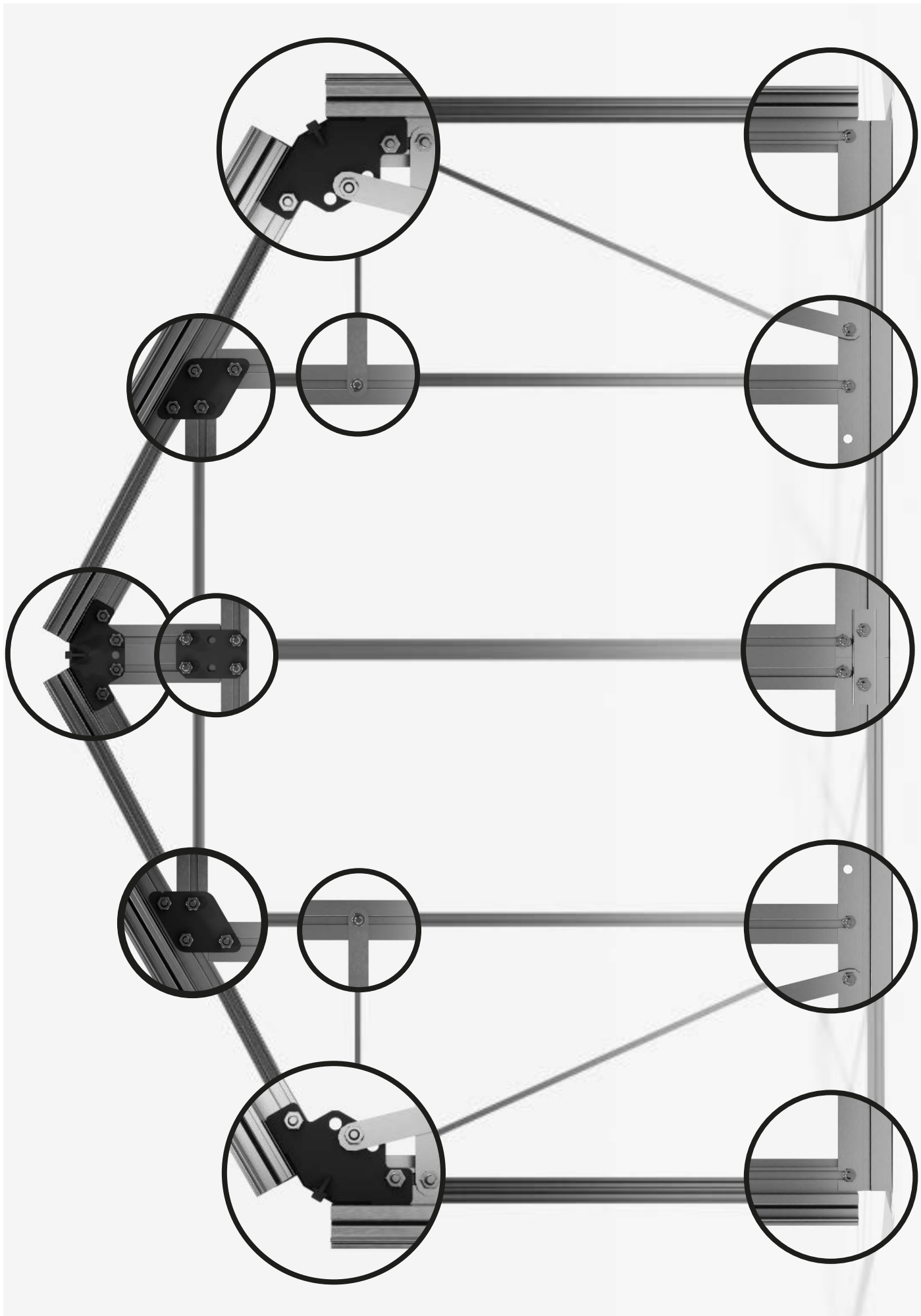

Krok 2 – Montaż ściany tylnej

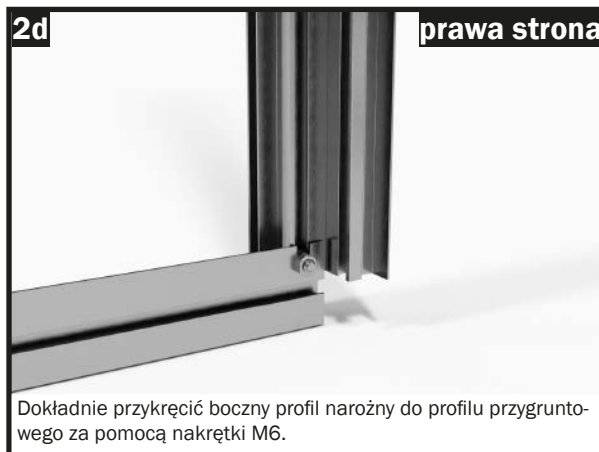
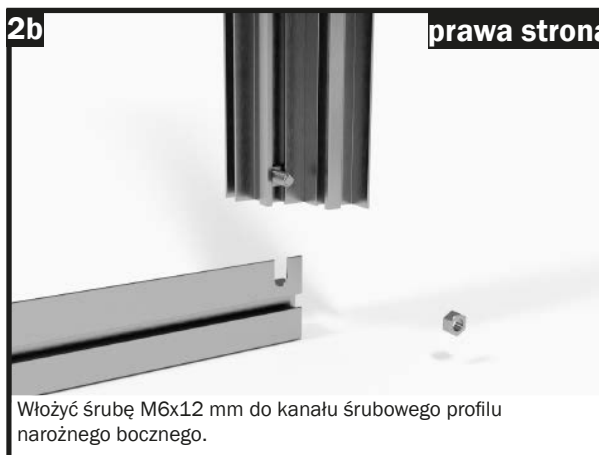
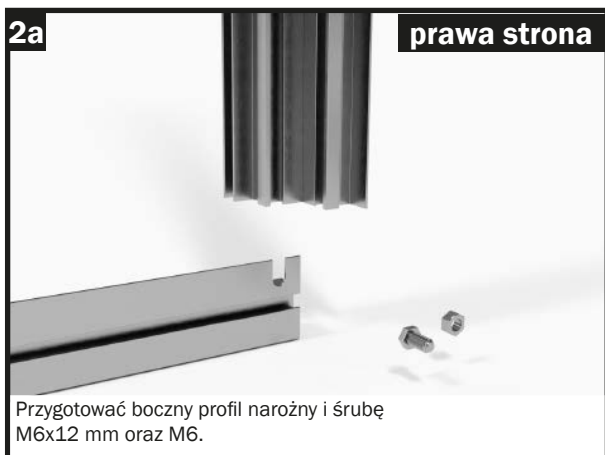
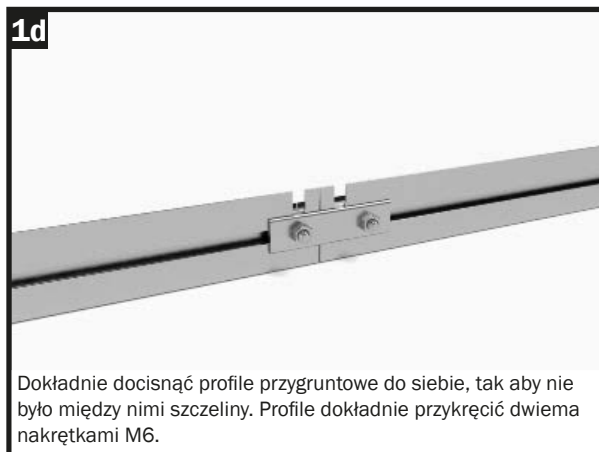
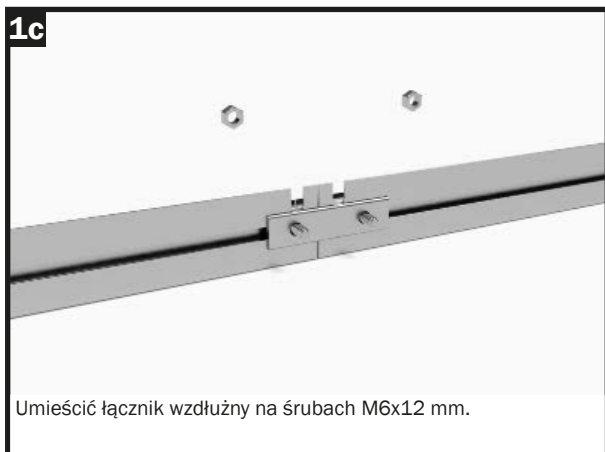
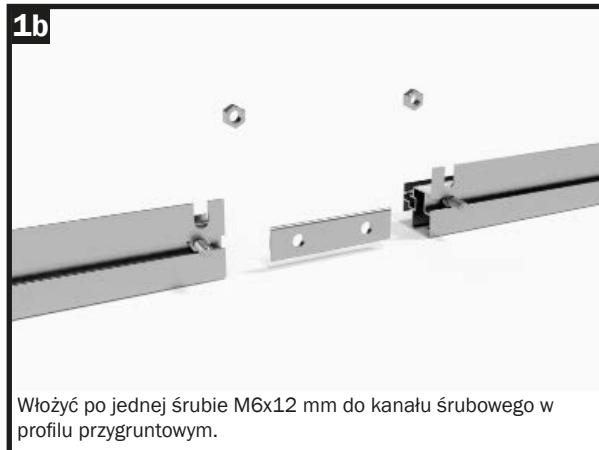
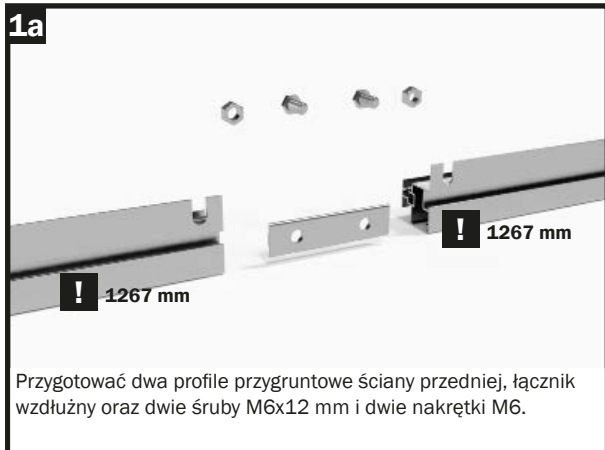

Krok 2 – Montaż ściany tylnej

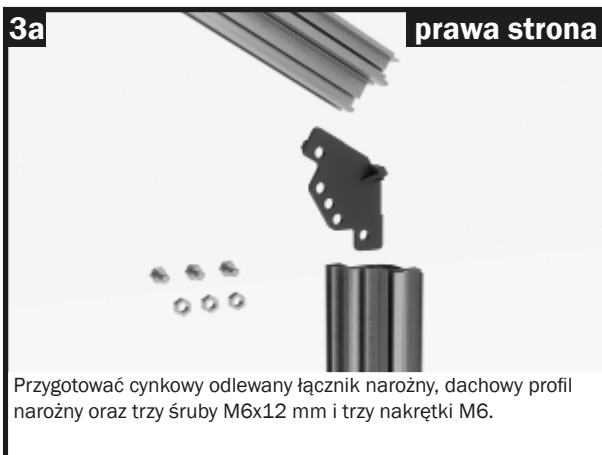
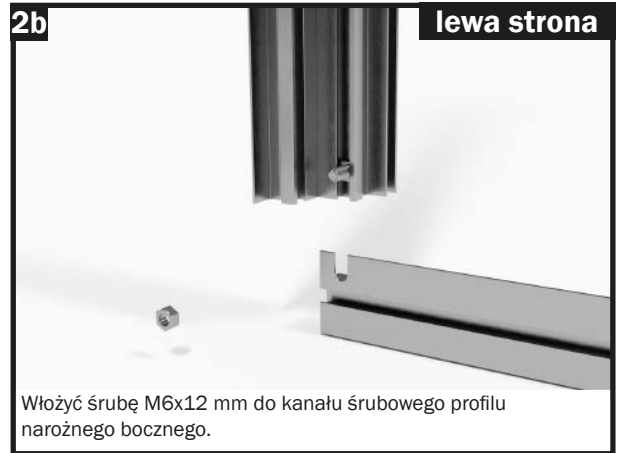

Krok 2 – Montaż ściany tylnej

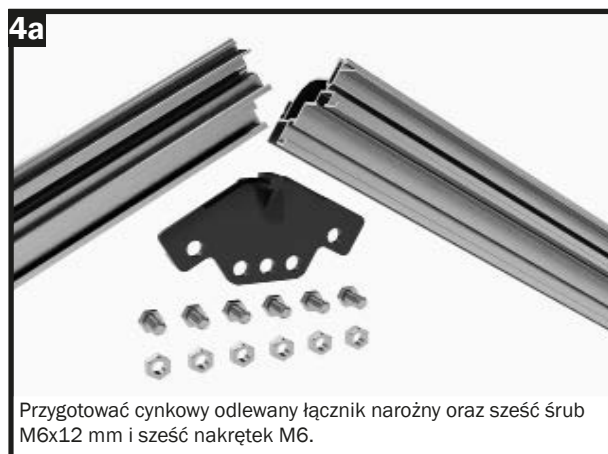
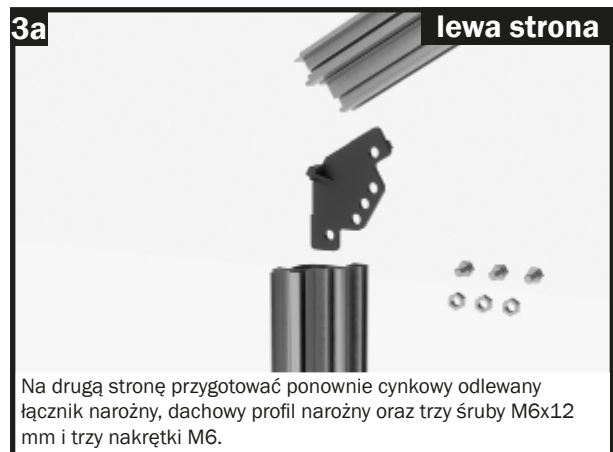

Krok 2 – Montaż ściany tylnej

4c



Umieścić cynkowane złącze narożne tak, aby obie śruby M6x12 wystawały przez przewidziane otwory.

4d



Ustawić profile tak, aby ściśle przylegały do cynkowanego, odlewanego łącznika narożnego. Dokładnie przykręcić łącznik narożny do profili za pomocą dwóch nakrętek M6. Cztery śruby M6x12 mm zabezpieczyć przed wypadnięciem nakrętkami M6.

5a



Przygotować stężenie ściany tylnej, dwie śruby M6x12 mm i nakrętkę M6.

5b

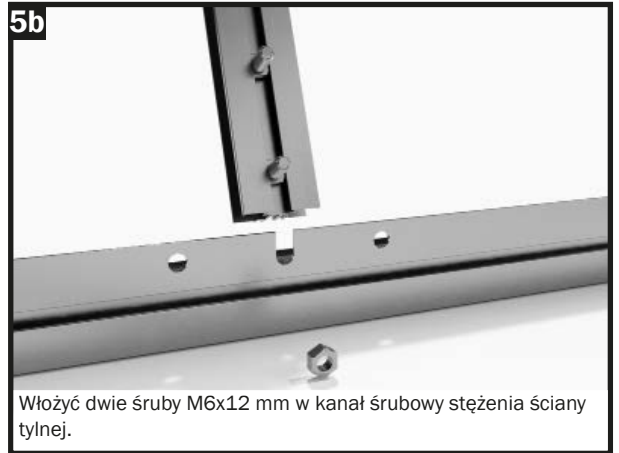

Włożyć dwie śruby M6x12 mm w kanał śrubowy stężenia ściany tylnej.

5c



Umieścić wspornik tylnej ściany na profilu przygruntowym. Włożyć śrubę M6x12 do perforacji w profilu przygruntowym. Przykręcić dokładnie stężenie do profilu przygruntowego za pomocą nakrętki M6.

6a

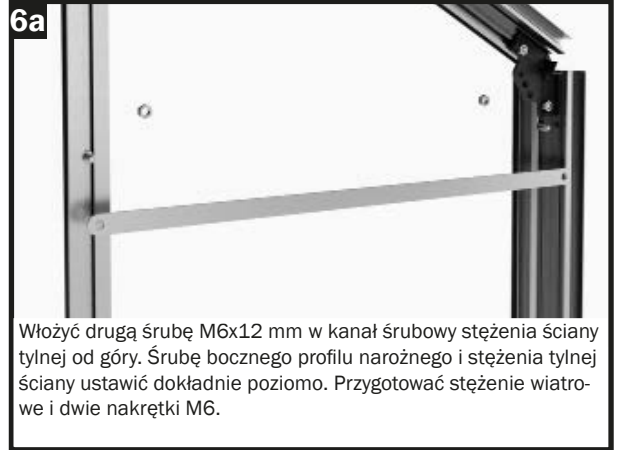

Włożyć drugą śrubę M6x12 mm w kanał śrubowy stężenia ściany tylnej od góry. Śrubę bocznego profilu narożnego i stężenia tylnej ściany ustawić dokładnie poziomo. Przygotować stężenie wiatrowe i dwie nakrętki M6.

6b

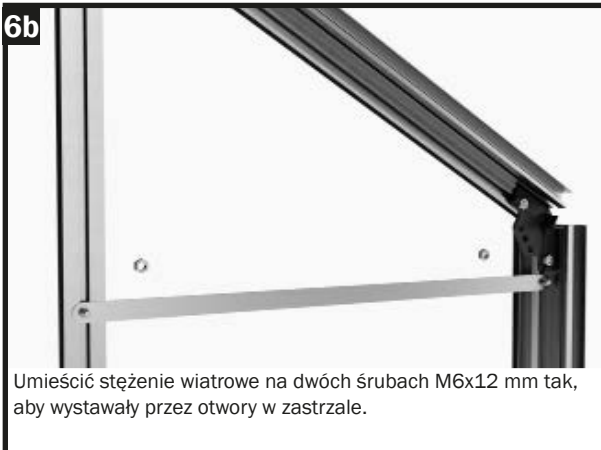

Umieścić stężenie wiatrowe na dwóch śrubach M6x12 mm tak, aby wystawały przez otwory w zastrzale.

6c

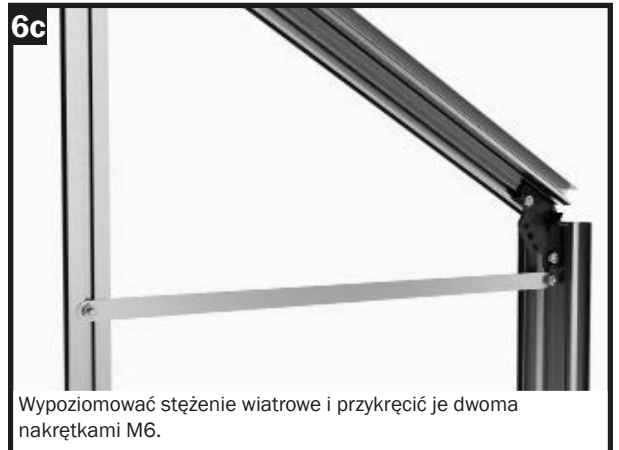

Wypoziomować stężenie wiatrowe i przykręcić je dwoma nakrętkami M6.

Krok 2 – Montaż ściany tylnej

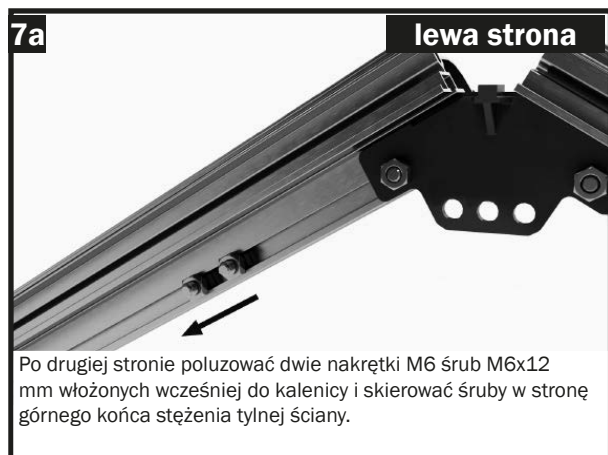
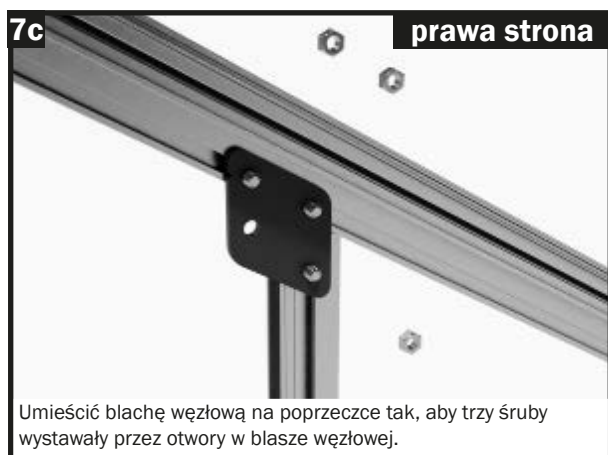

Krok 2 – Montaż ściany tylnej

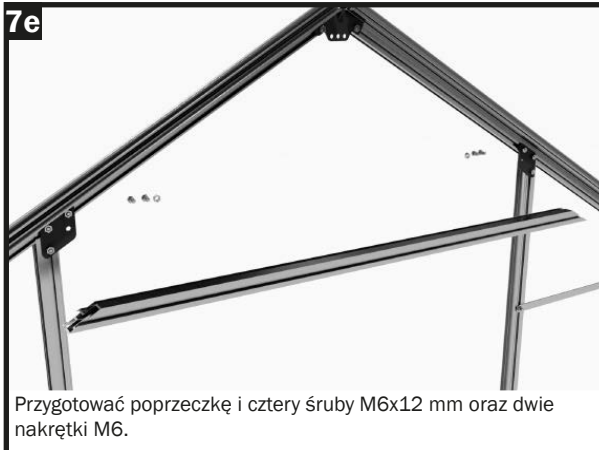

Przykręcić lewą stronę poprzeczki w taki sam sposób, jak pokazano na rys. 7f do 7i.

Krok 2 – Montaż ściany tylnej (Mocowanie obu stężeń wiatrowych)



Przygotować łącznik narożny oraz śrubę M6x12 mm i nakrętkę M6.



Włożyć śrubę M6x12 mm od zewnątrz przez środkowy otwór cynkowanego łącznika narożnego.



Umieścić stężenie wiatrowe na śrubie M6x12 mm tak, aby śruba wystawała przez otwór w zastrzale.



Przykręcić stężenie wiatrowe do cynkowanego łącznika narożnego za pomocą nakrętki M6.



Spodnią część zastrzału wiatrowego umieścić na otworze przewidzianym w profilu przygruntowym.

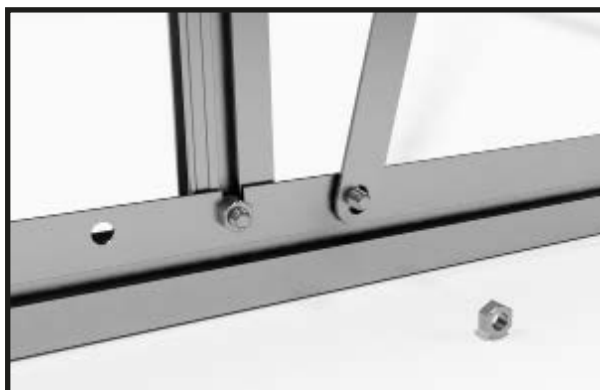

Przez otwór w profilu przygruntowym i zastrzale wiatrowym włożyć od zewnątrz śrubę M6x12 mm.



Przykręcić dokładnie stężenie wiatrowe do profilu przygruntowego za pomocą nakrętki M6.
Powtórzyć czynności związane z przykręceniem zastrzału wiatrowego również po drugiej stronie ściany tylnej.

Krok 2 – Montaż ściany tylnej (Mocowanie stężenia dachu)

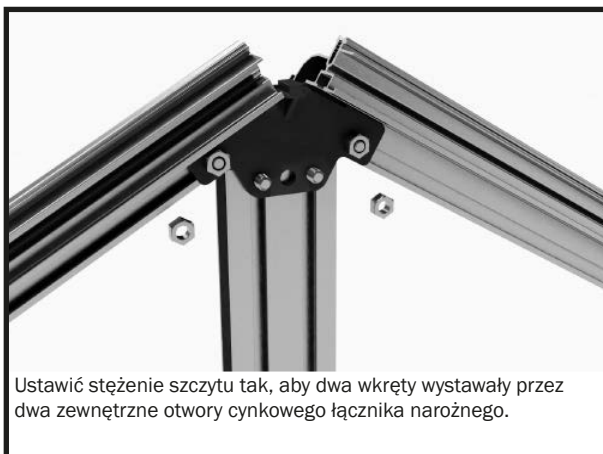
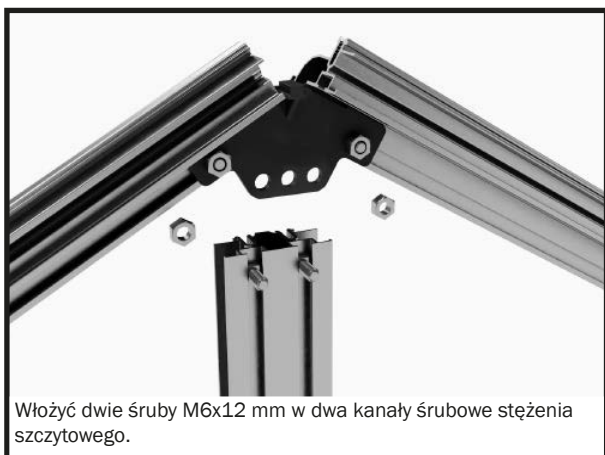
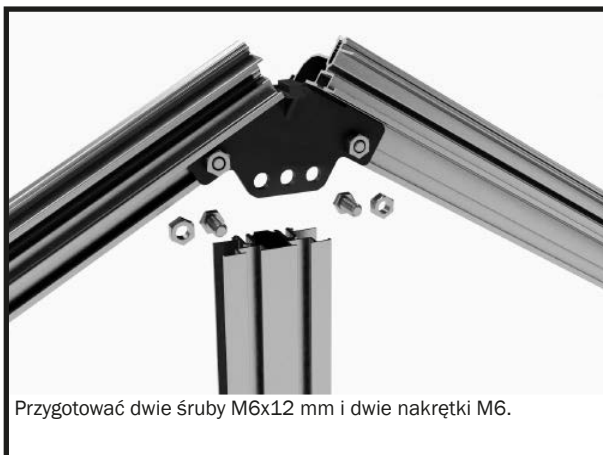

Krok 2 – Montaż ściany tylnej (mocowanie rozpórki łączącej na środku tylnej ściany)

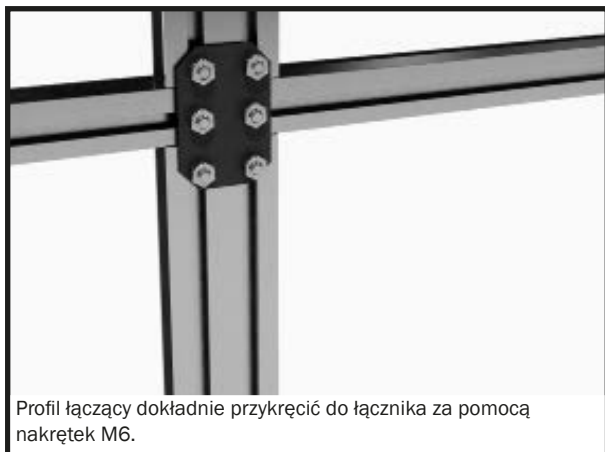
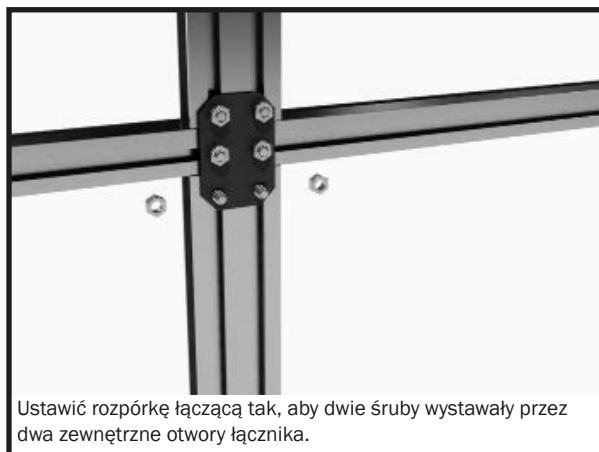
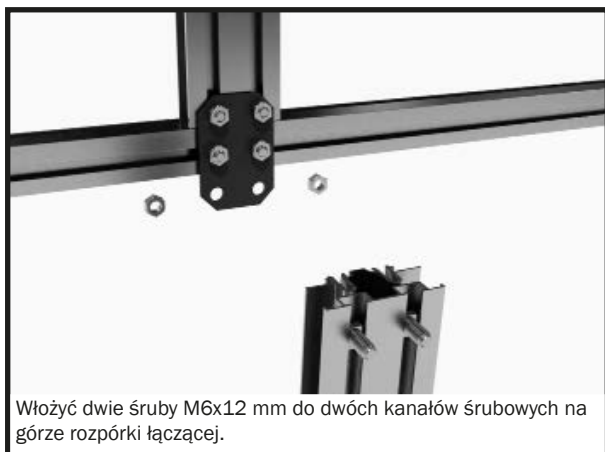
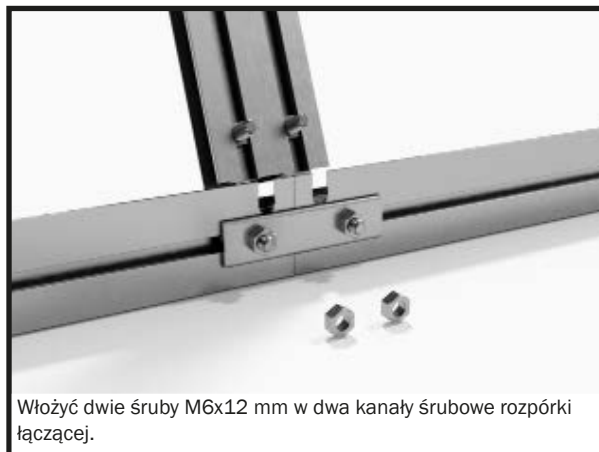

Krok 3 – Montaż części wzdłużnych (profilu przygruntowego, rynny, kalenicy)

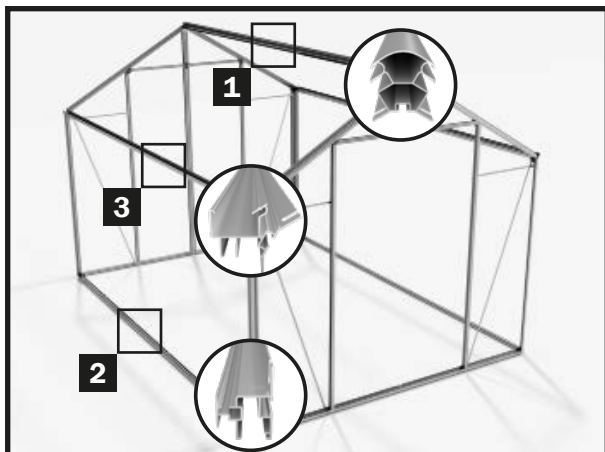

KROK 3 – Montaż części wzdłużnych

W pierwszym kroku należy połączyć profile przygruntowe, rynny i kalenicę za pomocą dostarczonych łączników. Podłoga, rynna i kalenica muszą mieć tę samą długość.

Porada:

W modelach SAPHIR 2 i SAPHIR 3 boczne profile przygruntowe, rynny i kalenica nie są łączone, dlatego krok „Łączenie części wzdłużnych” jest pominięty.

Jeżeli zakupili Państwo model SAPHIR 2 lub SAPHIR 3, należy przejść dalej i przystąpić do montażu części wzdłużnych. W tym celu prosimy otworzyć instrukcję na stronie 47.

UWAGA do SZAFIR 5, SZAFIR 7, SZAFIR 9

Należy pamiętać, że profile dla 3 segmentów muszą znajdować się w tym samym miejscu profili przygruntowych, rynien i kalenicy. Zalecamy stosowanie najpierw dłuższych profili dla 3 segmentów.

Najprostszym sposobem jest umieszczenie profili przygruntowych i rynien deszczowych obok siebie i sprawdzenie przed montażem, czy profile dla 3 segmentów są w tym samym położeniu.

Należy pamiętać również o tym, że profile przygruntowe i rynny muszą być zamontowane do siebie wzdłuż osi symetrii.

Zalecamy na samym początku prawidłowo ułożyć profile wzdłużne, a następnie je montować i przykręcać.

1. Najkorzystniej zacząć od profili kalenicowych.

Rys. 1a do 1d.

2. Kontynuować z profilem przygruntowym.

Rys. 2a do 2d

Uwaga:

Jeżeli zdecydowali się Państwo na zastosowanie aluminiowej ramy fundamentowej prosimy o zapoznanie się z odpowiednią instrukcją montażu na stronie 14.

3. Na koniec połączyć części rynny.

Rys. 3a do 3e

Upewnić się, że w rynnach, w miejscu ich łączenia umieszczony jest plastikowy łącznik.

Do tego etapu montażu potrzebne będą:

SZKIC	NR ART.	OPIS	DŁUGOŚĆ	SAPHIR	SAPHIR	SAPHIR	SAPHIR	SAPHIR	SAPHIR	SAPHIR	SAPHIR
				2	3	4	5	6	7	8	9
	01-1267-1 01-1892-1	Profil przygruntowy 2 segmenty Profil przygruntowy 3 segmenty	1267 mm 1892 mm	-	-	4	2	6	4	8	6
	14-1267-1 14-1892-1	Rynna 2 segmenty Rynna 3 segmenty	1267 mm 1892 mm	-	-	4	2	6	4	8	6
	05-1267-1 05-1892-1	Kalenica 2 segmenty Kalenica 3 segmenty	1267 mm 1892 mm	-	-	2	1	3	2	4	3
	23-0070.1	Łącznik wzdłużny	70 mm	-	-	5	5	10	10	15	15
	NG207	Plastikowe złącze rynny		-	-	2	2	4	4	6	6
	690509	Śruba M6x12		-	-	10	10	20	20	30	30
	690547	Nakrętki M6		-	-	10	10	20	20	30	30

Porada:

Jeżeli zdecydowali się Państwo na zakup fundamentów, kroki na ilustracjach 2a do 2d, „Montaż profili przygruntowych” ulegną zmianie. Prosimy odnieść się do ilustracji na stronie 14.

Krok 3 – Montaż części wzdłużnych (profilu przygruntowego, rynny, kalenicy)

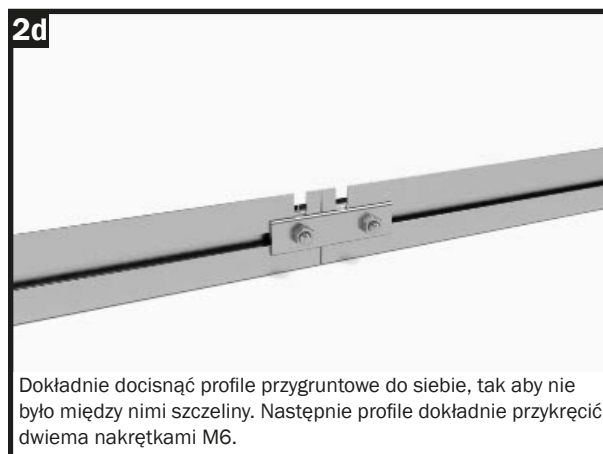
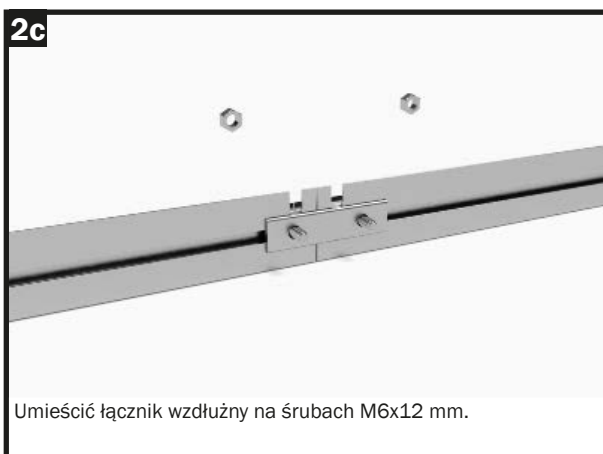
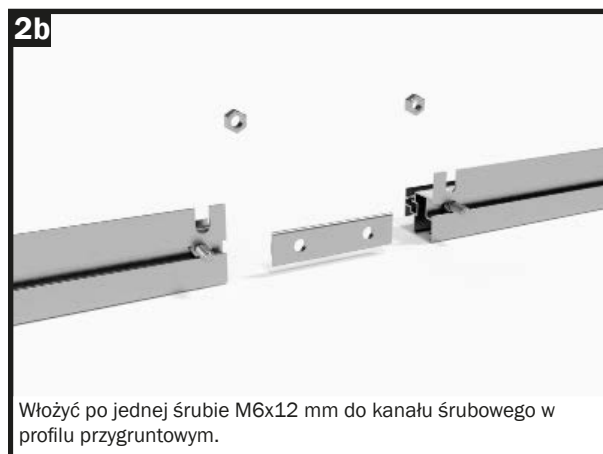
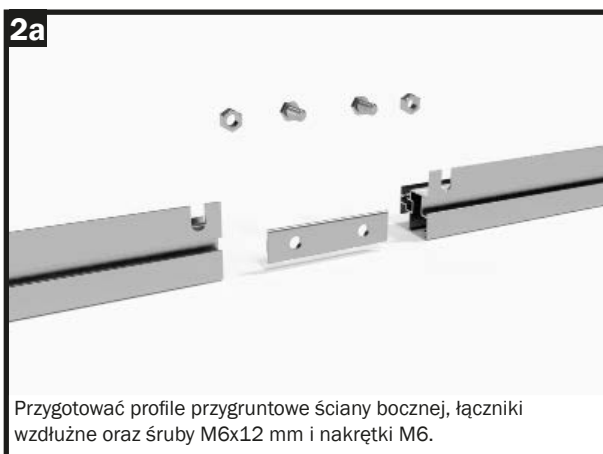
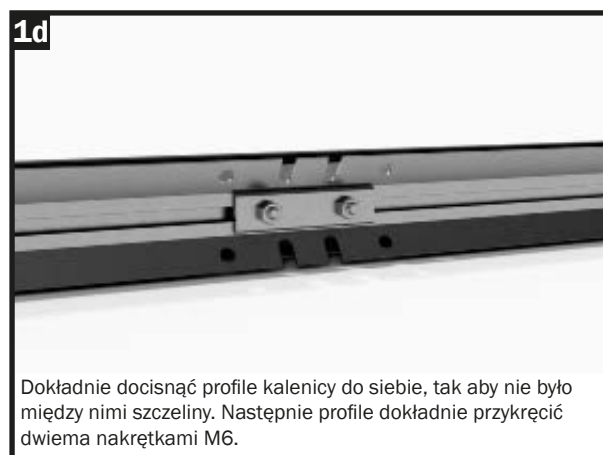
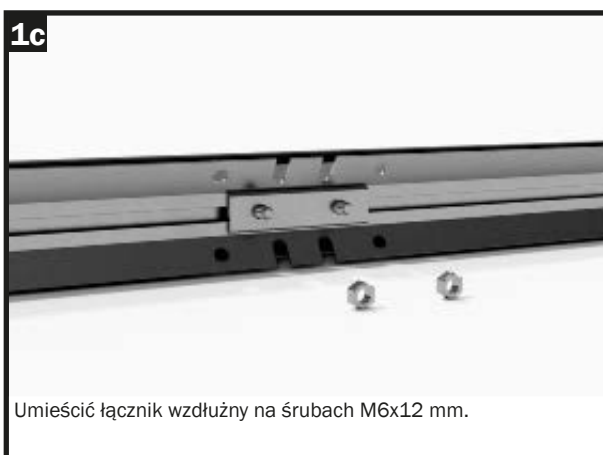



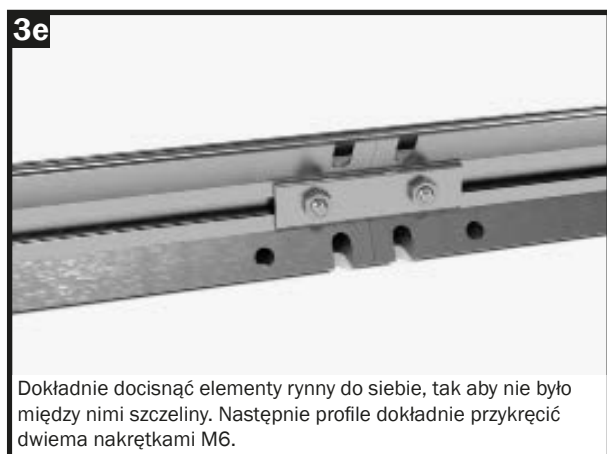
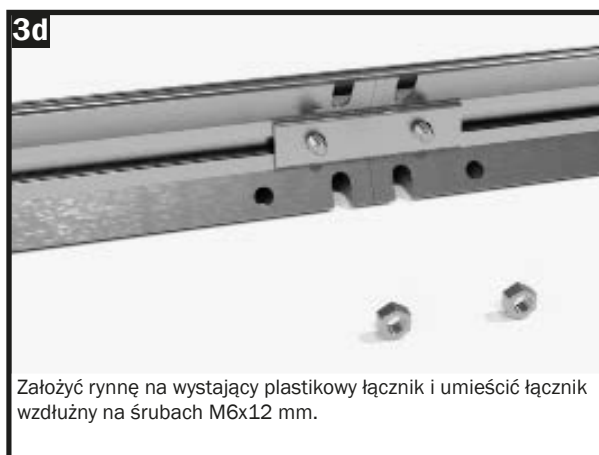
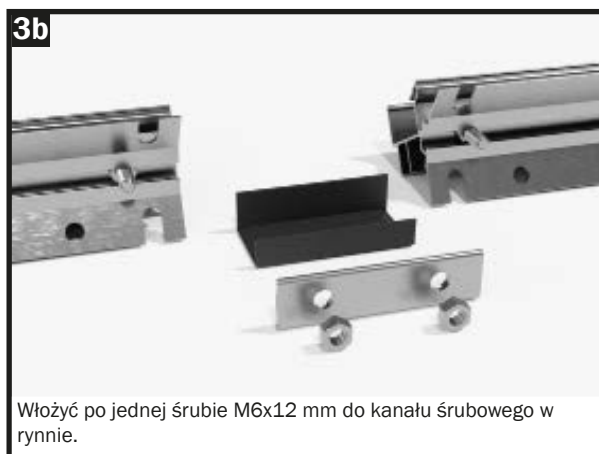
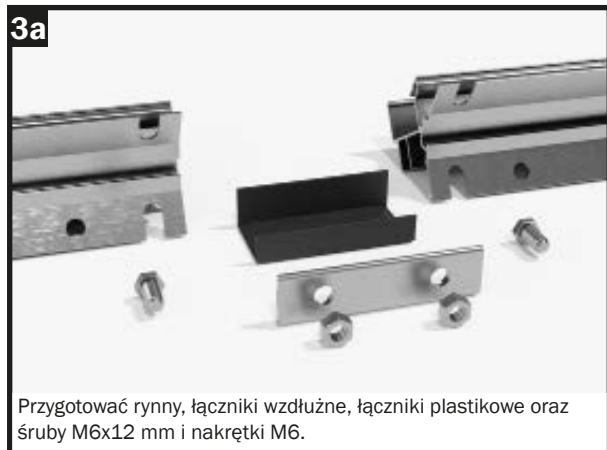

Krok 3 – Montaż części wzdłużnych (profilu przygruntowego, rynny, kalenicy)

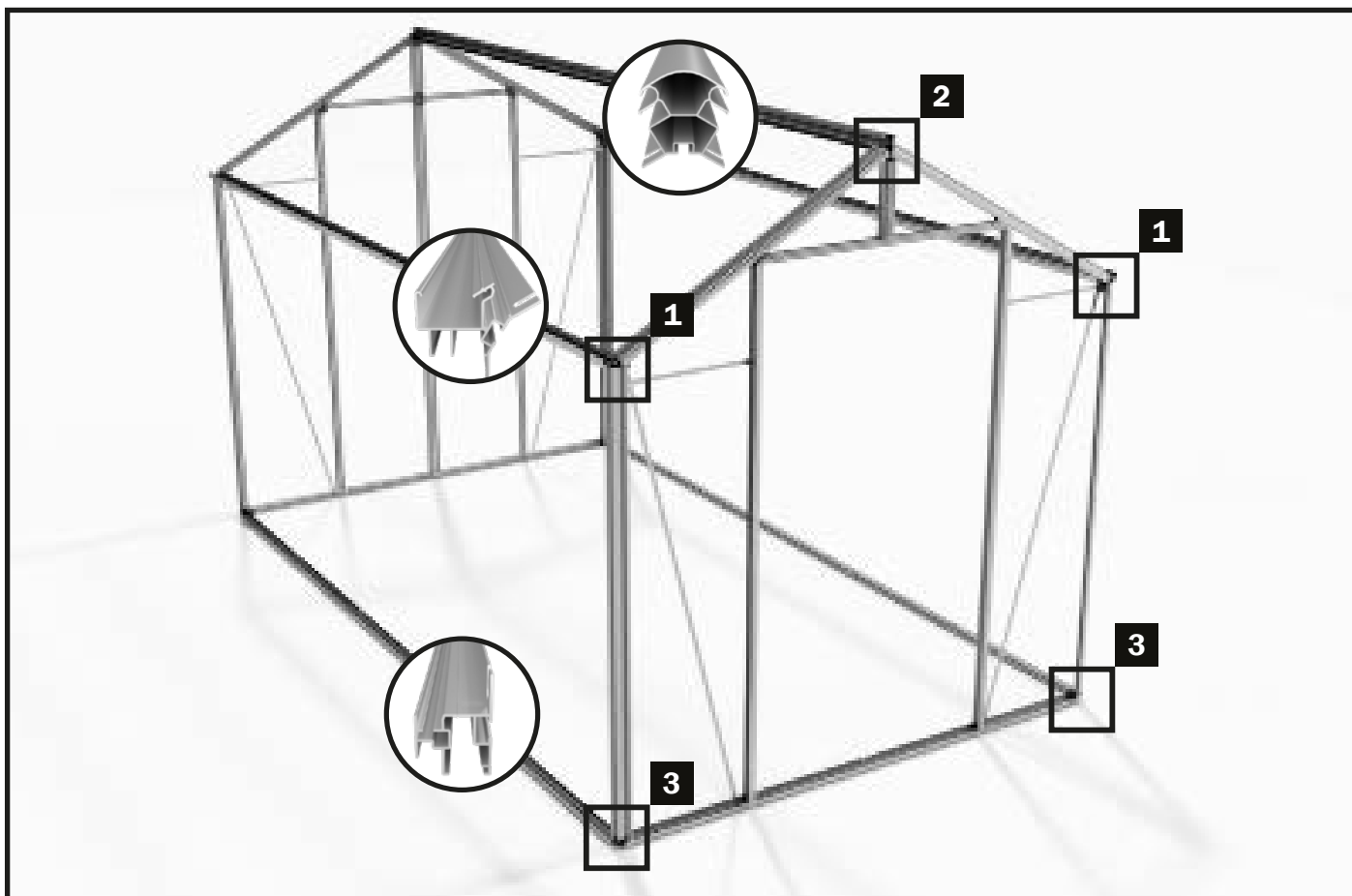

Krok 4 – Montaż części wzdłużnych (profil przygruntowy, rynna, kalenica)



Do tego etapu montażu potrzebne będą:

SZKIC	OPIS	szt.	SAPHIR 2	SAPHIR 3	SAPHIR 4	SAPHIR 5	SAPHIR 6	SAPHIR 7	SAPHIR 8	SAPHIR 9
	Profil przygruntowy (Już przygotowane)	2	1267 mm	1892 mm	2534 mm	3159 mm	3801 mm	4426 mm	5068 mm	5693 mm
	Rynna (już przygotowane)	2	1267 mm	1892 mm	2534 mm	3159 mm	3801 mm	4426 mm	5068 mm	5693 mm
	Kalenica (już przygotowana)	1	1267 mm	1892 mm	2534 mm	3159 mm	3801 mm	4426 mm	5068 mm	5693 mm
	690509 Śruba M6x12	24								
	690547 Nakrętki M6	24								

KROK 4 – Montaż części wzdłużnych

W kolejnym kroku części wzdłużne (profile przygruntowe, rynny i kalenica) należy przykręcić do przygotowanej ściany przedniej i tylnej.

Czynności te powinny być wykonywane przez co najmniej dwie osoby, optymalnie przez trzy osoby

Rozłożyć elementy wzdłużne na podłożu. Należy ustawić ścianę przednią i tylną tak, aby części wzdłużne leżały między nimi i tworzyły dystans między ścianą przednią i tylną.

Zacząć od przykręcenia rynien, a następnie założyć profil kalenicowy. Na zakończenie dwa profile przygruntowe przykręcane są do przedniej i tylnej ściany.

Wskazówka:

Przednią i tylną ścianę przykręca się dokładnie w ten sam sposób. Przykręcić element najpierw do ściany przedniej, a następnie do ściany tylnej. Kolejną część można zamontować dopiero po przykręceniu poprzedniej po obu stronach.

Krok 4 – Montaż części wzdlużnych (profil przygruntowy, rynna, kalenica)

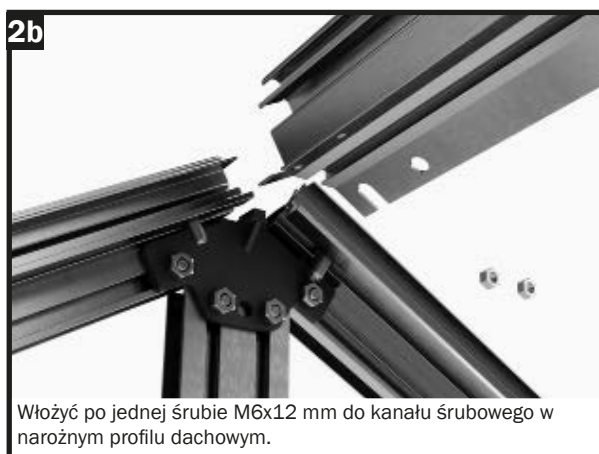
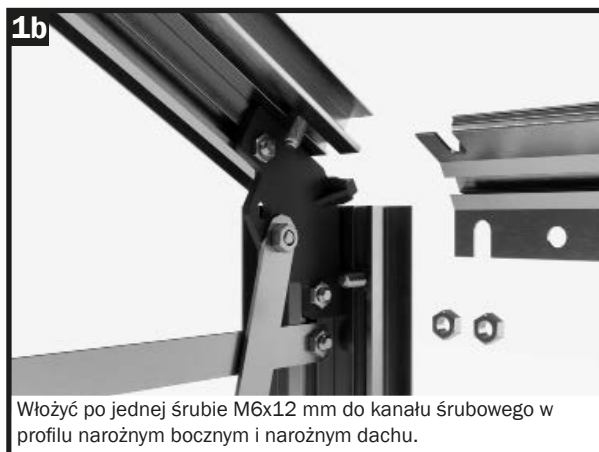
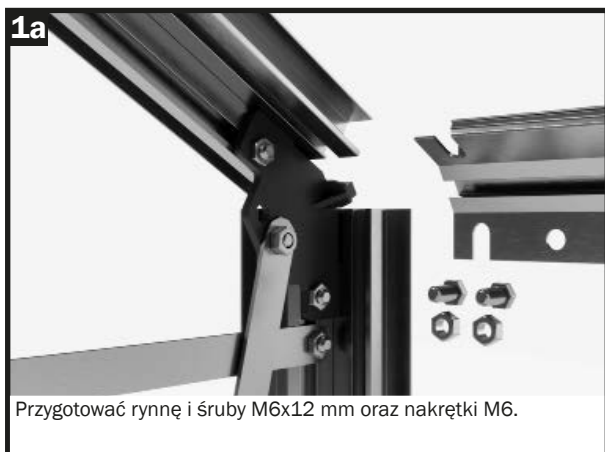

Krok 4 – Montaż części wzdluznych (profil przygruntowy, rynna, kalenica)

Porada:

Jeżeli zdecydowali się Państwo na zakup ramy fundamentowej, kroki na ilustracjach 3a do 3d, „Montaż ściany przedniej i tylnej” ulegną zmianie.

Prosimy o zapoznanie się z odpowiednią instrukcją montażu na stronie 14.

3a

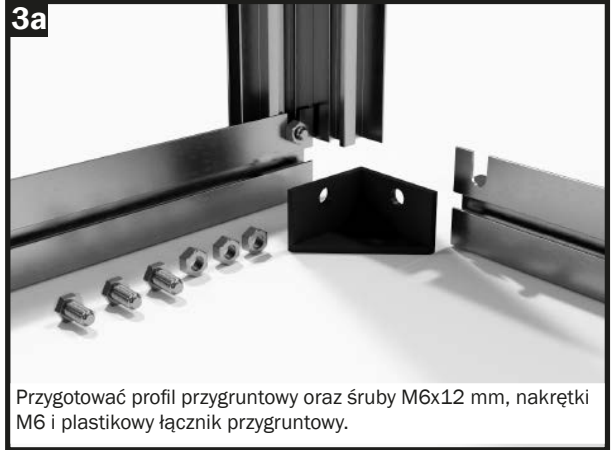

Przygotować profil przygruntowy oraz śruby M6x12 mm, nakrętki M6 i plastikowy łącznik przygruntowy.

3b

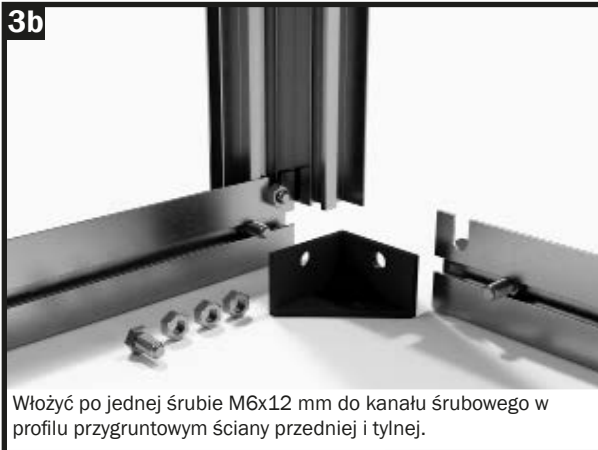

Włożyć po jednej śrubie M6x12 mm do kanału śrubowego w profilu przygruntowym ściany przedniej i tylnej.

3c

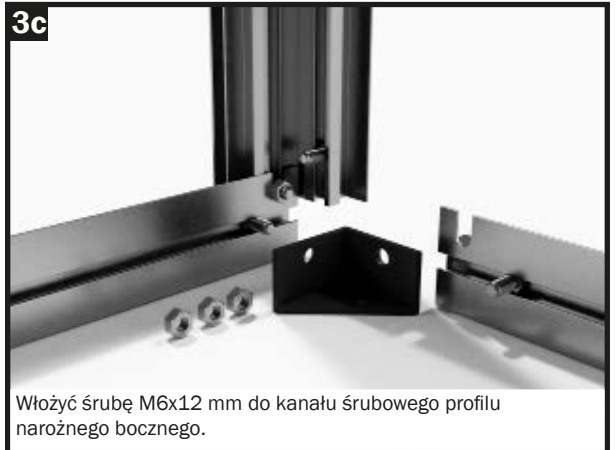

Włożyć śrubę M6x12 mm do kanału śrubowego profilu narożnego bocznego.

3d



Umieścić plastikowy narożnik przygruntowy na śrubie M6x12 mm bocznego profilu przygruntowego.

3e



Ustawić profil przygruntowy ściany bocznej na bocznym profilu narożnym. Ustawić śrubę M6x12 mm tak, aby wystawała przez otwór w łączniku przygruntowym.

3f

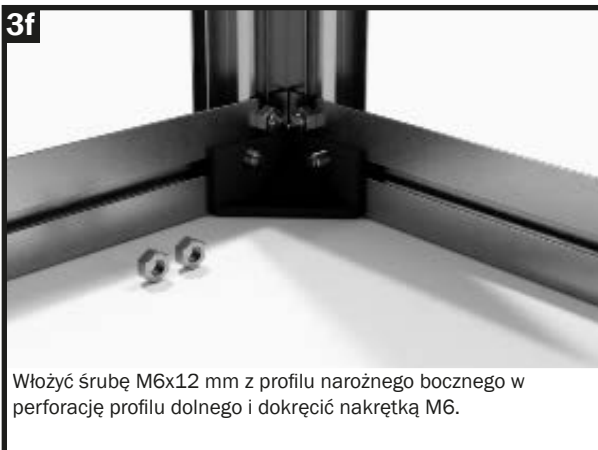

Włożyć śrubę M6x12 mm z profilu narożnego bocznego w perforację profilu dolnego i dokręcić nakrętką M6.

3g

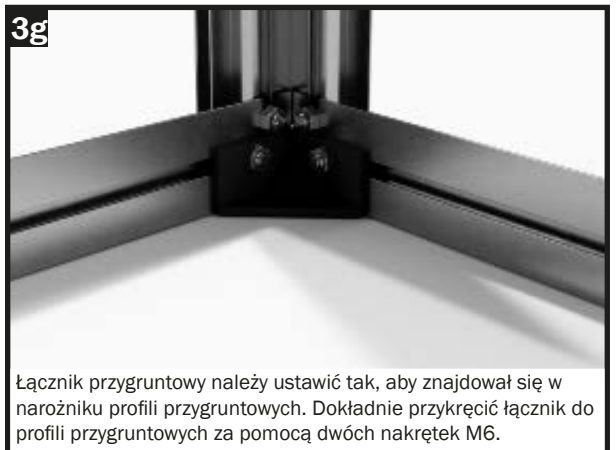

Łącznik przygruntowy należy ustawić tak, aby znajdował się w narożniku profili przygruntowych. Dokładnie przykręcić łącznik do profili przygruntowych za pomocą dwóch nakrętek M6.

Krok 5 – Montaż poprzeczek

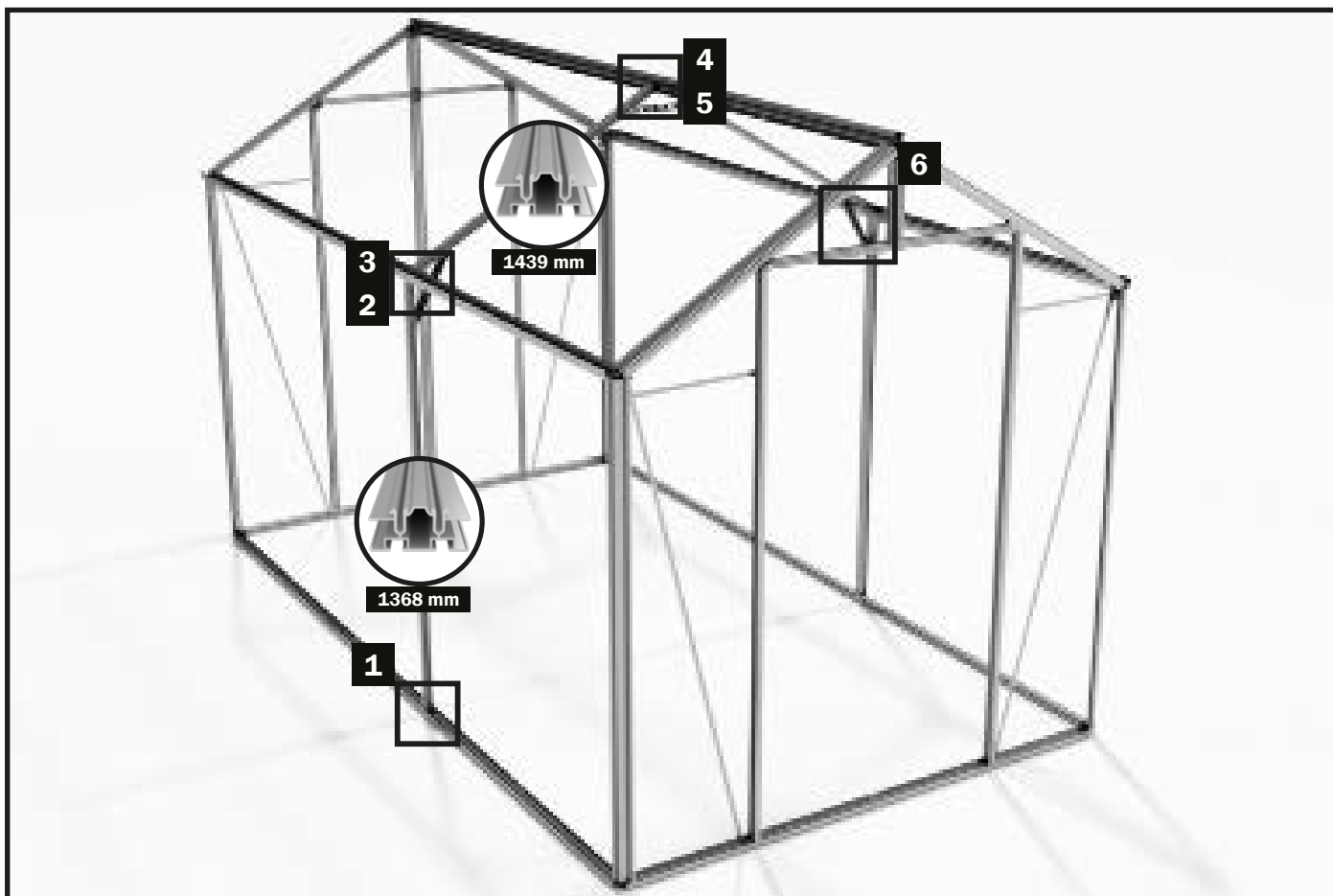

Do tego etapu montażu potrzebne będą:

SZKIC	NR ART.	OPIS	DŁUGOŚĆ	SAPHIR	SAPHIR	SAPHIR	SAPHIR	SAPHIR	SAPHIR	SAPHIR	SAPHIR	SAPHIR
				2	3	4	5	6	7	8	9	
	13-1368.1	Poprzeczka łącząca ściany bocznej	1368 mm	-	-	2	2	4	4	6	6	
	13-1439.1	Poprzeczka łącząca dachowa	1439 mm	-	-	2	2	4	4	6	6	
	126-0025.1	Wzmocnienie kalenicy i rynny	25mm	-	-	3	3	6	6	9	9	
	690509	Śruba M6x12		-	-	22	22	44	44	66	66	
	690547	Nakrętki M6		-	-	22	22	44	44	66	66	

KROK 5 – Montaż poprzeczek

W kolejnym kroku montażu, mocuje się poprzeczki na ścianach bocznych i na dachu.

Należy pamiętać, że w modelach SAPHIR 2 i SAPHIR 3 profile wzdłużne (kalenica, rynna deszczowe i profile przygruntowe) nie są podzielone.

Jeżeli zakupili Państwo model SAPHIR 2 lub SAPHIR 3, ten krok montażu nie jest wymagany.

Proszę zapoznać się z punktem „Montaż stężeń ściany bocznej i dachu” na stronie 54.

Krok 5 – Montaż poprzeczek

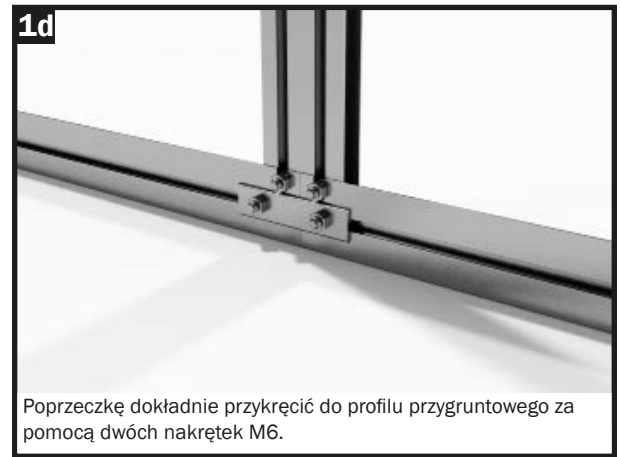
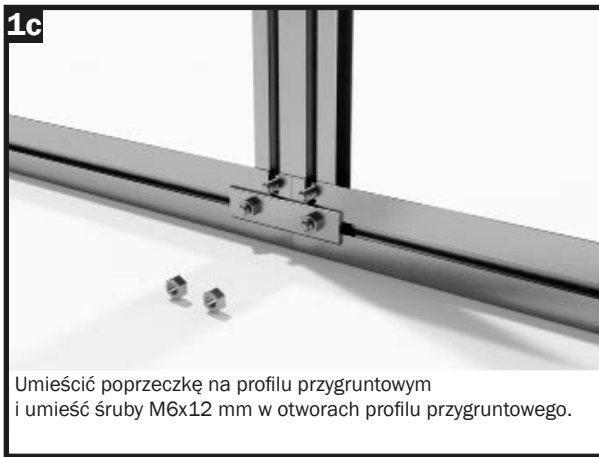

Krok 5 – Montaż poprzeczek

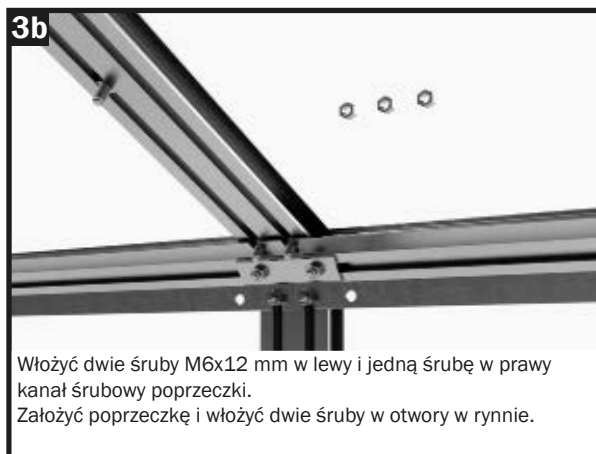

PORADA: montaż wzmocnienia kalenicy i rynny deszczowej

Dla zwiększenia nośności dachu produktu miejsca łączenia profili wzdłużnych (kalenicy i rynny) wyposażyliśmy w dodatkowe usztywnienia. Należy zamontować po jednym usztywnieniu w miejscu łączenia kalenicy i po jednej na każdej z dwóch rynien.

Połączenia:

Dla uzyskania optymalnej stabilności zalecamy nieznacznie wygiąć na zewnątrz kalenicę za pomocą podpory pomocniczej.

Podczas montażu wzmocnień na rynnach należy upewnić się, że rynny są dokładnie proste i nie wyginać ich na zewnątrz.

Stężenie kalenicy usunąć dopiero po zamontowaniu płyt w szklarni.



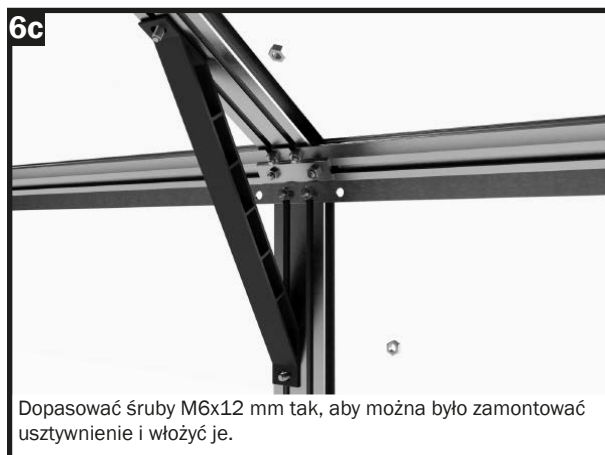
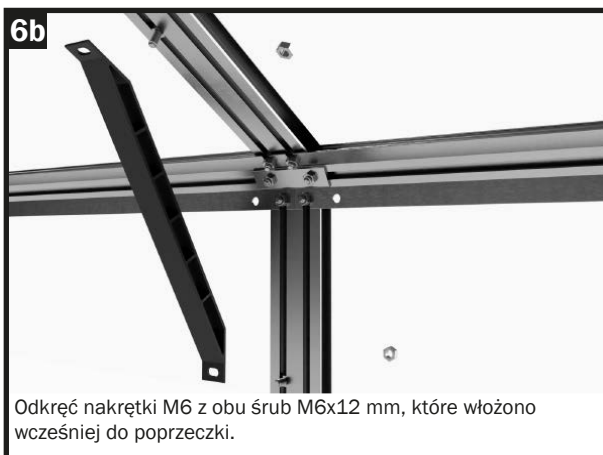
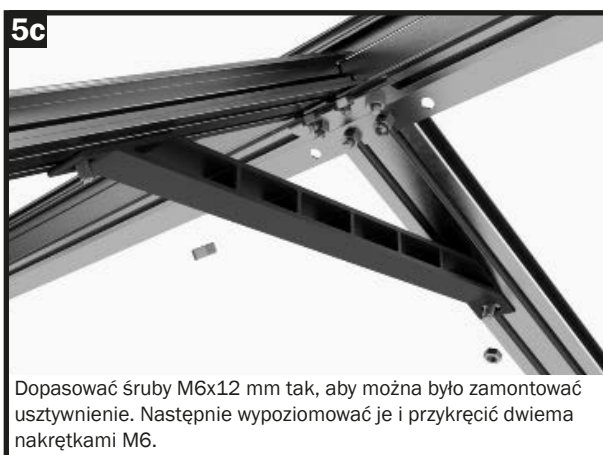
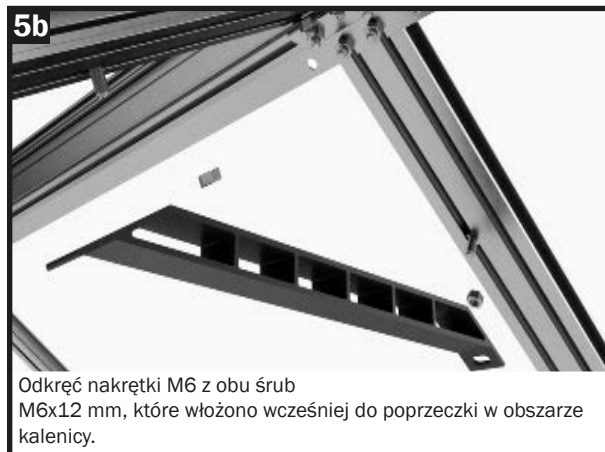

Krok 5 – Montaż poprzeczek (wzmocnienie kalenicy + rynna deszczowa)

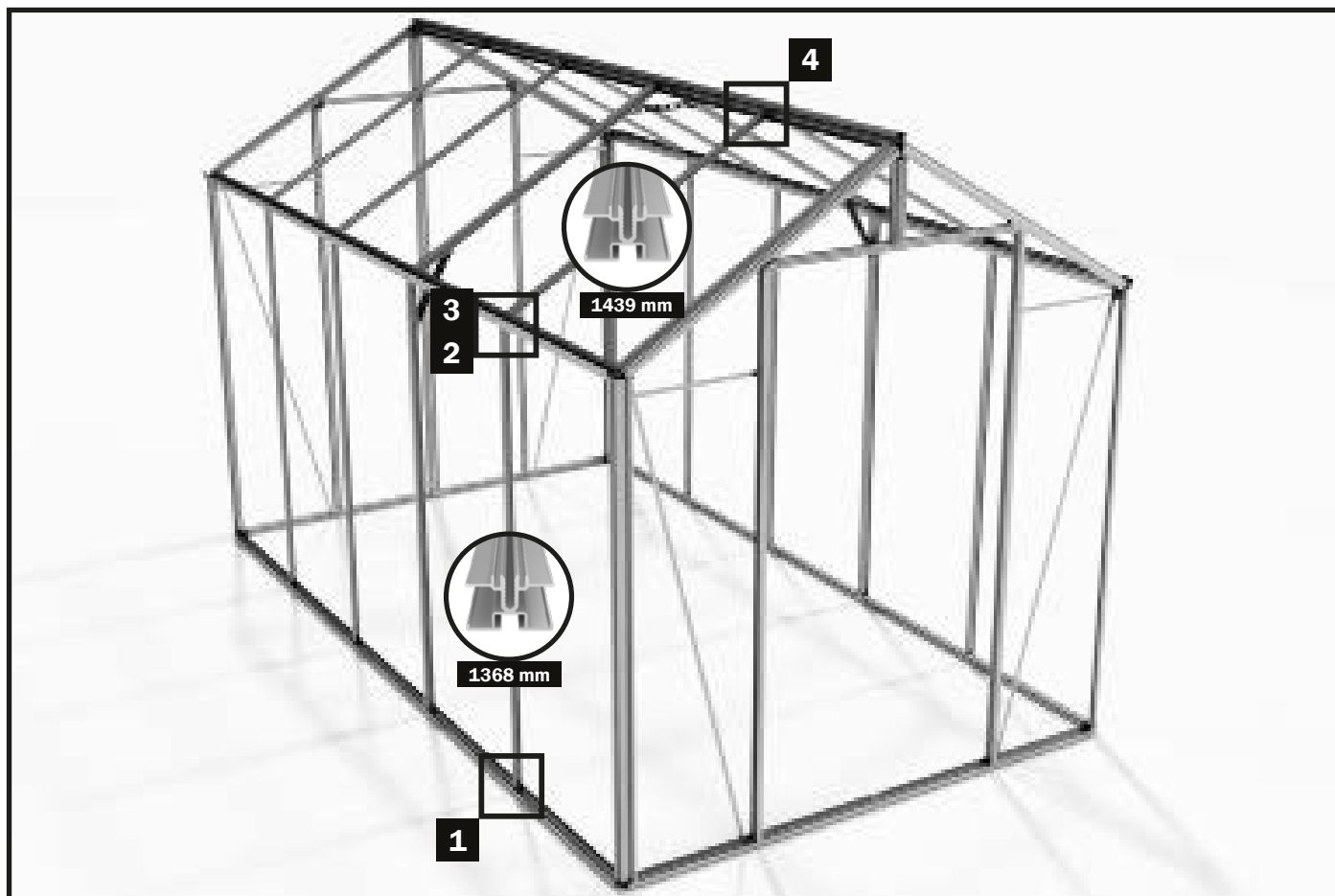

Krok 6 – Montaż stężeń ściany bocznej i dachu



Do tego etapu montażu potrzebne będą:

SZKIC	NR ART.	OPIS	DŁUGOŚĆ	SAPHIR 2	SAPHIR 3	SAPHIR 4	SAPHIR 5	SAPHIR 6	SAPHIR 7	SAPHIR 8	SAPHIR 9
	12-1368.1	Stężenie ściany bocznej	1368 mm	2	4	4	6	6	8	8	10
	12-1439.1	Stężenie dachowe	1439 mm	2	4	4	6	6	8	8	10
	690509	Śruba M6x12		8	16	16	24	24	32	32	40
	690547	Nakrętki M6		8	16	16	24	24	32	32	40

Krok 6 – Montaż stężeń ściany bocznej i dachu

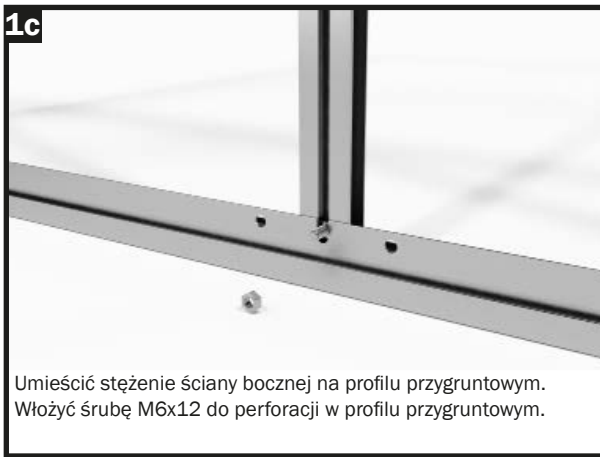

Krok 6 – Montaż stężeń ściany bocznej i dachu

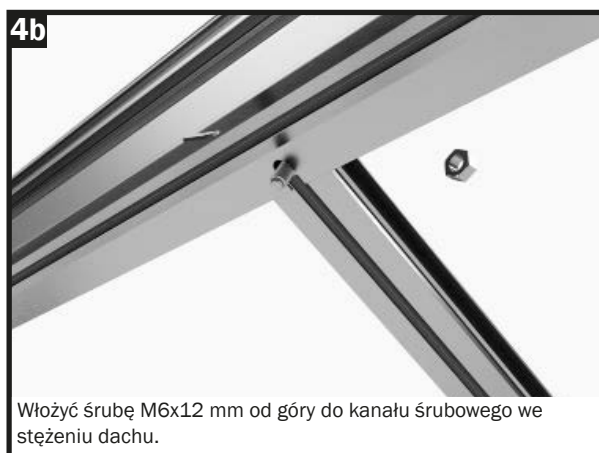
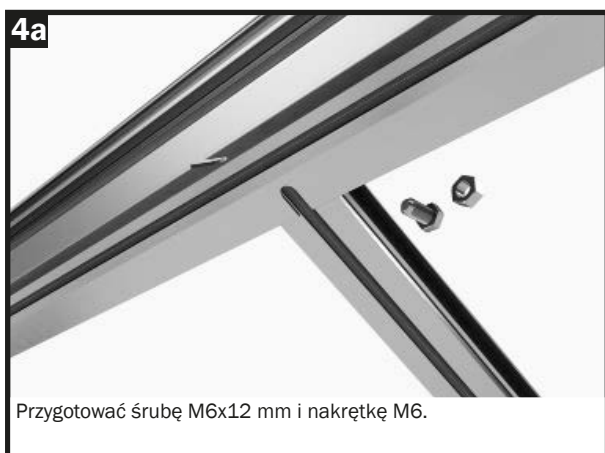



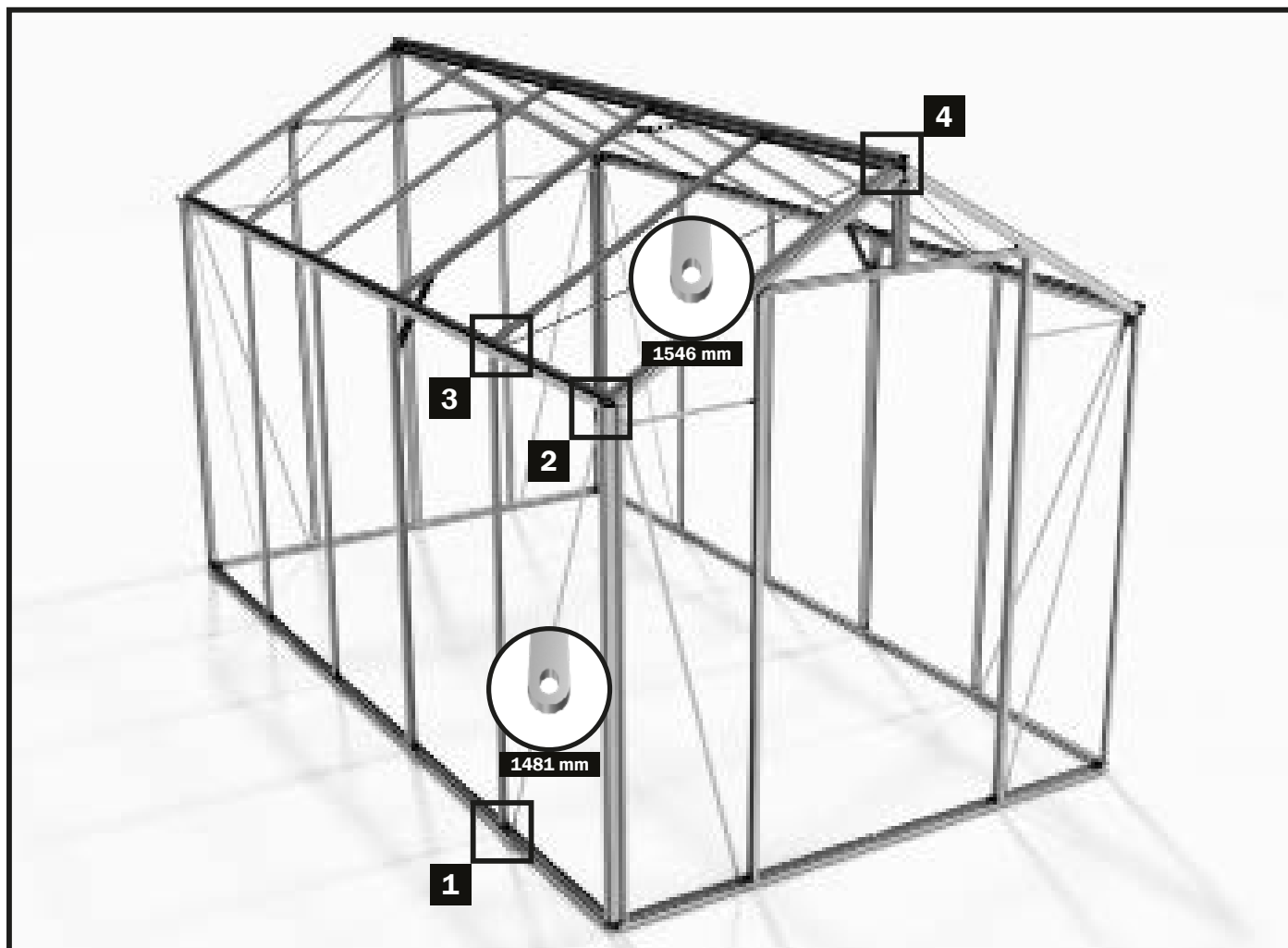

Poszczególne kroki montażowe należy wykonać dla wszystkich pozostałych stężeń ściany bocznej i dachu.

Krok 7 – Montaż stężeń wiatrowych na ścianie bocznej i dachu



Do tego etapu montażu potrzebne będą:

SZKIC	NR ART.	OPIS	DŁUGOŚĆ	SAPHIR 2	SAPHIR 3	SAPHIR 4	SAPHIR 5	SAPHIR 6	SAPHIR 7	SAPHIR 8	SAPHIR 9
	1502-1481.1	Stężenie wiatrowe ściany bocznej	1481 mm	4	4	4	4	4	4	4	4
	1502-1546.1	Stężenie wiatrowe dachu	1546 mm	4	4	4	4	4	4	4	4
	690509	Śruba M6x12		16	16	16	16	16	16	16	16
	690547	Nakrętki M6		16	16	16	16	16	16	16	16

WSKAZÓWKA:

W szklarni SAPHIR 2 stężenie wiatrowe na dachu przecina miejsce, w którym wstawia się okno.

W przypadku TOP SAPHIR AS 2, podczas montażu można pominąć owe stężenie wiatrowe na dachu, jeżeli będzie ono uniemożliwiało odpowiedni montaż.

Zwracamy jednak uwagę, że we wszystkich większych modelach zastrzały wiatrowe muszą być zamontowane, aby mogły one odprowadzać obciążenia dachu.

Jeżeli nie chcą Państwo, aby stężenia wiatrowe nie przechodził przez okno dachowe od wewnątrz, sugerujemy, nie montować w większych modelach (od SAPHIR 3) okien w skrajnych segmentach dachu.

Krok 7 – Montaż stężeń wiatrowych na ścianie bocznej i dachu

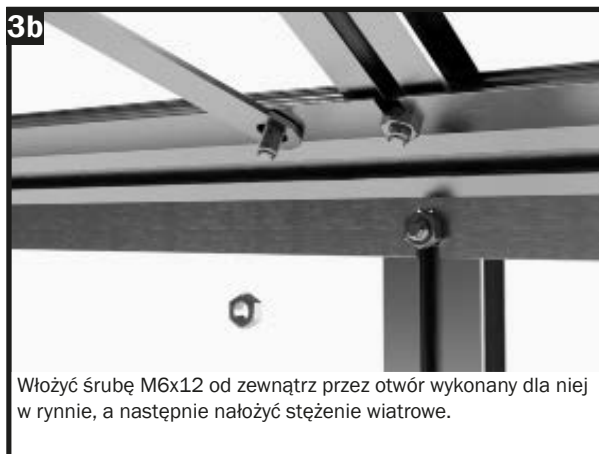
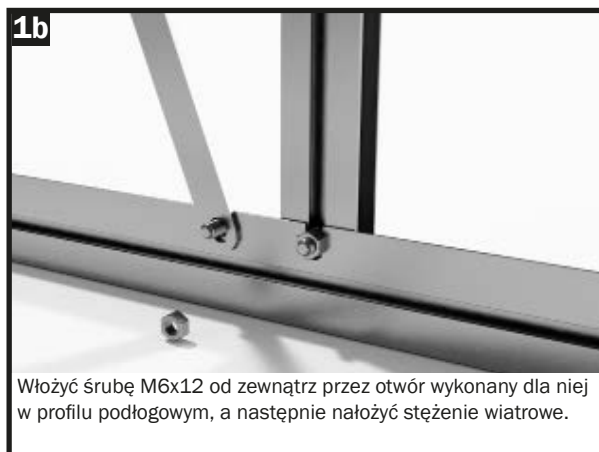

Krok 7 – Montaż stężeń wiatrowych na ścianie bocznej i dachu



Poszczególne kroki montażowe należy wykonać dla wszystkich pozostałych stężeń wiatrowych ściany bocznej oraz dachu.

Krok 8 – Przeszklenie szklarni

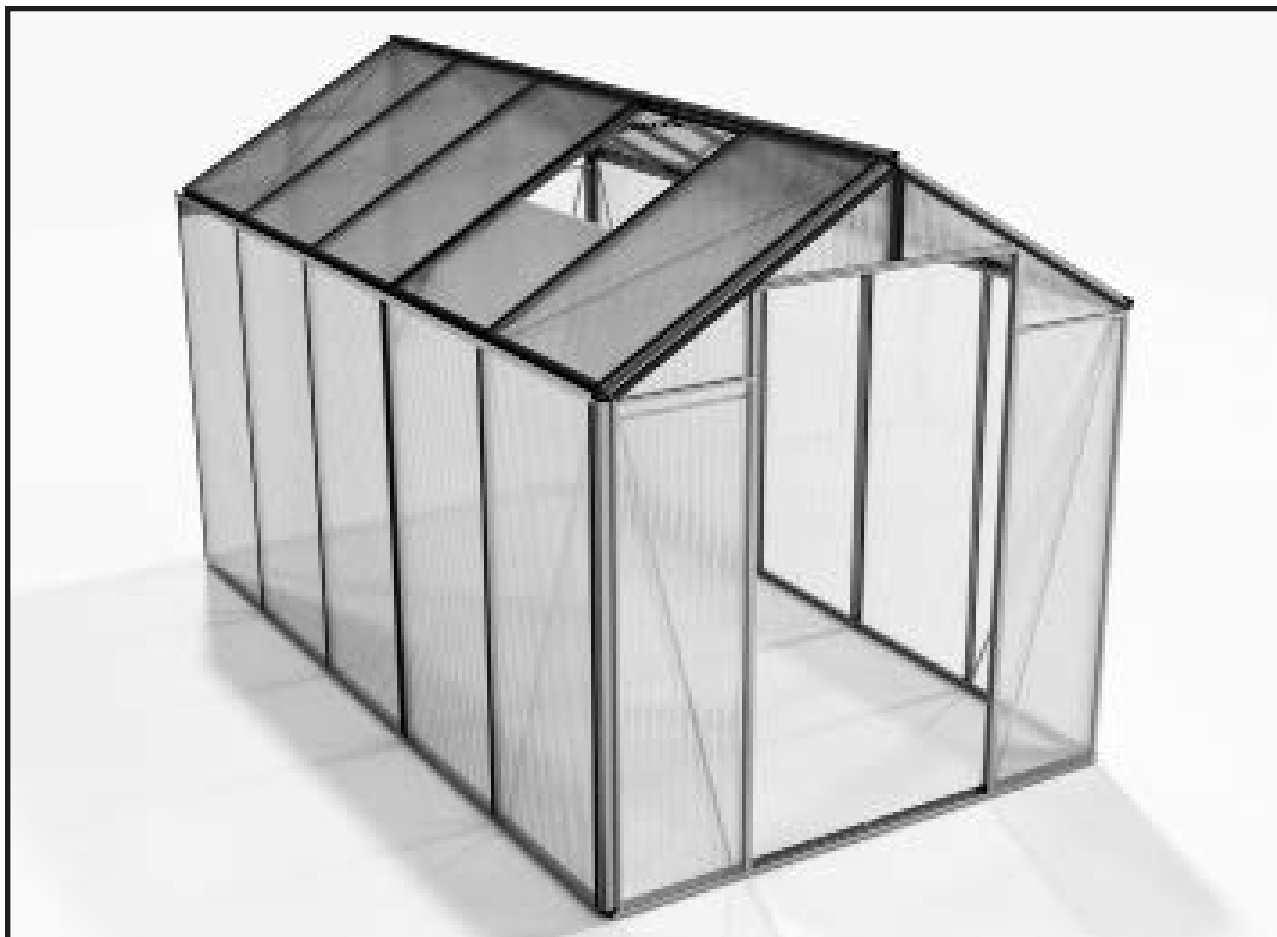

Montaż płyt poliwęglanowych

W kolejnych etapach do przygotowanej ramy aluminiowej produktu montuje się płyty poliwęglanowe.

PRZED MONTAŻEM:

Należy zwrócić uwagę na to, że posiadają one stronę wewnętrzną i zewnętrzną. Ich strona zewnętrzna jest odporna na promieniowanie UV i oznaczona napisem „OUTSIDE” lub „AUSSENSEITE”.

Alternatywnie na płytach może być naklejona folia – strona z folią jest zewnętrzna.

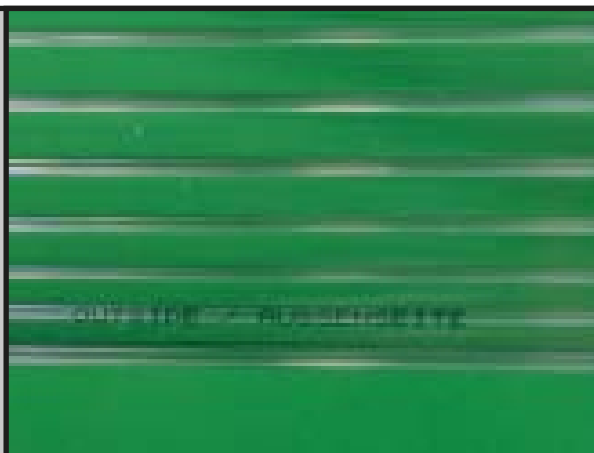

1. Ściany boczne i dach



Przygotować płytę poliwęglanową ściany bocznej i włożyć ją w najbardziej wysunięte do przodu pole ściany bocznej.
W celu wyprostowania szklarni może być konieczne ponowne poluzowanie stężenia wiatrowego od wewnątrz.

Krok 8 – Przeszklenie szklarni



Włożyć płyty ścian bocznych do ramy. Następnie włożyć je od dołu w rowek rynny.

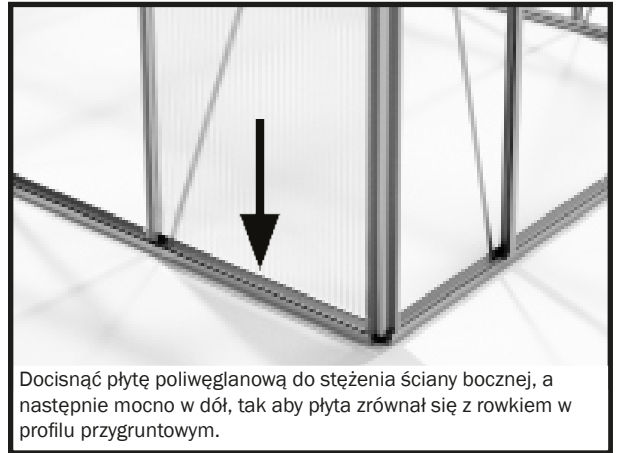

Docisnąć płytę poliwęglanową do stężenia ściany bocznej, a następnie mocno w dół, tak aby płyta zrównała się z rowkiem w profilu przygruntowym.

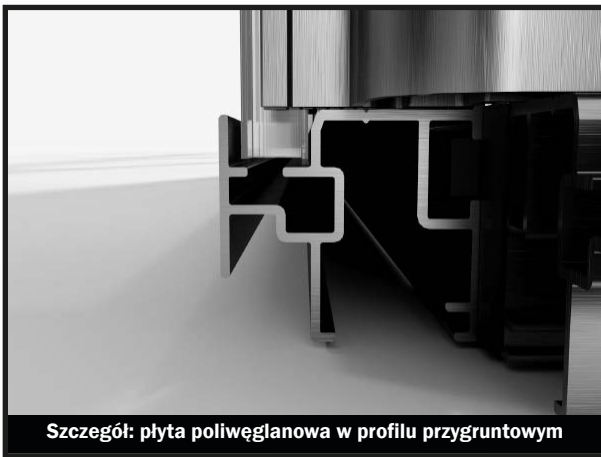

Szczegół: płyta poliwęglanowa w profilu przygruntowym

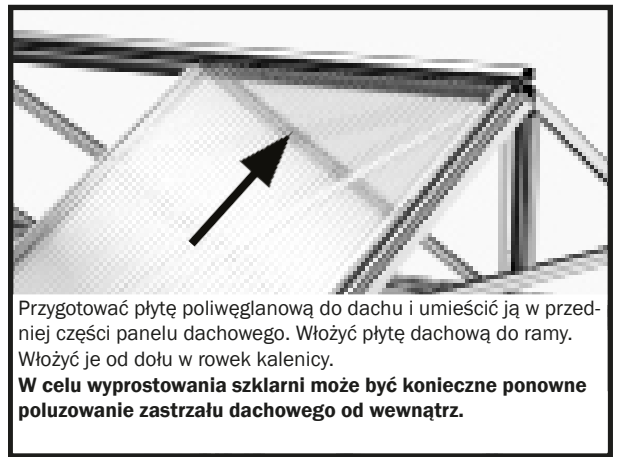

Przygotować płytę poliwęglanową do dachu i umieścić ją w przedniej części panelu dachowego. Włożyć płytę dachową do ramy. Włożyć je od dołu w rowek kalenicy.
W celu wyprostowania szklarni może być konieczne ponowne poluzowanie zastrzału dachowego od wewnątrz.



Docisnąć płytę poliwęglanową do stężenia dachowego, a następnie mocno docisnąć płytę dachową w dół, tak aby panel oparł się na małym występie pozycjonującym rynny.



Detal: Płyta poliwęglanowa na występie pozycjonującym rynny.

W ten sam sposób przeszklić ściany boczne i dach.

Wskazówka dotycząca płyt poliwęglanowych na dach:

Przy zakładaniu płyt na dachu należy wcześniej określić, na których segmentach mają się znaleźć okna. Na segmenty z oknami płyty zakłada się do połowy wysokości.

Sugerujemy w miarę możliwości umieścić otwory okienne po stronie osłoniętej od wiatru.

Należy pamiętać, że nie wolno umieszczać dwóch okien dachowych bezpośrednio obok siebie.

WSKAZÓWKA:

poniższe kroki obrazują, jak zamontować listwy przyszybowe do szklarni.

Dzięki aluminiowym listwom zaciskowym dwuwarstwowe płyty poliwęglanowe montowane są na ramie szklarni.

Zalecamy montaż listw przyszybowych do szklarni równoległe z układem płyt poliwęglanowych, tak aby panele były przymocowane bezpośrednio do szklarni i nie mogły wypaść np. w wyniku podmuchu wiatru.

Po zakończeniu przeszklenia nie należy zapomnieć ponownie dokręcić stężeń wiatrowych, jeśli to konieczne.

Krok 8 – Przeszklenie szklarni

Mocowanie listew przyszybowych:

Dzięki aluminiowym listwom zaciskowym dwuwarstwowe płyty poliwęglanowe montowane są na ramie szklarni.

Profile narożne boczne i dachowe oraz profile łączące wyposażone są w asymetryczne listwy zaciskowe, stężenia dachowe i ścian bocznych wyposażone są w symetryczne listwy zaciskowe. Listwy zaciskowe i profile mają tę samą długość!

Listwy zaciskowe przykręcane są do odpowiednich podpór za pomocą wkrętów samowiercących 3,9x13 mm. Odpowiednie otwory są już wstępnie nawiercone w listwach.

UWAGA!

Jeżeli montują Państwo szklarnię w miejscu szczególnie narażonym na działanie wiatru, zalecamy umieszczenie dodatkowych śrub samowiercących pomiędzy przewidzianymi już połączeniami śrubowymi.

W tym celu należy przykręcić listwy zaciskowe do szklarni, wywiercić dodatkowe otwory (wiertło 3 mm) w listwach zaciskowych i skręcić listwy zaciskowe wkrętami samowiercącymi 3,9x13 mm.

(W zestawie montażowym znajduje się również odpowiednia liczba śrub 3,9x13 mm.)



Do boczego profilu narożnego należy zastosować asymetryczną listwę zaciskową i blachowkręt 3,9x13 mm.



Umieścić listwę dociskową asymetrycznie na bocznym profilu narożnym. **UWAGA:** profil narożny boczny i listwa zaciskowa muszą mieć tę samą długość.



Przykręcić listwę mocującą asymetrycznie do boczego profilu narożnego.

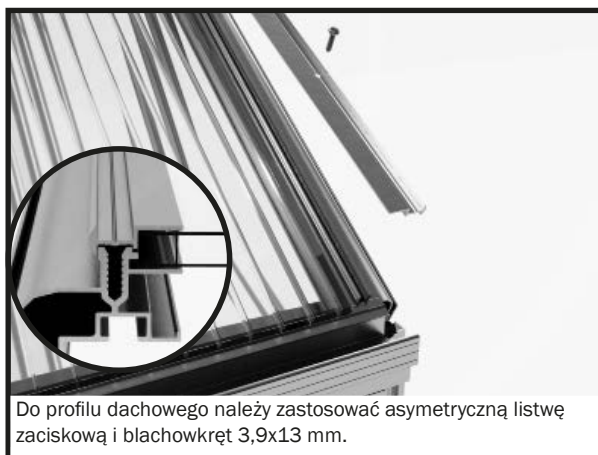

Do profilu dachowego należy zastosować asymetryczną listwę zaciskową i blachowkręt 3,9x13 mm.

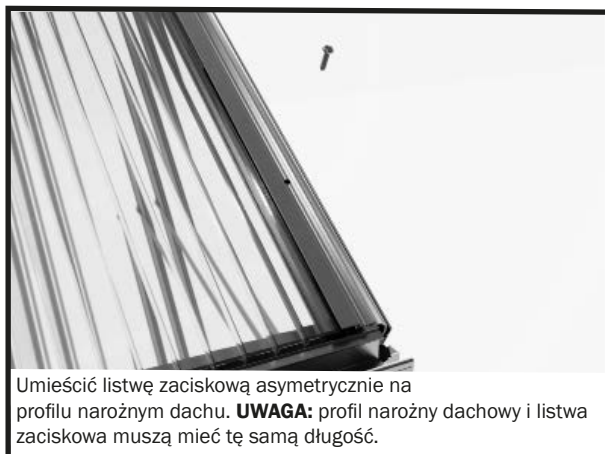

Umieścić listwę zaciskową asymetrycznie na profilu narożnym dachu. **UWAGA:** profil narożny dachowy i listwa zaciskowa muszą mieć tę samą długość.



Przykręcić listwę mocującą asymetrycznie do boczego profilu narożnego.

Krok 8 – Przeszklenie szklarni



Do stężeń ściany bocznej należy zastosować symetryczną listwę zaciskową oraz blachowkręt 3,9x13 mm.



Umieścić listwę zaciskową symetrycznie na stężeniach ściany bocznej.

UWAGA: Stężenie ściany bocznej i listwa zaciskowa muszą mieć tę samą długość.



Przykręcić listwę zaciskową do rozpórki ściany bocznej.

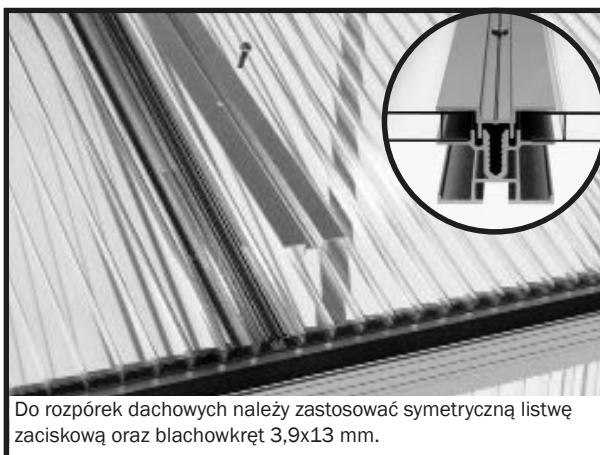

Do rozpórek dachowych należy zastosować symetryczną listwę zaciskową oraz blachowkręt 3,9x13 mm.



Umieścić listwę zaciskową symetrycznie na stężeniach dachowych. **UWAGA:** Stężenie dachowe i listwa zaciskowa muszą mieć tę samą długość.



Przykręcić listwę zaciskową do stężenia dachowego.

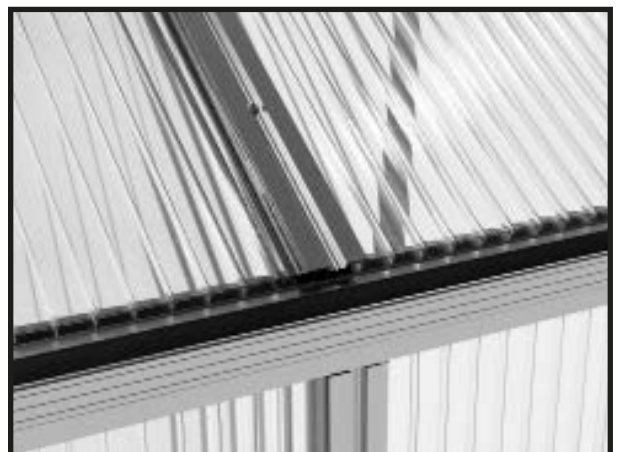

Krok 8 – Przeszklenie szklarni

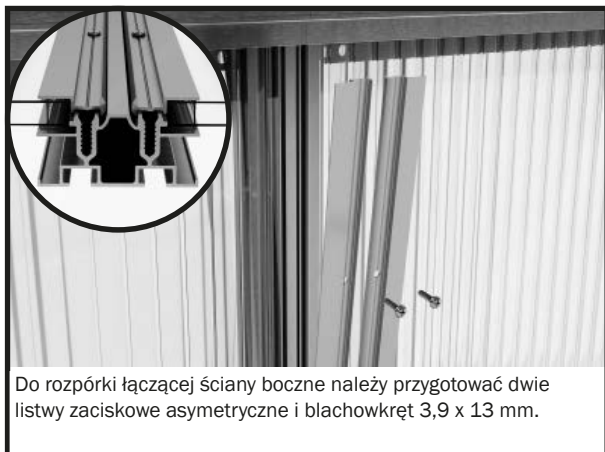

Krok 8 – Przeszklenie szklarni

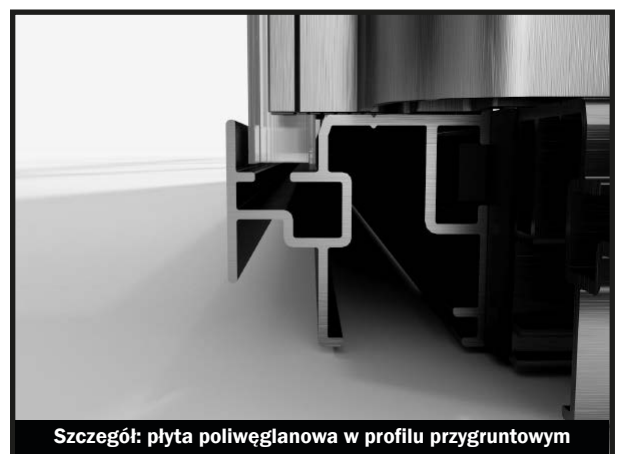
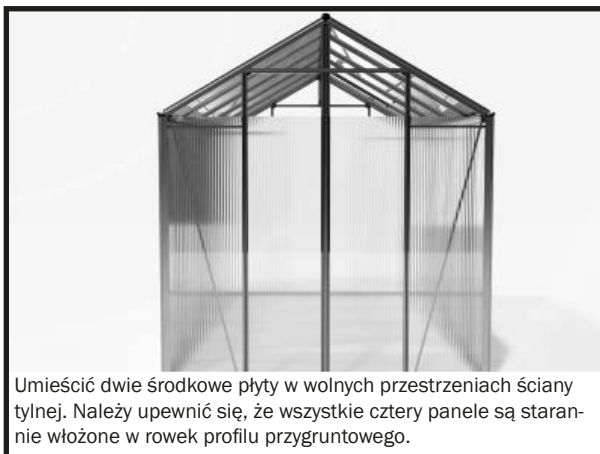
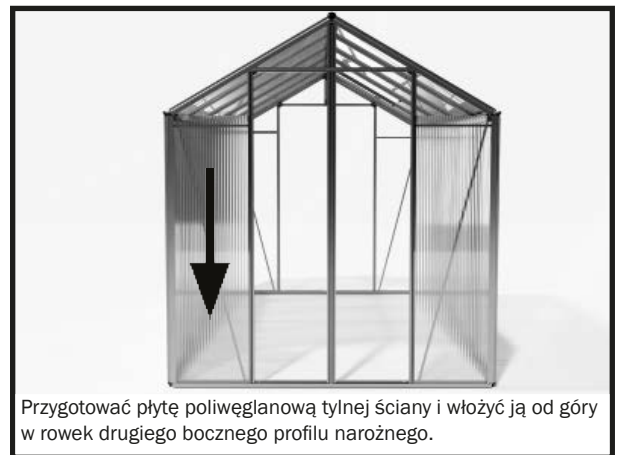
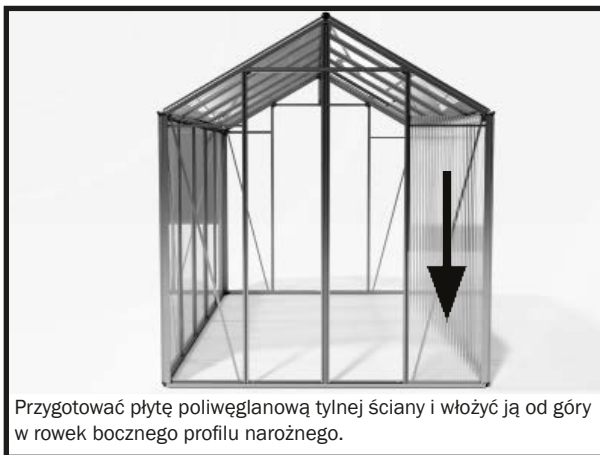
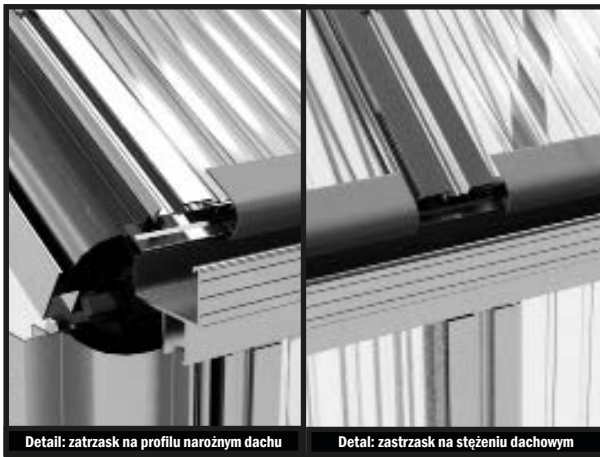

Krok 8 – Przeszklenie szklarni



Przygotować cztery profile H.



Umieścić profil H na każdej z czterech płyt poliwęglanowych tylnej ściany.

Sprawdzić również powyższy detal dotyczący ustawiania profili

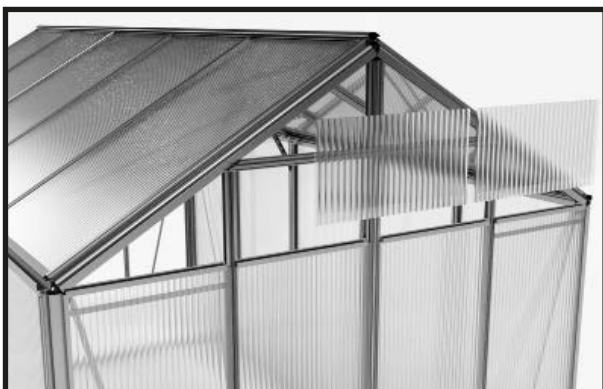

Przygotować dwie prostokątne płyty na tylną ścianę.

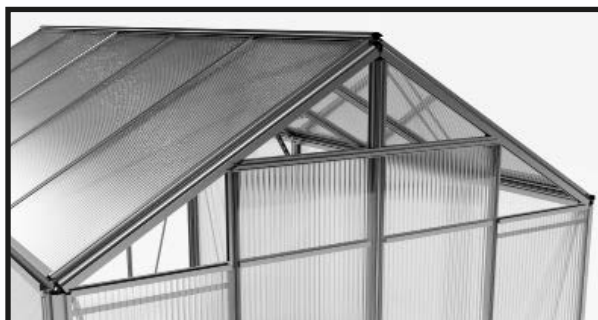

Włożyć dwie płyty do tylnego panelu.

W tym celu należy włożyć je od dołu w rowek profilu poprzecznego, a następnie docisnąć płyty do stężeń ściany tylnej. Dokładnie docisnąć płyty poliwęglanowe, aby przylegały do profili H.

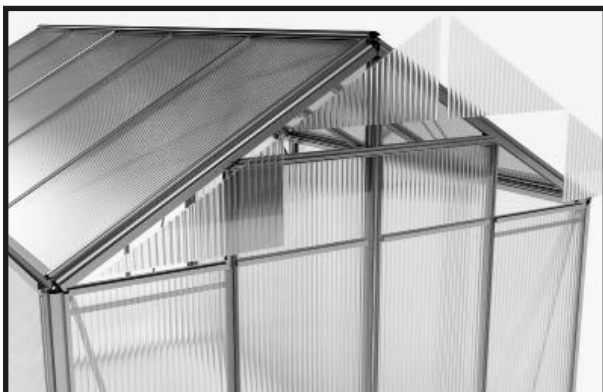

Przygotować cztery trójkątne płyty na tylną ścianę.

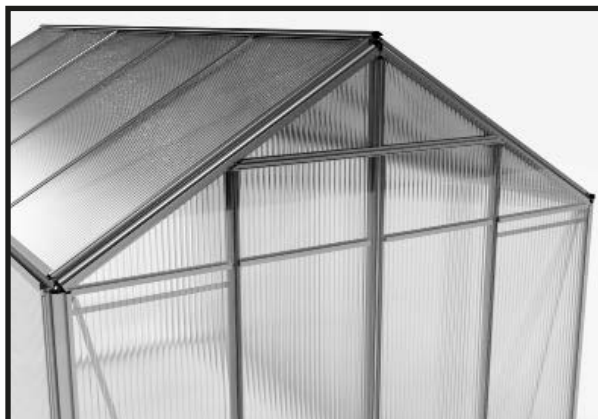

Umieścić panele na profilach H lub profilu poprzecznym.



Przygotować dwa plastikowe zatrzaski i przyciąć je na długość profilu narożnego dachu.



Umieścić zatrzask na profilu narożnym dachu. Należy upewnić się, że jest on przypięty na całej długości.

Krok 8 – Przeszklenie szklarni



Przygotować dwie symetryczne listwy zaciskowe do stężeń tylnej ściany i dwie asymetryczne listwy zaciskowe do tylnego profilu łączącego.



Umieścić listwy zaciskowe na odpowiedniej listwie.



Przykręcić dokładnie listwy do rozpórek ściany tylnej za pomocą śrub 3,9x13 mm.

Krok 8 – Przeszklenie szklarni

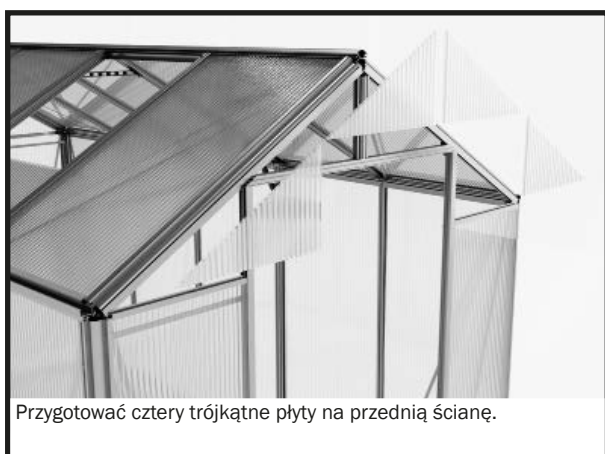
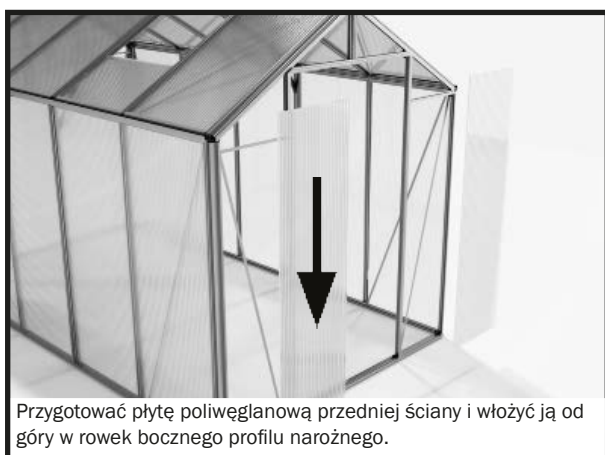

Krok 8 – Przeszklenie szklarni



Przygotować dwa plastikowe zatrzaski i przyciąć je na długość profilu narożnego dachu.



Umieścić zatrzask na profilu narożnym dachu. Należy upewnić się, że jest on przypięty na całej długości.



Przygotować dwie asymetryczne listwy zaciskowe do stężenia dachowego przedniej ściany.



Umieścić dwie listwy zaciskowe na stężeniu dachu.



Przykręcić dokładnie listwy zaciskowe do stężenia dachowego za pomocą śrub samowiercących 3,9 x 13 mm.



Krok 9 – Montaż okna



Montaż – ROZWÓRKA OKNA

W kolejnym kroku montażu, na każdym z otworów w dachu przeznaczonych na okna, instaluje się rozwórkę okna.

Porada:

Śruba rombowa M6/12 (nr 690622) służy do montażu profilu rozwórki okna na stężeniu dachowym.

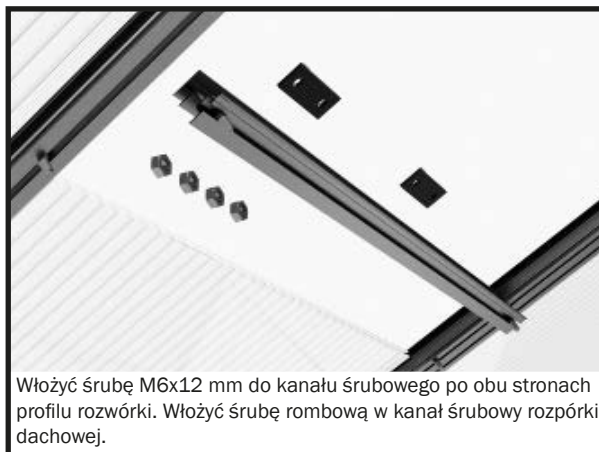
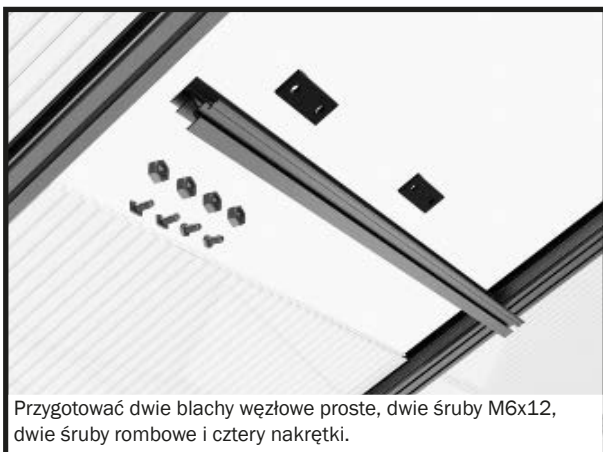

Montaż i instalacja okna

W kolejnym etapie montażu składane jest okno.

Uwaga: śruby M6/12 pokazane na rysunku 1a są potrzebne tylko raz i dlatego są wkładane do kanału śrubowego tylko z jednej strony.

Po montażu okno nakłada się na kalenicę.

WAŻNE:

Okno należy wsunąć od końca profilu kalenicowego na żądane miejsce.

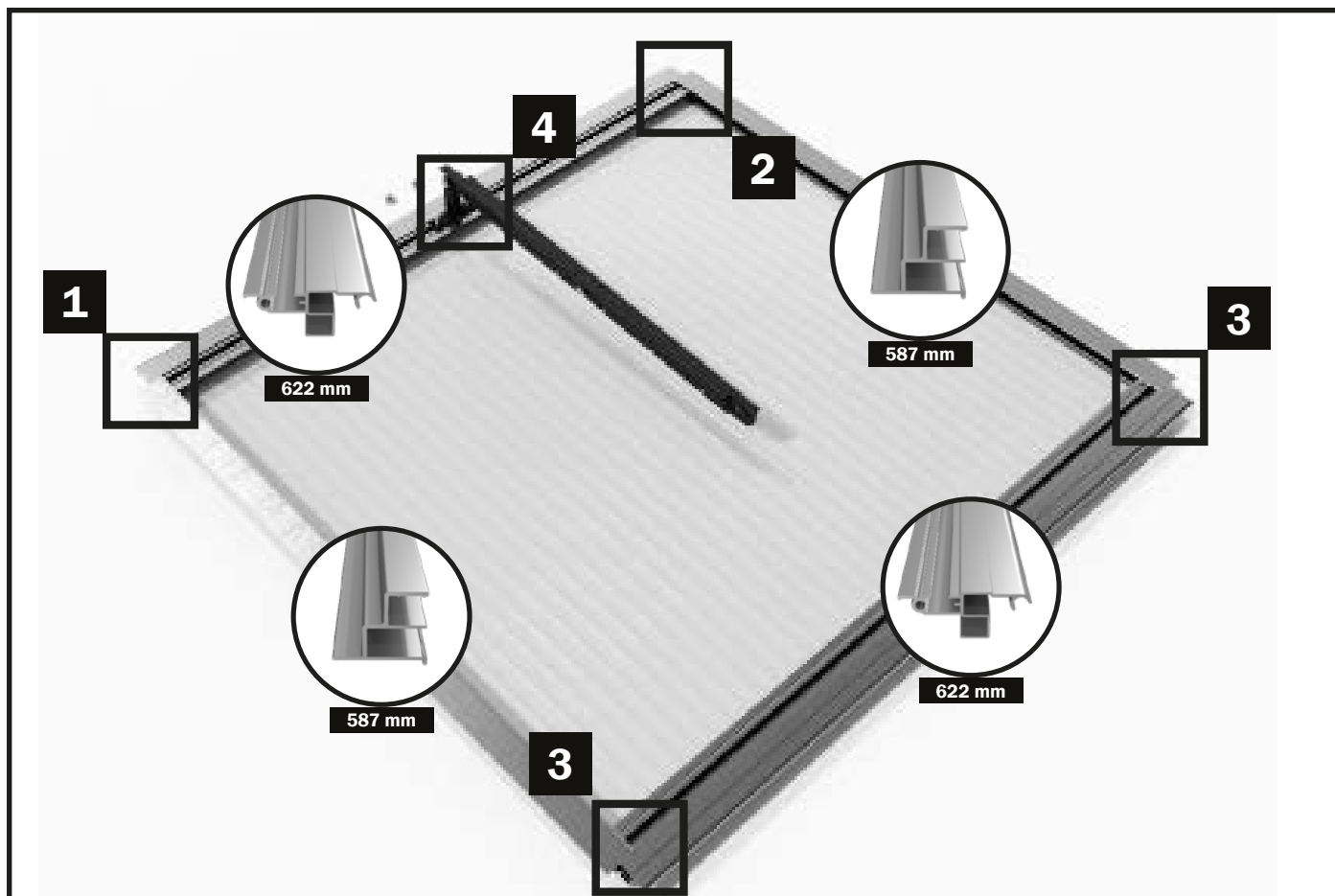

Do tego etapu montażu potrzebne będą:

SZKIC	NR ART.	OPIS	DŁUGOŚĆ	SAPHIR 2	SAPHIR 3	SAPHIR 4	SAPHIR 5	SAPHIR 6	SAPHIR 7	SAPHIR 8	SAPHIR 9
	03-0622-1	Profil zawiasu okiennego	622 mm	2	2	4	4	6	6	8	8
	04-0587-1	Profil okienny boczny	587 mm	2	2	4	4	6	6	8	8
	15-0594-1	Rozwórka okna	594 mm	1	1	2	2	3	3	4	4
	NG206	Blacha węzłowa łącząca prosta		2	2	4	4	6	6	8	8
	665958	Rozwórka okna Hobby		1	1	2	2	3	3	4	4
	664753	Blachowkręty 4,2x22 mm		4	4	8	8	12	12	16	16
	690622	Śruba rombowa M6x12 mm		2	2	4	4	6	6	8	8
	690509	Śruba M6x12		4	4	8	8	12	12	16	16
	690547	Nakrętki M6		6	6	12	12	18	18	24	24
		Płyta poliwęglanowa okna 610 x 603 mm		1	1	2	2	3	3	4	4

Krok 9 – Montaż okna

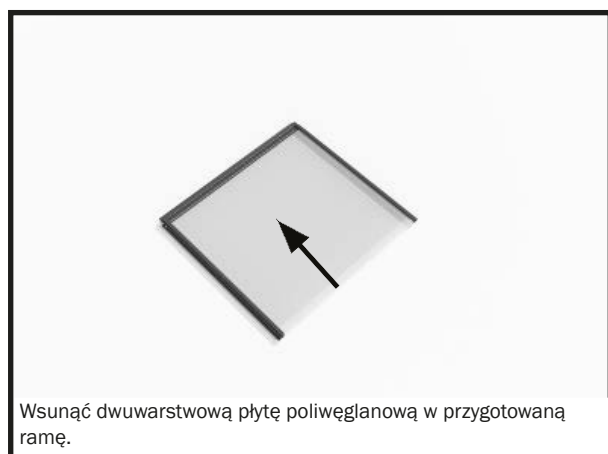
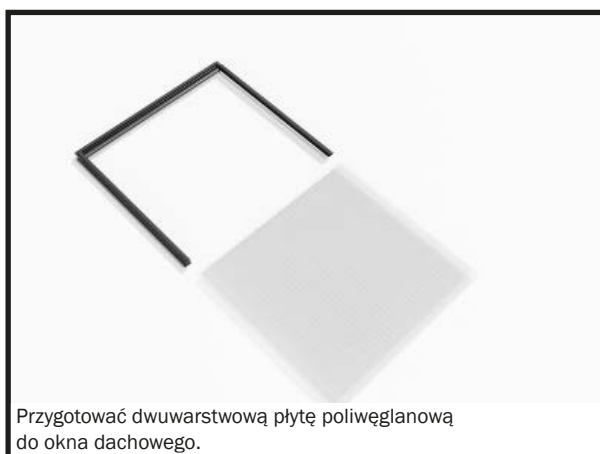
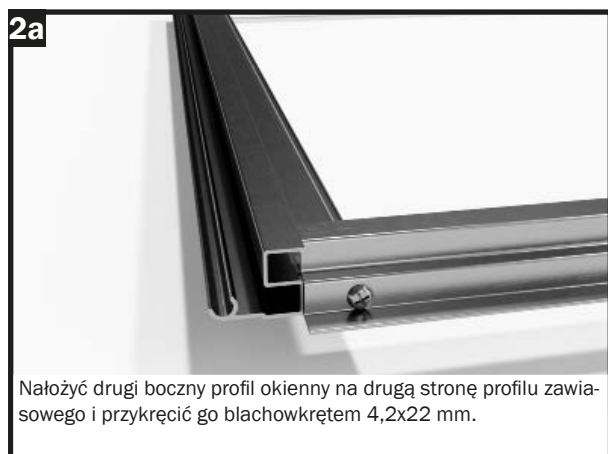
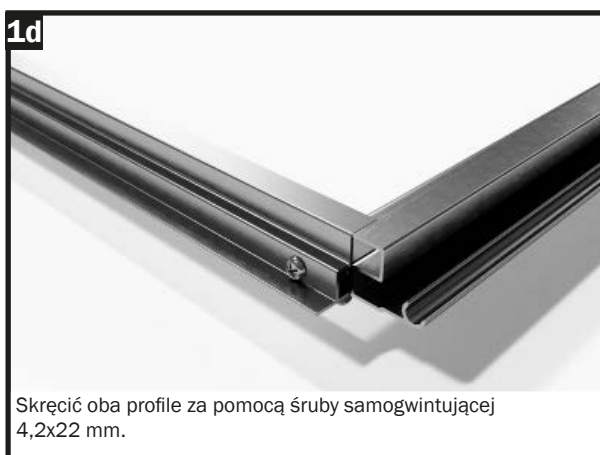
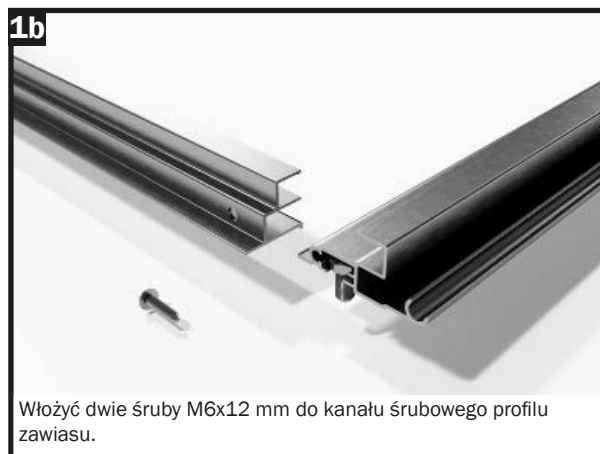
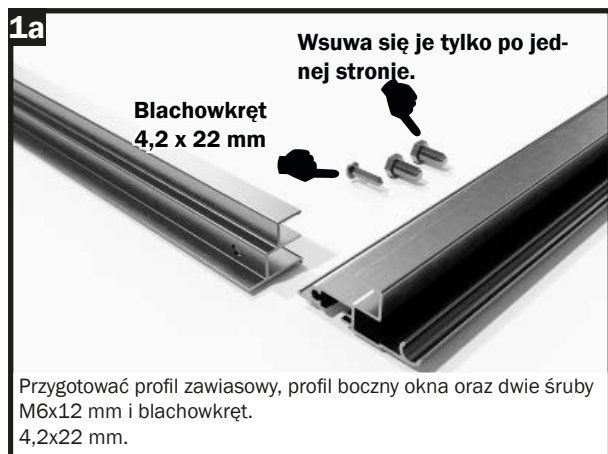



Montaż rozwórki okiennej:

Połączyć dwie pojedyncze części za pomocą śruby M6x12 mm i nakrętki M6.

Obie nogi zawiasu są przykręcone śrubą M6x16 mm i nakrętką samozabezpieczającą M6.

Nakrętkę samozabezpieczającą M6 dokręca się tak dokładnie, że nogi można poruszyć tylko z niewielką siłą.



Widok poglądowy – montaż rozwórki okna



Śruba M6x16mm
Nakrętka M6
samozabezpieczająca

Śruba M6x12
Nakrętki M6



Krok 9 – Montaż okna



Automatyczne otwieranie okien

Jako przydatne akcesorium polecamy instalację systemu automatycznego otwierania okien. Zapewnia on bezproblemową i optymalną wentylację szklarni. Chroni rośliny przed wysoką temperaturą wewnątrz. Temperaturę można regulować, a system działa bez prądu.

Rozpórkę zawartą w zestawie wymienia się na automatyczny mechanizm otwierania okna.

WAŻNE: zimą tłok automatu do otwierania okien należy chronić przed mrozem. Najlepiej wymienić automat na załączoną do zestawu ręczną rozwórkę do okien.

Krok 10 – Montaż skrzydeł drzwi

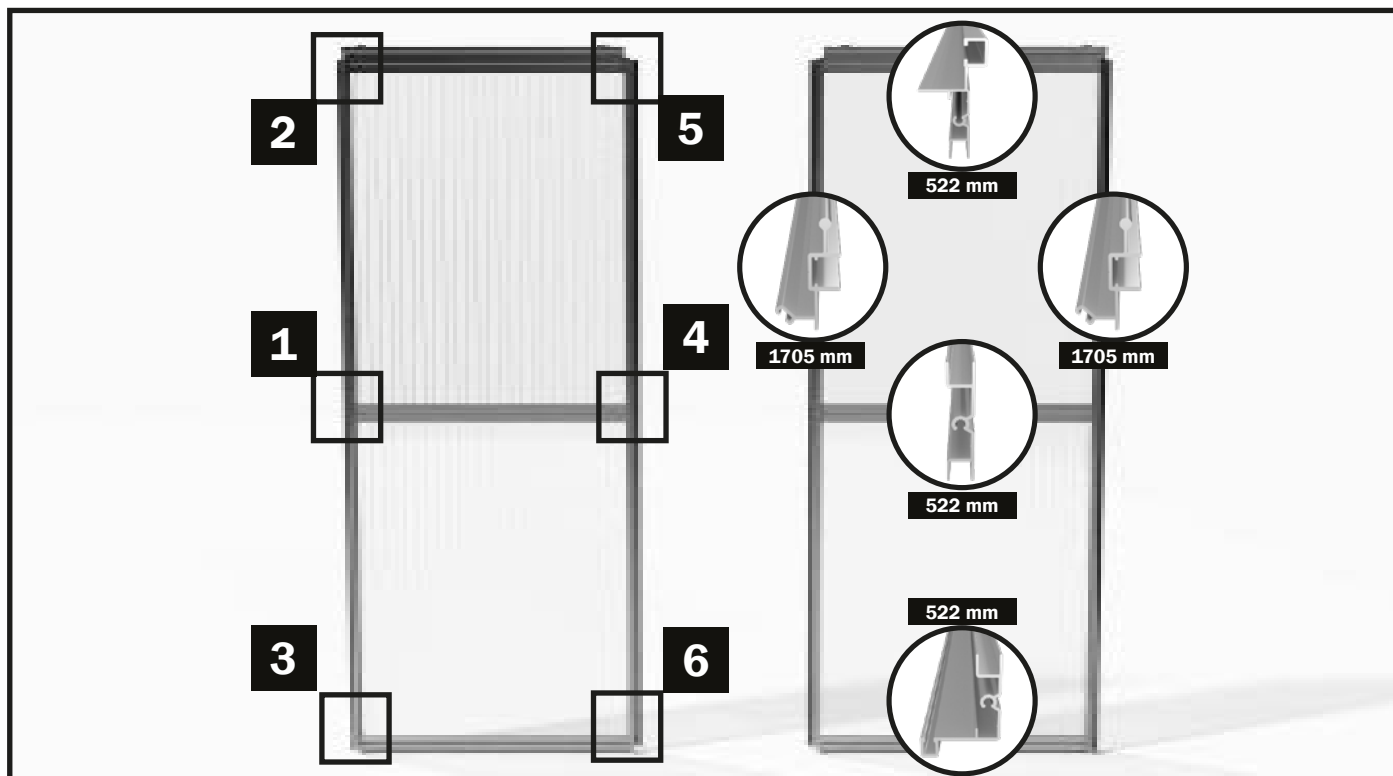

Do tego etapu montażu potrzebne będą:

SZKIC	NR ART.	OPIS	DŁUGOŚĆ	SAPHIR	SAPHIR	SAPHIR	SAPHIR	SAPHIR	SAPHIR	SAPHIR	SAPHIR
				2	3	4	5	6	7	8	9
	20-1705.1	Profil boczny drzwi	1705 mm	4	4	4	4	4	4	4	4
	11-1298.1	Prowadnica drzwiowa	1298 mm	2	2	2	2	2	2	2	2
	17-0607.1	Profil drzwi górny	607 mm	2	2	2	2	2	2	2	2
	16-0607.1	Profil drzwi środkowy	607 mm	2	2	2	2	2	2	2	2
	18-0607.1	Profil drzwi dolny	607 mm	2	2	2	2	2	2	2	2
	1502-0348.1	Stężenie prowadnicy drzwiowej	348 mm	2	2	2	2	2	2	2	2
	CT510 GAR3440	Uszczelka drzwi Hobby	3440 mm	2	2	2	2	2	2	2	2
	664555	Sworzeń osi		4	4	4	4	4	4	4	4
	NG209	Rolka do drzwi		4	4	4	4	4	4	4	4
	NG201	Ośłona prowadnicy		2	2	2	2	2	2	2	2
	NG201L NG201R	Odpyływ deszczowy lewy Odpyływ deszczowy prawy		1 1	1 1	1 1	1 1	1 1	1 1	1 1	1 1
	664753	Błachowkręty 4,2x22 mm		12	12	12	12	12	12	12	12
	690509	Śruba M6x12		2	2	2	2	2	2	2	2
	690547	Nakrętki M6		6	6	6	6	6	6	6	6
		Płyta poliwęglanowa drzwi 610 x 809 mm		4	4	4	4	4	4	4	4

Krok 10 – Montaż skrzydeł drzwi

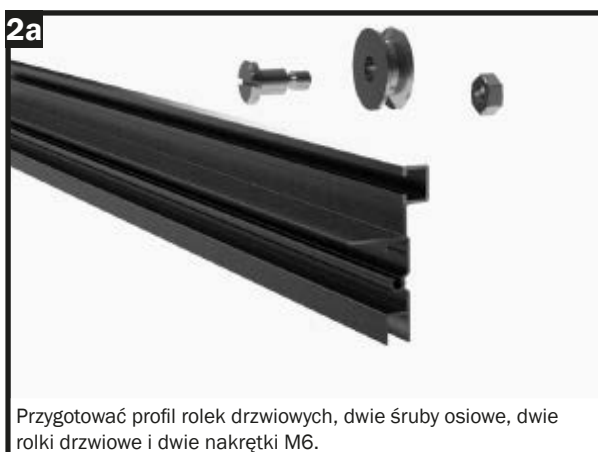
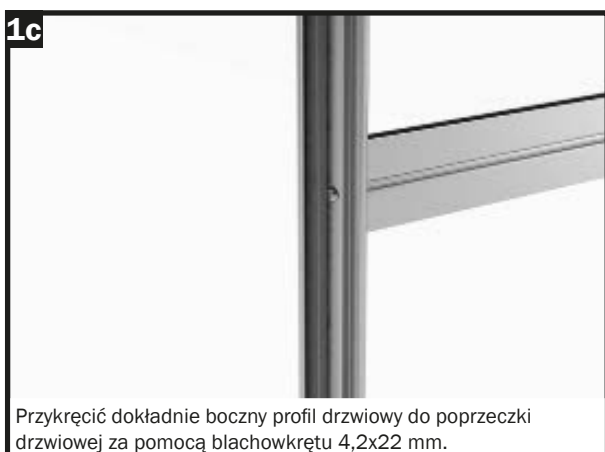
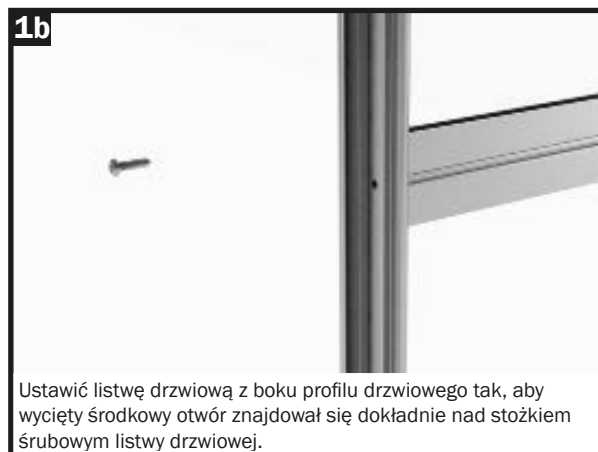
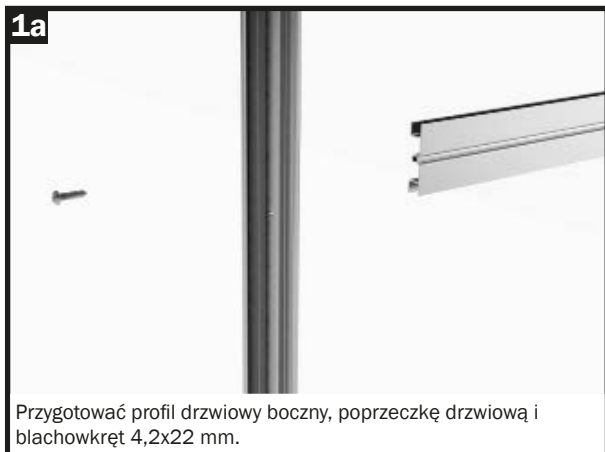

Krok 10 – Montaż skrzydeł drzwi

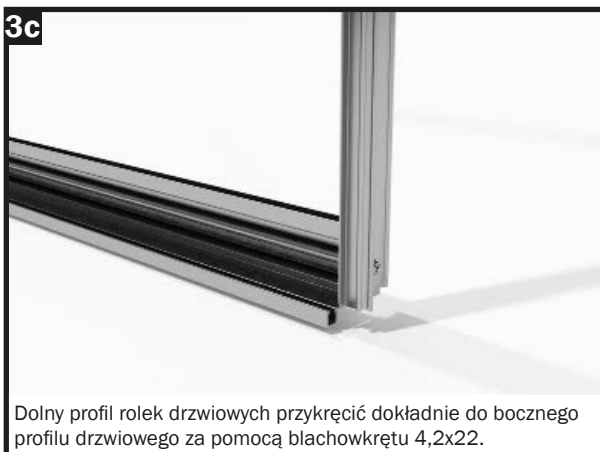

Krok 10 – Montaż skrzydeł drzwi



Montaż uszczelki drzwi

Porada:

Uszczelkę drzwiową umieszcza się po zewnętrznej stronie profilu otworu drzwiowego, tak aby była skierowana w stronę szklarni. Zakrywa ona szczelinę między skrzydłem drzwiowym a profilem otworu drzwiowego.

W miejscu, w którym oba skrzydła drzwi spotykają się pośrodku, uszczelka drzwi obraca się o 90 stopni, tak aby uszczelka drzwi była skierowana w kierunku drugiego skrzydła drzwi.

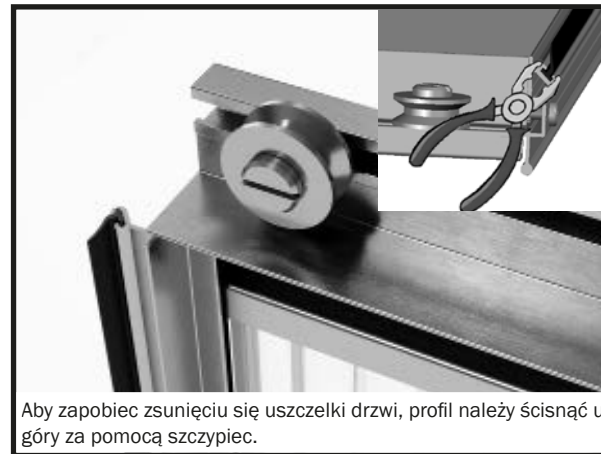
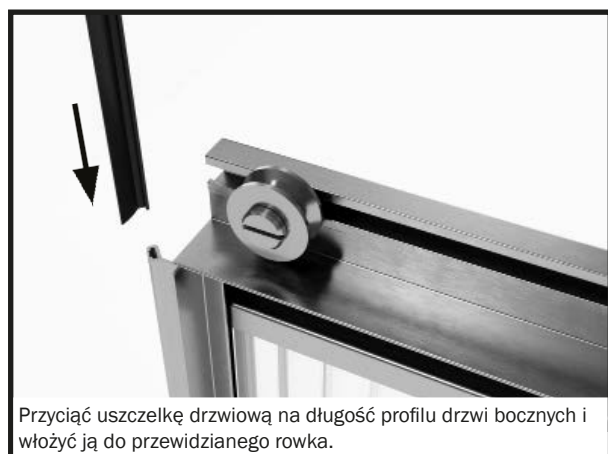
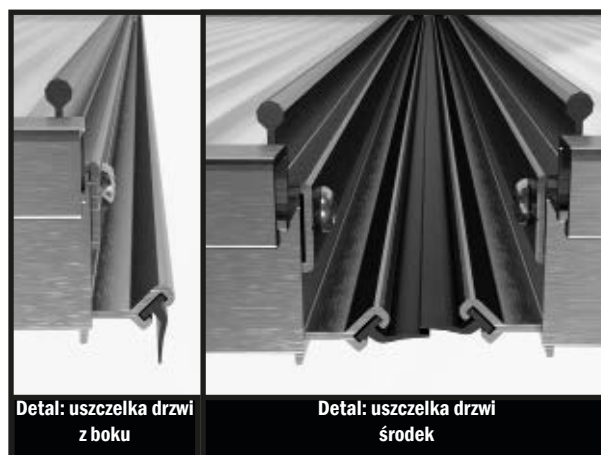

Krok 11 – Wkładanie skrzydeł drzwi

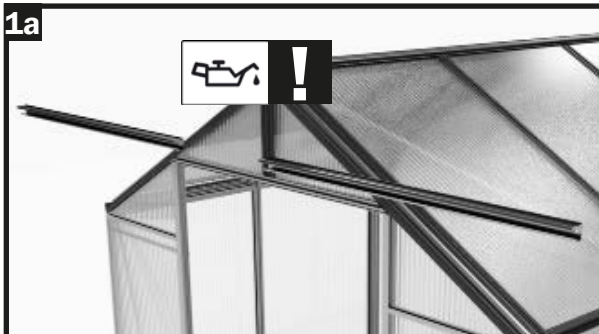
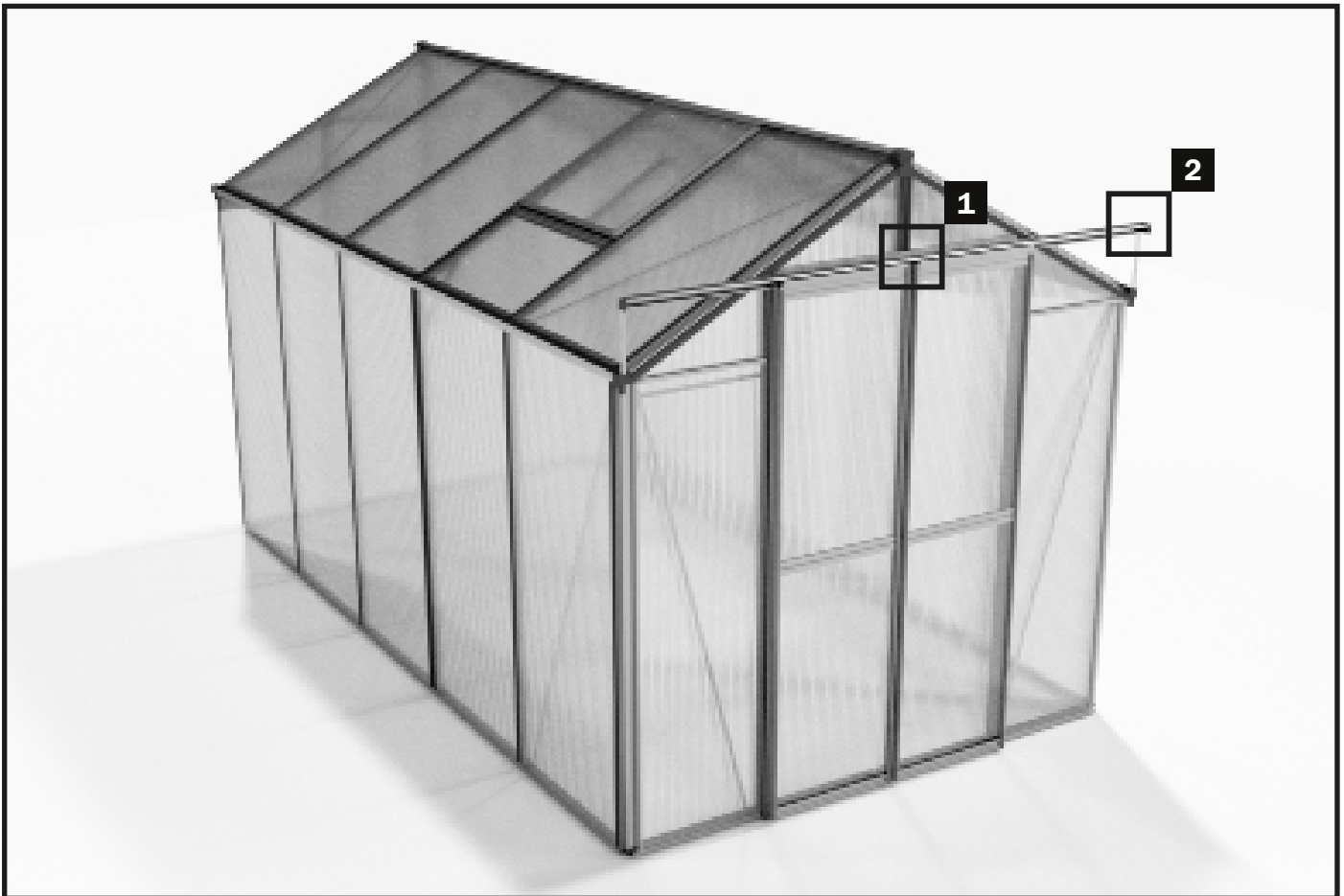

Przygotować dwie prowadnice drzwiowe.

UWAGA: Przed wciśnięciem ich z boku w poprzeczkę należy użyć odrobiny oleju (brak w zestawie), aby zapobiec zakleszczeniu się profili.

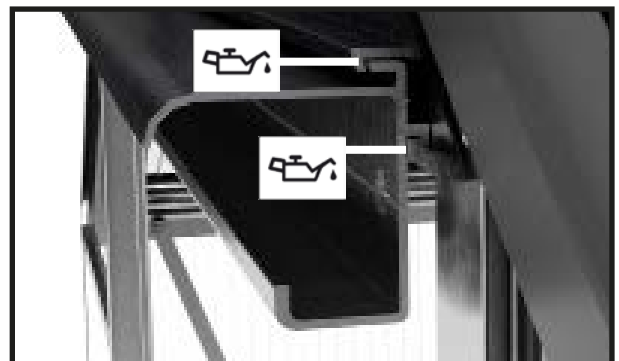

Wsunąć pierwszą prowadnicę drzwiową w profil poprzeczny zgodnie z przedstawionym przekrojem. Aby ułatwić wkładanie, należy użyć odrobiny oleju w oznaczonych miejscach.



Wsunąć szynę drzwiową w profil poprzeczny do środka otworu drzwiowego.



Wsunąć drugą szynę drzwiową w poprzeczkę. Wyrównać części tak, aby obie szyny drzwiowe przylegały do siebie dokładnie pośrodku.

Krok 11 – Wkładanie skrzydeł drzwi

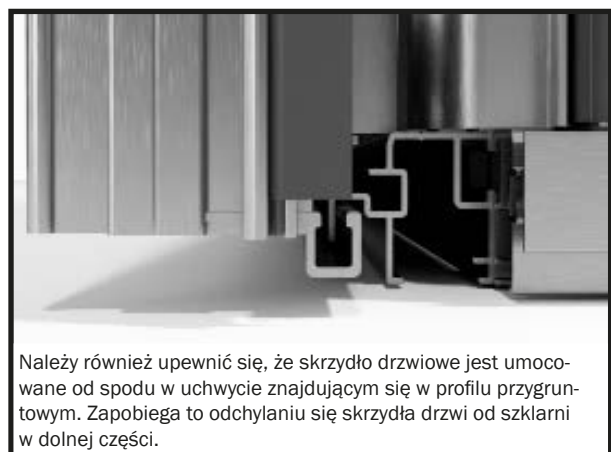
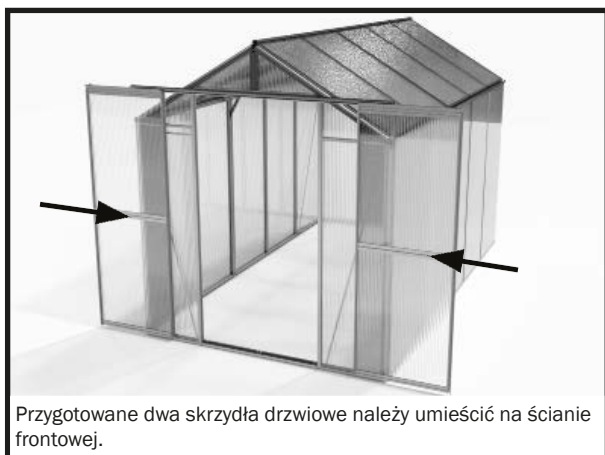



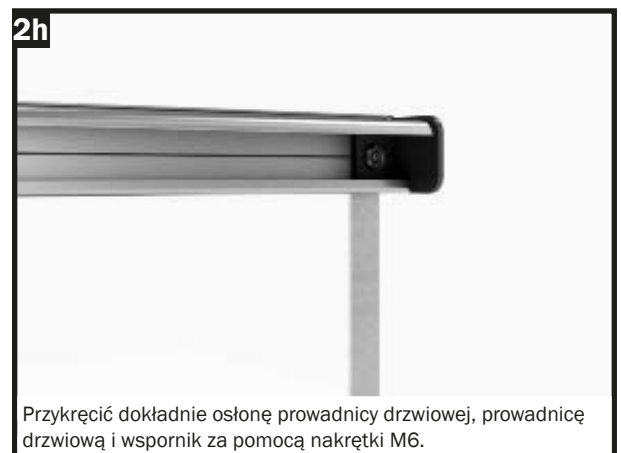

Krok 11 – Wkładanie skrzydeł drzwi

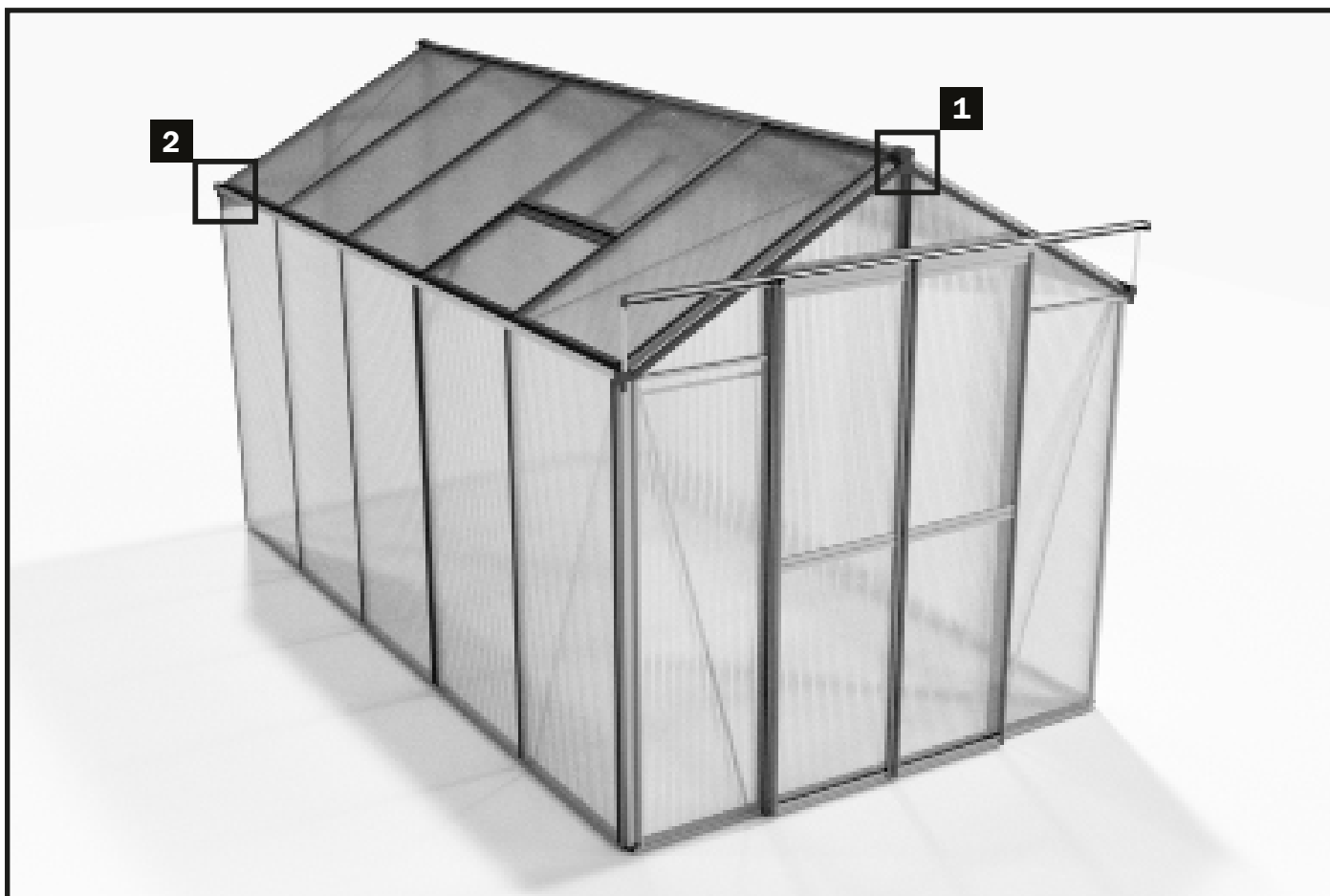

Krok 12 – Prace końcowe



Do tego etapu montażu potrzebne będą:

SZKIC	NR ART.	OPIS	DŁUGOŚĆ	SAPHIR 2	SAPHIR 3	SAPHIR 4	SAPHIR 5	SAPHIR 6	SAPHIR 7	SAPHIR 8	SAPHIR 9
	NG204	Osłona kalenicy		2	2	2	2	2	2	2	2
	NG202L	Odpływ deszczowy lewy		1	1	1	1	1	1	1	1
	NG202R	Odpływ deszczowy prawy		1	1	1	1	1	1	1	1
		Wkręt samowiercący 3,9 x 13		4	4	4	4	4	4	4	4

Prace końcowe

Na koniec mocuje się zaślepkę kalenicy oraz zaślepki rynien przedniej i tylnej ściany po lewej i prawej stronie.

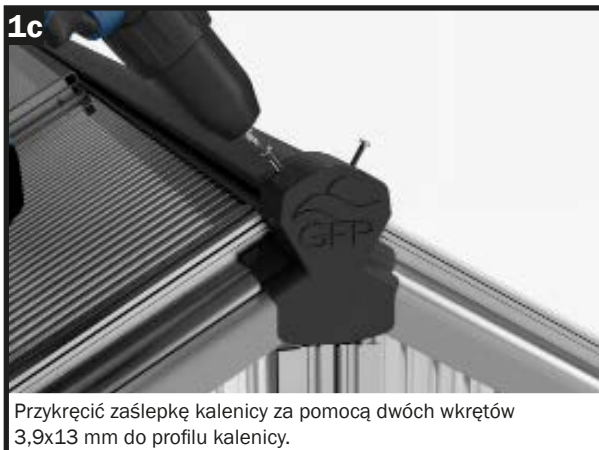

**Gotowe,
gratulujemy!**

**Życzymy Państwu przyjemnego
korzystania z nowej szklarni.**

Końcowa uwaga:

**Po zakończeniu montażu należy pamiętać o
sprawdzeniu i dokręceniu wszystkich połączeń
śrubowych.**

Czynność tę należy powtórzyć po około dwóch tygodniach.