

INSTRUÇÕES DE MONTAGEM

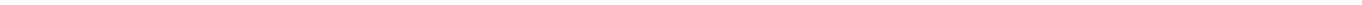

ESTUFA DE TOMATES EMMA

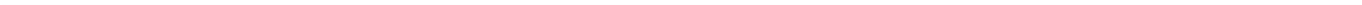

Índice

Informações gerais:

- Prefácio 4
- Instruções de segurança 5
- Instruções de montagem 6
- Limpeza e manutenção 7
- Dados técnicos 7
- Declaração de garantia 8

Montagem da sua estufa:

Conteúdo da embalagem	10
1 Montagem da estrutura do fundo	11
2 Montagem dos montantes de canto	12
3 Colocação dos vidros nas paredes	13
4 Colocação dos perfis de parede na parte superior	15
5 Fixação dos reforços de canto na parte superior	18
6 Montagem e instalação da janela	19
7 Montagem dos suportes da janela	22
8 Montagem e instalação das folhas da porta.....	24
9 Trabalhos finais	27

Explicação dos símbolos nas instruções de montagem:

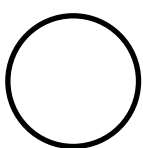

Esta peça



componente é
movido



Nota



Atenção

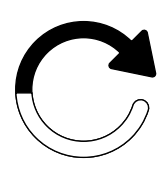

Repetir

Prefácio

Caro cliente, Possui uma estufa de cultivo cuidadosamente concebida, fabricada por pessoas para quem a precisão se tornou uma tradição. A construção compacta permite uma montagem rápida. As possibilidades de utilização são muito versáteis. Reservamo-nos o direito de realizar melhorias, que implementamos no sentido do progresso técnico. Solicitamos a sua compreensão pelo facto de que isso possa resultar em pequenas diferenças em relação às imagens e descrições. De-sejamos-lhe muito sucesso com a sua nova joia de jardim

Atenção!

Antes da montagem, identifique todas as peças e verifique as quantidades e as dimensões. **Antes de montar a estufa, certifique-se, com base na lista de peças individuais, de que nenhuma peça está danificada ou em falta.** Não nos responsabilizamos por custos adicionais ou tempos de inatividade de eventuais empresas de montagem contratadas, decorrentes de uma verificação não realizada previamente!

Caso sejam necessárias peças de substituição, contacte-nos por e-mail. Indique-nos o número de artigo da peça necessária. Esforçamo-nos por prestar assistência o mais rapidamente possível

No que diz respeito às placas alveolares, é importante ter em conta que existe um lado interior e um lado exterior. O lado colado ou com a indicação «Lado exterior» na borda está revestido com uma camada de proteção UV. Para evitar confusões, retire sempre a película protetora apenas após a colocação da respetiva placa

A sua segurança é importante para nós!

Recomendamos o uso de luvas e óculos de proteção durante a montagem (risco de ferimentos e de quebra!) Após a montagem completa, todas as ligações aparafusadas devem ser novamente apertadas com uma chave de forquilha ou uma chave de anel **Para tal, por favor, observe as nossas instruções de segurança nas páginas seguintes!**

Aviso importante!

Em caso de risco de vento, a janela deve ser bem fechada e fixada, pois, se estiver aberta, o vento poderá arrancar a estufa. Certifique-se também de que a sua estufa está bem fixada! Uma estufa arrancada por ventos fortes ou tempestades pode causar danos a pessoas e bens!

O fabricante não se responsabiliza por danos causados por tempestades, vento, água e peso da neve (recomendamos que, nos meses de inverno, retire a neve do telhado). Não é assumida qualquer garantia pela substituição de danos consequentes e patrimoniais. Caso surjam danos visíveis em componentes, estes devem ser substituídos por peças de reposição originais

O nosso pedido!

No seu próprio interesse, solicitamos-lhe que nos indique todas as peças de substituição necessárias de uma só vez, para que estas possam ser enviadas num único pacote. Se necessário, verifique se a sua estufa está completamente montada e envie-nos um e-mail indicando a quantidade necessária, o número de artigo e a designação do artigo. Desta forma, garantimos que receberá todas as peças necessárias para a montagem e que esta poderá ser realizada de forma rápida e sem obstáculos

Para evitar confusões com as peças, pedimos a sua compreensão pelo facto de só podermos processar os pedidos de peças de substituição por escrito.



Contacto direto

Por favor, envie o pedido de peças de substituição ou contacte-nos sempre para eventuais reclamações através do seguinte endereço de e-mail: **service@gfp-international.com**

Reclamações relativas a placas duplas

Por vezes, pode acontecer que, ao agrafar a caixa de placas alveolares, algumas placas sejam ligeiramente danificadas nas extremidades laterais pela agrafadora. Tenha em atenção que as placas de dupla parede normalmente não apresentam bordas laterais fechadas, o que constitui uma característica única dos nossos produtos **D, pequenos danos (todos aqueles que deixam de ser visíveis após a inserção em perfis de alumínio ou após a aplicação dos cliques de plástico — ou seja, que não se projetam mais do que cerca de 7 mm na placa) não constituem motivo de reclamação**, uma vez que não prejudicam nem o funcionamento nem a aparência. A troca destas placas só é possível após a devolução das placas originais!

Estamos convictos de que esta estufa não só lhe trará alegria, como também lhe abrirá uma infinidade de possibilidades para a jardinagem. Que ela lhe permita cultivar as suas plantas com amor e cuidado, para colher flores magníficas e vegetais deliciosos

Muito obrigado pela sua confiança nos nossos produtos!



É imprescindível ler as instruções de montagem antes de iniciar a montagem. Assim, poupa tempo, evita erros desnecessários e já adquire conhecimentos importantes para a montagem



Instruções de segurança

Informações gerais

Leia e guarde as instruções de montagem

Estas instruções de montagem pertencem à estufa de cultivo que adquiriu (doravante designada por «produto»). Contém informações importantes sobre a montagem e o manuseamento.

Leia atentamente as instruções de montagem, em especial as instruções de segurança, antes de montar e utilizar o produto. O não cumprimento destas instruções de montagem pode causar ferimentos graves ou danos no produto.

As instruções de montagem baseiam-se nas normas e regras em vigor na União Europeia. No estrangeiro, respeite também as diretrizes e leis específicas do país.

Guarde as instruções de montagem para utilização futura. Se entregar o produto a terceiros, certifique-se de que lhes entrega também estas instruções de montagem.

Utilização conforme a finalidade

O produto destina-se exclusivamente a cultivar e proteger plantas mais cedo na estação, especialmente em temperaturas mais frias. Uma caixa de cultivo precoce é uma espécie de mini-estufa que serve para criar condições ideais para a germinação de sementes e o crescimento de mudas. O produto destina-se exclusivamente à instalação em jardins ou espaços verdes semelhantes na esfera privada e não é adequado para uso comercial.

O produto não é um brinquedo para crianças.

Tenha em atenção que a montagem pode estar sujeita a regulamentos de construção. Antes da montagem, informe-se junto da autoridade de construção competente se e como pode instalar o produto. Caso viole estes regulamentos, a licença pode ser-lhe retirada. Se instalar o produto sem qualquer licença ou violar os regulamentos de construção, poderá ter de desmontar o produto.

Utilize o produto apenas conforme descrito nestas instruções de montagem. Qualquer outra utilização é considerada indevida e pode causar danos materiais ou mesmo lesões corporais.

Leia todas as notas de segurança e instruções. O não cumprimento destas pode causar ferimentos graves.

O fabricante ou o revendedor não se responsabilizam por danos resultantes de uma utilização inadequada ou incorreta.

Instruções de segurança

Perigo de explosão!

A radiação solar pode aquecer fortemente o produto. Substâncias explosivas podem explodir e substâncias facilmente inflamáveis ou combustíveis podem incendiar-se se forem armazenadas no produto.

Não guarde substâncias facilmente inflamáveis, combustíveis ou explosivas no produto.

Perigo de asfixia!

As crianças pequenas podem colocar peças de montagem na boca e engoli-las ou ficar presas no plástico da embalagem. Em ambos os casos, podem asfixiar-se.

- ▶ Mantenha as crianças pequenas afastadas de todas as peças de montagem e do local de montagem.
- ▶ Certifique-se de que as crianças pequenas não colocam peças pequenas na boca.
- ▶ Não deixe as crianças brincarem com o material de embalagem.

Risco de ferimentos!

Durante a montagem, existe um risco especial de ferimentos para crianças e pessoas com capacidades físicas, sensoriais ou mentais reduzidas. Elas podem não avaliar corretamente os riscos.

- ▶ Mantenha as crianças e pessoas com capacidades físicas, sensoriais ou mentais reduzidas afastadas do produto durante a montagem.
- ▶ Não deixe que crianças ou pessoas com capacidades físicas, sensoriais ou mentais reduzidas montem, limpem, façam a manutenção ou reparem o produto.

Risco de ferimentos!

Ao entrar no produto, pode partir devido ao seu peso. **Não entre no produto!**

Risco de danos!

O manuseamento inadequado do produto pode causar danos ao mesmo.

- ▶ Feche as janelas em caso de vento e tempestade.
- ▶ Certifique-se de que o produto está bem fixado.
- ▶ Um produto arrancado por ventos fortes ou tempestades pode causar danos a pessoas e bens!
- ▶ Remova a neve e o gelo do produto.
- ▶ O produto não foi concebido para suportar uma altura de neve superior a 10 cm. Alturas de camada de 36 cm de neve seca, 10 cm de neve molhada e 5,5 cm de gelo correspondem a um peso de aproximadamente 50 kg/m². O telhado não é transitável.
- ▶ Não coloque materiais pesados sobre o produto nem sobre os painéis de revestimento do produto.
- ▶ Em temperaturas baixas abaixo de zero, não bata com objetos duros nas placas alveolares. Isso pode causar a sua quebra.
- ▶ Deixe de utilizar o produto se as peças individuais apresentarem fissuras, rachaduras ou deformações. Substitua as peças danificadas apenas por peças de reposição originais adequadas.
- ▶ Não agrupe vários produtos num único local.
- ▶ O fabricante não se responsabiliza por danos causados por tempestades, vento, água e neve (recomendamos que, nos meses de inverno, o produto seja limpo da neve). Não é assumida qualquer garantia pela substituição de danos consequentes e patrimoniais.



Instruções de montagem

Antes da montagem

Verifique o produto e o conteúdo da embalagem

Risco de danos!

Se abrir a embalagem de forma descuidada com uma faca afiada ou outros objetos pontiagudos, o produto pode ser rapidamente danificado. Tenha muito cuidado ao abrir.

1. Retire as peças individuais do produto da embalagem.
2. Verifique se a entrega está completa com base nas listas de peças.
3. Verifique se as peças individuais do produto apresentam danos. Se for o caso, não monte nem utilize o produto.
4. Em caso de danos, contacte o nosso serviço de assistência por e-mail. Para questões gerais, não hesite em contactar-nos por telefone!

Determinar o local de instalação

Risco de danos!

O manuseamento inadequado do produto pode causar danos ao mesmo.

- ▶ Coloque o produto num local facilmente acessível e protegido do vento.
- ▶ Certifique-se de que o produto está bem fixado.
- ▶ Não coloque o produto na extremidade do seu jardim, para que seja acessível por todos os lados.
- ▶ Coloque o produto apenas num local adequado.

Fixação ao solo

Risco de danos!

O produto é feito de alumínio leve e placas ocas e não é pesado. Devido a isso e ao seu tamanho, oferece muita superfície de ataque ao vento e às tempestades e deve ser bem fixado.

- ▶ Prenda bem o produto ao solo para evitar danos causados pelo vento e tempestades.
- ▶ Um produto arrancado por ventos fortes ou tempestades pode causar danos à propriedade!

Para instalar o produto com segurança, coloque-o num local protegido e fixe-o firmemente no solo. Para isso, faça um furo nos quatro cantos inferiores e utilize âncoras ou estacas que sejam cravadas profundamente no solo para garantir a estabilidade.

Em alternativa, pode colocar peso adicional sobre a Mini estufa para a manter estável. Isto pode ser feito, por exemplo, adicionando pedras, tijolos ou outros objetos pesados no interior da caixa, nos quatro cantos inferiores

As estacas, cavilhas ou pesos adicionais para fixar o produto no solo não estão incluídos no fornecimento!

Risco de ferimentos!

Um produto arrancado por ventos fortes ou tempestades pode causar ferimentos em pessoas!

Montagem

Risco de ferimentos!

Realize a montagem passo a passo e com muito cuidado. Se não seguir rigorosamente estas instruções de montagem, podem ocorrer erros que podem ser fatais.

- ▶ Monte o produto com muito cuidado e passo a passo, conforme indicado nas instruções de montagem.
- ▶ O produto deve ser montado por duas pessoas adultas.
- ▶ Use luvas e óculos de proteção durante a montagem.
- ▶ Não entre no produto. Existe risco de perfuração.

Risco de ferimentos!

Os perfis de alumínio podem ter arestas vivas. Se não suavizar as arestas, pode cortar-se.

- ▶ Lixe as arestas afiadas dos perfis de alumínio com uma lima para não se cortar ou ficar preso nelas.

Risco de danos!

Devido aos movimentos durante a montagem, as ligações aparafusadas podem soltar-se um pouco. Isso pode tornar o produto instável.

- ▶ Após a montagem, aperte todas as ligações aparafusadas com uma chave de forquilha ou chave de anel.

Monte a estufa com a ajuda de pelo menos mais uma pessoa adulta.

Para a montagem, necessita de:

- Uma chave de fendas cruzada/planela
- Uma chave de boca dupla SW 10
- Uma aparafusadora a bateria
- Uma fita métrica
- Um lápis ou marcador metálico

Estas ferramentas não estão incluídas no fornecimento!

Nota sobre as nossas placas alveolares

Atenção!

No caso das placas alveolares, é importante ter em conta que existe um lado interior e um lado exterior. O lado colado ou marcado com «lado exterior» na borda é revestido com uma camada de proteção UV. Para evitar confusões, retire sempre a película após colocar a placa correspondente.



Limpeza e manutenção

Limpeza

Risco de danos!

O manuseamento inadequado do produto pode causar danos ao mesmo.

- ▶ Não utilize produtos de limpeza ácidos, solventes, alvejantes ou corrosivos para a limpeza.
- ▶ Não utilize esponjas de arame ou de aço, esponjas abrasivas ou que risquem, panos ou escovas para a limpeza. Caso contrário, as superfícies podem ser danificadas.
- ▶ Não utilize aparelhos de limpeza a vapor ou de alta pressão para a limpeza. Caso contrário, o produto poderá ser danificado.
- ▶ Limpe o produto apenas com água fria ou morna.

Manutenção

Risco de danos!

O produto oferece uma grande superfície de ataque ao vento e às tempestades. As ligações aparafusadas podem soltar-se rapidamente.

- ▶ Após ventos fortes ou tempestades, verifique se as placas alveolares estão bem fixadas e se as ligações aparafusadas estão firmes.
- ▶ Verifique a cada três a quatro meses se as ligações aparafusadas do produto ainda estão firmes.
- ▶ Se necessário, aperte as ligações aparafusadas.

Eliminação

Elimine a embalagem!

Elimine a embalagem por tipo de material. Coloque o cartão e o papelão no lixo de papel, e as películas plásticas na recolha seletiva.



Elimine a estufa!

Elimine o produto de acordo com as leis e regulamentos em vigor no seu país.

Dados técnicos

Modelo	Estufa para tomates Emma
Referência	TH 147/73
Peso	24 kg
Dimensões (L x P)	147 x 73 cm
Altura	173 cm na frente, 173 cm atrás
Material da estrutura	Perfis de alumínio
Material das placas alveolares	Policarbonato, com proteção UV

Declaração de garantia

Garantia

Período de garantia

Para além da responsabilidade legal do vendedor por defeitos em Mini estufas adquiridas através de nós, oferecemos uma garantia de 15 anos para a construção e a estrutura e uma garantia de 10 anos para as nossas placas alveolares.

O prazo de garantia começa na data da receção da mercadoria. Eventuais entregas de substituição não implicam qualquer prolongamento do prazo de garantia.

Âmbito da garantia

A garantia para as nossas Mini estufas aplica-se exclusivamente à construção e à estrutura. A garantia não abrange componentes de entrega, tais como vedantes, peças de plástico e elementos de ligação. Da mesma forma, a garantia não se estende aos nossos acessórios complementares.

A garantia para as nossas placas alveolares abrange exclusivamente a sua resistência às intempéries. Apenas é válida em relação à compra de um dos nossos produtos. Em caso de reclamações justificadas no âmbito da garantia, aplica-se o seguinte plano de garantia em relação às placas alveolares:

Tempo a partir da data de aquisição Substituição de material:

- ▶ Até 5 anos 100 %
- ▶ No 6.º . Ano 75 %
- ▶ No 7.º . Ano 60 %
- ▶ No 8.º . Ano 45 %
- ▶ No 9.º . Ano 30 %
- ▶ No 10.º . Ano 15 %

Condições da garantia

O requisito básico para a utilização da garantia é a montagem profissional e a manutenção adequada, tanto da estrutura como das placas duplas com câmara oca. A garantia caduca em caso de reconstrução.

Exclusão da garantia

Além disso, a garantia não se estende a defeitos e danos que sejam direta ou indiretamente atribuíveis a:

- ▶ Utilização do material não conforme com as nossas instruções
- ▶ Danos causados por manuseamento inadequado antes, durante ou após os trabalhos de montagem
- ▶ Danos causados por força maior
- ▶ Fundações e fixações inadequadas
- ▶ Localização inadequada (por exemplo, com exposição especial ao vento ou ao calor)
- ▶ Fixação insuficiente do produto
- ▶ Alterações no local de montagem do artigo fornecido
- ▶ Limpeza inadequada com produtos de limpeza inadequados (incluindo produtos de limpeza agressivos, água salgada, etc.)
- ▶ Falta de manutenção (limpeza) do produto
- ▶ Contacto do material com produtos químicos incompatíveis

- ▶ Instalação incorreta das placas duplas, bem como a ocorrência de riscos e
- ▶ Tensões ou utilização de colas, massas de vedação ou outros materiais incompatíveis
- ▶ Alterações de cor na superfície revestida a pó devido à radiação solar
- ▶ Alteração da superfície das peças prensadas devido à formação de uma camada de óxido natural
- ▶ Juntas de manutenção (juntas de silicone)
- ▶ Utilização comercial

Os direitos de garantia só podem ser reivindicados mediante a apresentação do recibo de compra original, desde que o cliente tenha cumprido as suas obrigações de pagamento decorrentes do contrato de compra.

Se uma reclamação de garantia for apresentada dentro do período de garantia concedido e considerada justificada, forneceremos substituição gratuita do material. Esta garantia não cobre quaisquer outras reclamações de garantia, tais como a substituição de danos diretos ou indiretos ou outros danos consequentes.

Esta garantia não cobre qualquer outra responsabilidade, como a remoção ou instalação de peças reclamadas ou entregues posteriormente, bem como outros custos adicionais ou danos consequentes. Tal responsabilidade existe apenas no âmbito das disposições legais.

O seu produto deve ser limpo de neve e gelo durante os meses de inverno!

Lista de peças

Estufa para tomates 147 x 73 cm







ESQUE- MA	N.º DE ARTIGO .	DESIGNAÇÃO	COMPRIMENTO	UNID.
	101001	ProÂl em cima/em baixo	1407 mm	4
	101018	ProÂl em cima/em baixo	677 mm	4
	101035	Perfil de canto	1708 mm	4
	101052	Perfil central - Parede traseira	1649 mm	1
	101069	Dobradiça da porta	1650 mm	2
	101086	Perfil lateral da porta	1648 mm	4
	101103	Perfil superior da porta/ inferior	682 mm	4
	101120	Perfil da porta no meio	682 mm	2
	101137	Dobradiça do teto	1407 mm	1
	101154	Perfil de janela - longo	1459 mm	2
	101171	Perfil da janela - lateral	705 mm	2
	101188	Perfil de janela - Centro	705 mm	1
	763299	Perfil H	677 mm	4

Painéis alveolares

		Painel alveolar de parede	700 x 835 mm	8
		Porta de painel alveolar	700 x 793 mm	4
		Janela de placa alveolar	700 x 721 mm	2

ESQUE- MA	N.º DE ARTIGO .	DESIGNAÇÃO	COMPRIMENTO UNID.
	200101	Conector de canto	8
	200111	Proteção de cantos - Janelas	3
	200121	Tampa	4
	200131	Expositor	2
	200201	Placas para expositores	2
	200211	Reforço de canto	4
	200221	Fecho magnético	4
	200231	Puxador de porta	2
		Suporte inferior em plástico	

Parafusos

	690509	Parafuso M6x12	40
	690510	Parafuso de cabeça chata M6x16	6
	690547	Porca M6	46
	664753	Parafuso para chapa 4,2x22 (janela + porta)	28
	9040557	Parafuso para chapa metálica - Íman	8
	9040556	Parafuso autoperfurante 4,8 x 13	19

NOTA



O perfil longitudinal na parte frontal é montado com a ranhura para a fixação das placas alveolares virada para baixo.
Nos outros três perfis, estas ranhuras ficam viradas para cima!

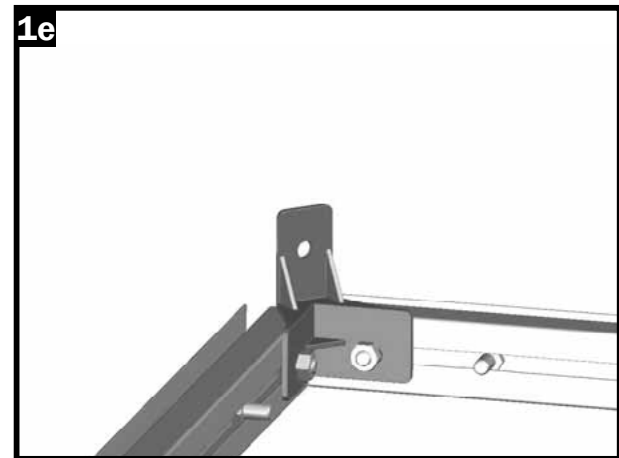
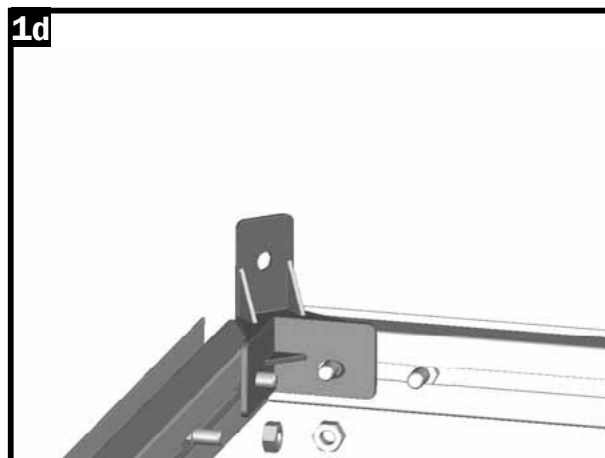
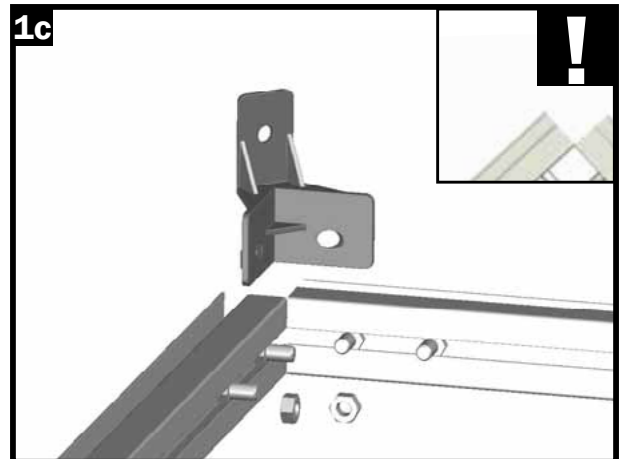
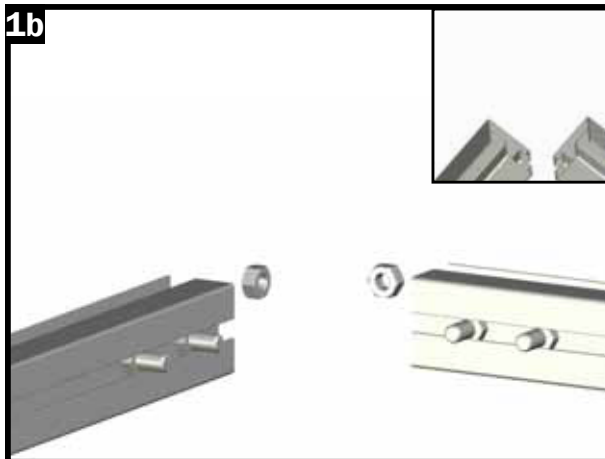
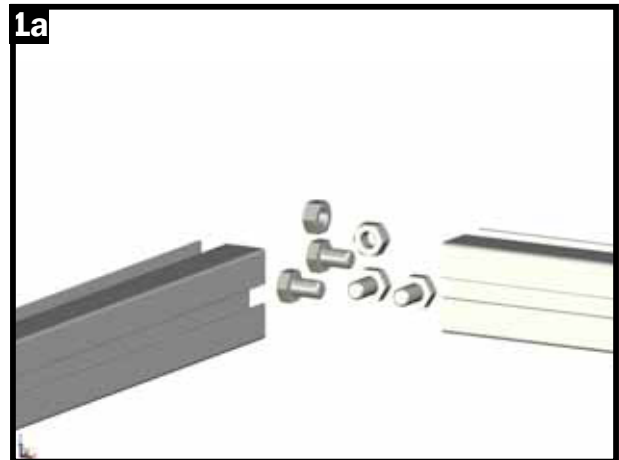
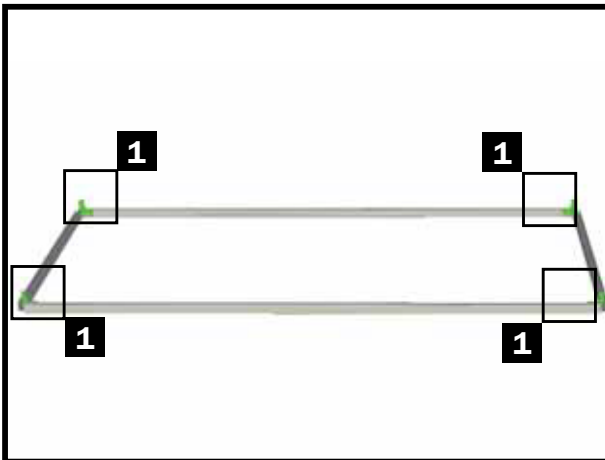
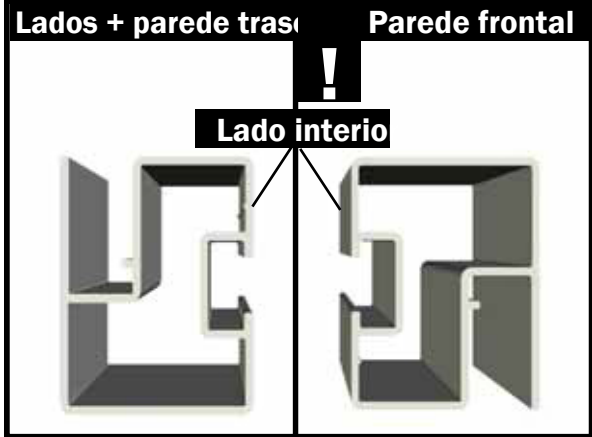

Passo 2 - Montagem dos montantes de canto

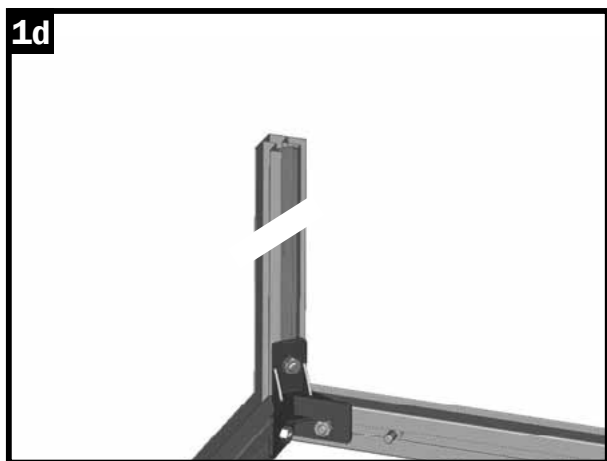
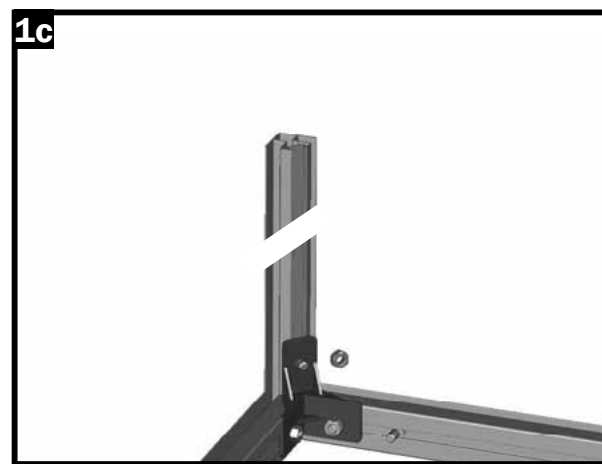
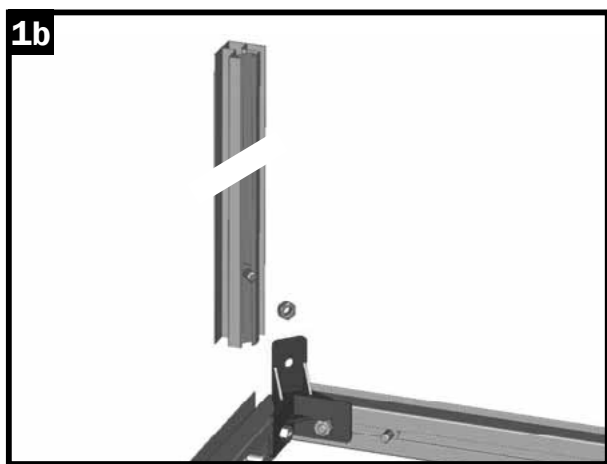
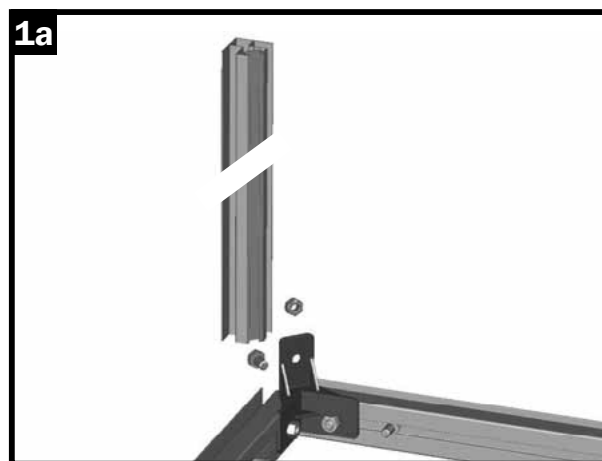
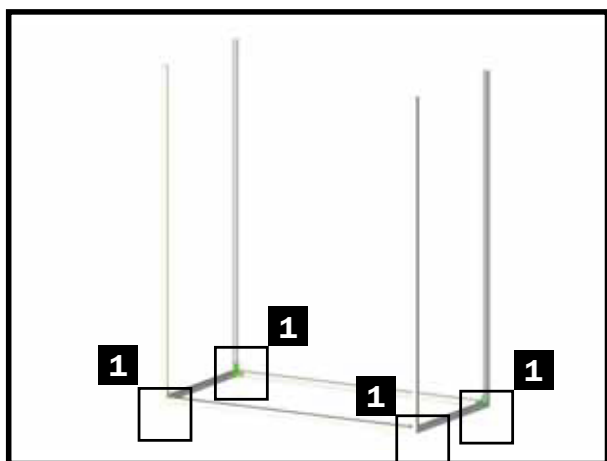

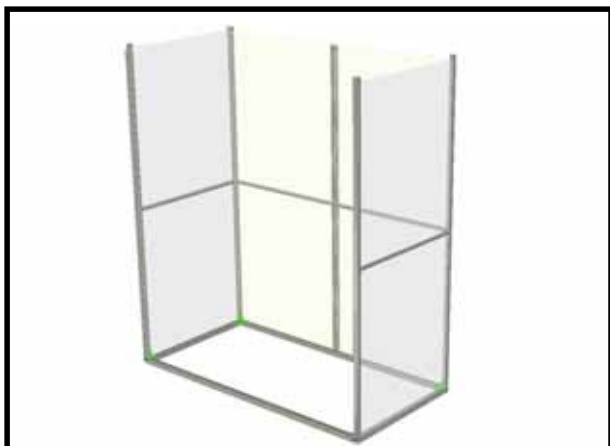

NOTA



Tenha em atenção o lado interior e o lado exterior ao montar as placas alveolares! O lado exterior está marcado com uma inscrição ou uma película!

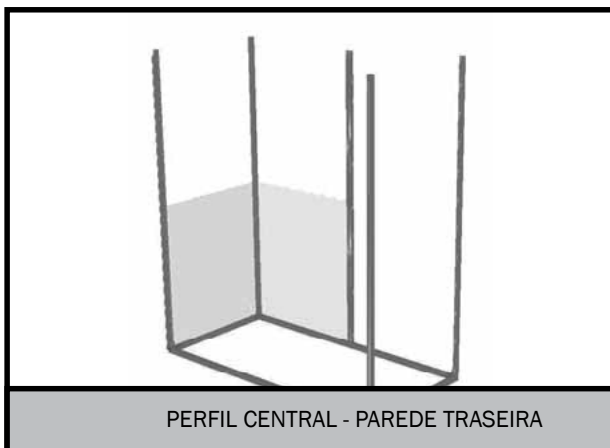
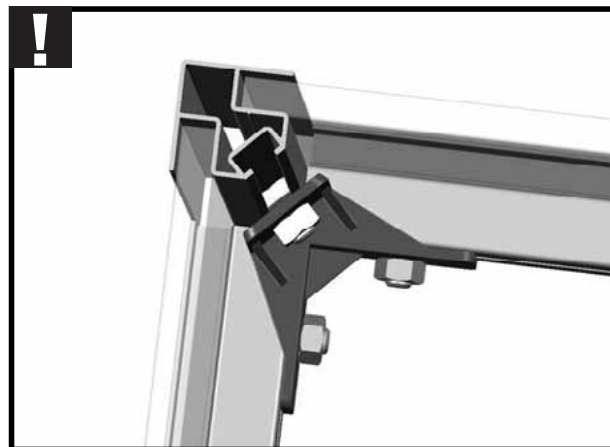
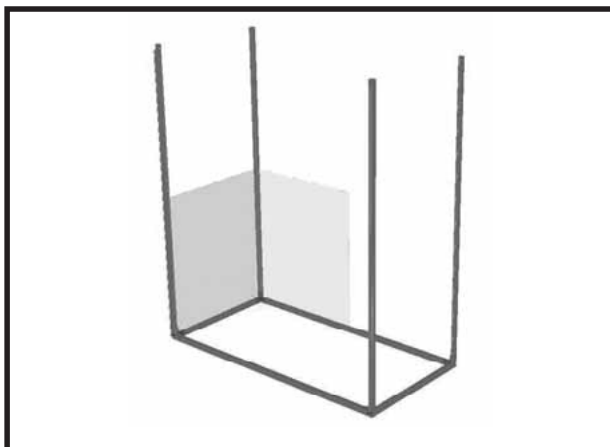
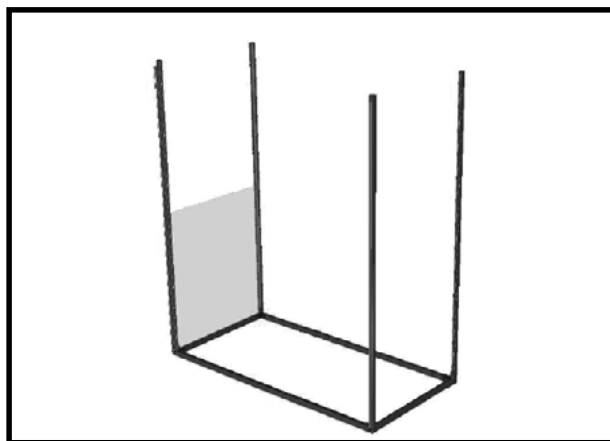
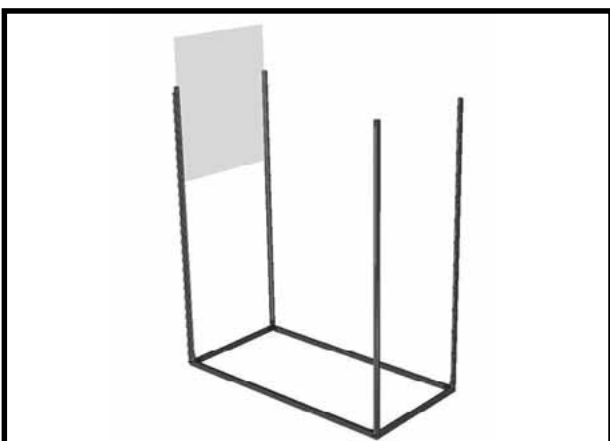

PERFIL CENTRAL - PAREDE TRASEIRA

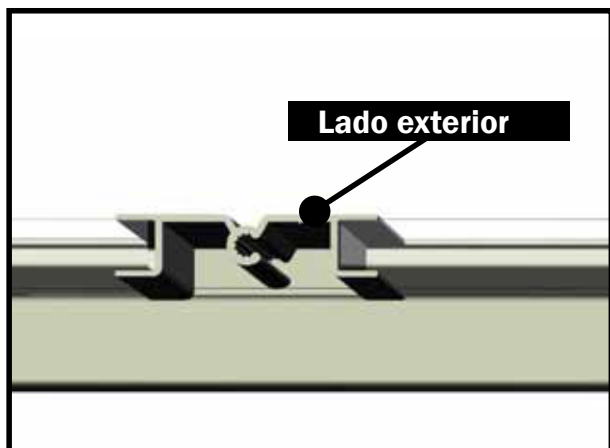

Passo 3 - Envidraçamento das paredes

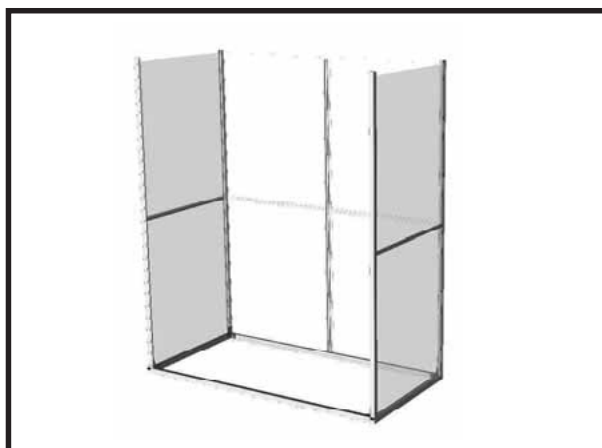
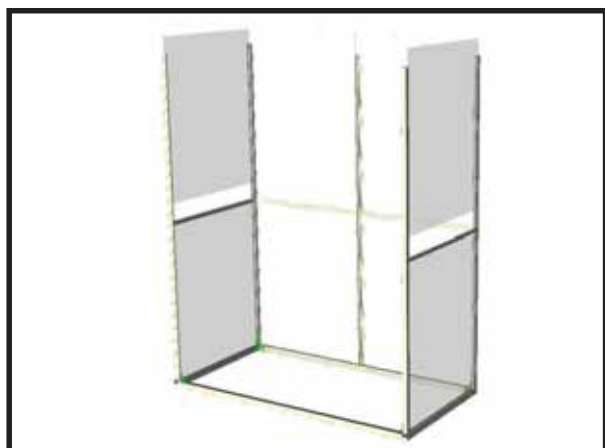
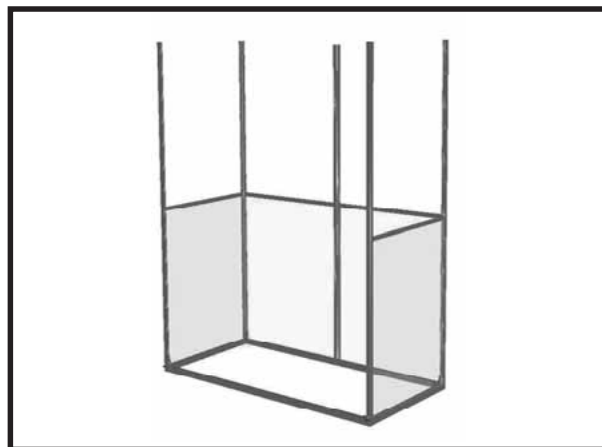
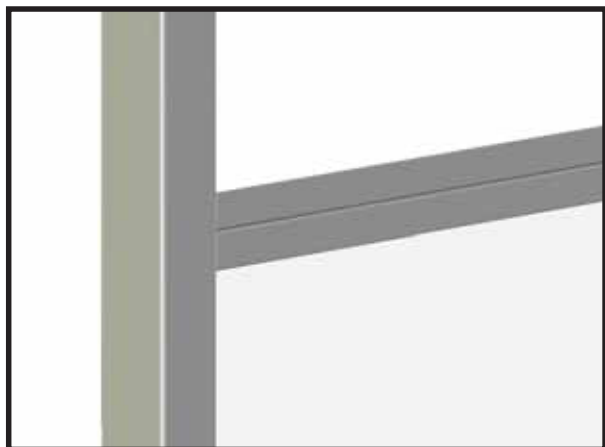
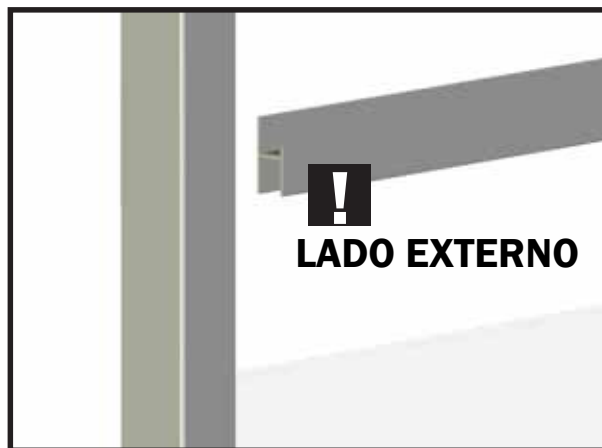
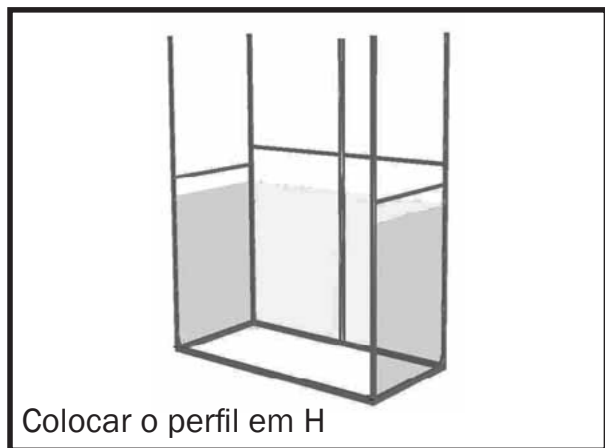
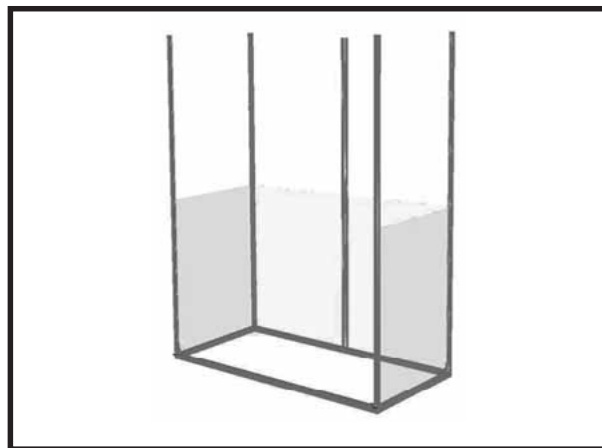
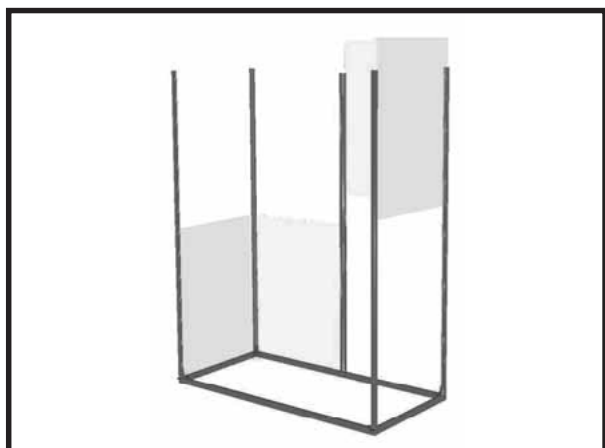

Passo 4 - Fixação dos perfis de parede na parte superior

NOTA

Para tornar mais visível a colocação das tampas nos perfis de canto, mostramos isso já nas duas ilustrações seguintes - mas é mais fácil colocar primeiro o conector de canto e, em seguida, as tampas de canto, pois, caso contrário, já não será possível inserir o parafuso M6x12!

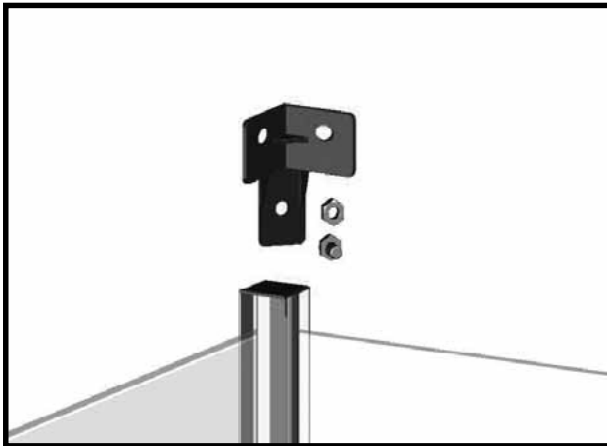
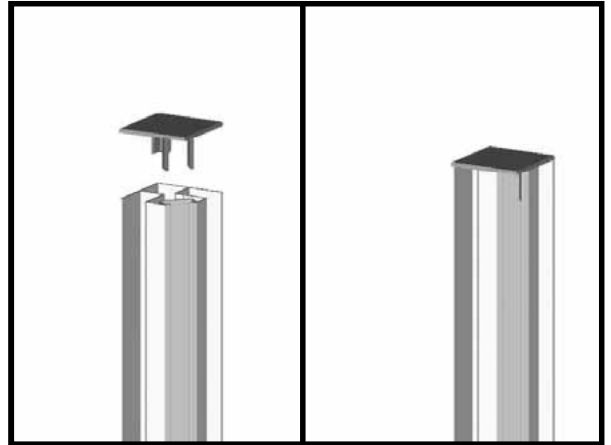

Passo 4 - Fixação dos perfis de parede na parte superior

NOTA

O perfil longitudinal superior na parte frontal é montado com a ranhura para a fixação das placas alveolares voltada para cima.

Nos outros três perfis, estas ranhuras ficam viradas para baixo!

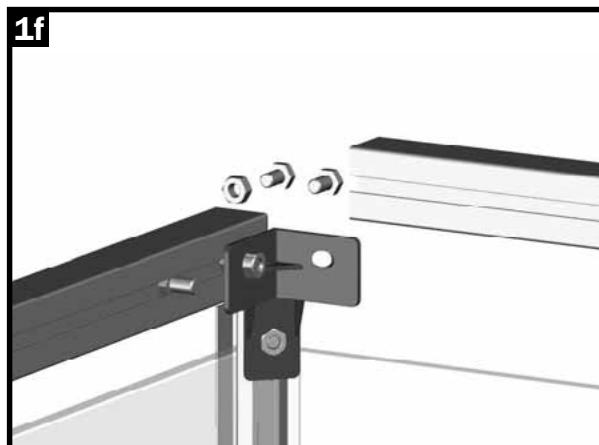
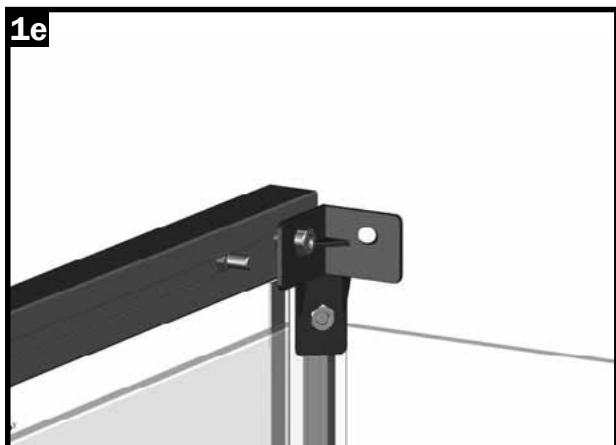
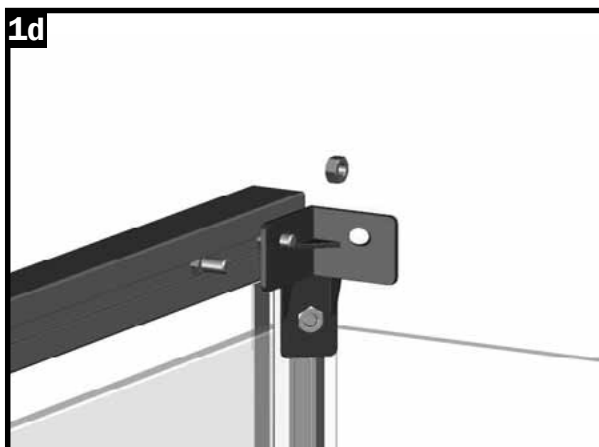
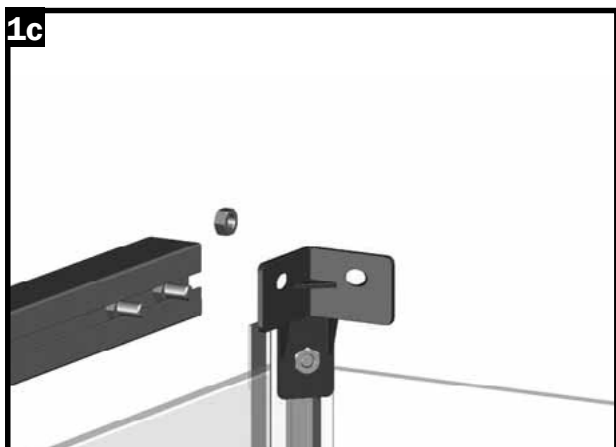
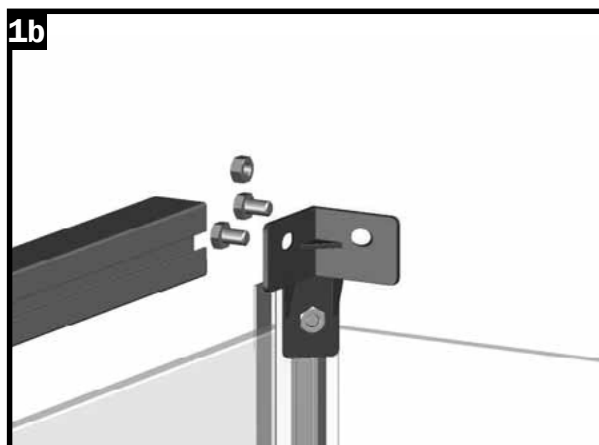
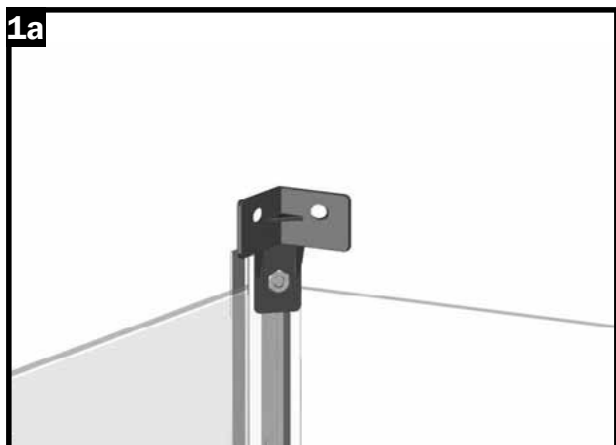
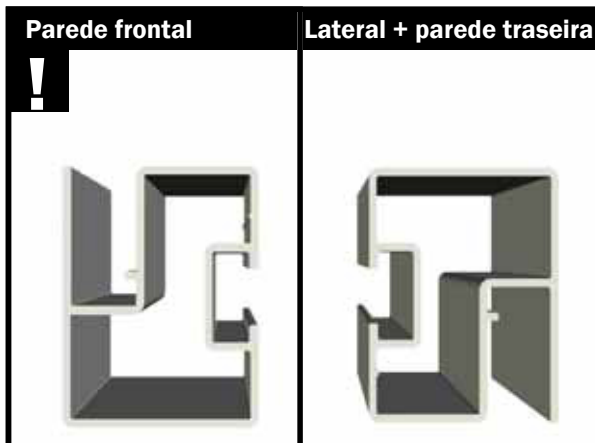

Passo 4 - Fixação dos perfis de parede na parte superior

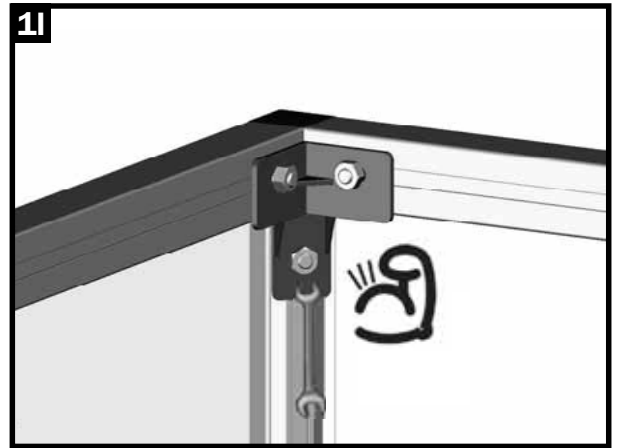
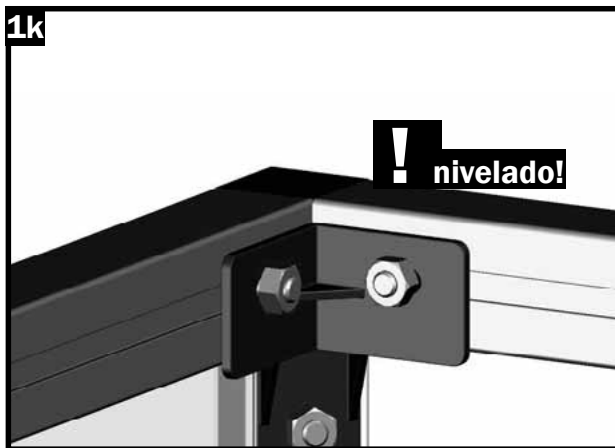
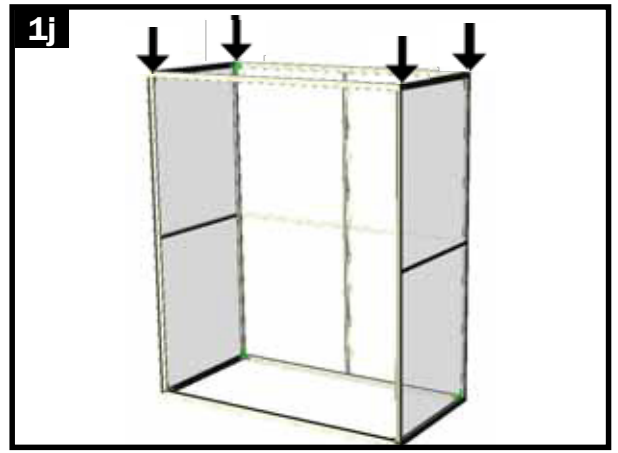
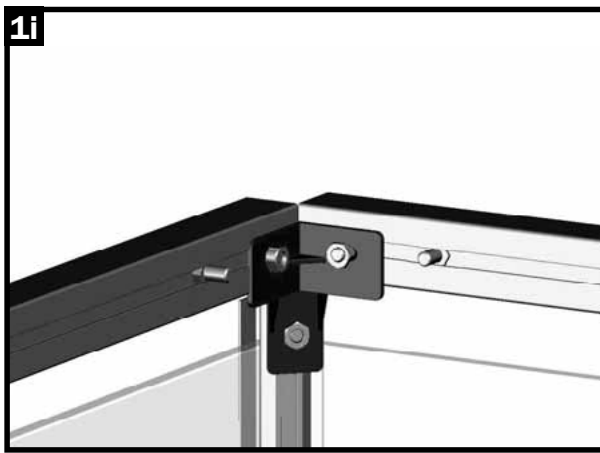
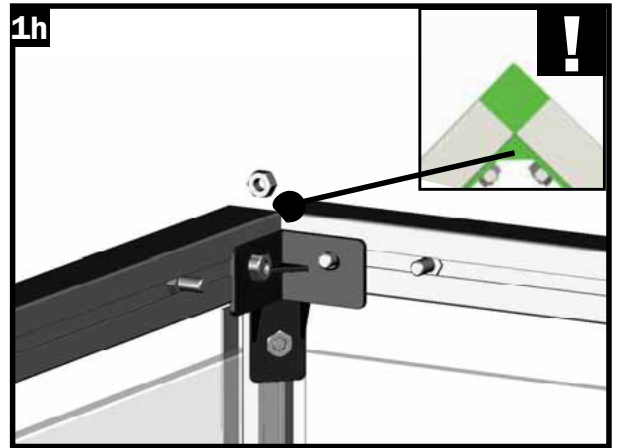
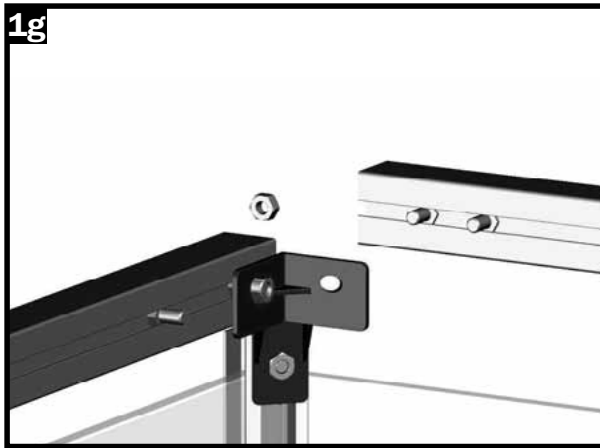

Passo 5 - Colocação dos reforços de canto na parte superior

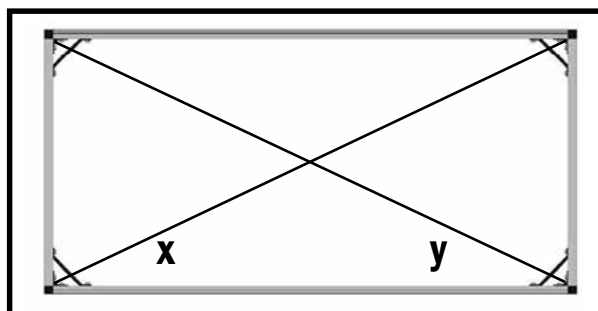
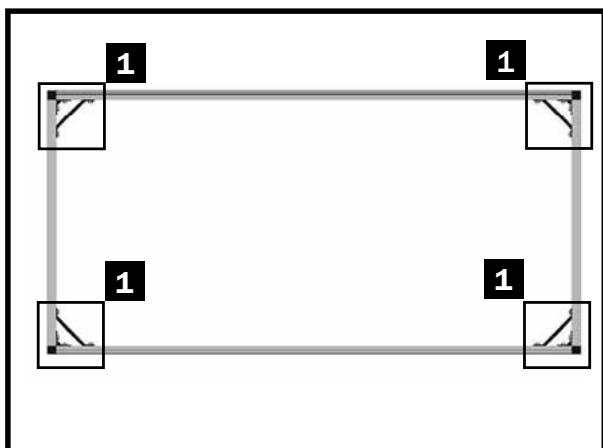

NOTA

Certifique-se de que as diagonais x e y têm exatamente os mesmos comprimentos!

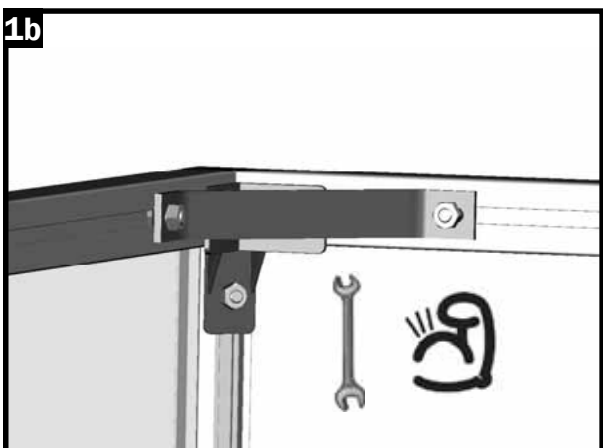
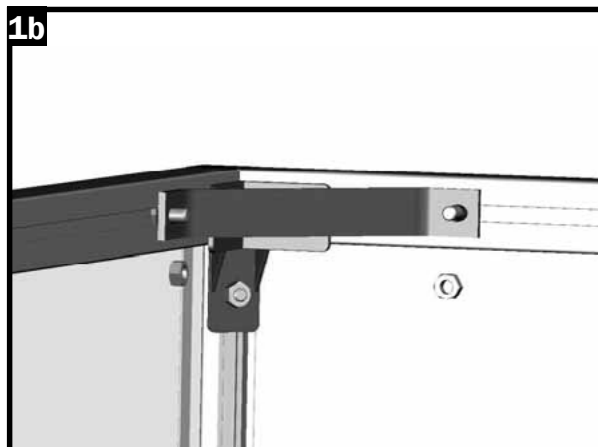
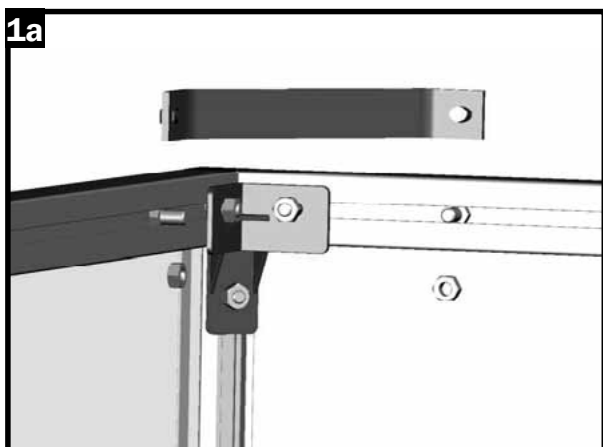

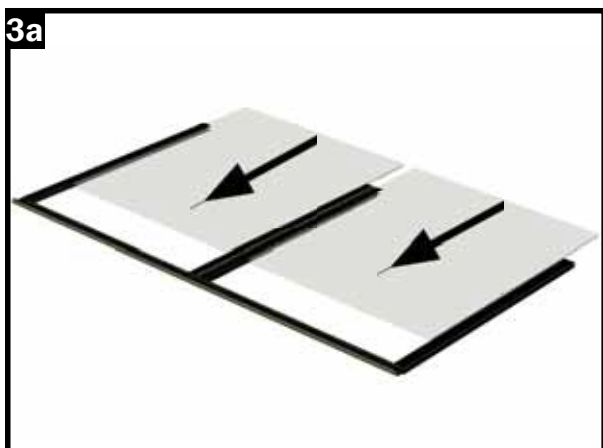
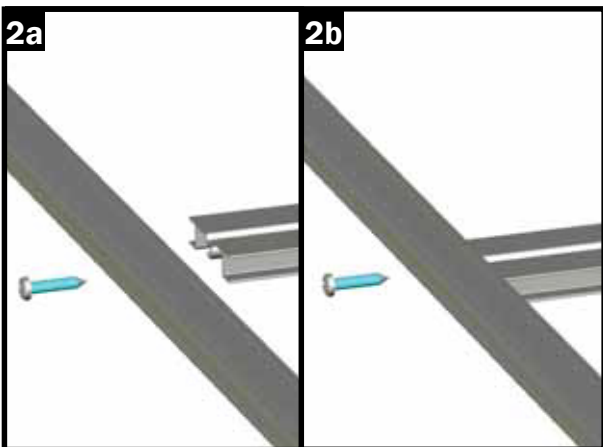
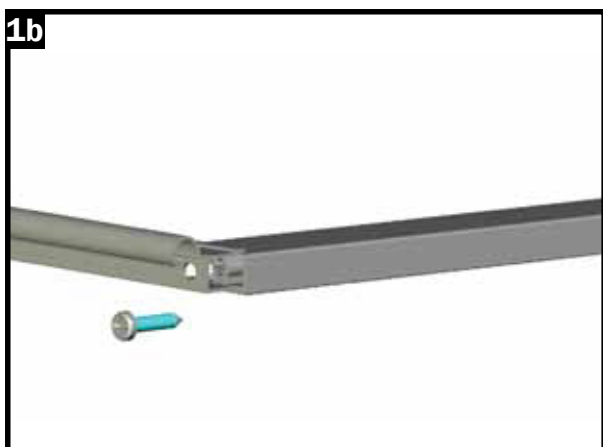
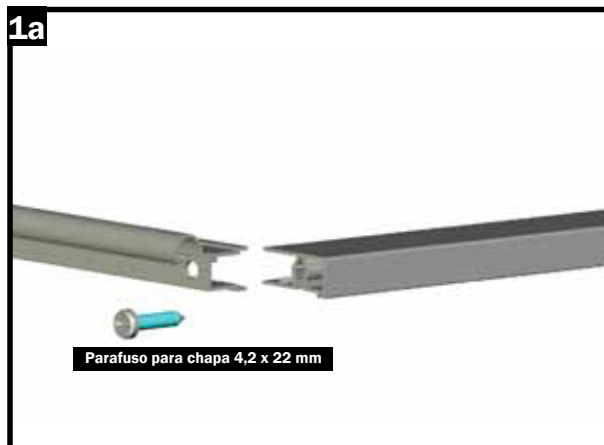
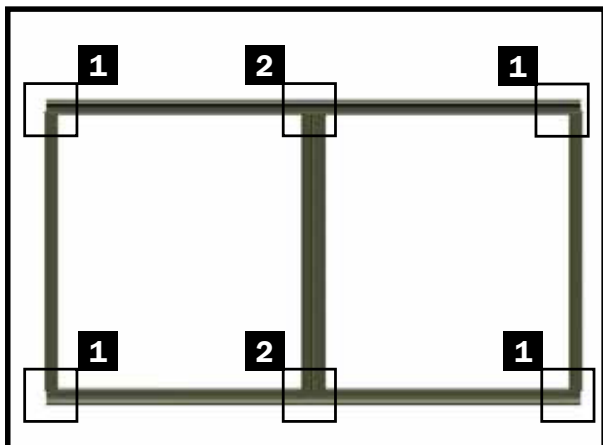

Passo 6 - Montagem e instalação da janela

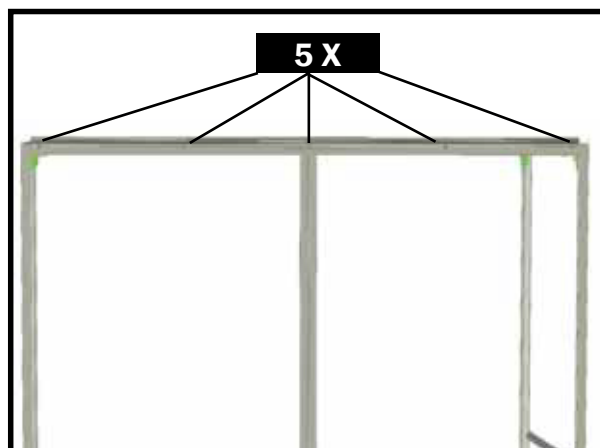
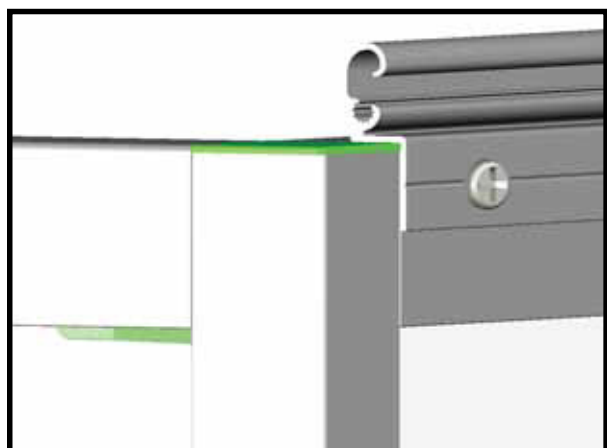
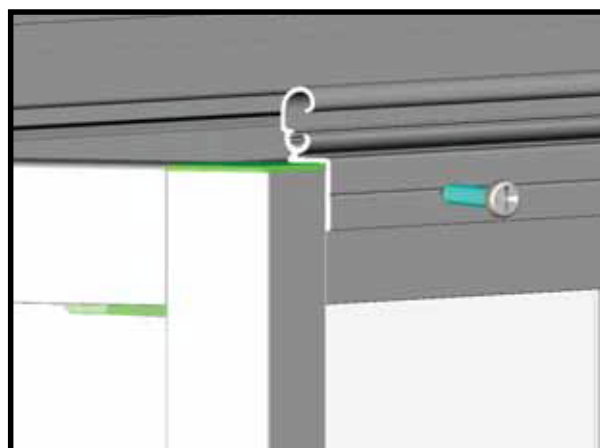
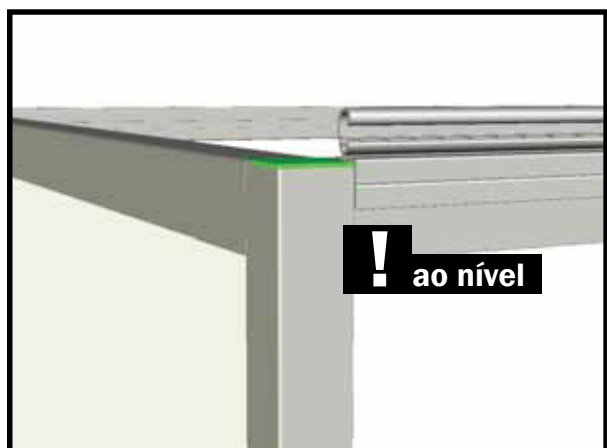
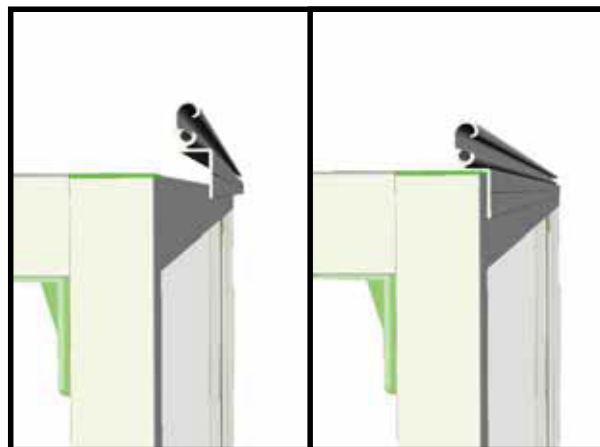
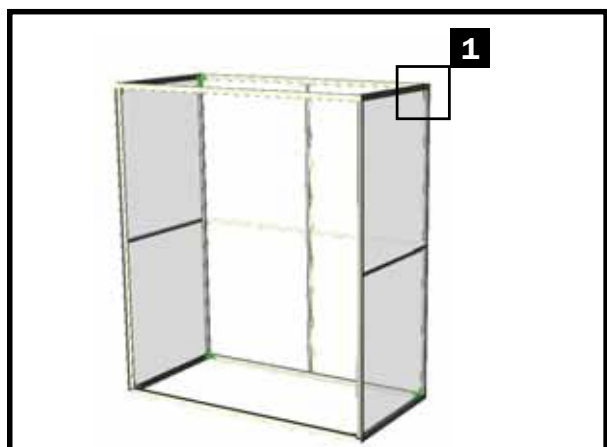
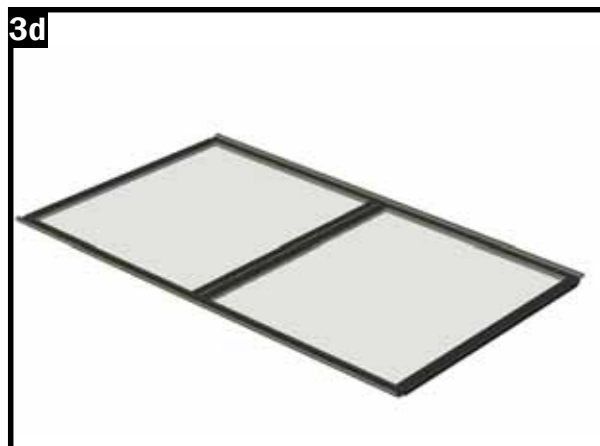
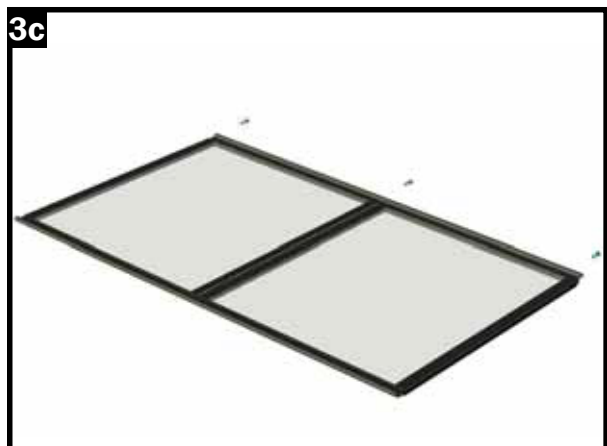

Passo 6 - Montagem e instalação da janela

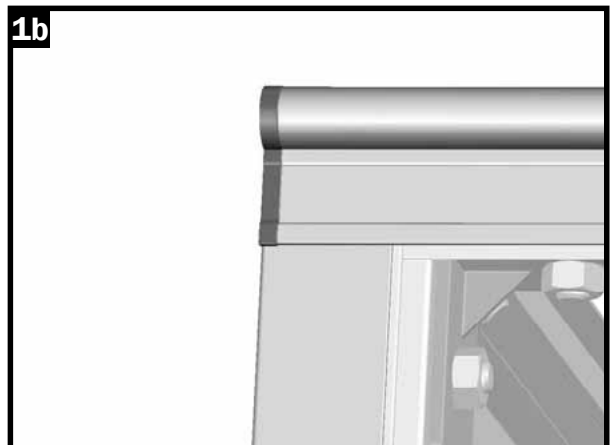
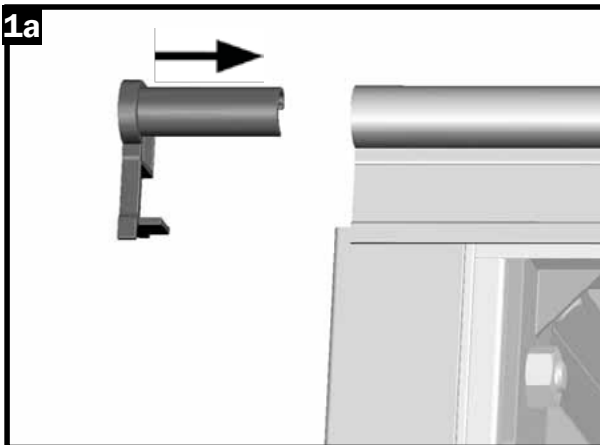
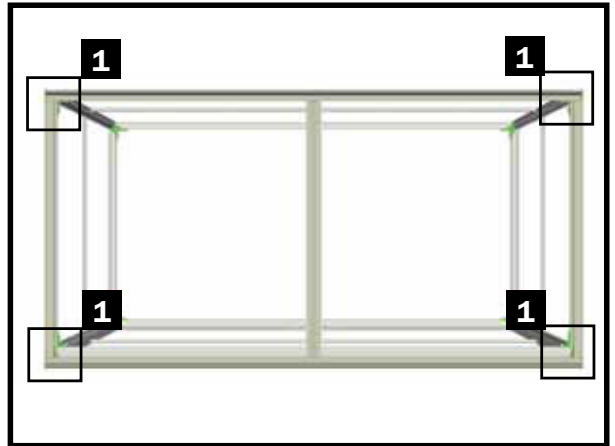
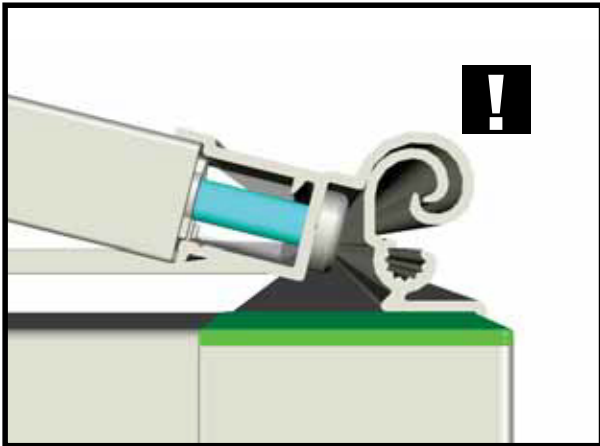
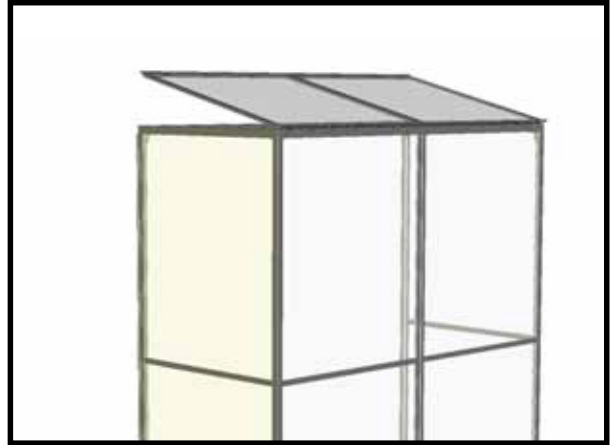
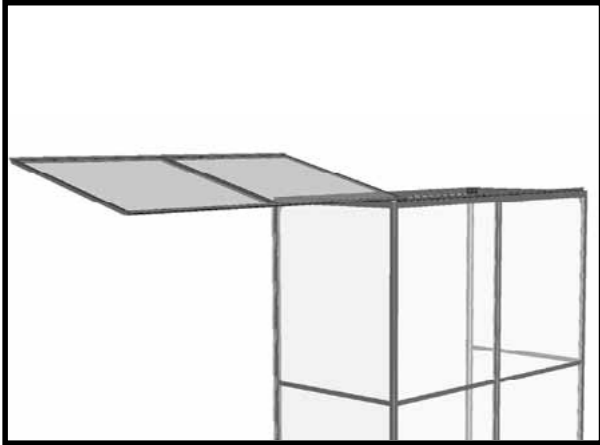

Passo 7 - Montagem dos suportes da janela

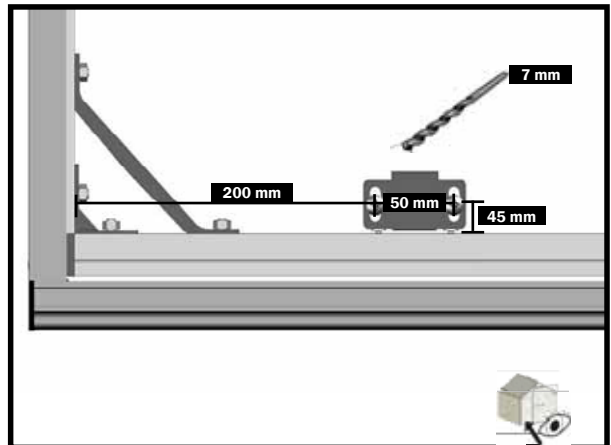
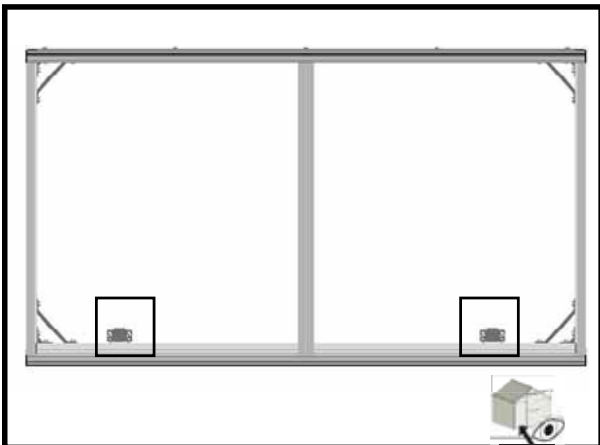
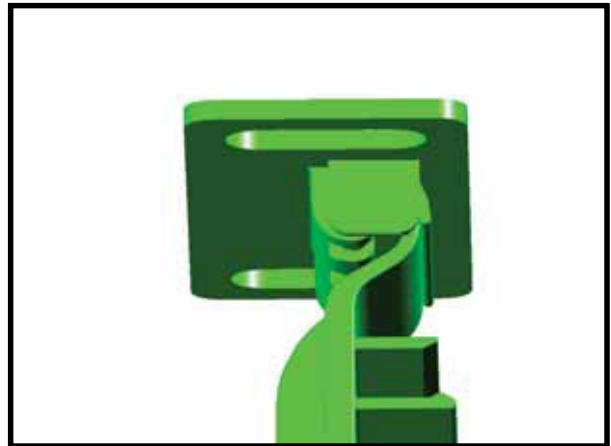
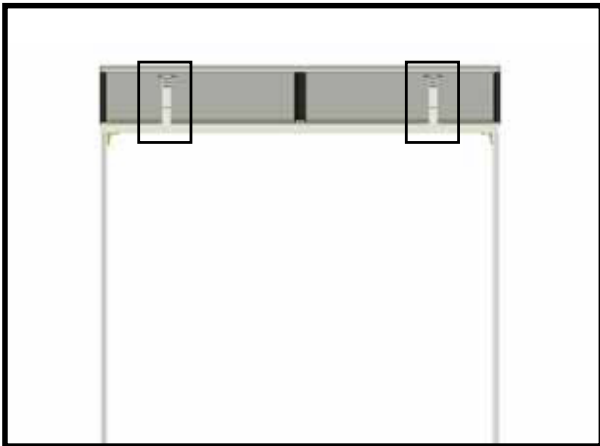

! NOTA

O suporte para janela é aparafusado diretamente à placa alveolar.

Para tal, faça dois furos de 7 mm à esquerda e à direita do suporte da janela, atravessando a placa alveolar. Consulte as dimensões no esboço anexo.

Aparafuse o suporte com duas parafusos de cabeça chata M6x16 e porcas M6 em cada lado.

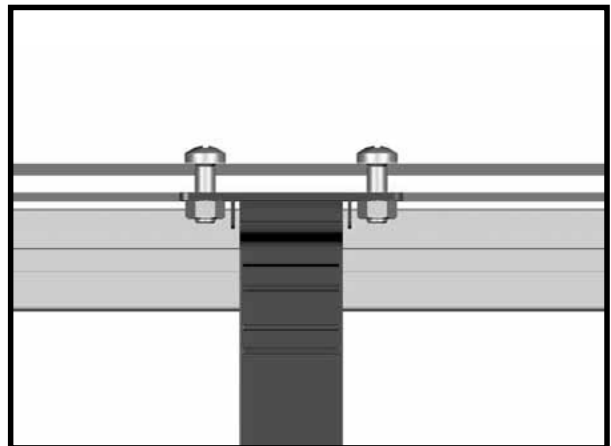

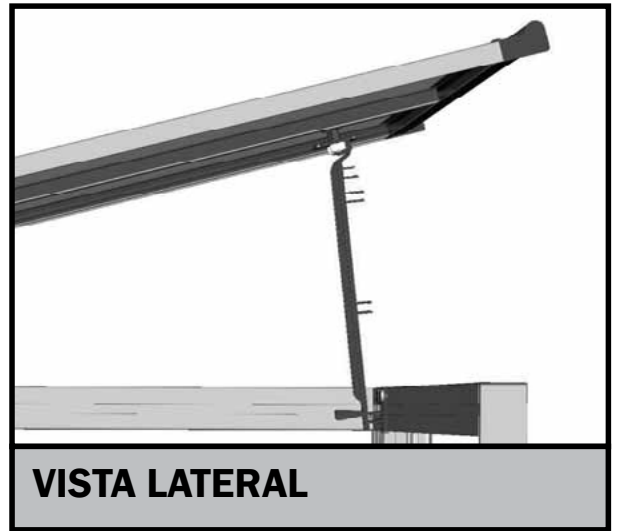
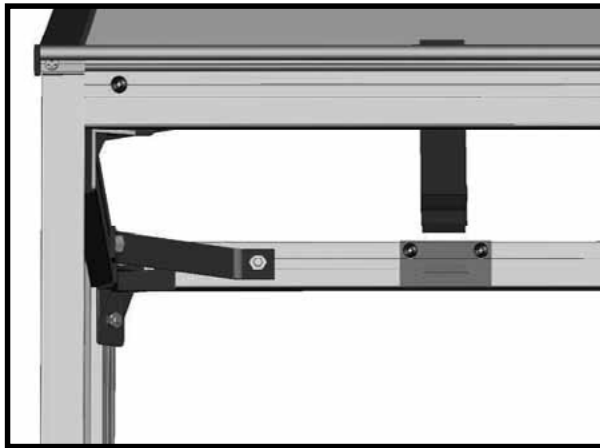
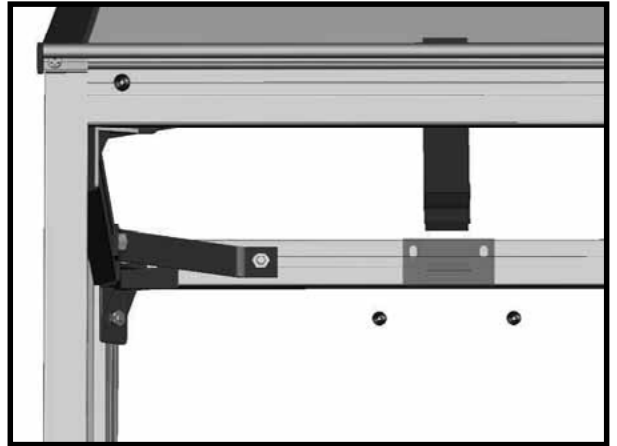
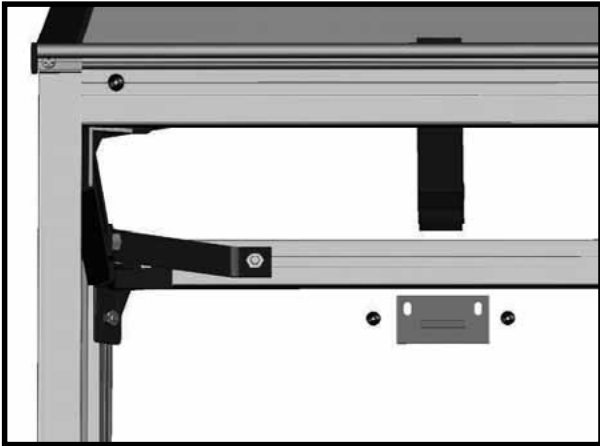

Passo 8 - Montagem e instalação das folhas da porta

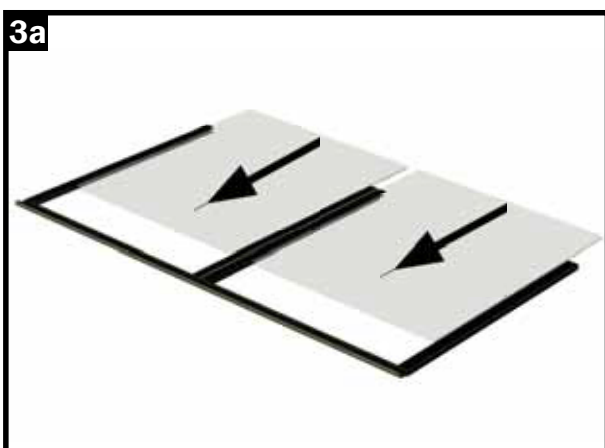
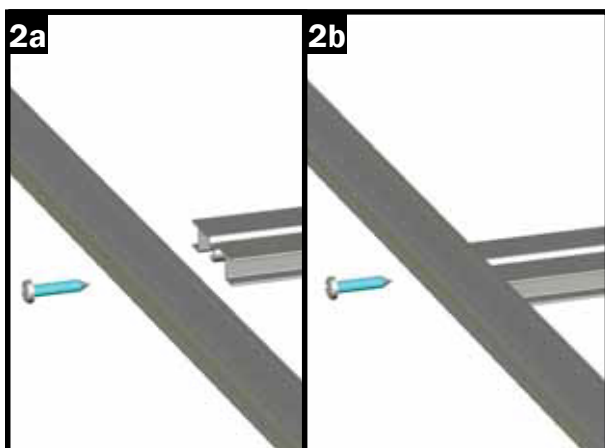
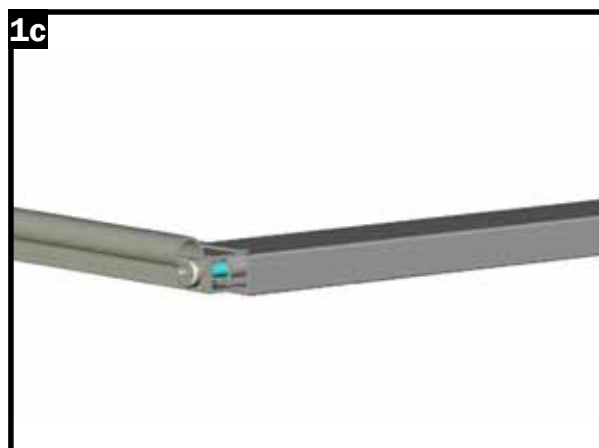
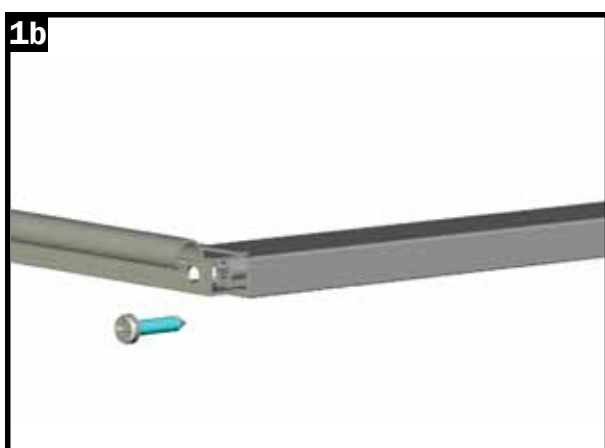
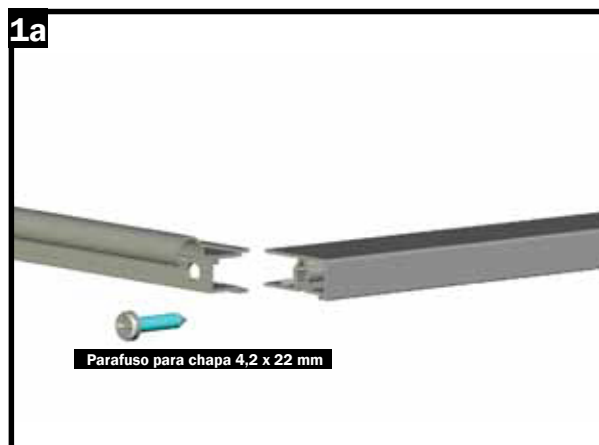
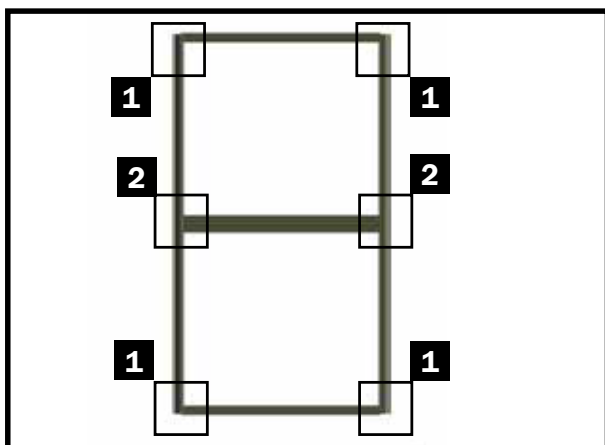

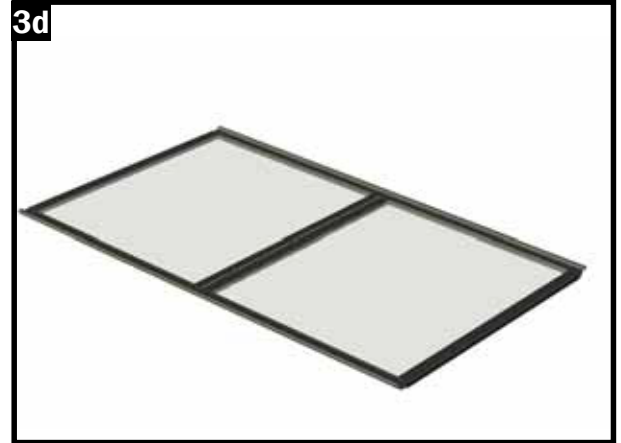
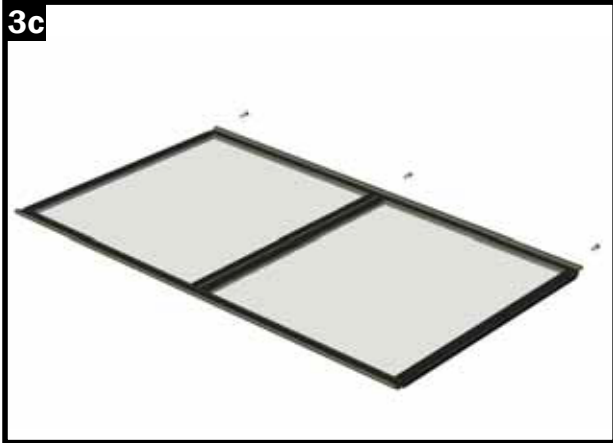

NOTA
Antes de aparafusar as dobradiças laterais da porta, aparafuse o suporte inferior de plástico na parte inferior de cada uma delas – utilize para isso um parafuso para chapa de 4,2x22 mm.

Certifique-se de que estes apoios de plástico são aparafusados de forma a que, ao instalar as dobradiças da porta à esquerda e à direita, fiquem localizados na parte inferior!

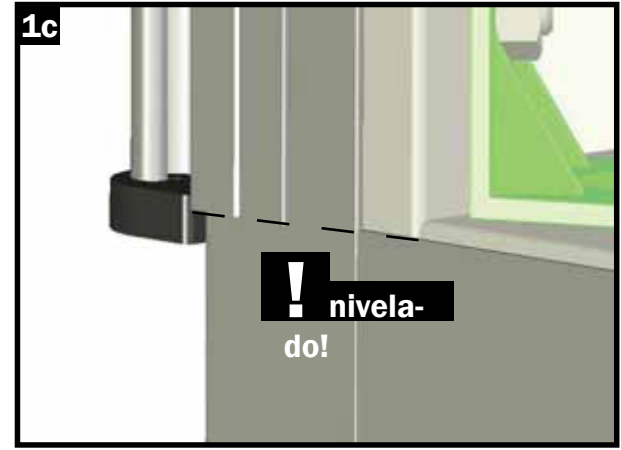
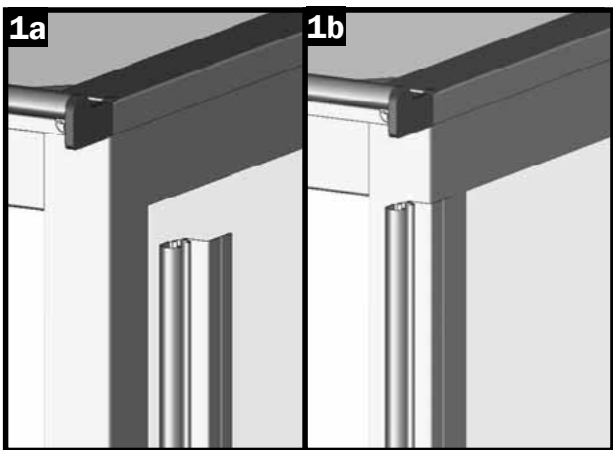
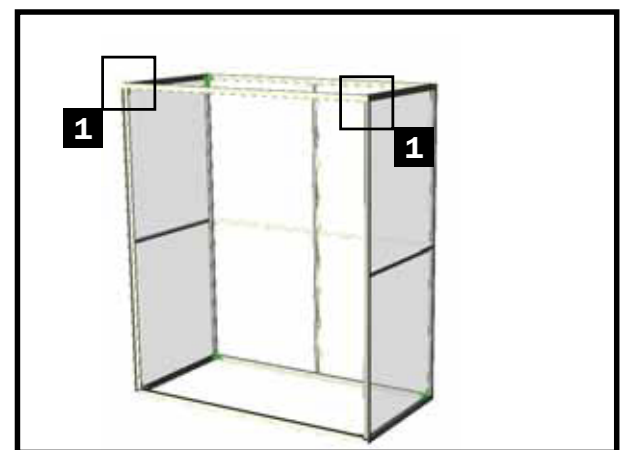
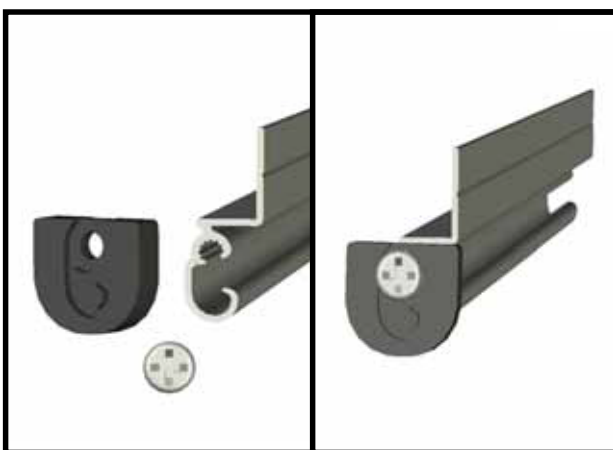
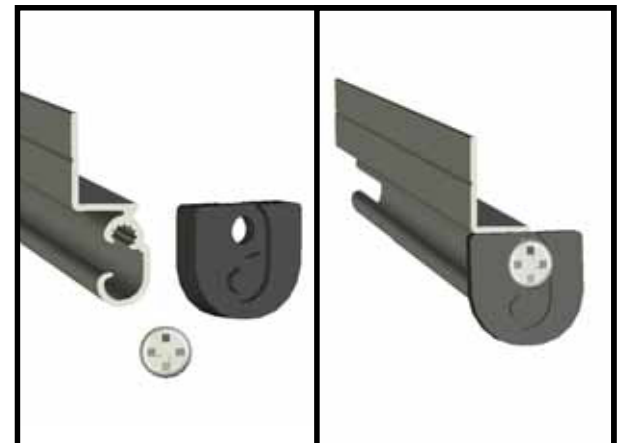

Passo 8 - Montagem e instalação das folhas da porta

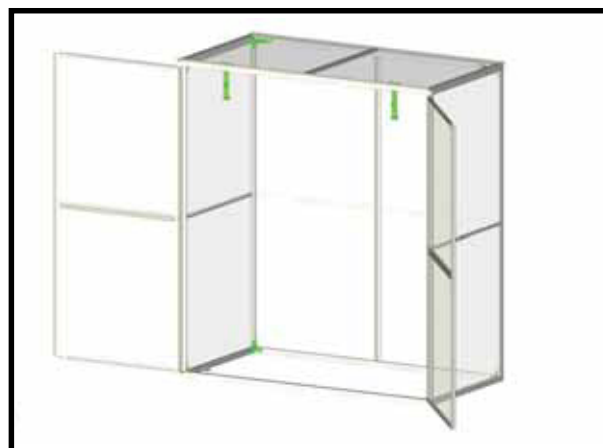
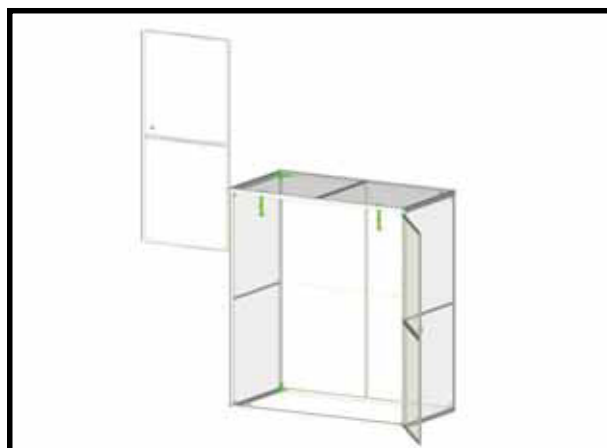
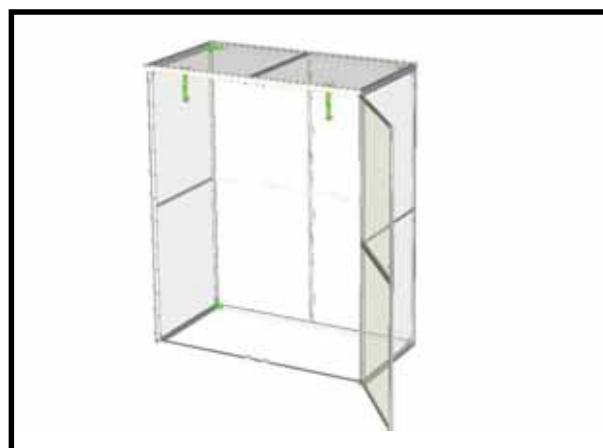
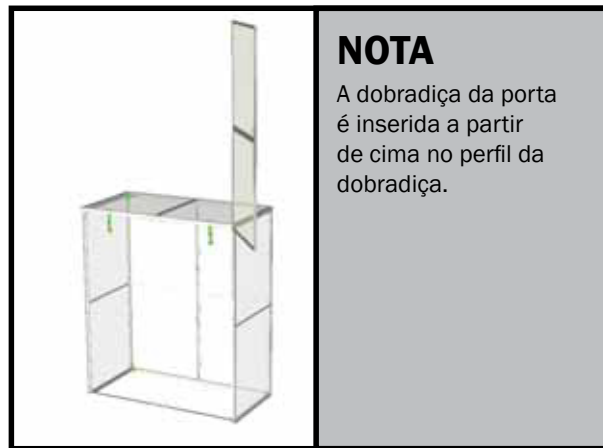
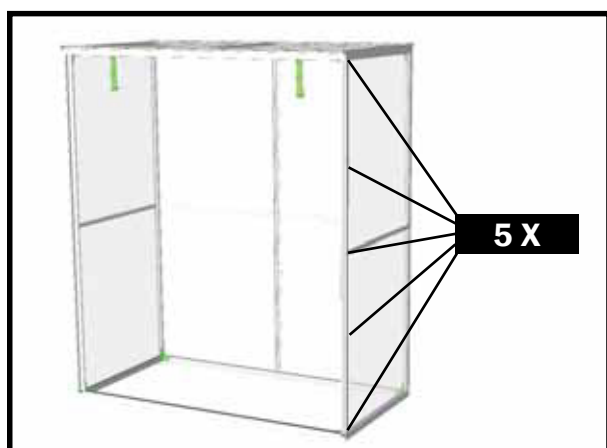
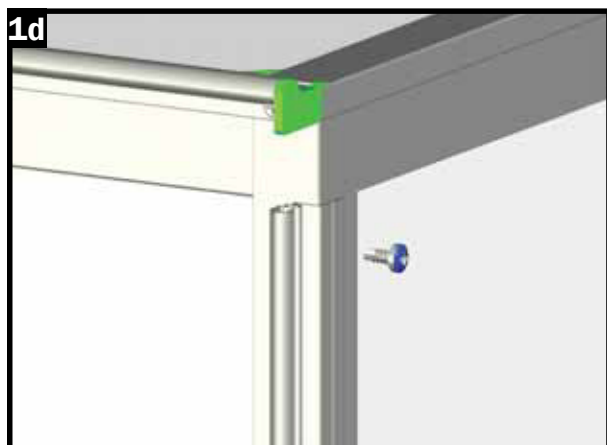

Por fim, os quatro ímanes são fixados na parte superior e inferior do perfil da parede frontal. As peças metálicas necessárias como contrapartes são aparafusadas na alça da porta. Utilize para isso os parafusos de cabeça escareada de 4,2*9,5 mm.

Por fim, são montadas maçanetas em forma de cogumelo em ambas as dobradiças da porta.

Para tal, faça um furo de 7 mm na placa de reforço da dobradiça da porta com uma broca e aparafuse as maçanetas tipo cogumelo com parafusos de cabeça chata M6x16.

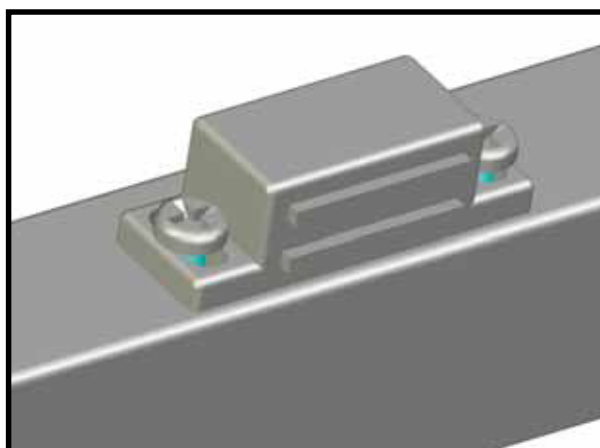
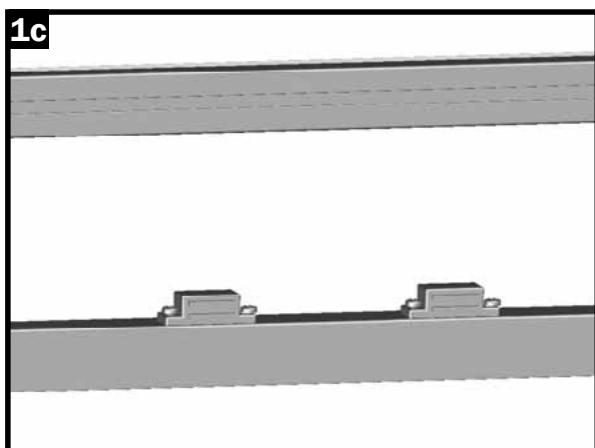
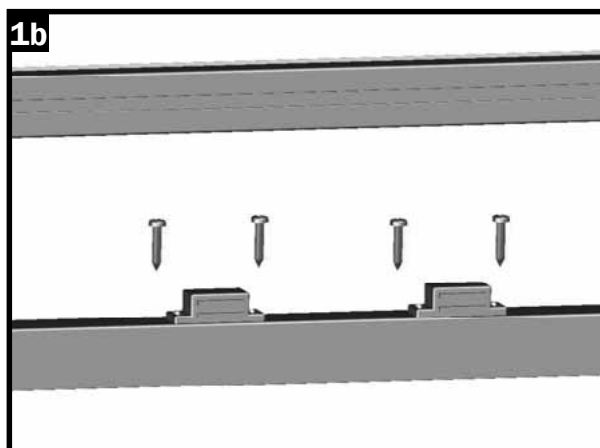
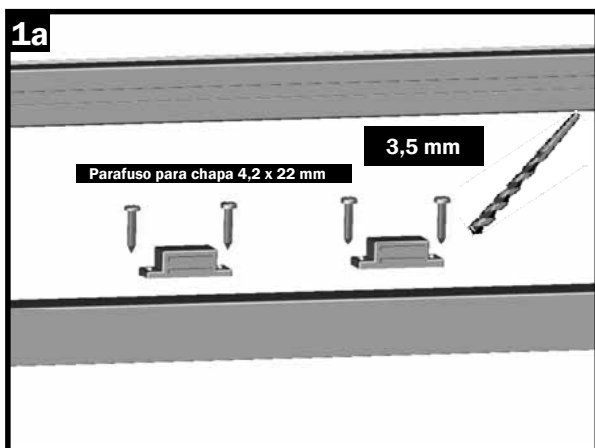
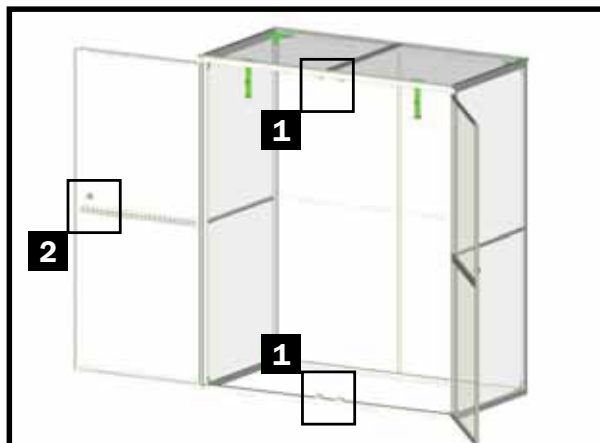



MONTAGEM DAS PEGA EM FORMA DE COGUMELO NA PORTA

Por fim, as duas maçanetas tipo cogumelo são montadas nas folhas esquerda e direita da porta.

Para tal, faça um furo de 7 mm na placa de dupla nervura (consulte as dimensões no esboço a seguir) e aparafuse cada puxador com um parafuso de cabeça chata M6x16 mm

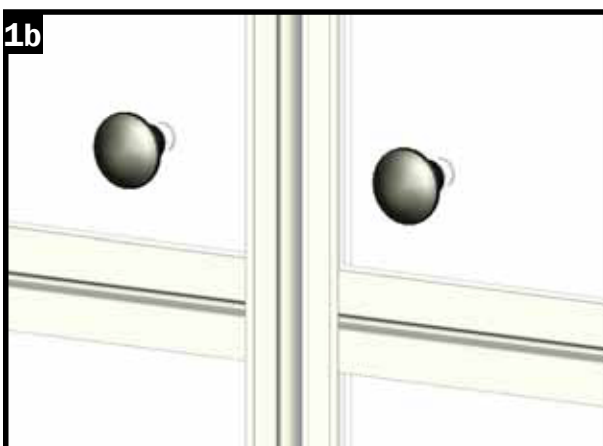
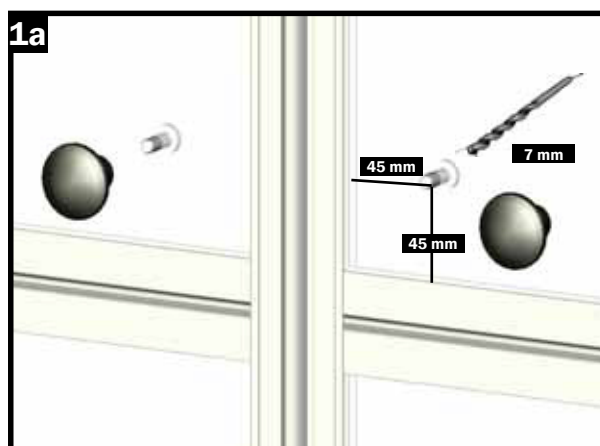
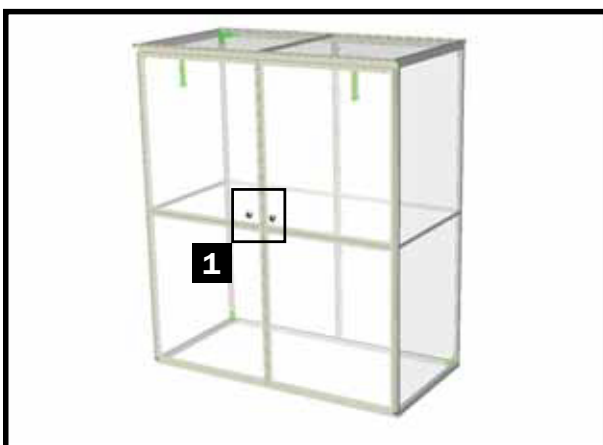

COLOCAR A ESTRUTURA DA ESTUFA SOBRE UM CANTEIRO ELEVADO

Agora, a estufa para tomates pode ser colocada sobre um canteiro elevado (opcional) e aparafusada duas vezes em cada um dos quatro cantos com as braçadeiras de fixação.

